



RA 7F50 BT

Guida d'uso / User Guide

- ita RADIO MULTIBANDA /Audio Wireless /MP3
- eng MULTIBAND RADIO /Wireless Audio /MP3
- fra RADIO MULTIBAND /Audio sans fil /MP3
- deu MULTIBAND RADIO /Kabelloses Audio /MP3
- esp RADIO MULTIBAND / Audio inalámbrico /MP3



EN If you will not find your language on the instruction manual,
please go on our website www.trevi.it to find it

* Per informazioni integrative e aggiornamenti di questo prodotto vedi: www.trevi.it

* For additional information and updates of this product see: www.trevi.it

NOTE D'USO

Ascoltare a volume alto per lungo tempo, potrebbe danneggiare il vostro udito. Questo apparecchio è uno strumento elettronico di alta precisione, evitate quindi di utilizzarlo nei seguenti casi:

- Vicino a campi magnetici.
- Vicino a fonti di calore come caloriferi e stufe.
- In luoghi molto umidi come stanze da bagno, piscine, ecc...
- In luoghi molto polverosi.
- In luoghi soggetti a forti vibrazioni.
- Non avvicinare l'orecchio all'altoparlante durante le fasi di messa punto e regolazioni del volume, e in particolare di tenere il volume al minimo nella fase di accensione.
- Posizionare l'apparecchio in modo che ai suoi lati ci sia sempre abbastanza spazio per la libera circolazione di aria (almeno 5 cm).
- Se dei liquidi penetrano all'interno dell'apparecchio scollegare immediatamente la spina dalla presa e portare l'apparecchio al più vicino centro assistenza autorizzato TREVI.
- Controllare sempre prima di ricaricare l'apparecchio, che i cavi di alimentazione e di collegamento siano installati correttamente.
- Nessuna sorgente di fiamma nuda, quali candele accese, dovrebbe essere posta sull'apparecchio.
- L'apparecchio non deve essere esposto a stilloccidio o a spruzzi d'acqua e nessun oggetto pieno di liquido, quali vasi, deve essere posto sull'apparecchio.
- Prima di accendere l'apparecchio, verificare sempre che il cavo di alimentazione e il cavo di collegamento siano installati correttamente.
- L'adattatore di corrente deve essere collegato a una presa vicina al dispositivo e deve essere facilmente accessibile.
- Se si nota un calore eccessivo sul dispositivo o sull'adattatore di corrente, scollegare immediatamente la spina dalla presa di corrente principale.
- Non tirare il cavo di alimentazione
- Conservare il presente manuale per futuri riferimenti.

CURA E MANUTENZIONE

Per la pulizia si consiglia l'uso di un panno morbido, leggermente inumidito. Evitate solventi o sostanze abrasive.

IMPORTANTE

Questo dispositivo e' progettato per uso domestico non professionale. La buona costruzione di questo apparecchio ne garantisce per lungo tempo il perfetto funzionamento. Se tuttavia dovesse presentarsi qualche inconveniente, sarà opportuno consultare il più vicino Centro Assistenza autorizzato TREVI.

TREVI persegue una politica di continua ricerca e sviluppo. Pertanto i prodotti possono presentare caratteristiche diverse da quelle descritte.

AVVERTENZA PER IL CORRETTO UTILIZZO DELLA BATTERIA RICARICABILE

- Ricaricare la batteria ad una temperatura compresa tra i 5°C e i 35°C.
- Non prolungare la ricarica oltre i tempi indicati per evitare il rischio di surriscaldamento e scoppio.
- La ricarica della batteria oltre i tempi indicati o un prolungato periodo di inattività possono ridurne la durata.
- La batteria ricaricabile è soggetta ad usura e la sua capacità diminuisce gradualmente.
- Evitare di tenere la batteria sotto carica tutta la notte.

DESCRIZIONE COMANDI

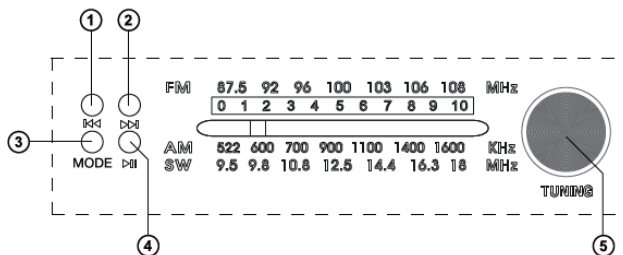

1. Tasto PREV, traccia precedente
2. Tasto NEXT, traccia successiva
3. Tasto MODE, selezione: Wireless/USB-Micro SD
4. Tasto PLAY/PAUSA, attiva/sospende la lettura di un brano
5. Controllo sintonia
6. Selettore funzioni/banda radio: Music (Wireless/USB-Micro SD) /FM/AM/SW
7. Accensione/spengimento e regolazione volume
8. Ingresso memoria USB
9. Ingresso memoria microSD
10. Ingresso AUX
11. Indicatore led "Media" di funzionamento
12. Indicatore led "Charge" di ricarica
13. Presa di ricarica 5V \equiv type-C

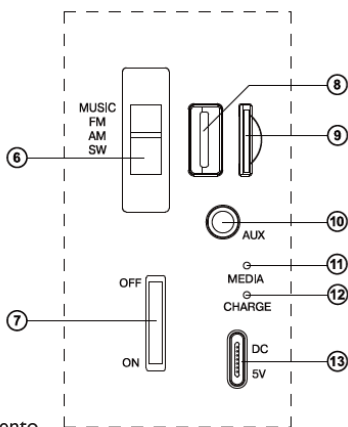

ALIMENTAZIONE

L'apparecchio funziona con una batteria interna al litio ricaricabile.

RICARICA DELLA BATTERIA

1. Ad apparecchio spento, utilizzare il cavo USB type-C (in dotazione). Collegare la parte con presa USB ad un alimentatore 5V --- 1A (non in dotazione) con presa USB, e, la parte con presa type-C, alla presa (13) del dispositivo. Collegare l'alimentatore ad una presa di rete;
2. Il led indicatore "Charge" (12) si accenderà di colore rosso;
3. A carica ultimata il led "Charge" (12) si spegnerà.

In caso di spegnimento improvviso o funzionamento anomalo dell'apparecchio procedere alla completa ricarica della batteria.

Nota: Per una buona durata della batteria è consigliato tenere l'apparecchio spento durante la fase di ricarica.

ACCENSIONE E REGOLAZIONE VOLUME

- Per accendere l'apparecchio ruotare in senso orario la regolazione volume (7) fino ad udire un "click".
- Per spegnere ruotare la regolazione volume (7) in senso antiorario fino ad udire un "click".
- Ruotare la regolazione volume (7) in senso orario o antiorario per aumentare o diminuire il volume.

SELEZIONE SORGENTE

Agire sul selettore funzione (6) per selezionare la funzione Music (Wireless/USB-Micro SD)/FM/AM/SW

FUNZIONAMENTO RADIO

1. Portare il selettore funzione (6) sulla gamma d'onda che si desidera ascoltare;
2. Estrarre ed estendere completamente, per tutta la sua lunghezza, l'antenna telescopica;
3. Accendere l'apparecchio e regolare il volume tramite il controllo volume(7);
4. Sintonizzarsi sulla stazione desiderata ruotando la manopola di sintonia (5).

NOTE: Per ottenere la migliore ricezione in FM estendete e orientate l'antenna. Se la ricezione non è buona provate a regolare diversamente la lunghezza e l'orientamento dell'antenna; comunque la qualità della ricezione in FM dipende molto dal luogo dove è posto l'apparecchio.

LETTORE MP3 USB/microSD

1. Inserire una memoria USB nell'ingresso (8) o una memoria microSD nell'ingresso (9) rispettando il verso d'inserimento;
2. Posizionare il selettore funzione (6) sulla posizione MUSIC;
3. Accendere l'apparecchio ed attendere alcuni secondi, la riproduzione partirà automaticamente;

4. Premere il tasto PLAY/PAUSA (4) per sospendere la riproduzione dei brani, premerlo di nuovo per riprendere la riproduzione;
5. Premere il tasto PREV (1) per riprodurre la traccia precedente;
6. Premere il tasto NEXT (2) per riprodurre la traccia successiva;
7. Premere e tenere premuto i tasti PREV e NEXT per scorrere velocemente il brano che si sta ascoltando, rilasciare i tasti per tornare alla normale riproduzione.

Nota: in caso di memoria USB e microSD presenti contemporaneamente, togliere ed inserire la memoria che si desidera riprodurre.

FUNZIONE WIRELESS

1. Impostare il selettore funzione (7) sulla posizione MUSIC senza memoria USB e scheda MicroSD inserite, verrà attivata la funzione Wireless;
2. Seguire le istruzioni del vostro dispositivo per ricercare l'apparecchio;
3. Ricercare l'apparecchio nominato "RA 7F50 BT", eseguire l'accoppiamento ed inserire il PIN "0000" se richiesto;
4. Ad accoppiamento avvenuto l'apparecchio emetterà un messaggio di conferma.
5. Avviare la riproduzione del brano musicale dal proprio dispositivo per iniziare l'ascolto; premere i tasti NEXT (2) o PREV (1) per selezionare la traccia successiva/precedente;
6. Premere il tasto PLAY/PAUSA(4) per sospendere la riproduzione dei brani, premerlo di nuovo per riprendere la riproduzione.

INGRESSO AUX

1. Collegare una qualsiasi unità provvista di uscita audio tramite apposito cavo Jack da 3,5mm all'ingresso AUX (10);
2. Avviare la riproduzione dai comandi del dispositivo esterno;
3. Premere il tasto MODE (13) più volte fino a selezionare l'ingresso AUX.

CARATTERISTICHE TECNICHE

Alimentazione:.....	Batteria Litio 3.7V 1500mAh ricaricabile tramite: presa Usb type-C 5V --- 1A Pannello solare 80mA max.
Gamma di ricezione:.....	FM 87.5 - 108.0 MHz AM 530 - 1710 KHz SW 3 - 23 MHz
Potenza di trasmissione Wireless:.....	2,5mW
Frequenza di trasmissione Wireless:.....	2,4GHz
Dimensioni:	230 x 192 x 86 mm
Peso:	920 gr.

INFORMATIVA SULLA RIMOZIONE E LO SMALTIMENTO DELLE BATTERIE

Attenzione: l'operazione di rimozione e smaltimento è riservata esclusivamente al personale tecnico specializzato!

1. Rimuovere tutte le viti presenti sul pannello posteriore dell'apparecchio;
2. Individuare la batteria e sostituirla con una di uguale capacità e caratteristiche tecniche;
3. Riposizionare il pannello posteriore e serrare tutte le viti.

Qualunque sia il tipo di batteria esaurita, essa non deve essere gettata tra i rifiuti domestici, nel fuoco o nell'acqua. Ogni tipo di batteria esaurita deve essere riciclata oppure smaltita presso gli appositi centri raccolta dedicati.



INFORMAZIONI AGLI UTENTI ai sensi del Decreto Legislativo N° 49 del 14 Marzo 2014 "Attuazione della Direttiva 2012/19/UE sui rifiuti di apparecchiature elettriche ed elettroniche (RAEE)"

Il simbolo del cassonetto barrato riportato sull'apparecchiatura indica che il prodotto alla fine della propria vita utile deve essere raccolto separatamente dagli altri rifiuti. L'utente dovrà, pertanto, conferire l'apparecchiatura integra dei componenti essenziali giunta a fine vita agli idonei centri di raccolta differenziata dei rifiuti elettronici ed elettrotecnici, oppure riconsegnarla al rivenditore al momento dell'acquisto di nuova apparecchiatura di tipo equivalente, in ragione di uno a uno, oppure 1 a zero per le apparecchiature aventi lato maggiore inferiore a 25 cm. L'adeguata raccolta differenziata per l'avvio successivo dell'apparecchiatura dimessa al riciclaggio, al trattamento e allo smaltimento ambientale compatibile contribuisce ad evitare possibili effetti negativi sull'ambiente e sulla salute e favorisce il riciclo dei materiali di cui è composta l'apparecchiatura. Lo smaltimento abusivo del prodotto da parte dell'utente comporta l'applicazione delle sanzioni amministrative di cui al D.Lgs n. Decreto Legislativo N° 49 del 14 Marzo 2014.



Per evitare possibili danni all'udito, limitare il tempo di ascolto a volumi elevati.

NOTES ON USE

This is a precision electronic appliance; avoid using it in the following cases:

- Near magnetic fields.
- Near heat sources such as heaters and stoves.
- In very humid places such as bathrooms, swimming pools, etc ...
- In very dusty places.
- In places subject to strong vibrations.
- Do not bring your ear close to the speaker during the setting up and volume adjustment phases, and in particular to keep the volume to a minimum in the ignition phase.
- Position the appliance so that there is always enough space on its sides for the free circulation of air (at least 5 cm).
- If liquids penetrate inside the appliance, immediately disconnect the plug from the socket and take the appliance to the nearest authorized TREVI service center.
- Always check before recharging the appliance, that the power and connection cables are installed correctly.
- No naked flame sources, such as lighted candles, should be placed on the appliance.
- The appliance must not be exposed to dripping or splashing water and no objects filled with liquid, such as vases, must be placed on the appliance.
- Before turning on the appliance, always check that the power cable and the connection cable are installed correctly.
- The power adapter must be connected to an outlet near the device and must be easily accessible.
- If you notice excessive heat on the device or on the power adapter, immediately disconnect the plug from the main power socket.
- Do not pull on the power cable
- Keep this manual for future reference.

CARE AND MAINTENANCE

Use a slightly damp soft cloth for cleaning. Do not use solvents and abrasive substances.

IMPORTANT

This device is designed for home use (not professional use). This appliance has been carefully built to ensure long-lasting perfect performance. However, should any inconvenience occur, please contact your local authorised TREVI Service Centre.

TREVI follows a policy of ongoing research and development. Therefore products may have different features from those described.

COMMAND DESCRIPTION

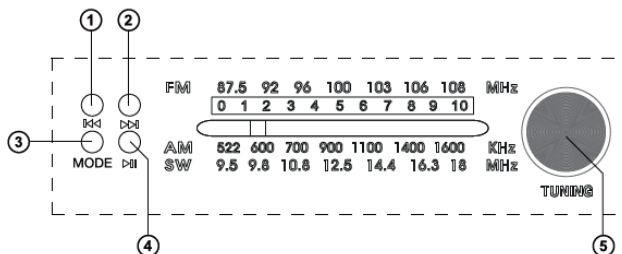

1. Previous Track (in player mode)
Navigation on the track (long pressing)
2. Next track
3. MODE: Wireless/USB-Micro SD (short pressing);
The previous folder when pressed and held in USB/micro SD mode.
4. PLAY/PAUSA (in play mode)
5. Station tuning knob
6. Mode selector knob: Media (Wireless/USB-Micro SD)/FM/AM/SW
7. On/off knob and volume control
8. USB slot
9. Micro SD slot
10. AUX
11. Player indicator
12. Charge indicator
13. DC 5V \equiv type-C

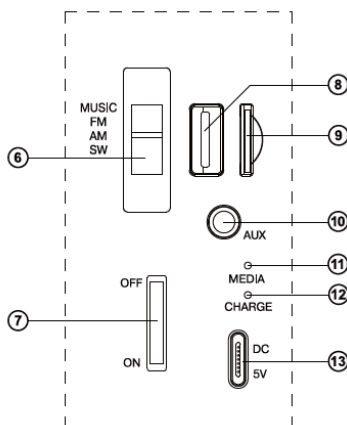

POWER

The device works with an internal rechargeable lithium battery.

BATTERY CHARGING

1. With the device switched off, use the USB type-C cable (supplied). Connect the part with the USB plug to a 5V \equiv 1A power supply (not supplied) with USB socket, and, the part with the type-C socket, to the socket (13) of the device. Connect the power supply to a mains socket;

2. The “Charge” indicator led (12) will light up red;
3. When charging is complete, the “Charge” LED (12) will turn off.

In the event of a sudden shutdown or abnormal operation of the device, completely recharge the battery.

Note: For good battery life, it is recommended to keep the device turned off during the charging phase.

SWITCHING ON AND VOLUME ADJUSTMENT

- To switch on, turn the volume control (7) clockwise until a ‘click’ is heard.
- To switch off, turn the volume control (7) anti-clockwise until you hear a ‘click’.
- Turn the volume control (7) clockwise or anticlockwise to increase or decrease the volume.

SOURCE SELECTION

Use the function switch (6) to select the Music (Wireless/USB-Micro SD)/FM/AM/SW function

RADIO OPERATION

1. Turn the function switch (6) to the wave range you want to listen to;
2. Pull out and extend the telescopic antenna to its full length;
3. Switch on the device and adjust the volume using the volume control(7);
4. Tune to the desired station by turning the tuning knob (5).

NOTES: To obtain the best FM reception, extend and orient the antenna. If reception is not good, try adjusting the length and orientation of the antenna differently, however the quality of FM reception depends greatly on the place where the device is located.

USB/microSD MP3 PLAYER

1. Insert a USB memory into the input (8) or a microSD memory into the input (9) respecting the insertion direction;
2. Set the function selector (6) to the MUSIC position;
3. Switch on the device and wait a few seconds, playback will start automatically;
4. Press the PLAY/PAUSE button (4) to pause song playback, press it again to resume playback;
5. Press the PREV (1) button to play the previous track;
6. Press the NEXT button (2) to play the next track;
7. Press and hold the PREV and NEXT buttons to fast forward through the track you are listening to, release the buttons to return to normal playback.

Note: if USB memory and microSD are present at the same time, remove and insert the memory you want to play.

WIRELESS FUNCTION

1. Set the function switch (7) to the MUSIC position without USB memory and MicroSD card inserted, the Wireless function will be activated;
2. Follow the instructions of your device to search for the device;
3. Search for the device named "RA 7F50 BT", pair and enter PIN "0000" if required;
4. Once paired, the device will emit a confirmation message.
5. Start playing the music track from your device to begin listening; press NEXT (2) or PREV (1) buttons to select next/previous track;
6. Press the PLAY/PAUSE(4) button to pause track playback, press it again to resume playback.

AUX INPUT

1. Connect any unit with an audio output via a 3.5mm jack cable to the AUX input (10);
2. Start playback from the controls of the external device;
3. Press the MODE button (13) several times until the AUX input is selected.

TECHNICAL FEATURES

Power supply:	3.7V --- 1500mAh lithium battery rechargeable via: USB type-C 5V --- 1A socket Solar panel 80mA max.
Reception range:	FM 87.5 - 108.0 MHzAM 530 - 1710 KHzSW 3 - 23 MHz
Wireless transmission power:	2.5mW
Wireless transmission frequency:	2.4GHz
Dimensions:	230 x 192 x 86 mm
Weight:	920 gr.

INFORMATION ON THE REMOVAL AND DISPOSAL OF BATTERIES

Attention: the removal and disposal operation is reserved exclusively for specialized technical personnel!

1. Remove all screws on the rear panel of the unit;
2. Locate the battery and replace it with one of equal capacity and specifications;
3. Replace the rear panel and tighten all screws.

Whatever the type of exhausted battery, it must not be thrown into household waste, fire or water. Each type of spent battery must be recycled or disposed of at the appropriate dedicated collection centers.



Precautions for correct disposal of the product.

The symbol shown on the equipment indicates that waste must be disposed of in “separate collection” and so the product must not be disposed of together with urban waste.

The user must take the product to special “separate waste collection centres” provided by local government, or deliver it to the retailer against the purchase of a new product.

Separate collection of waste and subsequent treatment, recycling and disposal operations promotes the production of equipment with recycled materials and limits negative effects on the environment and on health caused by improper handling of waste. Illegal disposal of the product leads to the enforcement of administrative penalties.



To avoid possible hearing damage, limit the time listening at high volumes.

NOTES D'EMPLOI

Cet appareil est un instrument électronique de haute précision; évitez donc de l'utiliser dans les cas suivants:

- Près des champs magnétiques.
- Près de sources de chaleur telles que des radiateurs et des poêles.
- Dans des endroits très humides tels que salles de bain, piscines, etc ...
- Dans des endroits très poussiéreux.
- Dans des endroits soumis à de fortes vibrations.
- Ne rapprochez pas votre oreille du haut-parleur lors des phases de réglage et de réglage du volume, et notamment pour maintenir le volume au minimum en phase d'allumage.
- Positionnez l'appareil de manière à ce qu'il y ait toujours suffisamment d'espace sur ses côtés pour la libre circulation de l'air (au moins 5 cm).
- Si des liquides pénètrent à l'intérieur de l'appareil, débranchez immédiatement la fiche de la prise et apportez l'appareil au centre de service TREVI agréé le plus proche.
- Vérifiez toujours avant de recharger l'appareil que les câbles d'alimentation et de connexion sont correctement installés.
- Aucune source de flamme nue, telle que des bougies allumées, ne doit être placée sur l'appareil.
- L'appareil ne doit pas être exposé à des gouttes ou des éclaboussures d'eau et aucun objet rempli de liquide, comme des vases, ne doit être placé sur l'appareil.
- Avant d'allumer l'appareil, vérifiez toujours que le câble d'alimentation et le câble de connexion sont correctement installés.
- L'adaptateur secteur doit être connecté à une prise à proximité de l'appareil et doit être facilement accessible.
- Si vous constatez une chaleur excessive sur l'appareil ou sur l'adaptateur secteur, débranchez immédiatement la fiche de la prise d'alimentation principale.
- Ne tirez pas sur le câble d'alimentation
- Conservez ce manuel pour référence future.

MANIEMENT ET ENTRETIEN

Pour le nettoyage, il est conseillé d'utiliser un chiffon doux légèrement humide. Évitez l'emploi de solvants ou de substances abrasives.

IMPORTANT

Cet appareil est conçu pour un usage domestique (usage non professionnel). La bonne fabrication de cet appareil garantit un fonctionnement parfait pour une longue période. Si toutefois quelques inconvénients devaient se présenter, adressez-vous au Centre d'Assistance agréé TREVI le plus proche.

TREVI observe une politique de recherche et de développement continu. C'est pourquoi ses produits peuvent présenter des caractéristiques différentes par rapport à celles qui sont décrites.

COMMANDE

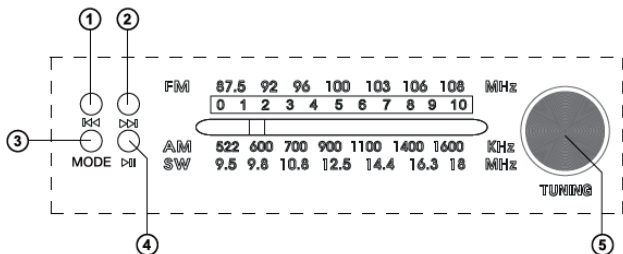

1. Piste précédente (en mode lecteur)
Navigation sur la piste (appui long)
2. Piste suivante
3. MODE : Sans fil/USB-Micro SD
(pression courte);
Le dossier précédent lorsque vous appuyez sur et maintenue en mode USB/micro SD.
4. PLAY/PAUSA (en mode lecture)
5. Bouton de syntonisation des stations
6. Bouton de sélection du mode :Media (sans fil/USB-Micro SD)/FM/AM/SW
7. Bouton marche/arrêt et réglage du volume
8. Fente USB
9. Fente Micro SD
10. AUX
11. Indicateur de lecteur
12. Indicateur de charge
13. DC 5V \equiv type-C

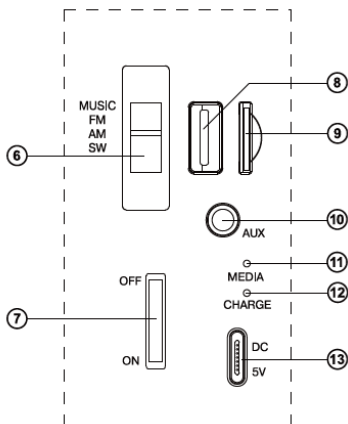

ALIMENTATION

L'appareil fonctionne avec une batterie interne rechargeable au lithium.

BATTERIE EN CHARGE

1. L'appareil étant éteint, utilisez le câble USB type-C (fourni). Connectez la partie avec la prise USB à un bloc d'alimentation 5V \equiv 1A (non fourni) avec prise USB, et, la partie avec la prise de type-C, à la prise (13) de l'appareil. Branchez le bloc d'alimentation sur une prise secteur;

2. Le voyant "Charge" (12) s'allume en rouge;
3. Lorsque la charge est terminée, le voyant "Charge" (12) s'éteint.

En cas d'arrêt brutal ou de fonctionnement anormal de l'appareil, rechargez complètement la batterie.

Remarque: Pour une bonne autonomie de la batterie, il est recommandé de garder l'appareil éteint pendant la phase de charge.

MISE EN MARCHÉ ET RÉGLAGE DU VOLUME

- Pour allumer l'appareil, tournez la commande de volume (7) dans le sens des aiguilles d'une montre jusqu'à ce que vous entendiez un "clac".
- Pour éteindre, tournez la commande de volume (7) dans le sens inverse des aiguilles d'une montre jusqu'à ce que vous entendiez un "clac".
- Tournez le bouton de réglage du volume (7) dans le sens des aiguilles d'une montre ou dans le sens inverse pour augmenter ou diminuer le volume.

SÉLECTION DES SOURCES

Utilisez le commutateur de fonction (6) pour sélectionner la fonction Musique (sans fil/USB-Micro SD)/FM/AM/SW.

FONCTIONNEMENT DE LA RADIO

1. Positionnez le commutateur de fonctions (6) sur la gamme d'ondes que vous souhaitez écouter;
2. Tirez sur l'antenne télescopique et étendez-la sur toute sa longueur;
3. Allumez l'appareil et réglez le volume à l'aide du bouton de réglage du volume (7);
4. Régler la station souhaitée en tournant le bouton de réglage (5).

REMARQUES: Pour obtenir la meilleure réception FM, déployez et orientez l'antenne. Si la réception n'est pas bonne, essayez de régler différemment la longueur et l'orientation de l'antenne, cependant la qualité de la réception FM dépend fortement de l'endroit où se trouve l'appareil.

Lecteur MP3 USB/microSD

1. Insérez une mémoire USB dans l'entrée (8) ou une mémoire microSD dans l'entrée (9) en respectant le sens d'insertion;
2. Placez le sélecteur de fonction (6) sur la position MUSIQUE;
3. Allumez l'appareil et attendez quelques secondes, la lecture démarre automatiquement;
4. Appuyez sur la touche PLAY/PAUSE (4) pour interrompre la lecture du morceau, appuyez à nouveau pour reprendre la lecture;
5. Appuyez sur la touche PREV (1) pour lire la piste précédente;
6. Appuyez sur la touche NEXT (2) pour lire la piste suivante;
7. Appuyez sur les boutons PREV et NEXT et maintenez-les enfoncés pour avancer rapidement dans la piste que vous écoutez, relâchez les boutons pour revenir à la lecture normale.

Remarque: si une mémoire USB et une microSD sont présentes en même temps, retirez et insérez la mémoire que vous souhaitez lire.

FUNCTION WIRELESS

1. Placez le commutateur de fonction (7) en position MUSIQUE sans mémoire USB ni carte MicroSD insérées, la fonction sans fil sera activée;
2. Suivez les instructions de votre appareil pour le rechercher;
3. Recherchez l'appareil nommé "RA 7F50 BT", associez-le et entrez le code PIN "0000" si nécessaire;
4. Une fois apparié, l'appareil émet un message de confirmation;
5. Lancez la lecture de la piste musicale à partir de votre appareil pour commencer à écouter ; appuyez sur les boutons NEXT (2) ou PREV (1) pour sélectionner la piste suivante/précédente;
6. Appuyez sur le bouton PLAY/PAUSE(4) pour interrompre la lecture de la piste, appuyez à nouveau pour reprendre la lecture.

ENTRÉE AUXILIAIRE

1. Connectez un appareil doté d'une sortie audio à l'entrée AUX (10) à l'aide d'un câble jack 3,5mm;
2. Lancez la lecture à partir des commandes de l'appareil externe;
3. Appuyez plusieurs fois sur la touche MODE (13) jusqu'à ce que l'entrée AUX soit sélectionnée.

CARACTÉRISTIQUES TECHNIQUES

Alimentation:	Batterie au lithium 3,7V --- 1500mAh rechargeable via: Prise USB type C 5V --- 1A Panneau solaire 80mA max.
Plage de réception:	FM 87,5 - 108,0 MHzAM 530 - 1710 KHzSW 3 - 23 MHz
Puissance de transmission Wireless:.....	2,5 mW
Fréquence de transmission Wireless:.....	2,4 GHz
Dimensions:	230 x 192 x 86 mm
Poids:	920 gr.

INFORMATIONS SUR LE RETRAIT ET L'ÉLIMINATION DES BATTERIES

Attention: l'opération de retrait et d'élimination est réservée exclusivement au personnel technique spécialisé !

1. Retirez toutes les vis du panneau arrière de l'appareil;
2. Localisez la batterie et remplacez-la par une batterie de capacité et de caractéristiques identiques;
3. Remettre le panneau arrière en place et resserrer toutes les vis.

Quel que soit le type de pile usagée, elle ne doit pas être jetée dans les ordures ménagères, le feu ou l'eau. Chaque type de pile usagée doit être recyclé ou éliminé dans les centres de collecte appropriés.



Recommandations pour l'élimination correcte du produit.

Le symbole figurant sur l'appareil indique que le produit fait l'objet d'une "collecte séparée". C'est pourquoi, le produit ne doit pas être éliminé avec les déchets urbains.

L'utilisateur doit remettre le produit auprès de "décharges spécialisées de collecte séparée" prévues par les autorités locales, ou bien le rendre au revendeur quand il achètera un nouvel appareil équivalent.

La collecte séparée du produit et les opérations successives de traitement, recyclage et élimination favorisent la production d'appareils composés par des matériaux recyclés ainsi que permettent d'éviter des effets négatifs sur l'environnement et sur la santé des personnes suite à une gestion impropre du déchet. Toute élimination abusive du produit entraîne l'application de sanctions administratives.



Pour éviter d'éventuels dommages auditifs, limiter le temps d'écoute à volume élevé.

GEBRAUCHSHINWEISE

Dieses Gerät ist ein elektronisches Instrument höchster Präzision. Die Inbetriebnahme des Geräts sollte daher in den folgenden Fällen vermieden werden:

- In der Nähe von Magnetfeldern.
- In der Nähe von Wärmequellen wie Heizungen und Öfen.
- An sehr feuchten Orten wie Badezimmern, Schwimmbädern usw.
- An sehr staubigen Orten.
- An Orten, die starken Vibrationen ausgesetzt sind.
- Bringen Sie Ihr Ohr während der Einrichtungs- und Lautstärkeregelungsphase nicht in die Nähe des Lautsprechers, insbesondere um die Lautstärke in der Zündphase auf ein Minimum zu beschränken.
- Stellen Sie das Gerät so auf, dass an den Seiten immer genügend Platz für die freie Luftzirkulation ist (mindestens 5 cm).
- Wenn Flüssigkeiten in das Gerät eindringen, ziehen Sie sofort den Stecker aus der Steckdose und bringen Sie das Gerät zum nächsten autorisierten TREVI-Servicecenter.
- Überprüfen Sie vor dem Aufladen des Geräts immer, ob die Strom- und Verbindungskabel korrekt installiert sind.
- Auf das Gerät dürfen keine offenen Flammenquellen wie brennende Kerzen gestellt werden.
- Das Gerät darf keinem tropfenden oder spritzenden Wasser ausgesetzt werden, und es dürfen keine mit Flüssigkeit gefüllten Gegenstände wie Vasen auf das Gerät gestellt werden.
- Überprüfen Sie vor dem Einschalten des Geräts immer, ob das Netzkabel und das Verbindungskabel richtig installiert sind.
- Das Netzteil muss an eine Steckdose in der Nähe des Geräts angeschlossen und leicht zugänglich sein.
- Wenn Sie am Gerät oder am Netzteil übermäßige Hitze bemerken, ziehen Sie sofort den Stecker aus der Hauptsteckdose.
- Ziehen Sie nicht am Netzkabel
- Bewahren Sie dieses Handbuch zum späteren Nachschlagen auf.

PFLEGE UND WARTUNG

Für die Reinigung wird die Verwendung eines leicht angefeuchteten, weichen Tuchs empfohlen. Der Einsatz von Lösungsmitteln oder scheuernden Substanzen sollte vermieden werden.

WICHTIG

Dieses Gerät ist für den Heimgebrauch (nicht professionellen Gebrauch). Der fachgemäße Bau dieses Geräts gewährleistet langfristig einen einwandfreien Betrieb. Sollten dennoch Betriebsstörungen auftreten, wenden Sie sich bitte an nächstgelegene autorisierte TREVI-Kundendienststelle.

Die Firma TREVI verfolgt eine Politik ständiger Forschung und Weiterentwicklung. Die Produkte können daher andere als die beschriebenen Eigenschaften aufweisen.

BEFEHLSBESCHREIBUNG

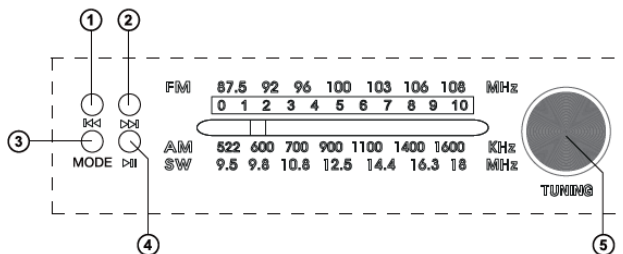

1. Vorheriger Titel (im Player-Modus)
Navigation auf dem Titel (langes Drücken)
2. Nächster Titel
3. MODUS: Drahtlos/USB-Micro SD (kurzes Drücken);
Zum vorherigen Ordner, wenn im USB/Micro-SD-Modus gedrückt gehalten.
4. PLAY/PAUSA (im Wiedergabemodus)
5. Senderabstimmknopf
6. Moduswahlknopf: Media (Drahtlos/USB-Micro SD)/FM/AM/SW
7. Ein/Aus-Knopf und Lautstärkeregler
8. USB-Steckplatz
9. Micro-SD-Steckplatz
10. AUX
11. Player-Anzeige
12. Ladeanzeige
13. DC 5V --- type-C

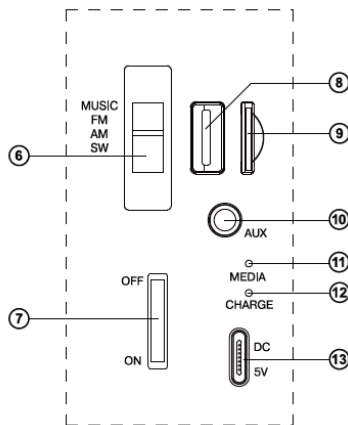

STROM

Das Gerät arbeitet mit einer internen wiederaufladbaren Lithium-Batterie.

BATTERIEAUFLADUNG

1. Verwenden Sie bei ausgeschaltetem Gerät das USB-Typ-C-Kabel (mitgeliefert). Schließen Sie den Teil mit dem USB-Stecker an ein 5V --- 1A-Netzteil (nicht mitgeliefert) mit USB-Buchse und den Teil mit der Typ-C-Buchse an die Buchse (13) des Geräts an. Schließen Sie das Netzteil an eine Netzsteckdose an;

- Die "Charge"-LED (12) leuchtet rot auf;
 - Wenn der Ladevorgang abgeschlossen ist, schaltet sich die LED "Charge" (12) aus.
- Im Falle einer plötzlichen Abschaltung oder eines abnormalen Betriebs des Geräts muss der Akku vollständig aufgeladen werden.**
Hinweis: Um die Lebensdauer des Akkus zu verlängern, wird empfohlen, das Gerät während der Ladephase ausgeschaltet zu lassen.

EINSCHALTEN UND LAUTSTÄRKE EINSTELLEN

- Zum Einschalten drehen Sie den Lautstärkeregler (7) im Uhrzeigersinn, bis ein "Klick" zu hören ist.
- Zum Ausschalten drehen Sie den Lautstärkeregler (7) gegen den Uhrzeigersinn, bis Sie ein "Klick" hören.
- Drehen Sie den Lautstärkeregler (7) im oder gegen den Uhrzeigersinn, um die Lautstärke zu erhöhen oder zu verringern.

QUELLENWAHL

Wählen Sie mit dem Funktionsschalter (6) die Funktion Musik (Wireless/USB-Micro SD)/FM/AM/SW.

FUNKBETRIEB

- Drehen Sie den Funktionsschalter (6) auf den Wellenbereich, den Sie hören möchten;
 - Ziehen Sie die Teleskopantenne heraus und ziehen Sie sie auf ihre volle Länge aus;
 - Schalten Sie das Gerät ein und stellen Sie die Lautstärke mit dem Lautstärkeregler (7) ein;
 - Stellen Sie den gewünschten Sender durch Drehen des Abstimmknopfes (5) ein.
- HINWEISE: Um den besten UKW-Empfang zu erhalten, sollten Sie die Antenne ausfahren und ausrichten. Wenn der Empfang nicht gut ist, versuchen Sie, die Länge und die Ausrichtung der Antenne anders einzustellen, aber die Qualität des UKW-Empfangs hängt stark vom Standort des Geräts ab.**

USB/microSD MP3-PLAYER

- Stecken Sie einen USB-Speicher in den Eingang (8) oder einen microSD-Speicher in den Eingang (9) und achten Sie dabei auf die Einsteckrichtung;
- Stellen Sie den Funktionswahlschalter (6) auf die Position MUSIC;
- Schalten Sie das Gerät ein und warten Sie ein paar Sekunden, die Wiedergabe beginnt automatisch;
- Drücken Sie die Taste PLAY/PAUSE (4), um die Wiedergabe eines Titels zu unterbrechen, und drücken Sie sie erneut, um die Wiedergabe fortzusetzen;
- Drücken Sie die Taste PREV (1), um den vorherigen Titel abzuspielen;
- Drücken Sie auf die Taste NEXT (2), um den nächsten Titel abzuspielen;
- Halten Sie die Tasten PREV und NEXT gedrückt, um einen schnellen Vorlauf durch den Titel, den Sie gerade hören, zu starten; lassen Sie die Tasten los, um zur normalen Wiedergabe zurückzukehren.



Hinweis: Wenn USB-Speicher und microSD gleichzeitig vorhanden sind, entfernen Sie den Speicher, den Sie abspielen möchten, und setzen Sie ihn ein.

WIRELESS-FUNKTION

1. Stellen Sie den Funktionsschalter (7) auf die Position MUSIC, wenn kein USB-Speicher und keine MicroSD-Karte eingesteckt sind, wird die Wireless-Funktion aktiviert;
2. Folgen Sie den Anweisungen Ihres Geräts, um nach dem Gerät zu suchen;
3. Suchen Sie nach dem Gerät mit dem Namen "RA 7F50 BT", koppeln Sie es und geben Sie bei Bedarf die PIN "0000" ein;
4. Nach dem Pairing gibt das Gerät eine Bestätigungsmeldung aus.
5. Starten Sie die Wiedergabe des Musiktitels von Ihrem Gerät, um mit dem Hören zu beginnen; drücken Sie die Tasten NEXT (2) oder PREV (1), um den nächsten/ vorherigen Titel auszuwählen;
6. Drücken Sie die Taste PLAY/PAUSE (4), um die Wiedergabe des Titels anzuhalten, und drücken Sie sie erneut, um die Wiedergabe fortzusetzen.

AUX-EINGANG

1. Schließen Sie ein beliebiges Gerät mit einem Audioausgang über ein 3,5-mm-Klinkenkabel an den AUX-Eingang (10) an;
2. Starten Sie die Wiedergabe über die Bedienelemente des externen Geräts;
3. Drücken Sie mehrmals die Taste MODE (13), bis der AUX-Eingang ausgewählt ist.

TECHNISCHE EIGENSCHAFTEN

Stromversorgung:	3,7 V \approx 1500mAh Lithiumbatterie, wiederaufladbar über: USB-Typ-C-5V \approx 1A-Buchse Solarpanel 80mA max.
Empfangsbereich:	FM 87,5 - 108,0 MHz AM 530 - 1710 KHz SW 3 - 23 MHz
Wireless-Übertragungsleistung:	2,5 mW
Wireless-Übertragungsfrequenz:	2,4 GHz
Abmessungen:	230 x 192 x 86 mm
Gewicht:	920 gr.



INFORMATIONEN ZUM AUSBAU UND ENTSORGUNG VON BATTERIEN

Achtung: Der Ausbau und die Entsorgung sind ausschließlich Fachpersonal vorbehalten!

1. Entfernen Sie alle Schrauben an der Rückseite des Geräts;
 2. Suchen Sie die Batterie und ersetzen Sie sie durch eine Batterie mit gleicher Kapazität und gleichen Spezifikationen;
 3. Bringen Sie die Rückwand wieder an und ziehen Sie alle Schrauben fest.
- Unabhängig vom Typ der verbrauchten Batterie darf diese nicht in den Hausmüll, ins Feuer oder ins Wasser geworfen werden. Jede Art von Altbatterie muss recycelt oder bei den dafür vorgesehenen Sammelstellen entsorgt werden.



Hinweise zur ordnungsgemäßen Entsorgung des Produkts

Das auf dem Gerät angebrachte Symbol weist darauf hin, dass das Altgerät "getrennt zu sammeln" ist und das Produkt daher nicht zusammen mit dem Gemeindeabfall entsorgt werden darf.

Der Benutzer muss das Produkt zu den entsprechenden, von der Gemeindeverwaltung eingerichteten "Wertstoffsammelstellen" bringen oder dem Händler beim Kauf eines neuen Produkts übergeben.

Die getrennte Müllsammlung und anschließende Aufbereitung, Wiederverwertung und Entsorgung fördern die Herstellung von Geräten unter Verwendung wiederverwerteter Materialien und vermindern die negativen Auswirkungen auf die Umwelt und Gesundheit in Folge einer falschen Müllverwaltung.

Die widerrechtliche Entsorgung des Produkts führt zur Auferlegung von Verwaltungsstrafen.



Um Hörschäden zu vermeiden, begrenzen Sie die Zeit bei hoher Lautstärke zu hören.

NOTAS PARA EL USO

Este aparato es un instrumento electrónico de alta precisión; por lo tanto debe evitar utilizarlo en los siguientes casos:

- Cerca de campos magnéticos.
- Cerca de fuentes de calor como calentadores y estufas.
- En lugares muy húmedos como baños, piscinas, etc.
- En lugares muy polvorientos.
- En lugares sujetos a fuertes vibraciones.
- No acerque el oído al altavoz durante las fases de configuración y ajuste de volumen, y en particular para mantener el volumen al mínimo en la fase de encendido.
- Coloque el aparato de modo que siempre haya suficiente espacio en sus lados para la libre circulación de aire (al menos 5 cm).
- Si los líquidos penetran dentro del aparato, desconecte inmediatamente el enchufe de la toma de corriente y lleve el aparato al centro de servicio TREVI autorizado más cercano.
- Antes de recargar el aparato, compruebe siempre que los cables de alimentación y conexión estén instalados correctamente.
- No se deben colocar fuentes de llamas descubiertas, como velas encendidas, sobre el aparato.
- El aparato no debe exponerse a goteos o salpicaduras de agua y no deben colocarse objetos llenos de líquido, como jarrones, sobre el aparato.
- Antes de encender el aparato, compruebe siempre que el cable de alimentación y el cable de conexión estén instalados correctamente.
- El adaptador de corriente debe estar conectado a una toma de corriente cerca del dispositivo y debe ser fácilmente accesible.
- Si nota calor excesivo en el dispositivo o en el adaptador de alimentación, desconecte inmediatamente el enchufe de la toma de corriente principal.
- No tire del cable de alimentación.
- Guarde este manual para referencia futura.

CUIDADO Y MANTENIMIENTO

Para efectuar la limpieza se aconseja utilizar un paño suave, ligeramente humedecido. Evite solventes o sustancias abrasivas.

IMPORTANTE

Este dispositivo está diseñado para uso doméstico (uso no profesional). La buena construcción del aparato garantiza su perfecto funcionamiento durante mucho tiempo. Si se presentase algún inconveniente, será oportuno consultar al Centro de Asistencia autorizado TREVI más cercano.

TREVI cultiva una política de investigación y desarrollo continuos. Por consiguiente, los productos pueden presentar características distintas a las descritas.

DESCRIPCIÓN

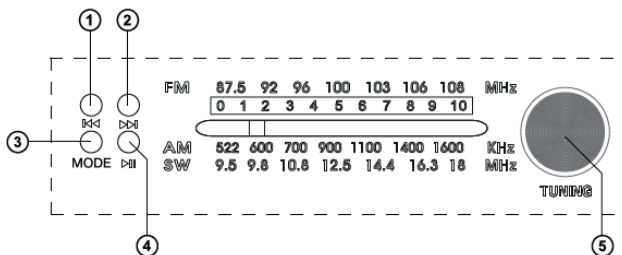

1. Pista anterior (en modo reproductor)
Navegación en la pista (pulsación larga)
2. Pista siguiente
3. MODE: Inalámbrico/USB-Micro SD (pulsación corta);
La carpeta anterior cuando se mantiene pulsado en modo USB/micro SD.
4. PLAY/PAUSA (en modo reproducción)
5. Botón de sintonización de emisoras
6. Selector de modo: Media (Wireless/USB-Micro SD)/FM/AM/SW
7. Botón de encendido/apagado y control de volumen
8. Ranura USB
9. Ranura Micro SD
10. AUX
11. Indicador del reproductor
12. Indicador de carga
13. DC 5V \equiv tipo-C

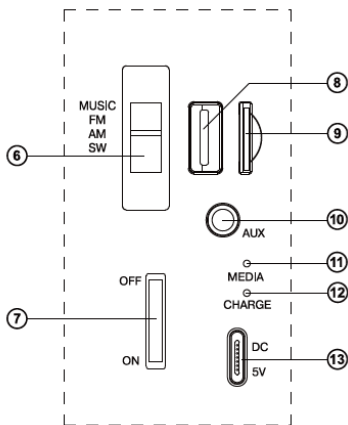

ALIMENTACIÓN

El dispositivo funciona con una batería interna de litio recargable.

CARGA DE LA BATERÍA

1. Con el dispositivo apagado, utilice el cable USB tipo-C (suministrado). Conecte la parte con la clavija USB a una fuente de alimentación de 5V \equiv 1A (no suministrada) con toma USB y, la parte con la toma tipo-C, a la toma (13) del dispositivo. Conecte la fuente de alimentación a una toma de corriente;

2. El led indicador de "Charge" (12) se iluminará en rojo;
3. Una vez finalizada la carga, el led "Charge" (12) se apagará.

En caso de apagado repentino o funcionamiento anormal del aparato, recargue completamente la batería.

Nota: Para una buena duración de la batería, se recomienda mantener el aparato apagado durante la fase de carga.

ENCENDIDO Y AJUSTE DEL VOLUMEN

- Para encender, gire el regulador de volumen (7) en el sentido de las agujas del reloj hasta oír un "clic".
- Para apagar, gire el regulador de volumen (7) en sentido antihorario hasta que oiga un "clic".
- Gire el regulador de volumen (7) en sentido horario o antihorario para subir o bajar el volumen.

SELECCIÓN DE FUENTE

Utilice el conmutador de funciones (6) para seleccionar la función Música (Wireless/USB-Micro SD)/FM/AM/SW.

FUNCIONAMIENTO DE LA RADIO

1. Gire el conmutador de funciones (6) a la gama de ondas que desee escuchar;
2. Extraiga y extienda la antena telescópica en toda su longitud;
3. Encienda el aparato y ajuste el volumen con el regulador de volumen(7);
4. Sintonice la emisora deseada girando el botón de sintonización (5).

NOTAS: Para obtener la mejor recepción FM, extienda y oriente la antena. Si la recepción no es buena, intente ajustar la longitud y la orientación de la antena de forma diferente, sin embargo la calidad de la recepción FM depende en gran medida del lugar donde se encuentre el aparato.

REPRODUCTOR MP3 USB/microSD

1. Inserte una memoria USB en la entrada (8) o una memoria microSD en la entrada (9) respetando el sentido de inserción;
2. Coloque el selector de funciones (6) en la posición MUSIC;
3. Encienda el aparato y espere unos segundos, la reproducción se iniciará automáticamente;
4. Pulse el botón PLAY/PAUSE (4) para pausar la reproducción de la canción, púlselo de nuevo para reanudar la reproducción;
5. Pulse el botón PREV (1) para reproducir la pista anterior;
6. Pulse el botón NEXT (2) para reproducir la pista siguiente;
7. Mantenga pulsados los botones PREV y NEXT para avanzar rápidamente por la pista que está escuchando, suelte los botones para volver a la reproducción normal.

Note: if USB memory and microSD are present at the same time, remove and insert the memory you want to play.

FUNCIÓN INALÁMBRICA

1. Coloque el interruptor de función (7) en la posición MÚSICA sin memoria USB ni tarjeta MicroSD insertadas, se activará la función inalámbrica;
2. Siga las instrucciones de su dispositivo para buscar el dispositivo;
3. Busque el dispositivo denominado "RA 7F50 BT", emparejelo e introduzca el PIN "0000" si es necesario;
4. Una vez emparejado, el dispositivo emitirá un mensaje de confirmación.
5. Comience a reproducir la pista de música desde su dispositivo para empezar a escuchar; pulse los botones NEXT (2) o PREV (1) para seleccionar la pista siguiente/anterior;
6. Pulse el botón PLAY/PAUSE(4) para pausar la reproducción de la pista, púlselo de nuevo para reanudar la reproducción.

ENTRADA AUX

1. Conecte cualquier unidad con una salida de audio mediante un cable jack de 3,5 mm a la entrada AUX (10);
2. Inicie la reproducción desde los controles del dispositivo externo;
3. Pulse el botón MODE (13) varias veces hasta que se seleccione la entrada AUX.

CARACTERÍSTICAS TÉCNICAS

Fuente de alimentación:	Batería de litio de 3,7V --- 1500mAh recargable mediante: Toma USB tipo C 5V --- 1A Panel solar 80mA máx.
Rango de recepción:	FM 87,5 - 108,0 MHzAM 530 - 1710 KHzSW 3 - 23 MHz
Potencia de transmisión Wireless:.....	2,5 mW
Frecuencia de transmisión Wireless:.....	2,4 GHz
Dimensiones:	230 x 192 x 86mm
Peso:	920 gramos.

INFORMACIÓN SOBRE LA EXTRACCIÓN Y ELIMINACIÓN DE BATERÍAS

Atención: ¡la operación de retirada y eliminación está reservada exclusivamente al personal técnico especializado!

1. Quite todos los tornillos del panel posterior de la unidad;
 2. Localice la batería y sustitúyala por otra de igual capacidad y especificaciones;
 3. Vuelva a colocar el panel trasero y apriete todos los tornillos.
- Cualquiera que sea el tipo de batería agotada, no debe arrojarse a la basura doméstica, al fuego o al agua. Cada tipo de batería gastada debe reciclarse o desecharse en los centros de recogida específicos adecuados.





■ Advertencias para la correcta eliminación del producto.

El símbolo que aparece en el aparato indica que el residuo debe ser objeto de "recogida selectiva" por tanto el producto no se debe eliminar junto con residuos urbanos.

El usuario deberá entregar el producto a los "centros de recogida selectiva" creados por las administraciones municipales o bien al distribuidor cuando adquiera un nuevo producto. La recogida selectiva del residuo y las sucesivas operaciones de tratamiento, recuperación y eliminación favorecen la fabricación de aparatos con materiales reciclados y limitan los efectos negativos en el medio ambiente y la salud causados por una gestión incorrecta del residuo.

La eliminación abusiva del producto da lugar a la aplicación de sanciones administrativas.



Para evitar posibles daños a la audición, limitar el tiempo de escuchar a un volumen alto.



DICHIARAZIONE DI CONFORMITÀ UE SEMPLIFICATA

Il fabbricante TREVI dichiara che il tipo di apparecchiatura radio RA 7F50 BT è conforme alla direttiva 2014/53/UE.

Il testo completo della dichiarazione di conformità EU è disponibile al seguente indirizzo Internet:
<https://www.trevi.it/dms/zidi/TREVI/DOCRA7F50BT.pdf>

SIMPLIFIED EU DECLARATION OF CONFORMITY

Hereby TREVI Spa declares that the radio equipment type RA 7F50 BT is in compliance with directive 2014/53/EU.

The full text of the EU declaration of conformity is available at the following internet address:
<https://www.trevi.it/dms/zidi/TREVI/DOCRA7F50BT.pdf>



Made in China

Trevi S.p.A.

Strada Consolare Rimini-San Marino, 62 47924 Rimini (RN) Italy

Tel. 0541/756420 - Fax 0541/756430 - www.trevi.it - e-mail: info@trevi.it