

TOTO

Floor mounted toilet bowl • Inodoro montado en el suelo Cuvette de toilette au sol • Vaso sanitário montado no chão

Cautions and warnings	(Always observe these warnings)
Precauciones y advertencias	(Acate siempre estas advertencias)
Mises en garde et avertissements	(Observez toujours ces avertissements)
Cuidados e avisos	(Sempre observe esses avisos)

Before installation, read these “Cautions and warnings” carefully and attach the equipment correctly. This manual uses various indications to guide safe installation of the product and to prevent injury to customers or other people and damage to property. This product should be installed by a professional. The indications and their meanings are as follows.

Antes de la instalación, lea atentamente estas “Precauciones y advertencias” y conecte el equipo correctamente. Este manual utiliza varias indicaciones para guiar la instalación segura del producto y evitar lesiones a clientes u otras personas, así como daños a la propiedad. Un profesional debe instalar este producto. Las indicaciones y sus significados son los siguientes.

Avant de procéder à l'installation, lisez attentivement ces « Mises en garde et avertissements » et fixez l'équipement correctement. Ce manuel utilise diverses indications pour guider l'installation sécuritaire du produit et pour prévenir les blessures aux clients ou à d'autres personnes et les dommages matériels. Ce produit doit être installé par un professionnel. Les indications et leur signification sont expliquées ci-dessous.

Antes da instalação, leia estas “Advertências e precauções” com cuidado e encaixe o produto corretamente. Este manual usa várias indicações para orientar a instalação segura do produto e evitar lesões em clientes ou outras pessoas e danos à propriedade. Este produto deve ser instalado por um profissional. As indicações e seus significados são informados a seguir.











Symbol example Ejemplo de símbolo Exemple de symbole Exemplo de símbolo	Meaning of symbol • Significado del símbolo Signification du symbole • Significado de símbolo
 CAUTION PRECAUCIÓN MISE EN GARDE CUIDADO	This indicates that misoperation could result in injury or physical damage. Esto indica que una operación incorrecta podría provocar lesiones o daños físicos. Cela indique que le mauvais fonctionnement peut entraîner des blessures ou des dommages physiques. Indica que a operação incorreta pode resultar em lesões ou danos físicos.



The following symbols are used to classify and explain instructions that must be followed.

Los siguientes símbolos se utilizan para clasificar y explicar las instrucciones que deben seguirse.

Les symboles suivants sont utilisés pour classier et expliquer les instructions à suivre.

Os símbolos a seguir são usados para classificar e explicar as instruções que devem ser seguidas.

	The  symbol indicates something that is prohibited. El  símbolo indica algo que está prohibido. Le  symbole indique une interdiction. O  símbolo indica algo que é proibido.
	The  symbol indicates something that must be done. El  símbolo indica algo que debe hacerse. Le  symbole indique le besoin d'intervenir. O  símbolo indica algo que deve ser feito.

 CAUTION • PRECAUCIÓN • MISE EN GARDE • CUIDADO	
 Prohibited Prohibido Interdit Entrada	Do not subject the toilet to strong forces or impacts. Otherwise, the toilet may break causing injury or leaks that may damage property. No someta el inodoro a fuerzas o impactos fuertes. De lo contrario, el inodoro puede romperse y causar lesiones o fugas que pueden dañar la propiedad. Ne soumettez pas la toilette à des forces ou à des chocs importants. Sinon, la toilette pourrait se briser et causer des blessures ou des fuites qui pourraient endommager les biens. Não sujeite o vaso sanitário a forças ou impactos fortes. Caso contrário, o vaso sanitário pode quebrar causando ferimentos ou vazamentos que podem danificar a propriedade.
 Required Requerido Obligatoire Requeridos	Be sure to use the included or specified parts for installation work. Otherwise, the product may not be installed properly. Asegúrese de utilizar las piezas incluidas o especificadas para el trabajo de instalación. De lo contrario, es posible que el producto no se instale correctamente. Assurez-vous d'utiliser les pièces incluses ou spécifiées pour les travaux d'installation. Autrement, le produit pourrait ne pas être installé correctement. Certifique-se de usar as peças incluídas ou especificadas para o trabalho de instalação. Caso contrário, o produto pode não ser instalado corretamente.
	Carry out the installation work according to this installation manual. Otherwise, damage caused by water leaks may occur. Realice el trabajo de instalación de acuerdo con este manual de instalación. De lo contrario, pueden ocurrir daños causados por fugas de agua. Effectuez les travaux d'installation conformément à ce manuel d'installation. Dans le cas contraire, des dommages causés par des fuites d'eau peuvent se produire. Execute o trabalho de instalação de acordo com este manual de instalação. Caso contrário, podem ocorrer danos causados por vazamentos de água.

Included Parts • Piezas incluidas • Peças incluídas

- * Refer to the following and confirm that no parts are missing.
- * The product may be slightly different in shape than the product shown in the figure depending on the model.
- * Consultez lo siguiente y confirme que no falte ninguna pieza.
- * El producto puede tener una forma ligeramente diferente a la que se muestra en la figura, dependiendo del modelo.
- * Reportez-vous à ce qui suit et confirmez qu'aucune pièce n'est manquante.
- * Le produit peut être légèrement différent de celui illustré dans la figure selon le modèle.
- * Consulte as informações a seguir e confirme que nenhuma peça esteja faltando.
- * O produto pode ter um formato ligeiramente diferente daquele mostrado na figura, dependendo do modelo.

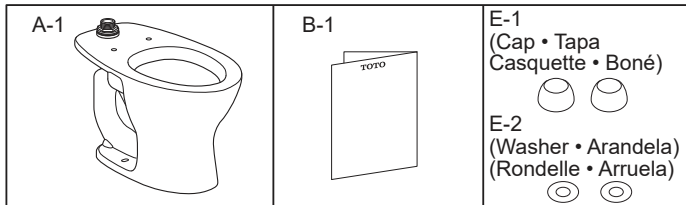

**Parts Ordered Separately • Piezas ordenadas por separado
Parts Ordered Separately • Peças encomendadas separadamente**

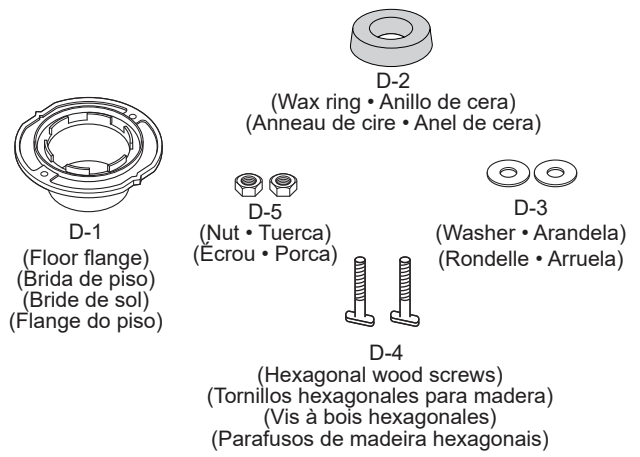

Product Diagram • Diagrama del producto • Schéma du produit • Diagrama do produto

CT725CU(G)(X)

Regular Height Bowl • Tazón de altura regular • Cuvette à hauteur régulière • Vaso de altura regular

with 10" rough-in
con empalme de 10"
avec plomberie brute de 10 po
com 10" rough-in

with 12" rough-in
con empalme de 12"
avec plomberie brute de 12 po
com 12" rough-in

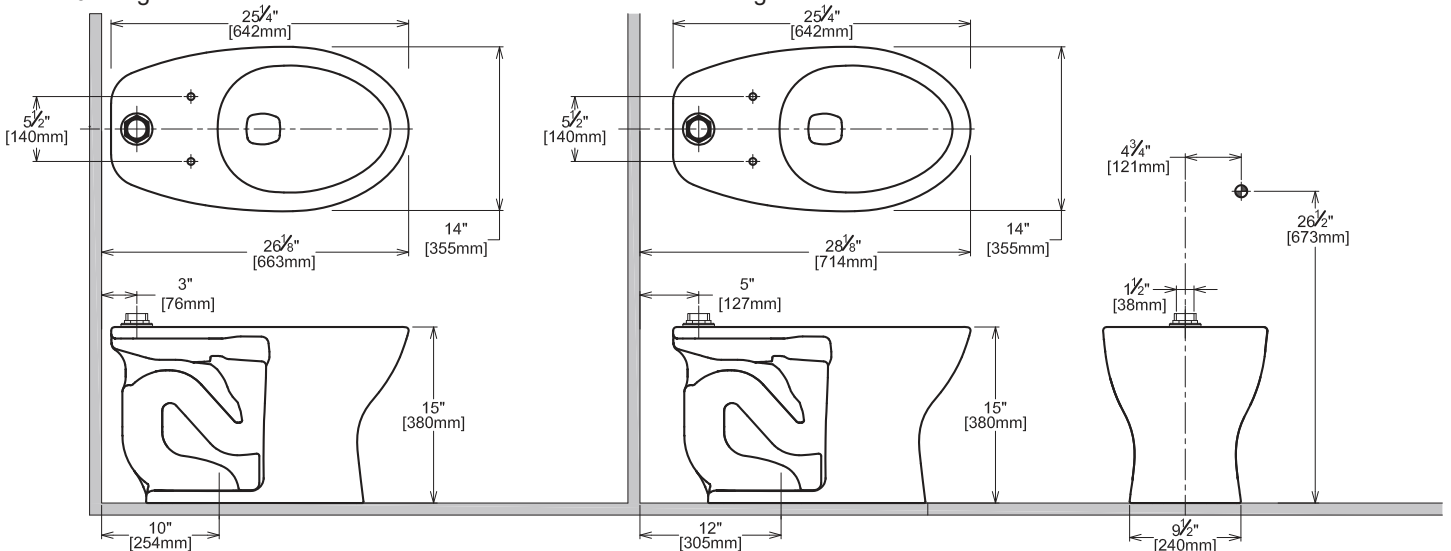

CT725CUF(G)(X)

Universal Height Bowl • Tazón de altura universal • Cuvette à hauteur universelle • Vaso de altura universal

with 10" rough-in
con empalme de 10"
avec plomberie brute de 10 po
com 10" rough-in

with 12" rough-in
con empalme de 12"
avec plomberie brute de 12 po
com 12" rough-in

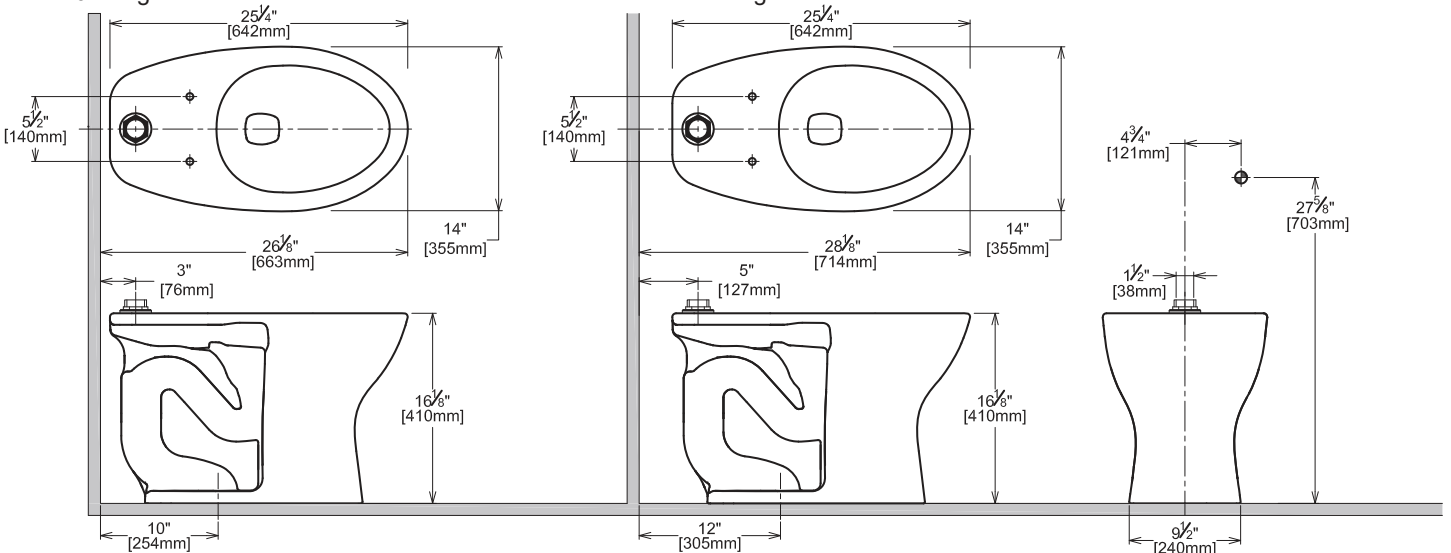

Before Installing • Antes de instalar
 Avant l'installation • Antes de instalar

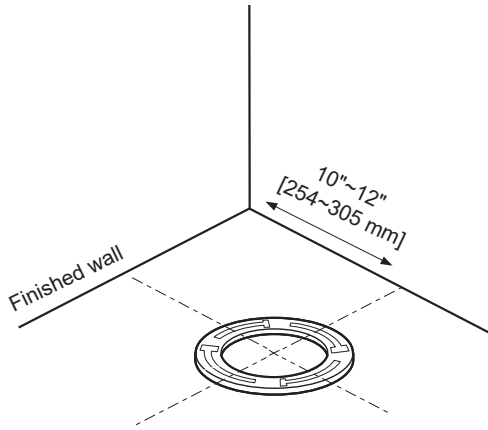

Parts name • Nombre de las piezas
 Nom des pièces • Nome das partes

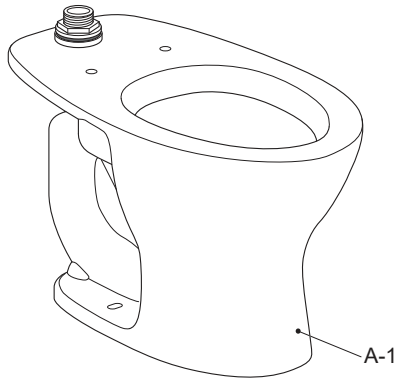

Symbols and their meanings
 Símbolos y sus significados.
 Symboles et leurs significations
 Símbolos e seus significados



Visual confirmation required.
 Se requiere confirmación visual
 Confirmation visuelle requise
 Confirmação visual necessária

1

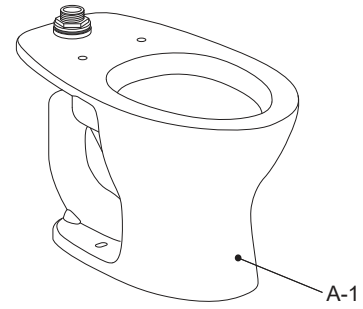

2

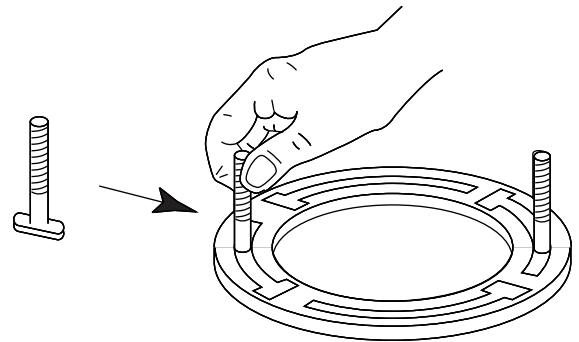

3

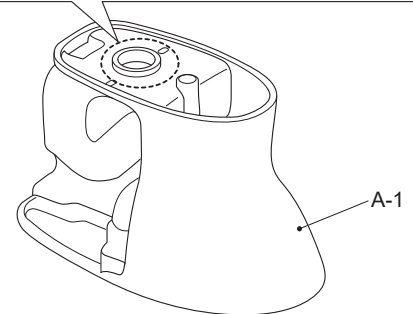
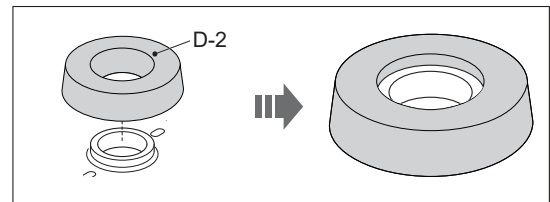

4

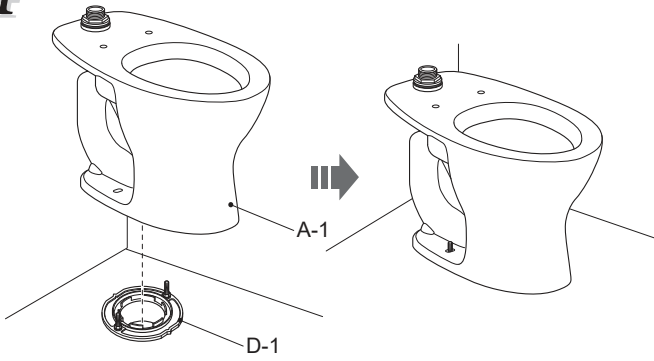

NOTE: The toilet (A-1) may rock, depending on the condition of the flooring. In that case, use shims to prevent the toilet (A-1) from rocking.

NOTA: El inodoro (A-1) podría balancearse, dependiendo de la condición del piso. En ese caso, utilice cuñas para evitar que el inodoro(A-1) se balancee.

REMARQUE: La toilette (A-1) peut basculer, selon l'état du plancher. Dans ce cas, utilisez des cales pour empêcher la toilette (A-1) de basculer.

OBSERVAÇÃO: O vaso sanitário (A-1) pode se mover, dependendo da condição do piso. Nesse caso, use calços para evitar que o vaso sanitário(A-1) se mova.

⚠ CAUTION • PRECAUCIÓN • MISE EN GARDE • CUIDADO

Required	Use a new wax ring (D-2) if you remove or move an installed toilet bowl (A-1) Failure to use a new wax ring (D-2) may cause a water leak.
Requerido	Utilice un cuello de cera nuevo (D-2) si retira o mueve una taza de inodoro instalada (A-1) Si no se utiliza un cuello de cera (D-2) nuevo, se puede producir una fuga de agua.
Obligatoire	Utilisez un nouvel anneau de cire (D-2) si vous retirez ou déplacez une cuvette de toilette (A-1) installée. Le fait de ne pas utiliser un nouvel anneau de cire (D-2) peut causer une fuite d'eau.
Requeridos	Use um novo anel de cera (D-2) se remover ou mover um vaso sanitário instalado (A-1) Não usar um novo anel de cera (D-2) pode causar vazamento de água.

5

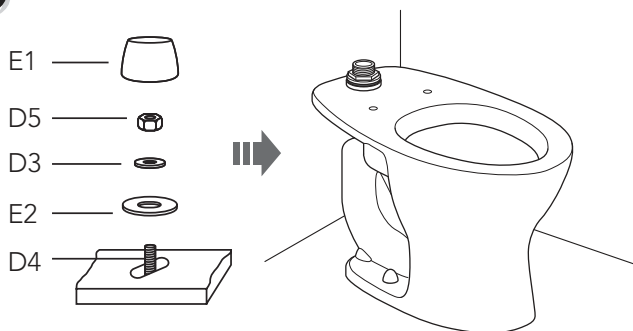

⚠ CAUTION • PRECAUCIÓN • MISE EN GARDE • CUIDADO

Required	Do not tighten the nuts (D-6) too tightly Tightening the nuts too tightly could damage the toilet bowl.
Requerido	No apriete demasiado las tuercas (D-6). Si las aprieta demasiado, podría dañar la taza del inodoro.
Obligatoire	Ne serrez pas trop les écrous (D-6). Un serrage trop fort des écrous pourrait endommager la cuvette de toilette.
Requeridos	Não aperte excessivamente as porcas (D-6). Apertá-las excessivamente pode danificar o vaso sanitário.

6

Follow the installation guide included with the flush valve to connect the flush valve with the toilet bowl.

Siga la guía de instalación incluida con la válvula de descarga para conectarla con la taza del inodoro.

Suivez le Guide d'installation inclus avec le robinet de chasse pour raccorder le robinet de chasse à la cuvette de toilette.

Siga o guia de instalação incluído com a válvula de descarga para conectar a válvula de descarga ao vaso sanitário.

7

After installing the flush valve, make sure to adjust the flush volume.

Después de instalar la válvula de descarga, asegúrese de ajustar el volumen de descarga.

Après avoir installé le robinet de chasse, assurez-vous de régler le volume de chasse.

Após instalar a válvula de descarga, ajuste o volume da descarga.

Adjust the opening angle of the shutoff valve to prevent flushed water from spraying out of the toilet bowl.

Ajuste el ángulo de apertura de la válvula de cierre para evitar que el agua descargada salga de la taza del inodoro en forma pulverizada.

Réglez l'angle d'ouverture de la vanne d'arrêt pour empêcher l'eau de la chasse de sortir de la cuvette de toilette.

Ajuste o ângulo de abertura da válvula de corte para evitar que jatos de água da descarga sejam pulverizados para fora do vaso sanitário.



8

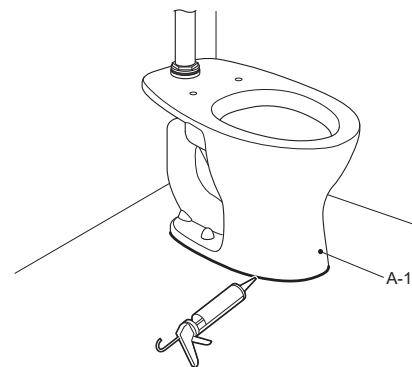

9

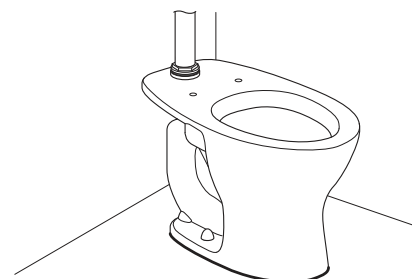

After conducting a test run, confirm that no connections are leaking water.

Not installing the product properly may cause water leaks that could result in flooding damage to property.

- Confirm that there are no foreign substances such as chips from the pipe inside the toilet bowl (A-1). These could cause rust stains and other foreign substances to become attached.
- Confirm that there are no scratches or the like on the porcelain (A-1) surface.
If any metallic objects (such as a wristwatch band or belt buckle) make strong contact with or brush against the porcelain (A-1) surface, they could leave black or silver line-shaped marks. If any marks, gently rub the surface with an abrasive detergent.
- After installation, oil or other substances not visible to the naked eye (such as caulking agent or pipe adhesive) could be left in the toilet bowl. Be sure to use a neutral detergent made for cleaning toilet bowls (without any abrasives) to remove these substances. Otherwise, wash residue could be left on the toilet bowl surface.
- Hand over all the included printed materials to the customer when installation is complete.

Después de realizar una prueba de operación, confirme que no haya fugas en ninguna conexión de agua.

Si no se instala el producto correctamente, pueden producirse fugas de agua que podrían provocar daños materiales por inundación.

- Confirme que no haya sustancias extrañas, como virutas del tubo dentro de la taza del inodoro (A-1). Estas pueden crear manchas de óxido y que se adhieran otras sustancias extrañas.
- Confirme que no haya arañazos o daños similares en la superficie de porcelana (A-1). Si algún objeto metálico (como una correa de reloj o una hebilla de cinturón) entra en contacto fuerte o rozan la superficie de porcelana (A-1), podría dejar marcas en forma de líneas negras o plateadas. Si hay alguna marca, frote suavemente la superficie con un detergente abrasivo.
- Después de la instalación, podría dejarse aceite u otras sustancias no visibles a simple vista (como agente sellador o adhesivo para tuberías) en la taza del inodoro. Asegúrese de utilizar un detergente neutro hecho para limpiar las tazas de los inodoros (sin abrasivos) para eliminar estas sustancias. De lo contrario, podrían quedar residuos de lavado en la superficie de la taza del inodoro.
- Entregue todos los materiales impresos incluidos al cliente cuando se complete la instalación.

Après avoir effectué un test de fonctionnement, confirmez qu'aucun raccordement ne présente de fuite d'eau.

Une installation incorrecte du produit peut provoquer des fuites d'eau pouvant entraîner des dégâts matériels par inondation.

- Confirmez qu'il n'y a pas de substances étrangères telles que des copeaux provenant du tuyau à l'intérieur de la cuvette de toilette (A-1). Cela pourrait causer l'apparition de taches de rouille et d'autres substances étrangères pourraient s'y fixer.
- Vérifiez qu'il n'y a pas de rayures ou autres sur la surface en porcelaine (A-1). Si des objets métalliques (tels qu'un bracelet de montre ou une boucle de ceinture) entrent en contact ou frottent fortement avec la surface en porcelaine (A-1), ils peuvent laisser des marques noires ou argentées en forme de lignes. S'il y a des marques, frottez doucement la surface avec un détergent abrasif.
- Après l'installation, de l'huile ou d'autres substances non visibles à l'œil nu (telles que du calfeutrant ou de la colle pour tuyaux) pourraient rester dans la cuvette de toilette. Assurez-vous d'utiliser un détergent neutre conçu pour le nettoyage des cuvettes de toilette (sans aucun abrasif) pour éliminer ces substances. Sinon, des résidus de lavage pourraient rester sur la surface de la cuvette de toilette.
- Remettez au client tous les documents imprimés inclus une fois l'installation terminée.

Após realizar uma descarga de teste, certifique-se de que não haja vazamento de água de nenhuma conexão.

Não instalar o produto corretamente pode causar vazamentos de água que podem resultar em danos causados por inundações à propriedade.

- Certifique-se de que não haja substâncias estranhas, como lascas da tubulação, dentro do vaso sanitário (A-1). Isso pode fazer com que manchas de ferrugem e outras substâncias estranhas fiquem retidas.
- Certifique-se de que não haja arranhões ou similares na superfície da porcelana (A-1). Se algum objeto metálico (como uma pulseira ou fivela de cinto) atritar ou arranhar a superfície da porcelana (A-1), ele pode deixar marcas ou linhas pretas ou prateadas nessa superfície. Se houver alguma marca, esfregue suavemente a superfície com um detergente abrasivo.
- Após a instalação, podem ser deixados no vaso sanitário óleos ou outras substâncias não visíveis a olho nu (como agente de calafetagem ou adesivo para tubos). Use um detergente neutro de limpeza de vasos sanitários (sem agentes abrasivos) para remover essas substâncias. Caso contrário, resíduos da descarga podem ser deixados na superfície do vaso sanitário.
- Entregue todos os materiais impressos incluídos ao cliente quando a instalação estiver concluída.

CEFIONTECT® CLEANING INSTRUCTIONS



WHAT IS CEFIONTECT?

CEFIONTECT is TOTO's super-smooth permanent glaze that prevents debris from sticking to surfaces. Products with the letter "G" in the number have the CEFIONTECT glaze. This glaze, along with regular cleaning, will help keep your TOTO product in pristine condition.

NOTE:

For best results to keep your TOTO product with CEFIONTECT clean:

- **Lavatory:** Use a mild dish detergent with a clean, soft cloth.
- **Toilet:** Use a gel based cleaner with a soft bristled-plastic brush.
- **Don't use** cleaners, polishing powders or detergents that have gritty or coarse particles.
- **Don't use** bleach, chemical thinners or products that have acid or alkaline detergents listed as ingredients.
- **Don't use** metal scrub brushes or steel wool.

Following these instructions will ensure that your TOTO product with the CEFIONTECT glaze will always stay intact, keeping your product like new for years to come!

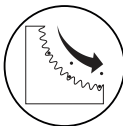

No CEFIONTECT



With CEFIONTECT



INSTRUCTIONS DE NETTOYAGE CEFIONTECT®



QU'EST-CE QUE CEFIONTECT?

CEFIONTECT est la glacer permanente ultra-lisse de TOTO qui empêche les débris de coller aux surfaces. Les produits avec la lettre «G» dans le numéro ont la glacer CEFIONTECT. Cet émail, associé à un nettoyage régulier, aidera à garder votre produit TOTO en parfait état.

REMARQUE:

Pour un nettoyage régulier de votre produit TOTO avec CEFIONTECT:

- **Lavabo:** utilisez un détergent à vaisselle et un chiffon doux.
- **Toilette:** utilisez un nettoyeur à base de gel et une brosse en plastique à poils doux.
- **N'utilisez pas** de nettoyeurs, de poudres à polir ou de détergents contenant des particules granuleuses ou grossières.
- **N'utilisez pas** d'eau de Javel, de diluants chimiques ou de produits contenant des détergents acides ou alcalins dans leurs ingrédients.
- **N'utilisez pas** de brosses à récurer métalliques ou de laine d'acier.

Le respect de ces instructions de nettoyage, vous assurerez que le glaze CEFIONTECT de votre produit TOTO reste intact, le gardant beau pendant de nombreuses années.

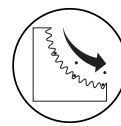

Pas de CEFIONTECT

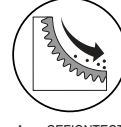

Avec CEFIONTECT



INSTRUCCIONES DE LIMPIEZA DE CEFIONTECT®



¿QUÉ ES CEFIONTECT?

CEFIONTECT es el esmalte permanente súper suave de TOTO que evita que los desechos se peguen a las superficies. Los productos con la letra "G" en el número tienen el esmalte CEFIONTECT. Este esmalte, junto con una limpieza regular, ayudará a mantener su producto TOTO en perfectas condiciones.

NOTA:

Para la limpieza regular de su producto TOTO con CEFIONTECT:

- **Lavabo:** Use detergente para platos y un paño suave.
- **Inodoro:** Use limpiador a base de gel y un cepillo plástico de cerdas suaves.
- **No use** limpiadores, polvos pulidores o detergentes que tengan partículas arenosas o gruesas.
- **No use** lejía, diluyentes químicos o productos que incluyan detergentes ácidos o alcalinos en sus ingredientes.
- **No use** cepillos metálicos para fregar ni lana de acero.

Si sigue estas instrucciones de limpieza, se asegurará de que el esmalte CEFIONTECT de su producto TOTO permanezca intacto, manteniéndolo hermoso durante muchos años.

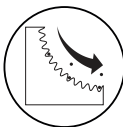

Sin CEFIONTECT



Con CEFIONTECT



INSTRUÇÕES DE LIMPEZA CEFIONTECT®



O QUE É CEFIONTECT?

CEFIONTECT é o esmalte permanente super suave da TOTO que evita que os detritos grudem nas superfícies. Os produtos com a letra "G" no número possuem o esmalte CEFIONTECT. Este esmalte, juntamente com a limpeza regular, ajudará a manter seu produto TOTO em perfeitas condições.

NOTA:

Para obter melhores resultados para manter seu produto TOTO com CEFIONTECT limpo:

- **Lavatório:** Use um detergente suave com um pano limpo e macio.
- **Vaso sanitário:** Use um limpador à base de gel com uma escova de cerdas macias de plástico.
- **Não use** produtos de limpeza, pós de polimento ou detergentes que tenham partículas ásperas ou grossas.
- **Não use** lixívia, diluentes químicos ou produtos que contenham ácido
- **Não use** ou detergentes alcalinos listados como ingredientes. escovas de metal ou palha de aço.

Seguir estas instruções garantirá que seu produto TOTO com o esmalte CEFIONTECT permaneça sempre intacto, mantendo seu produto como novo por muitos anos!

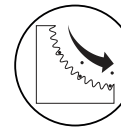

Não CEFIONTECT



Com CEFIONTECT



WARRANTY

1. TOTO® warrants its vitreous china products ("Product") to be free from defects in materials and workmanship during normal use when properly installed and serviced, for one (1) year from the date of purchase. This limited warranty is extended only to the ORIGINAL PURCHASER of the Product and is not transferable to any third party, including but not limited to any subsequent purchaser or owner of the Product. This warranty applies only to TOTO Products purchased and installed in North, Central, and South America.
2. TOTO's obligations under this warranty are limited to repair, replacement, or other appropriate adjustments, at TOTO's option, of the Product or parts found to be defective in normal use, provided that such Product was properly installed, used, and serviced by instructions. TOTO reserves the right to make such inspections as may be necessary to determine the cause of the defect. TOTO will not charge for labor or parts in connection with warranty repairs or replacements. TOTO is not responsible for the cost of removal, return, and/or reinstallation of the Product.
3. This warranty does not apply to the following items:
 - a. Damage or loss sustained in a natural calamity such as fire, earthquake, flood, thunder, electrical storm, etc.
 - b. Damage or loss resulting from any accident, unreasonable use, misuse, abuse, negligence, or improper care, cleaning, or maintenance of the Product.
 - c. Damage or loss resulting from sediments or foreign matter contained in a water system.
 - d. Damage or loss resulting from improper installation or installation of the Product in a harsh and/or hazardous environment, or improper removal, repair, or modification of the Product. (NOTE: Product model codes allow a maximum of 80 PSI. Check local codes or standards for requirements).
 - e. Damage or loss resulting from electrical surges or lightning strikes or other acts which are not the fault of TOTO or which the Product is not specified to tolerate.
 - f. Damage or loss resulting from normal wear and tear, such as gloss reduction, scratching or fading over time due to use, cleaning practices, or water or atmospheric conditions.
 - g. Tank flushing mechanisms of plastic or rubber moving parts.
 - h. Toilet seats of plastic, wood, or metal.
4. For this limited warranty to be valid, proof of purchase is required. TOTO encourages warranty registration upon purchase to create a record of Product ownership at <http://www.totousa.com>. Product registration is completely voluntary and failure to register will not diminish your limited warranty rights.
5. THIS WARRANTY GIVES YOU SPECIFIC LEGAL RIGHTS. YOU MAY HAVE OTHER RIGHTS WHICH VARY FROM STATE TO STATE, PROVINCE TO PROVINCE, OR COUNTRY TO COUNTRY.
6. To obtain warranty repair service under this warranty, you must take the Product or deliver it prepaid to a TOTO service facility together with proof of purchase (original sales receipt) and a letter stating the problem, or contact a TOTO distributor or products service contractor, or write directly to TOTO U.S.A., INC., 1155 Southern Road, Morrow, GA 30260 (678) 466-1300 or (888) 295-8134, if outside the U.S.A. If, because of the size of the Product or nature of the defect, the Product cannot be returned to TOTO, receipt by TOTO of written notice of the defect together with proof of purchase (original sales receipt) shall constitute delivery. In such a case, TOTO may choose to repair the Product at the purchaser's location or pay to transport the Product to a service facility.

WARNING! TOTO shall not be responsible or liable for any failure of, or damage to, this Product caused by either chloramine in the treatment of public water supply or cleaners containing chlorine (calcium hypochlorite). NOTE: The use of high concentrate chlorine or chlorine-related products can seriously damage the fittings. This damage can cause leakage and serious property damage. For more information please call (888) 295-8134.

THIS WRITTEN WARRANTY IS THE ONLY WARRANTY MADE BY TOTO. REPAIR, REPLACEMENT OR OTHER APPROPRIATE ADJUSTMENT AS PROVIDED UNDER THIS WARRANTY SHALL BE THE EXCLUSIVE REMEDY AVAILABLE TO THE ORIGINAL PURCHASER. TOTO SHALL NOT BE RESPONSIBLE FOR LOSS OF THE PRODUCT OR OTHER INCIDENTAL, SPECIAL, OR CONSEQUENTIAL DAMAGES OR EXPENSES INCURRED BY THE ORIGINAL PURCHASER, OR FOR LABOR OR OTHER COSTS DUE TO INSTALLATION OR REMOVAL, OR COSTS OF REPAIRS BY OTHERS, OR ANY OTHER EXPENSE NOT SPECIFICALLY STATED ABOVE. IN NO EVENT WILL TOTO'S RESPONSIBILITY EXCEED THE PURCHASE PRICE OF THE PRODUCT, EXCEPT TO THE EXTENT PROHIBITED BY APPLICABLE LAW, ANY IMPLIED WARRANTIES, INCLUDING THAT OF MERCHANTABILITY OR FITNESS FOR USE OR A PARTICULAR PURPOSE, ARE EXPRESSLY DISCLAIMED. SOME STATES DO NOT ALLOW LIMITATIONS ON HOW LONG AN IMPLIED WARRANTY LASTS OR THE EXCLUSION OR LIMITATION OF INCIDENTAL OR CONSEQUENTIAL DAMAGES, SO THE ABOVE LIMITATION AND EXCLUSION MAY NOT APPLY TO YOU.

GARANTÍA

1. TOTO® garantiza que su vitreos china producto no presenta defectos en sus materiales ni de fabricación durante su uso normal cuando es instalado y mantenido adecuadamente, por un periodo de un (1) año(s) a partir de la fecha de compra. Esta garantía limitada es válida solamente para el COMPRADOR ORIGINAL del Producto y no es transferible a una tercera persona, incluyendo, pero sin limitarse a, cualquier comprador o propietario subse-cuente del Producto. Esta garantía aplica solamente al Producto TOTO comprado e instalado en América del Norte, Central, Latina y del Sur.
2. Las obligaciones de TOTO bajo esta garantía se limitan a la reparación, cambio o cualquier otro ajuste, a petición de TOTO, del Producto o partes que resulten defectuosas en su uso normal, siempre que dicho Producto haya sido instalado, utilizado y mantenido de acuerdo con las instrucciones. TOTO se reserve el derecho de hacer tantas inspecciones como sean necesarias para determinar la causa del defecto. TOTO no cobrará por la mano de obra o partes relacionadas con las reparaciones o cambios garantizados. TOTO no es responsable por el costo de la remoción, devolución y/o reinstalación del Producto.
3. Esta garantía no aplica en los siguientes casos:
 - a. Daño o pérdida ocurrida en un desastre natural, tal como: incendio, sismo, inundación, relámpago, tormenta eléctrica, etc.
 - b. Daño o pérdida resultado de cualquier accidente, uso inaceptable, mal uso, abuso, negligencia o cuidado, limpieza o mantenimiento inadecuado del Producto.
 - c. Daño o pérdida causada por los sedimentos o material extraña contenida en un sistema de agua.
 - d. Daño o pérdida causada por una mala instalación o por la instalación del Producto en un ambiente duro y/o peligroso, o una remoción, reparación o modificación inadecuada del Producto. (NOTA: Los códigos de modelo del producto permiten un máximo de 80 PSI. Revise los códigos locales o las normas de requisitos.)
 - e. Daño o pérdida causada por sobrecargas eléctricas o rayos u otros actos que no sea responsabilidad de TOTO o que el Producto no esté especificado para tolerar.
 - f. Daño o pérdida causada por el uso normal y personalizado, tal como reducción del brillo, rayado o pérdida de color en el tiempo debido al uso, prácticas de limpieza o condiciones del agua o atmosféricas.
 - g. Mecanismos de funcionamiento del tanque de plástico o de goma piezas móviles.
 - h. Asientos del inodoro de plástico, madera o metal.
4. Para que esta garantía limitada sea válida, prueba de compra es necesaria. TOTO anima el registro de la garantía sobre compra para cree un archivo de la propiedad del producto en <http://www.totousa.com>. El registro del producto es totalmente voluntario y la falta a registrar no disminuirá sus derechos de garantía limitada.
5. ESTA GARANTÍA LE DA DERECHOS LEGALES ESPECÍFICOS. USTED PODRÍA TENER OTROS DERECHOS QUE PUEDEN VARIAR DEPENDIENDO DEL ESTADO O PROVINCIA EN EL QUE SE ENCUENTRE.
6. Para obtener el servicio de reparación de esta garantía, debe llevar el Producto o enviarlo prepagado a un modulo de servicios TOTO junto con la prueba de compra (recibo de compra original) y una carta en la que plantee el problema, o póngase en contacto con un distribuidor TOTO o el contratista de servicio de los productos, o escriba directamente a TOTO U.S.A., INC., 1155 Southern Road, Morrow, GA 30260 (678) 466-1300 o (888) 295-8134, si fuera de los E.E.U.U. Si, debido al tamaño del producto o naturaleza del defecto, el Producto no puede ser devuelto a TOTO, la recepción en TOTO del aviso escrito del defecto junto con la prueba de compra (recibo de compra original) constituirá el envío. En tal caso, TOTO podrá escoger entre reparar el Producto en el domicilio del comprador o pagar el transporte del Producto a un módulo de servicio.

ADVERTENCIA! TOTO no será responsable de fallas o daños ocasionados en este producto de plomería o componente del producto causados por cloraminas en el tratamiento del suministro de agua público o en los limpiadores en el re-cipiente del tanque que contengan cloro (hipoclorito de calcio). Nota: el uso de cloro en alta concentración o productos derivados del cloro puede dañar seriamente los accesorios. Este daño puede ocasionar fugas y daños graves en la propiedad. Para obtener más información, llámenos al (888) 295-8134.

ESTA GARANTÍA ESCRITA ES LA ÚNICA GARANTÍA HECHA POR TOTO. LA REPARACIÓN, CAMBIO U OTRO AJUSTE ADECUADO, TAL COMO APARECE EN ESTA GARANTÍA, SERÁ EL ÚNICO REMEDIO DISPONIBLE PARA EL COMPRADOR ORIGINAL. TOTO NO SERÁ RESPONSABLE POR LA PÉRDIDA DEL PRODUCTO O POR CUALQUIER OTRO DAÑO ACCIDENTAL, ESPECIAL O CONSECUENTE O POR DAÑOS INCURRIDOS POR EL COM-PRADOR ORIGINAL, O POR LA MANO DE OBRA U OTROS COSTOS RELACIONADOS CON LA INSTALACIÓN O REMOCIÓN, O COSTOS DE REPARACIONES HECHAS POR OTROS, O POR CUALQUIER OTRO GASTO NO INDICADO DE MANERA ESPECÍFICA EN LOS PÁRRAFOS ANTERIORES. EN NINGÚN CASO LA RESPONSABILIDAD DE TOTO EXCEDERÁ EL PRECIO DE COMPRA DEL PRODUCTO. EXCEPTO EN LA MEDIDA EN QUE QUEDE PROHIBIDO POR LA LEY APLICABLE, TODA GARANTÍA IMPLÍCITA, INCLUYENDO AQUELLAS DE COMERCIA-BILIDAD O IDONEIDAD DE USO PARA EL USO O PARA UN PROPÓSITO PARTICULAR, ESTÁ EXPRESAMENTE PROHIBIDA. ALGUNOS ESTADOS NO PERMITEN LAS LIMITACIONES ACERCA DE LA DURACIÓN DE UNA GA-RANTÍA TÁCITA, O LA EXCLUSIÓN O LIMITACIÓN DE DAÑOS INCIDENTALES O CONSECUENTES, POR LO QUE LA LIMITACIÓN E INCLUSIÓN ANTERIORES PUEDEN NO APLICAR A USTED.

GARANTIE

1. TOTO® garantit sa vitreous china produits contre tout défaut de matériau et de fabrication pendant l'utilisation normale, lorsqu'elle est correctement installée et maintenue pour une période de une (1) ans à dater de l'achat. La présente garantie limitée ne peut être prolongée que pour le seul ACHETEUR D'ORIGINE de l'appareil et n'est pas transférables à un tiers, y compris mais pas limité à tout acheteur ou propriétaire subséquent du produit. Cette garantie n'est applicable qu'aux produits achetés et installés en Amérique du Nord, Centrale, Latine, et du Sud.
2. Les obligations de TOTO selon les termes de cette garantie sont limitées à la réparation, remplacement ou autre ajustement en conséquence, au choix de TOTO, des produits ou des pièces défectueuses en service normal, pourvu qu'un tel produit ait été installé, utilisé et entretenu conformément aux instructions. TOTO se réserve le droit d'effectuer ce genre de vérifications en cas de nécessité afin de déterminer la cause du défaut. TOTO ne facturera pas les interventions ou les pièces relatives à la réparation et au remplacement sous garantie. TOTO n'est pas responsable du coût de désinstallation, de renvoi et/ou de réinstallation de l'appareil.
3. La garantie ne s'applique pas dans les cas suivants:
 - a. Dommage ou perte suite à une cause naturelle telle que incendie, tremblement de terre, inondation, tonnerre, orage etc.
 - b. Dommage ou perte causés par tout accident, utilisation non adaptée, un abus, une négligence ou un mauvais traitement, nettoyage ou entretien de l'appareil.
 - c. Dommage ou perte causé par des sédiments ou tout autre corps étranger contenus dans un réseau d'alimentation en eau.
 - d. Dommage ou perte suite à une mauvaise installation ou à l'installation de l'appareil dans un environnement rude et/ou dangereux ou une mauvaise désinstallation, réparation ou m. (REMARQUE: Les codes de modèle du produit permet un maximum de 80 PSI. Vérifiez les codes locaux ou des normes pour les besoins).
 - e. Dommage ou perte suite à des surtensions, foudres ou tous autres actes qui ne sont pas la responsabilité de TOTO, ou actes stipulés non supportables par le produit.
 - f. Dommage ou perte résultant d'une usure normale et habituelle, telle que la diminution du lustre, grattage ou décoloration avec le temps, habitude de nettoyage, l'eau, ou des conditions atmosphériques.
 - g. Mécanismes de chasse d'eau du réservoir en plastique ou en caoutchouc pièces en mouvement.
 - h. Les sièges des toilettes en plastique, en bois ou en métal.
4. Pour que la garantie limitée soit valable, la preuve d'achat est exigée. TOTO vous encourage à enregistrer votre produit après l'achat pour créer un record du propriété, cela peut être fait au site <http://www.totousa.com>. L'enreg-istrement du produit est complètement volontaire et à défaut de l'enregistrement ne va pas limiter votre droit au garantie limitée.
5. CETTE GARANTIE DONNE DES DROITS SPÉCIFIQUES. IL EST POSSIBLE QUE L'ACHETEUR AIT D'AUTRES DROITS QUI VARIENT DUN ÉTAT A UN AUTRE OU D'UNE PROVINCE À L'AUTRE.
6. Pour obtenir une réparation selon les termes de cette garantie, l'acheteur doit livrer à un centre de réparation de TOTO port payé avec preuve d'achat (reçu de caisse original), et une lettre expliquant le problème, ou contacter un distributeur de TOTO ou un entrepreneur de réparation du produit ou écrire directement à TOTO U.S.A., INC., Southern Road, Morrow, Géorgie 30260, (678) 466-1300 ou appelé (888) 295-8134, si en dehors de L'Etat Unis. Si, à cause de la taille du produit ou de la nature du défaut, il n'est pas possible de renvoyer le produit à TOTO, la réception par TOTO d'un avis écrit du défaut avec preuve d'achat (reçu de caisse original) constitue livraison. Dans un tel cas, TOTO peut choisir de réparer le produit chez l'acheteur ou de payer le transport du produit à un centre de réparation.

ATTENTION! TOTO décline toute responsabilité quant aux panes ou aux dommages causés sur ce produit de plomberie ou composant du produit par la chloramine contenue dans le traitement de l'alimentation en eau publique ou dans les produits d'entretien pour réservoirs des toilettes contenant du chlore (hypochlorite de calcium). Remarque : l'utilisation d'une forte concentration de chlore ou de produits à base de chlore risque d'endommager sérieusement la tuyauterie. Ces dommages peuvent provoquer des fuites et des dégâts des eaux. Pour plus d'informations, contactez-nous au (888) 295-8134.

CETTE GARANTIE ÉCRITE EST LA SEULE GARANTIE FAITE PAR TOTO. LA RÉPARATION, LE REMPLACEMENT OU TOUT AUTRE AJUSTEMENT APPROPRIÉ SELON LES TERMES DE CETTE GARANTIE EST LE SEUL RECOURS DE L'ACHETEUR INITIAL. TOTO N'EST PAS RESPONSABLE DE LA PERTE DU PRODUIT OU DE TOUT AUTRE DOMMAGE INDIRECT, SPÉCIAL OU SECONDAIRE OU DES DÉPENSES ENCOURUES PAR L'ACHETEUR INITIAL NI DE LA MAIN-D'OEUVRE OU AUTRES FRAIS ASSOCIÉS À L'INSTALLATION OU LA MANIPULATION, OU LES FRAIS DE RÉPARATION PAR DES TIERS, NI POUR TOUS AUTRES FRAIS PAS SPÉCIFIQUEMENT MENTIONNÉS. EN AUCUN CAS, LA RESPONSABILITÉ DE TOTO NE PEUT DÉPASSER LE PRIX D'ACHAT DU PRODUIT. SAUF QUAND INTERDITE PAR UNE LOI APPLICABLE, TOUTE GARANTIE SOUS-ENTENDUE, Y COMPRIS CELLE DE VENDABILITÉ OU D'APPLICATION POUR UN USAGE PARTICULIER, EST EXPRESSÉMENT REJETÉ. CERTAINES PAYS NE PERMETTENT PAS LA LIMITATION DE LA LONGUEUR D'UNE GARANTIE SOUS-ENTENDUE, OU L'EX-CLUSION OU LA LIMITATION DES DOMMAGES INDIRECTS OU SECONDAIRES, IL EST DONC POSSIBLE QUE CETTE LIMITATION ET EXCLUSION NE S'APPLIQUE PAS À VOTRE CAS.

GARANTÍA

1. A TOTO garante que seus produtos de louças sanitárias ("Produto") estão isentos de defeitos de materiais e mão de obra durante o uso normal quando instalados e reparados adequada mente, por um período de um (1) ano a partir da data de compra. Esta garantia limitada é estendida apenas ao COMPRADOR ORIGINAL do Produto e não é transferível a terceiros, incluindo, mas não se limitando a qualquer comprador ou proprietário subsequente do Produto. Esta garantia se aplica apenas aos Produtos TOTO adquiridos e instalados nas Américas do Norte, Central e do Sul.
2. As obrigações da TOTO sob esta garantia estão limitadas ao reparo, substituição ou outros ajustes apropriados, a critério da TOTO, do Produto ou peças consideradas defeituosas em uso normal, desde que tal Produto tenha sido instalado, usado e reparado adequadamente de acordo com as instruções. A TOTO reserva-se o direito de fazer as inspeções necessárias para determinar a causa do defeito. A TOTO não cobrará por mão de obra ou peças relacionadas a reparos ou substituições em garantia. A TOTO não se responsabiliza pelo custo de remoção, devolução e/ou reinstalação do Produto.
3. Esta garantia não se aplica aos seguintes itens:
 - a. Danos ou perdas sofridas em uma calamidade natural, como incêndio, terremoto, inundação, trovão, tempestade elétrica, etc.
 - b. Danos ou perdas resultantes de qualquer acidente, uso não razoável, uso indevido, abuso, negligência ou cuidado, limpeza ou manutenção inadequados do Produto.
 - c. Danos ou perdas resultantes de sedimentos ou materiais estranhos contidos em um sistema de água.
 - d. Danos ou perdas resultantes de instalação inadequada ou da instalação do Produto em um ambiente hostil e/ou perigoso, ou remoção, reparo ou modificação inadequada do Produto. (NOTA: Os códigos do modelo do produto permitem um máximo de 80 PSI. Verifique os códigos ou padrões locais para requisitos).
 - e. Danos ou perdas resultantes de surtos elétricos ou relâmpagos ou outros atos que não são culpa da TOTO ou que o Produto não está especificado para tolerar.
 - f. Danos ou perdas resultantes de desgaste normal e habitual, como redução de brilho, arranhões ou desbotamento ao longo do tempo devido ao uso, práticas de limpeza ou condições atmosféricas ou da água.
 - g. Mecanismos de descarga de tanques de peças móveis de plástico ou borracha.
 - h. Assentos sanitários de plástico, madeira ou metal.
4. Para que esta garantia limitada seja válida, é necessário o comprovante de compra. A TOTO incentiva o registro de garantia na compra para criar um registro de propriedade do Produto em <http://www.totousa.com>. O registro do produto é totalmente voluntário e a falta de registro não diminuirá seus direitos de garantia limitada.
5. ESTA GARANTIA DÁ A VOCÊ DIREITOS LEGAIS ESPECÍFICOS. VOCÊ PODE TER OUTROS DIREITOS QUE VARIAM DE ESTADO PARA ESTADO, DE PROVÍNCIA PARA PROVÍNCIA OU DE PAÍS PARA PAÍS.
6. Para obter o serviço de reparo da garantia sob esta garantia, você deve levar o Produto ou entregá-lo pré-pago a uma instalação de serviço TOTO juntamente com o comprovante de compra (recibo de compra original) e uma carta informando o problema, ou entrar em contato com um distribuidor TOTO ou serviço de produtos contratante, ou escreva diretamente para TOTO U.S.A., INC., 1155 Southern Road, Morrow, GA 30260 (888) 295 8134 ou (678) 466-1300, se estiver fora dos EUA. Se, devido ao tamanho do Produto ou à natureza do o defeito, o Produto não pode ser devolvido à TOTO, o recebimento pela TOTO de notificação por escrito do defeito juntamente com o comprovante de compra (recibo de compra original) constituirá entrega. Nesse caso, a TOTO pode optar por reparar o Produto no local do comprador ou pagar para transportar o Produto para uma instalação de serviço.

AVISO! A TOTO não se responsabiliza por falhas ou danos neste produto hidráulico ou componente do produto causados por cloraminas no tratamento da água de abastecimento público ou produtos de limpeza no recipiente do tanque que contenha cloro (hipoclorito de cálcio). Nota: o uso de cloro em altas concentrações ou produtos derivados do cloro podem danificar seriamente os acessórios. Este dano pode levar a vazamentos e danos materiais graves. Para mais informações, ligue para (888) 295-8134.

ESTA GARANTIA ESCRITA É A ÚNICA GARANTIA FEITA PELA TOTO. O REPARO, SUBSTITUIÇÃO OU OUTRO AJUSTE APROPRIADO CONFORME FORNECIDO POR ESTA GARANTIA SERÁ O RECURSO EXCLUSIVO DISPONÍVEL AO COMPRADOR ORIGINAL. A TOTO NÃO SE RESPONSABILIZA PELA PERDA DO PRODUTO OU POR OUTROS DANOS INCIDENTAIS, ESPECIAIS OU CONSEQUENTES OU DESPESAS INCORRIDAS PELO COMPRADOR ORIGINAL, OU POR CUSTOS DE TRABALHO OU OUTROS DEVIDO À INSTALAÇÃO OU REMOÇÃO, OU CUSTOS DE REPARAÇÕES POR TERCEIROS, OU POR QUALQUER OUTRA DESPESA NÃO ESPECIFICAMENTE INDICADA ACIMA. EM NENHUMA HIPÓTESE A RESPONSABILIDADE DA TOTO EXCEDERÁ O PREÇO DE COMPRA DO PRODUTO. EXCETO NA MEDIDA PROIBIDO PELA LEI APLICÁVEL, QUALQUER GARANTIAS IMPLÍCITAS, INCLUINDO A DE COMERCIALIZAÇÃO OU A ADEQUAÇÃO AO USO OU A UM DETERMINADO FIM É EXPRESSAMENTE REJEITADA. ALGUNS ESTADOS NÃO PERMITEM LIMITAÇÕES SOBRE A DURAÇÃO DE UMA GARANTIA IMPLÍCITA OU A EXCLUSÃO OU LIMITAÇÃO DE DANOS INCIDENTAIS OU CONSEQUENTES, PORTANTO A LIMITAÇÃO E EXCLUSÃO ACIMA PODE NÃO SE APLICAR A VOCÊ.