



KISTOCK WIRELESS DATA LOGGERS

KP 110-RF / KP 111-RF / KT 110-RF / KT 150-RF
KTU 210-RF / KTR 310-RF / KTT 310-RF

Quick Start Guide

EN

FR

ES

Quick start guide

Reference	Parameters
KP 110-RF / KP 111-RF	Pressure
KT 110-RF	Temperature / Current / Voltage / Pulses
KT 150-RF	Temperature
KTU 210-RF	Current / Voltage / Pulses / Light
KTR 310-RF	Pt100 temperature
KTT 310-RF	Thermocouple temperature

Operating temperature, protection of the instruments and information about storage and the battery

- Operating temperature: 5 to 50 °C (KP 110-RF, KP 111-RF); -40 to 70 °C (KT 110-RF, KT 150-RF, KTU 210-RF, KTT 310-RF, KTR 310-RF).
- KP 110-RF, KP 111-RF, KT 110-RF, KT 150-RF, KTU 210-RF, KTR 310-RF: IP65. KTT 310-RF: IP54.
- Storage temperature: from -40 to +85 °C

Battery power supply: lithium AA 3.6 V

1 Display

KP 110-RF / KT 150-RF:



- END** DATASET is finished
- REC** One value is being recorded
- LOG** Flashing: dataset has not started yet
Constant: data set is in progress
- Full** Slow flashing: dataset is taking 80-90% of storage capacity
Fast flashing: dataset is taking 90-100% of storage capacity
Constant: storage capacity filled up

KT 110-RF / KTU 210-RF

KTT 310-RF / KTR 310-RF:



- 1** Channel No. which is measuring
- ACT** Refresh of displayed measurements
- TIME** Display of measurement and recording intervals
- Low battery indicator**
- MIN** Displayed values correspond to maximum and minimum values of the channels
- MAX**
- Alarm action type: rising or falling action**
- Signal strength icon** Indicates the reception powerful of the datalogger

2 Dimensions (mm)

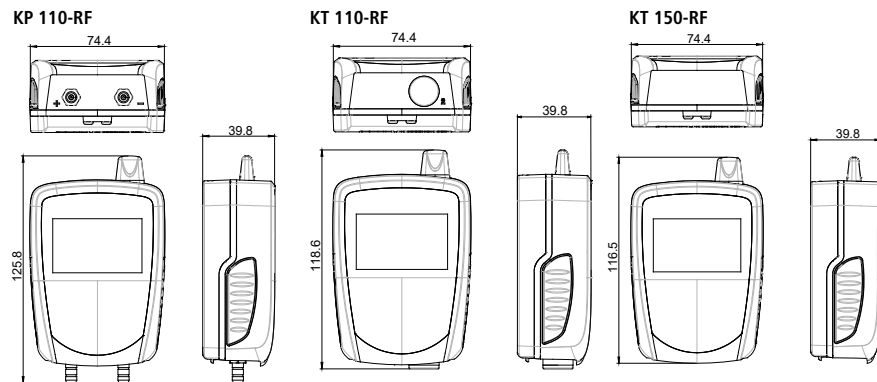

KTR 310-RF / KTT 310-RF

KTU 210-RF

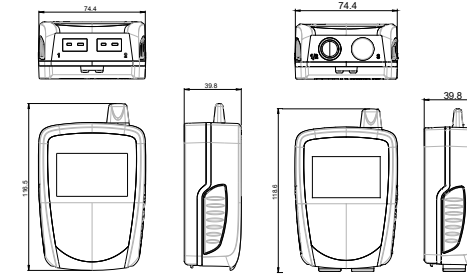

3 Connections

KP 110-RF



Ribbed connectors

KT 110-RF



Mini-Din connector

KTU 210-RF



Mini-Din connectors

KTR 310-RF



Mini-Din connections for Pt100 probes

KTT 310-RF



Connectors for thermocouple probes

5 Recorder function



KISTOCK datalogger is supplied turned off to save battery life. To activate it:

- Press "OK" key for 5 s, green LED "On" blinks.

To turn it off:

- Press "Select" and "OK" keys at the same time for 5 s.

It is impossible to turn it off during a recording or a data download.



Activate or deactivate the keys during a measurement dataset:

- Press "Select" and "OK" at the same time for 5 s to deactivate both buttons: red LED flashes twice quickly.
- Press "Select" and "OK" at the same time for 5 s to reactivate them: green LED flashes twice quickly.

Perform an autozero during a measurement dataset (KP 110-RF)

It is possible to make the instrument to perform an autozero during a measurement dataset.

Keys must be activated.

- Disconnect the pressure tube from the instrument.
- Press "OK" key during 5 seconds.
The instrument performs the autozero: "0" is displayed on the screen, this value is not recorded.
- Connect again the pressure tubes.
The instrument starts again the measurements dataset and values are recorded.

Perform an autozero during measurements (values are not recorded) (KP 110-RF)

It is possible to make the instrument to perform an autozero when values are measured but not recorded. Keys must be activated.

- Disconnect the pressure tube from the instrument.
- Press "Select" to display the measurement.
- Press "OK" during 5 seconds.
The instrument performs the autozero: "0" is displayed on the screen.
- Connect again the pressure tubes.
The instrument returns to the measuring mode.

5 recording modes

KISTOCK can record in 5 different ways :

- "Immediate" mode records values according a predefined interval.
- "Minimum", "Maximum" and "Average" record automatically the calculation of minimum, maximum or average of measured values during an interval of recording.
- "Monitoring" mode allows to get an accurate history report during error events to help troubleshooting, without stopping the measurement logging. To proceed this way, you just have to define:
 - a record interval to be used whilst the readings are beyond the setpoints.
 - a record interval for the values measured during each reading beyond the setpoints.
- Furthermore, you can also let your KISTOCK record non-stop ("loop" recording option).

2 operation modes

- Autonomous mode: data download is made wireless through the Kilog RF software.
- Network mode: measurements are stored in the datalogger and sent to the computer at regular intervals (in case of alarm, the information is directly sent to the computer). So KISTOCK memory is used as buffer memory and is reset at each sending. In this mode, several Kistocks can be linked to a computer at the same time.

3 modes dataset start

Once your recording mode has been set, you can launch your dataset:

- With a delayed start (with predefined date and time)
- With the software
- With push-button

6 modes dataset stop

You can stop your dataset:

- As per a date and time (if it was started the same way)
- As per a period
- As per a predefined number of recording points
- Once the storage capacity is full
- With "Stop" option of the software
- By holding "OK" key for at least 5 s, if this function has been previously activated by the software.

6 Mounting

KISTOCK can be mounted in different ways; you can also move it or install it very easily.

- Magnetic mounting or wallmounting (see photos)
- Secured mounting (optional)



1. Wallmount and lace eyelet
2. Magnetic mounting

7 Accessories

Please refer to the data sheet to get more information about available accessories.

Maintenance: please avoid any aggressive solvent. Please protect the device from any cleaning product containing formalin, that may be used for cleaning rooms or ducts.

Precautions for use: please always use the device in accordance with its intended use and within parameters described in the technical features in order not to compromise the protection ensured by the device.

Référence	Paramètres
KP 110-RF / KP 111-RF	Pression
KT 110-RF	Température / Courant / Tension / Impulsions
KT 150-RF	Température
KTU 210-RF	Courant / Tension / Impulsions / Lumière
KTR 310-RF	Température Pt100
KTT 310-RF	Température thermocouple

Température d'utilisation, indice de protection et informations sur le stockage et les piles

- Température d'utilisation : 5 à 50 °C (KP 110-RF, KP 111-RF) ; -40 à 70 °C (KT 110-RF, KT 150-RF, KTU 210-RF, KTT 310-RF, KTR 310-RF).
- KP 110-RF, KP 111-RF, KT 110-RF, KT 150-RF, KTU 210-RF, KTR 310-RF : IP65. KTT 310-RF : IP54.
- Température de stockage : de -40 à +85 °C

Alimentation par pile : type lithium 3.6 V

1 Affichage

KP 110-RF / KT 150-RF :



- END** Indique que la campagne est terminée
- REC** Enregistre les valeurs à l'instant où cet indicateur apparaît
- LOG** Clignotant : la campagne n'a pas encore débuté
Constant : la campagne est en cours
- BATT** Clignotement lent : campagne à 80-90% de la capacité de stockage
Clignotement rapide : campagne à 90-100% de la capacité de stockage
Constant : capacité de stockage atteinte

KT 110-RF / KTU 210-RF

KTT 310-RF / KTR 310-RF :



- 1 Numéro de la voie dont les valeurs sont affichées
- ACT** Réactualisation à l'écran des valeurs mesurées
- TIME** Affichage des intervalles d'enregistrement et de mesure
- BATT** Témoin de batterie faible
- MIN** Les valeurs affichées sont les valeurs maximum/minimum enregistrées pour les voies affichées
- MAX** Les valeurs affichées sont les valeurs maximum/minimum enregistrées pour les voies affichées
- SEUIL** Indicateur du sens de dépassement du seuil
- RF** Indique la puissance de réception du Kistock RF

2 Dimensions (mm)

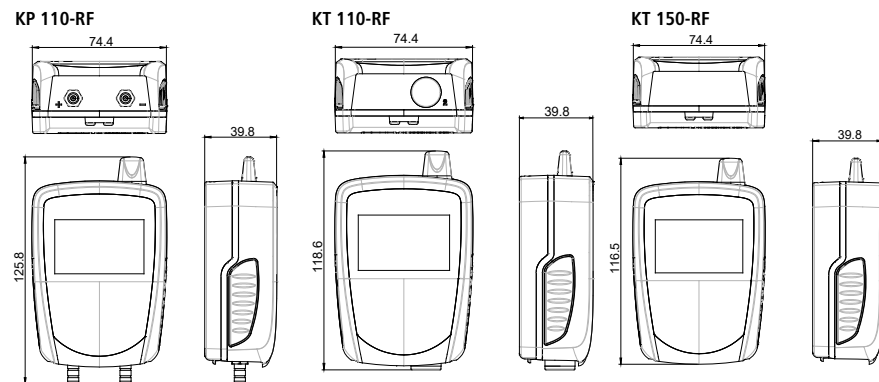

KTR 310-RF / KTT 310-RF

KTU 210-RF

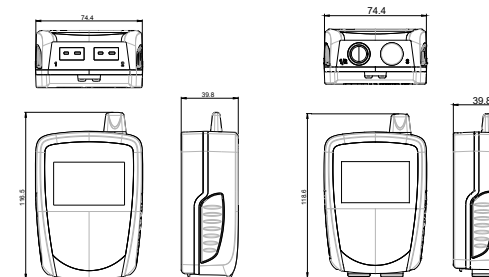

3 Connectiques

KP 110-RF

KT 110-RF



Raccords cannelés

Connecteur mini-DIN

KTU 210-RF

KTR 310-RF

KTT 310-RF



Connecteurs mini-DIN

Connecteurs mini-Din pour sondes Pt100

Connecteurs pour sondes thermocouples

5 Fonction Enregistreur



Le KISTOCK est livré éteint afin d'économiser la durée de vie de la pile. Pour l'activer :

- Appuyer 5 s sur la touche « OK », la LED verte « On » clignote.

Pour l'éteindre :

- Appuyer sur les touches « Select » et « OK » en même temps pendant 5 s. Il est impossible de l'éteindre pendant un enregistrement ou un vidage des données.



Pendant une campagne d'enregistrement :

- Appuyer sur « Select » et « OK » en même temps pendant 5 s pour désactiver les 2 touches : la LED rouge clignote 2 fois rapidement.
- Appuyer sur « Select » et « OK » en même temps pendant 5 s pour les réactiver : la LED verte clignote 2 fois rapidement.

Réaliser un autozéro pendant une campagne d'enregistrement (KP 110-RF)

Il est possible de remettre à zéro l'appareil pendant une campagne d'enregistrement.

Les touches doivent être activées.

- Débrancher les tubes de pression de l'appareil.
- Appuyer sur « OK » pendant 5 secondes. L'appareil se remet à zéro : l'écran affiche « 0 », cette valeur n'est pas enregistrée.
- Rebrancher les tubes de pression. L'appareil reprend les mesures et l'enregistrement de la campagne.

Réaliser un autozéro pendant les mesures (les valeurs ne sont pas enregistrées) (KP 110-RF)

Il est possible de remettre à zéro l'appareil lorsque les valeurs sont mesurées mais pas enregistrées.

Les touches doivent être activées.

- Débrancher les tubes de pression de l'appareil.
- Appuyer sur « Select » pour afficher la mesure.
- Appuyer sur « OK » pendant 5 secondes.
L'appareil se remet à zéro : l'écran affiche « 0 ».
- Rebrancher les tubes de pression.
L'appareil reprend les mesures.

5 modes d'enregistrement

Le KISTOCK permet d'enregistrer les valeurs mesurées selon 5 modes :

- Le mode « Instantané » enregistre les valeurs selon un intervalle prédéfini
- Les modes « Minimum », « Maximum » et « Moyenne » enregistrent automatiquement le calcul du minimum, maximum ou de la moyenne des valeurs mesurées sur un intervalle d'enregistrement
- Le mode « Surveillance » permet d'obtenir un historique précis des défauts constatés sans pénaliser votre durée d'enregistrement. Pour cela, il suffit de choisir :
 - un intervalle d'enregistrement pour les valeurs mesurées hors dépassement de seuils
 - et un intervalle d'enregistrement pour celles mesurées lors de chaque dépassement.
- D'autre part, il est possible de faire fonctionner le KISTOCK en continu grâce à un enregistrement « en boucle ».

2 modes de fonctionnement

- Mode autonome : le déchargement des données se fait sans fil par action sur le Kilog RF.
- Mode réseau : les mesures sont stockées dans l'appareil et envoyées à intervalles réguliers vers l'ordinateur (en cas d'alarme, l'information est envoyée directement à l'ordinateur). La mémoire du Kistock sert alors de mémoire tampon et est réinitialisée à chaque envoi. Dans ce mode, plusieurs Kistocks peuvent être en relation avec un ordinateur en même temps.

3 types de lancement de campagne

Après avoir choisi le mode d'enregistrement, la campagne de mesure pourra être lancée :

- soit en différé (selon une date et heure fixées)
- soit par le logiciel
- soit par bouton

6 conditions d'arrêt d'enregistrement

La campagne de mesures pourra être arrêtée :

- Selon une date et heure si la campagne de mesures a été lancée selon une date et heure
- Selon une durée d'enregistrement
- Selon un nombre d'enregistrement défini
- Si la capacité de stockage de la mémoire est atteinte
- Par la commande « Arrêt » avec le logiciel
- Par un appui long de 5 s sur la touche « OK » si cette fonction a été activée par le logiciel

6 Montage

Les appareils de la gamme KISTOCK possèdent plusieurs moyens de fixation, vous pouvez ainsi transporter ou fixer votre mini enregistreur en toute simplicité.

- Fixation magnétique ou accroche murale (cf. photo)
- Support mural antivol (option)



1. Accrochage murale et oeillet pour dragonne
2. Fixation magnétique

7 Accessoires

Veillez vous référer à la fiche technique pour obtenir plus d'informations sur les accessoires disponibles.

Entretien : éviter tous les solvants agressifs.
Lors du nettoyage à base de produits formolés (pièces ou conduits), protéger l'appareil.

Précautions d'utilisation : veillez à toujours utiliser l'appareil conformément à l'usage prévu et dans les limites des paramètres décrits dans les caractéristiques techniques afin de ne pas compromettre la protection assurée par l'appareil.

Referencia	Parametros
KP 110-RF / KP 111-RF	Presión
KT 110-RF	Temperatura / Corriente / Voltaje / Pulsos
KT 150-RF	Temperatura
KTU 210-RF	Corriente / Tensión / Pulsos / Luz
KTR 310-RF	Temperatura Pt100
KTT 310-RF	Temperatura termopar

Temperatura de funcionamiento, clase de protección, almacenamiento e información sobre la batería

- Temperatura de funcionamiento : 5 a 50 °C (KP 110-RF, KP 111-RF) ; -40 a 70 °C (KT 110-RF, KT 150-RF, KTU 210-RF, KTT 310-RF, KTR 310-RF).
- KP 110-RF, KP 111-RF, KT 110-RF, KT 150-RF, KTU 210-RF, KTR 310-RF : IP65. KTT 310-RF : IP54.
- Temperatura de almacenamiento : de -40 a +85 °C

Alimentación: batería litio 3.6 V

1 Pantalla

KP 110-RF / KT 150-RF :



END Final registro de datos
REC Registro de un valor
LOG Parpadeo : Registro no iniciado
 Constante : registro en proceso

FULL Parpadeo lento : datos de registro entre 80-90% de la capacidad total
 Clignotement rápido : datos de registro entre 90-100% de la capacidad total
 Constante : memoria de equipo llena

KT 110-RF / KTU 210-RF

KTT 310-RF / KTR 310-RF :



1 Número del canal para el que registra
ACT Refresco de medida en pantalla
TIME Indicación del tiempo de refresco y registro de datos
 Estado de la batería

MIN Muestra en pantalla el valor mínimo o máximo leído para cada canal
MAX canal

Modo de funcionamiento de la alarma : nivel ascendente o descendente

Indica la potencia de señal recibida por el registrador

2 Dimensiones (mm)

KP 110-RF

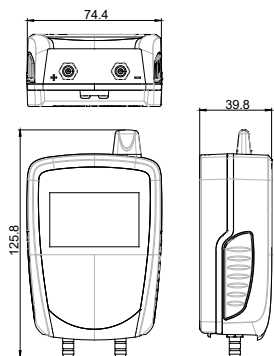

KT 110-RF

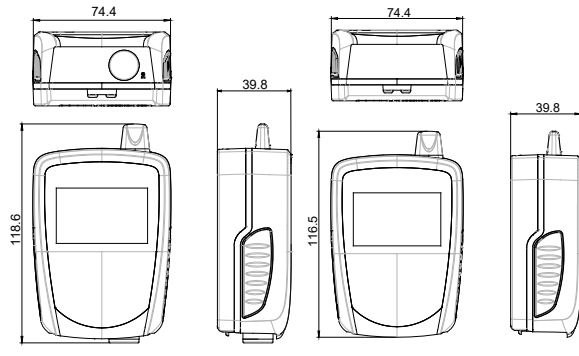

KT 150-RF

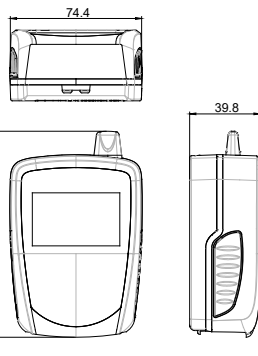

KTR 310-RF / KTT 310-RF

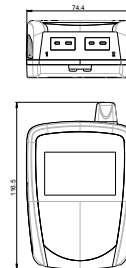

KTU 210-RF

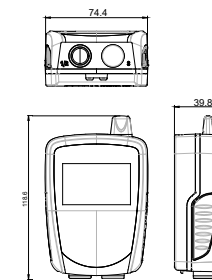

3 Conectores

KP 110-RF



Espiga acanalada

KT 110-RF



Conector mini-DIN

KTU 210-RF



Conectores mini-Din

KTR 310-RF



Conectores mini-DIN para sondas Pt100

KTT 310-RF



Conectores para sondas de tipo termopar

5 Funciones de registro



El KISTOCK se entrega apagado para ahorrar batería. Activar :

- Pulsar 5 s el botón "OK", el LED verde "On" parpadea.

Apagar :

- Pulsar simultáneamente los botones "Select" y "OK" durante 5 s.

Es imposible apagarlo mientras dure una campaña de registro o transferencia de datos.



Durante un registro :

- Pulsar simultáneamente "Select" y "OK" durante 5 s para desactivar los 2 botones : LED roja parpadea 2 veces rápidamente.
- Pulsar simultáneamente "Select" y "OK" durante 5 s para reactivarlos : LED verde parpadea 2 veces rápidamente.

Ejecutar un autocero durante un conjunto de datos de medición (KP 110-RF)

Es posible que el instrumento ejecute un autocero durante un conjunto de datos de medición.

El teclado debe estar activado.

- Desconecte los tubos de presión del instrumento.
 - Pulse la tecla "OK" durante 5 segundos.
- El instrumento ejecuta un autocero : "0" se muestra en la pantalla, este valor no se registra.
- Conecte de nuevo los tubos de presión.
- El instrumento inicia de nuevo la campaña de mediciones y se registran los valores.

Ejecutar un autocero durante las mediciones (los valores no se registran) (KP 110-RF)

Es posible que el instrumento ejecute un autocero cuando los valores se miden pero no se registran.

El teclado debe estar activado.

- Desconecte los tubos de presión del instrumento.
- Pulse "Seleccionar" para mostrar la medición.
- Pulse la tecla "OK" durante 5 segundos.
El instrumento ejecuta un autocero : "0" se muestra en la pantalla.
- Vuelva a conectar los tubos de presión.
El instrumento vuelve a las mediciones.

5 modos de registro

Los equipos KISTOCK pueden registrar en 5 modos distintos :

- Modo "Immediate" : para registro de datos de acuerdo con el intervalo de medición
- Modo "Minimum", "Maximum" y "Average" : para registro automático de los valores mínimo, máximo o promedio durante un intervalo predefinido
- Modo "Monitoring" : para obtener un historial completo durante los momentos en que se excedan unos límites para ayudar en momentos de búsqueda de errores. Para proceder con este modo se necesita:
 - un intervalo de registro para cuando la medida se encuentra fuera de los umbrales
 - un intervalo de registro para cuando la medida se encuentra dentro de los umbrales
- En todos los casos, está disponible en los KISTOCK grabar sin pausa ("loop") sobreescribiendo la memoria.

2 modos de funcionamiento

- Modo autónomo : los datos se descargan de forma inalámbrica mediante una acción sobre el RF Kilog.
- Modo de red : las mediciones se almacenan en el aparato y se envían a intervalos regulares al ordenador (en caso de alarma, la información se envía directamente al ordenador). La memoria del Kistock se utiliza como buffer y se pone a cero cada vez que se envían los datos. En este modo, se pueden conectar varios Kistocks a un ordenador al mismo tiempo.

3 formas de iniciar la grabación

Una vez elegido el modo de grabación, se puede iniciar la campaña de medición :

- Bien fuera de línea (según una fecha y hora fijas)
- Ya sea por el software
- O mediante el botón

6 modos de parar el proceso de registro

Procedimientos para parar el procedimiento de registro :

- Paro programado por fecha y hora (si se arrancó la medida en el mismo modo)
- Mediante la programación de un periodo
- Programando un número prefijado de registros
- Hasta el llenado completo de la memoria
- Mediante la función "Stop" en funcionamiento online
- Pulsando la tecla "OK" durante al menos 5 s, siempre que la función esté habilitada previamente.

6 Montaje

Los registradores KISTOCK se pueden instalar de diferentes formas :

- Con fijación magnética o con soporte en pared (vea la imagen siguiente).
- Con el soporte de fijación segura (opcional)



1. Soporte en pared
2. Fijación magnética

7 Accesorios

Consulte la ficha técnica para obtener más información sobre los accesorios disponibles.

Mantenimiento : Evite el contacto de los instrumentos con disolventes agresivos. En caso de limpiar con productos a base de formol, proteja debidamente los instrumentos.

Precauciones de uso: Use siempre el dispositivo de acuerdo con su uso previsto y dentro de los parámetros descritos en las características técnicas especificadas en este documento. Así no se comprometerán las protecciones que garantizan el buen funcionamiento del dispositivo.





Download the data sheets
Télécharger les fiches techniques
Descargue las fichas técnicas

Customer service portal / Portail service clients
Portal de servicio al cliente

Use our Customer service portal to contact us
Utilisez notre Portail service clients pour nous contacter
Contacte con nosotros a través del Portal de servicio al cliente

<http://kimo-en.custhelp.com>



Sauermann Industries
ZA Bernard Moulinet
24700 - Montpon - France

www.sauermanngroup.com



Points de collecte sur www.quefairede mesdechets.fr
Privilégiez la réparation ou le don de votre appareil !

