



SARIS

MTR

Assembly Instructions | Instrucciones de montaje | Instructions d'assemblage
4031/4032



TELL US WHAT YOU THINK



[SARIS.COM/FEEDBACK](https://www.saris.com/feedback)

REGISTER YOUR PRODUCT FOR UPDATES

[SARIS.COM/REGISTRATION](https://www.saris.com/registration)

LONG FOR THE RIDE

Just as no garage is complete without a bicycle, at Saris, we believe no car is complete without a bike rack.

Since setting off on this journey nearly 30 years ago, Saris racks have freed millions of bike-lovers to explore new territory and terrain, take part in group rides, bike pool to races, and commute to and from work.

And we continue to do so in style.

As the all-time #1 best-selling bike rack, the Saris Bones® continues to set the standard for excellence in design. Today all Saris bicycle racks are intuitive to load and are secure, and guaranteed for life.

Built by cyclists for cyclists in Madison, Wisconsin, we strive to create the world's best bike racks.

Because cycling is what we live for.

MADE IN USA



Specifications:

4031/4032



* Guía de adaptación
* Guide de compatibilité



1.800.783.7257

<http://www.saris.com/en/vehicle-racks.html>

Items Included:

Artículos incluidos
éléments inclus

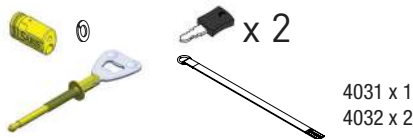

Class II or higher receiver required when carrying more than two bikes.
Para usar con enganches del receptor Clase II o superior.
À utiliser avec les attelages récepteurs de classe II ou supérieure.

1
BIKE



Max = 60 lbs/27kg
Máx. = 27 kg/60 libras
Max = 60lb/27kg

2
BIKE



Max = 120 lbs/54kg (Max = 60 lbs/27kg per bike)
Máx. = 54 kg/120 libras (Máx. = 27 kg /60 libras por bicicleta)
Max = 120lb/54kg (Max = 60lb/27kg par vélo)

Customer Support
1-800-783-7257
support@saris.com
saris.com



View our installation video at
<http://www.saris.com/en/instructional-videos-1.html>
Vea nuestro vídeo de instalación en
<http://www.saris.com/en/instructional-videos-1.html>
Visionnez notre vidéo d'installation à l'adresse
<http://www.saris.com/en/instructional-videos-1.html>

For relevant patents, see www.saris.com/patents
Para las patentes pertinentes, consulte www.saris.com/patents
Pour les brevets concernés, consultez www.saris.com/patents

FOLD DOWN AND OPEN RACK | DOBLAR HACIA ABAJO Y ABRIR LA REJILLA | PLIER ET OUVRIR LE RACK

1

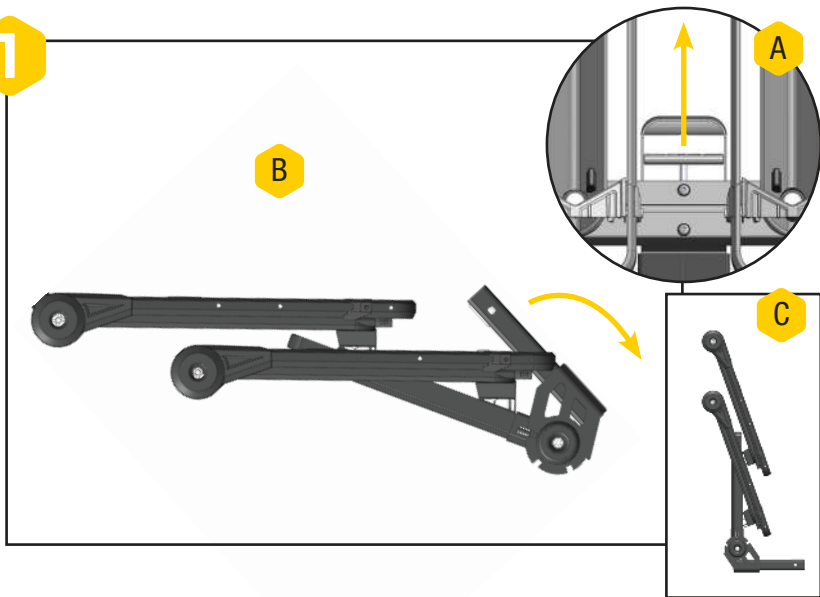

EN Pull lever at end of rack to unfold from storage position.

ES Tire de la palanca del extremo del portabicicletas para desplegarlo de la posición de almacenamiento.

FR Tirez sur le levier à l'extrémité du porte-vélo pour le déplier.

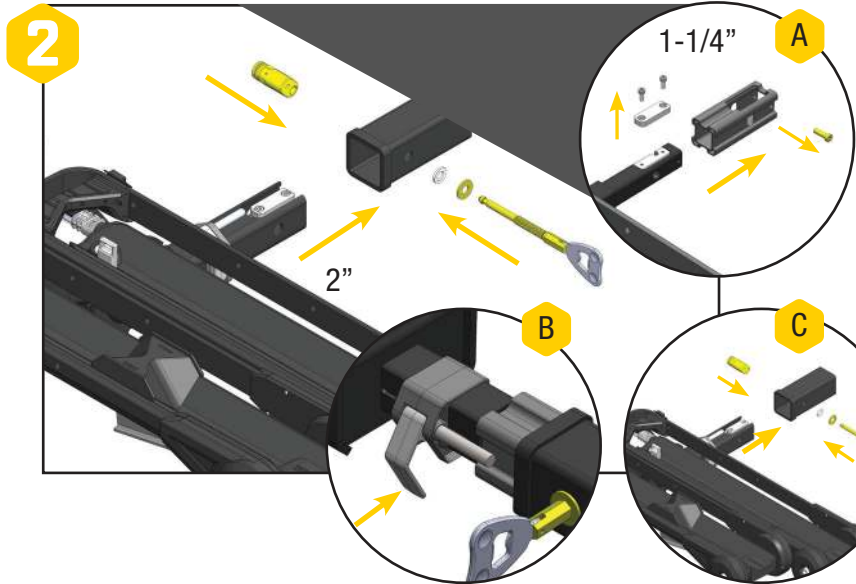

EN Insert receiver tube into hitch as shown. For 1.25" receiver, remove (3) - 5mm bolts to disconnect 2" adapter (1-bike model only). Line up hole in receiver tube with holes in hitch. Install flat washer on hitch pin, and then split washer. Insert hitch pin on right passenger side of receiver. Thread pin by hand until tight. Slide hole finder collar up against receiver and clamp lever down. Install lock head. *To ensure properly tightened, lift front handle of rack and tighten pin until all play has been removed. Periodically check pin tightness on long trips. A 1/2" wrench may be used to make installation or removal easier. A 5/8" bolt is included and can replace the tool-less handle bolt if desired.

ES Inserte el tubo receptor en el enganche como se indica. Para un receptor de 1,25", quite los (3) tornillos de 5 mm para desconectar el adaptador de 2" (solo en el modelo de un bicicleta). Alinee el orificio del tubo receptor con los orificios del enganche. Coloque la arandela de presión en el pasador del enganche. Inserte el pasador de enganche en el lado derecho del acompañante del receptor. Ensarte el pasador manualmente hasta que quede apretado. Inserte el collarín en el receptor y baje la palanca. Coloque el cabezal de bloqueo. * Para asegurarse de que quede correctamente apretado, levante el asa delantera del portabicicletas y apriete el pasador hasta eliminar cualquier holgura.

ES apretado. Se puede utilizar una llave de 1/2" para facilitar el montaje o desmontaje.

FR Insérez le tube du récepteur dans le mécanisme d'attelage comme illustré. Si vous utilisez un récepteur de 1,25», retirez (3) les boulons de 5 mm afin de déconnecter l'adaptateur 2» (modèle à 1 vélo uniquement). Alignez l'orifice du tube du récepteur sur les orifices du mécanisme d'attelage. Installez la rondelle d'arrêt sur la goupille de l'attelage. Insérez la goupille de l'attelage du côté passager droit du récepteur. Filetez la goupille à la main jusqu'à ce qu'elle soit bien serrée. Faites glisser le collier du kit de perçage contre le récepteur et abaissez le levier. Installez la tête de verrouillage. *Pour que l'ensemble soit correctement serré, soulevez la poignée avant du porte-vélo et serrez la goupille jusqu'à ce qu'il n'y ait plus aucun jeu. Vérifiez périodiquement le serrage des goupilles lors des longs trajets. Vous pouvez utiliser une clé de 1/2» pour faciliter l'installation ou le retrait.

3

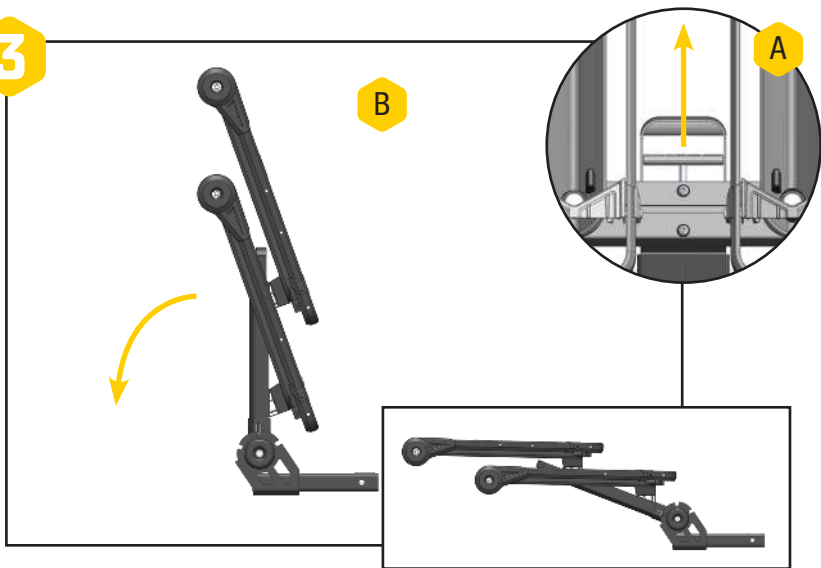

EN Pull lever at end of rack to lower rack to transport position.

ES Tire de la palanca del extremo del portabicicletas para bajarlo a la posición de transporte.

FR Tirez le levier à l'extrémité du porte-vélo pour abaisser le porte-vélo en position de transport.

OPEN TRAYS / ABRIR BANDEJAS / OUVERTURE DES PLATEAUX

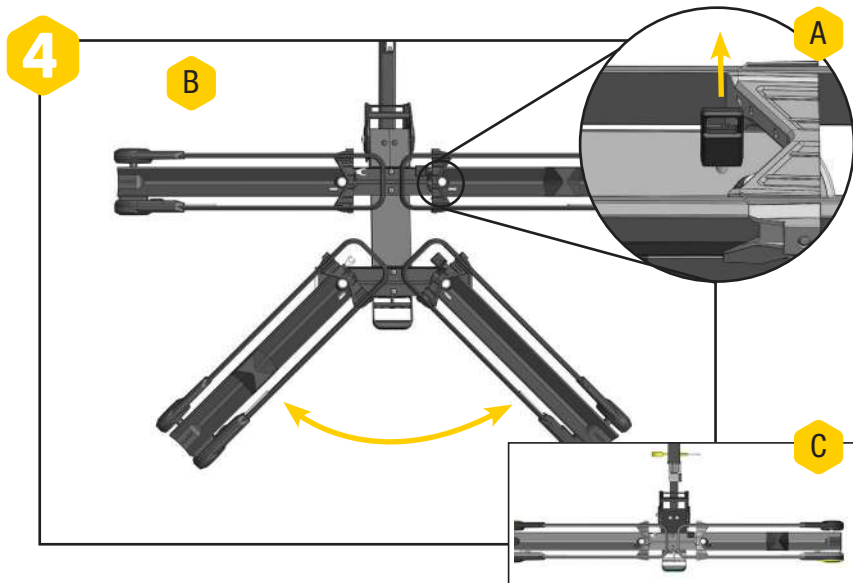

EN Pull up on silver pin on inner side of trays and pivot trays toward vehicle. Trays closest to vehicle must be pivoted first (if opening a 2 or more bike configuration).

ES Levante el pasador plateado en el lado interior de las bandejas y gire las bandejas hacia el vehículo. Las bandejas que están más cerca del vehículo se deben girar primero (si se abre en una configuración de dos o más bicicletas).

FR Tirez sur la goupille argentée à l'intérieur des plateaux et faites pivoter les plateaux en direction du véhicule. Faites pivoter les plateaux les plus proches du véhicule en premier (pour les configurations à 2 vélos ou plus).

OPEN RACK ARMS / ABRIR BRAZOS DEL PORTABICICLETAS / OUVERTURE DES BRAS DU PORTE-VÉLO

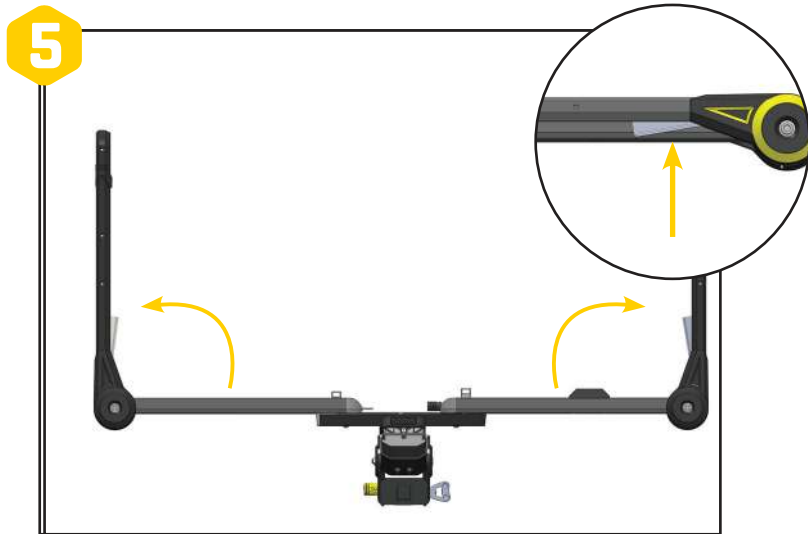

EN Pull and hold silver trigger to open arms.

ES Tire del gatillo plateado para abrir los brazos.

FR Ouvrez les bras en tirant sur la goupille argentée.

WHEEL BLOCK POSITIONING / COLOCACIÓN DE BLOQUEO DE RUEDAS / POSITIONNEMENT DU BLOC DE ROUE

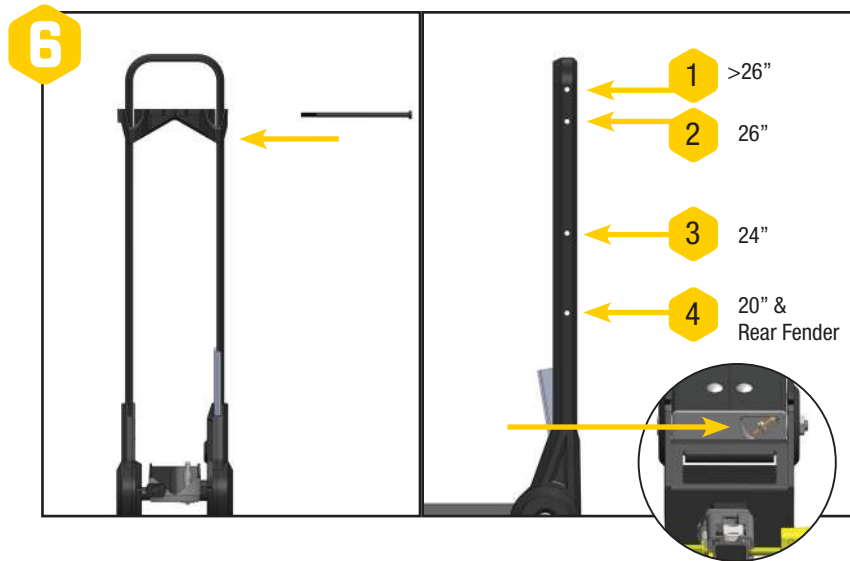

EN Use hex key located at the backside of the center beam to adjust wheel block position. The four holes have been optimized for fitting the front wheel. The chart reflects position of upper wheel holder on front wheel. The rear wheel holder should be placed in the highest location possible without going over center on the rear wheel. Due to various bike sizes, this may not always correspond to the front wheel holder position. For bikes with rear rack or fender, position 3 or 4 should be used to secure rear wheel. *Note: Wheel block should not touch fenders.*

ES Utilice la llave hexagonal situada en la parte posterior de la barra central para ajustar la posición del bloqueo de las ruedas. Los cuatro orificios se han optimizado para colocar la rueda delantera. El gráfico muestra la posición del portarruedas superior en la rueda delantera. El portarruedas trasero se debe colocar en la posición más alta posible sin sobrepasar el centro de la rueda trasera. Dado que existen diversos tamaños de bicicleta, es posible que no siempre corresponda a la posición del portarruedas delantero. Para bicicletas con transportín o guardabarros, se debe utilizar la posición 3 o 4 para asegurar la rueda trasera. *Nota: El bloqueo de ruedas no debe tocar los guardabarros.*

WHEEL BLOCK POSITIONING / COLOCACIÓN DE BLOQUEO DE RUEDAS / POSITIONNEMENT DU BLOC DE ROUE

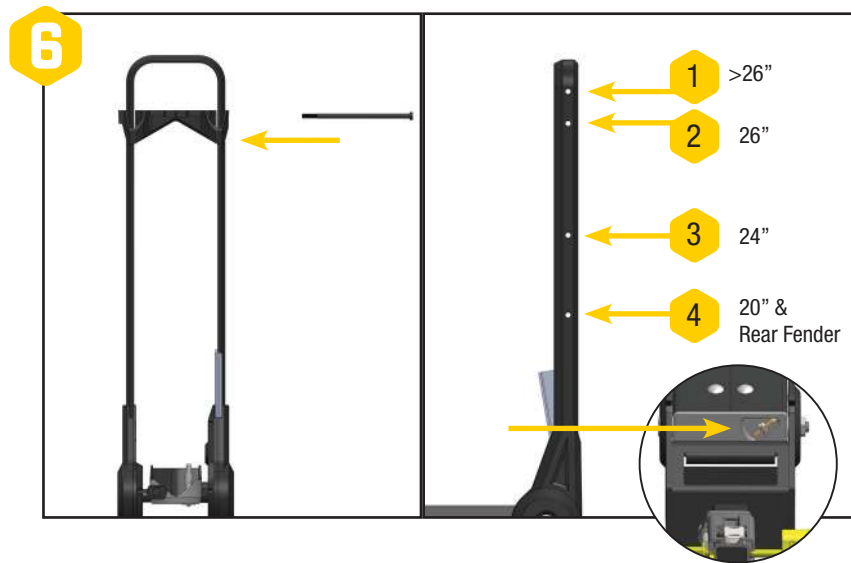

FR À l'aide de la clé hexagonale située à l'arrière de la barre centrale, réglez la position du bloc de roue. Les quatre orifices ont été optimisés pour l'installation de la roue avant. Le schéma indique la position du support de roue supérieur sur la roue avant. Le support de roue arrière doit être placé le plus haut possible, sans dépasser le centre de la roue arrière. En raison des différentes tailles de vélo, la position peut ne pas toujours correspondre à celle du support de la roue avant. Pour les vélos avec porte-bagages ou garde-boue arrière, utilisez les positions 3 ou 4 pour fixer la roue arrière. *Remarque : Le bloc de roue ne doit pas toucher le garde-boue.*

LOAD BIKES / CARGAR BICICLETAS / CHARGEMENT DES VÉLOS



FRONT WHEEL PLACEMENT

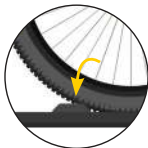

REAR WHEEL PLACEMENT



REAR WHEEL STRAP



EN Place front wheel over front wheel block on tray. Secure rear wheel arm against rear wheel. Secure front wheel arm to front wheel. Push front wheel arm until front wheel contacts lower wheel block. Install rear wheel strap. *Note: Load the heaviest bike on tray closest to vehicle. Load closest bike to vehicle first.*

ES Coloque la rueda delantera sobre el bloqueo de la rueda delantera en la bandeja. Asegure el brazo de la rueda trasera contra la rueda trasera. Asegure el brazo de la rueda trasera en la rueda trasera. Presione el brazo de la rueda delantera hasta que esta haga contacto con el bloqueo de rueda inferior. Coloque la correa de la rueda trasera. *Nota: Cargue la bicicleta más pesada en la bandeja más próxima al vehículo. Cargue primero la bicicleta más próxima al vehículo.*

FR Placez la roue avant sur le bloc de roue avant du plateau. Fixez le bras de la roue arrière contre la roue arrière. Fixez le bras de la roue avant contre la roue avant. Poussez le bras de la roue avant jusqu'à ce que la roue avant entre en contact avec le bloc de roue inférieur. Installez la sangle de la roue arrière. *Remarque : Chargez le vélo le plus lourd sur le plateau le plus proche du véhicule. Commencez par charger le vélo le plus proche du véhicule.*

LOCK BIKES / BLOQUEAR BICICLETAS / VERROUILLER DES VÉLOS

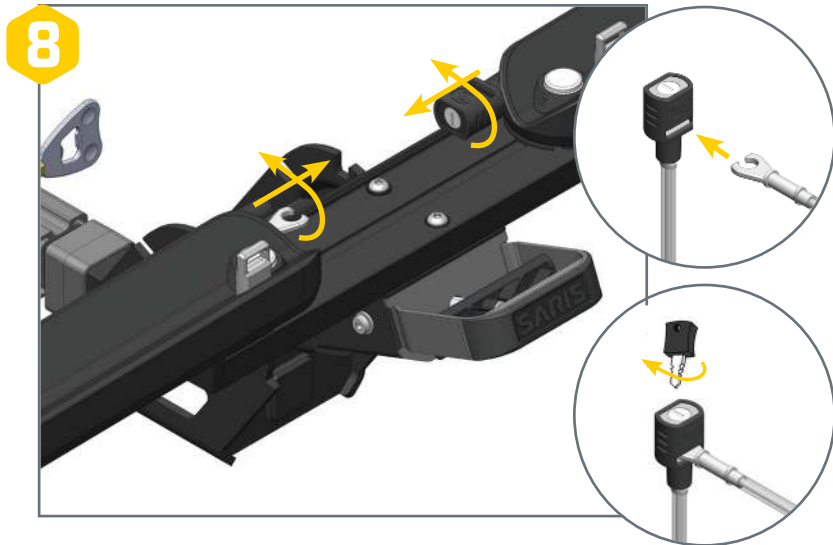

EN Turn lock head 90 degrees and pull cable out of tray. Turn lock fork 90 degrees and pull cable out of tray. Connect lock fork to lock as shown. Turn key to lock.

ES Gire el cabezal de bloqueo 90 grados y saque el cable de la bandeja. Gire la horquilla de bloqueo 90 grados y saque el cable de la bandeja. Monte la horquilla de bloqueo como se indica. Gire la llave para cerrar.

FR Faites tourner la tête de verrouillage à 90 degrés puis retirez le câble du plateau. Faites tourner la fourche de verrouillage à 90 degrés puis retirez le câble du plateau. Connectez la fourche de verrouillage pour procéder au verrouillage comme illustré. Tournez la clé pour verrouiller !

HATCH ACCESS / ACCESO A SOMBREADO / ACCÈS À LA TRAPPE

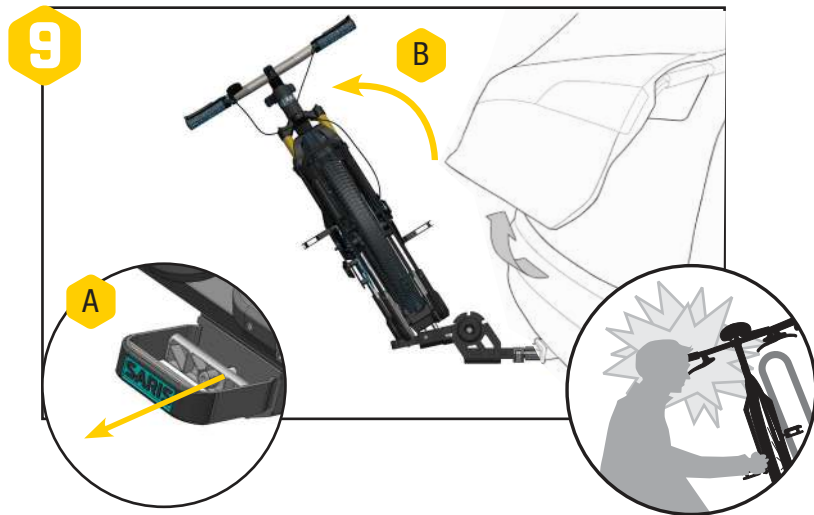

- EN** Pull lever handle at end of rack and fold rack down. Bring rack back to transport position by lifting up on outer handle until an audible click is heard. *Note: Be sure to support the weight of the racks and bike when tilting away.*
- ES** Tire del tirador de la palanca en el extremo del portabicicletas y pliéguelo. Vuelva a colocar el portabicicletas en posición de transporte levantando el tirador exterior hasta que se escuche un clic audible. *Nota: Asegúrese de soportar el peso de los portabicicletas y de la bicicleta al inclinarlo.*
- FR** Tirez sur la poignée du levier à l'extrémité du porte-vélo et dépliez le porte-vélo. Replacez le porte-vélo en position de transport en soulevant la poignée extérieure jusqu'à ce qu'elle émette un « clic ». *Remarque : Veillez à bien maîtriser le poids des porte-vélos et des vélos lorsque ces derniers s'inclinent.*

UNLOADING BIKES / DESCARGA DE LAS BICICLETAS / DÉCHARGEMENT DES VÉLOS

10

A



B

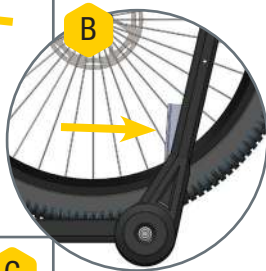

EN Push arm into front wheel while pulling the lever as shown. Hold lever and fold arm away from bike. Repeat steps for rear wheel and remove bike.

ES Empuje el brazo hacia la rueda delantera mientras tira de la palanca como se indica. Sujete la palanca y pliegue el brazo. Repita los pasos para la rueda trasera y retire la bicicleta.

FR Poussez le bras vers la roue avant tout en tirant le levier comme illustré. Tenez le levier et repliez le bras vers l'extérieur du vélo. Procédez de manière identique pour la roue arrière, puis retirez le vélo.

C



STORAGE / ALMACENAMIENTO / RANGEMENT

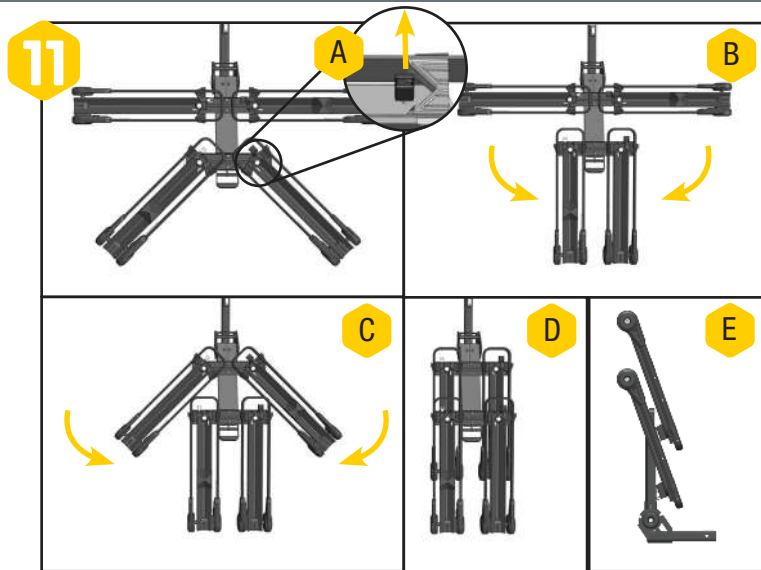

EN Pull pin and pivot trays outward. Pull handle at end of rack and fold up. *Note: Trays furthest from vehicle must be pivoted first.*

ES Empuje el pasador y gire las bandejas hacia fuera. Tire del tirador en el extremo del portabicicletas y pliéguelo. *Nota: Las bandejas más alejadas del vehículo se deben plegar primero.*

FR Tirez sur la goupille et faites pivoter les plateaux vers l'extérieur. Tirez sur la poignée à l'extrémité du porte-vélo et pliez le porte-vélo. *Remarque : Faites pivoter les plateaux les plus éloignés du véhicule en premier.*

Technical Specifications

1 Bike carrier weight: 39lb/17kg

Permitted load capacity: 60lb/ 27kg

Max bike weight: 60lb/27kg

Technical Specifications

2 Bike carrier weight: 59lb/ 27kg

Permitted load capacity: 120lb/ 54kg

Max bike weight: 60lb/27kg

CAUTIONS:

- All requirements for compatibility/fit as stated in the current Saris vehicle/carrier compatibility guide must be followed (available at any Saris dealer or www.saris.com). If your vehicle is not listed or you have any questions, please call our customer service at 800-783-7257 or visit www.saris.com.
- Read and follow instructions carefully. Save owner's manual for future reference or parts information. Ensure that any other users of the bicycle carrier are familiar with its content.
- Before transport be sure your bicycle tires are properly inflated.
- Allow a minimum distance of 12" between the ground and the bottom of lowest wheel tray.
- Drive slowly over speed bumps, 5 to 10 mph max speed.
- It's the end user's responsibility to ensure that use of this product meets all local and state laws.
- When cleaning vehicle and rack, use only water soluble cleaners. Do not take rack through car wash.
- Make sure bike tires are not directly behind exhaust pipe.
- Rack must be installed directly into vehicle hitch receiver. Do not modify the hitch receiver or use hitch extenders.
- Do not mount to any type of trailer or RV including Class B vehicles.
- Prior to usage on the road, remove all loose parts from bicycle, including (but not limited to) child seat, basket, lock, light, pump, etc.
- This carrier is not recommended for off-road use or for use at speed exceeding 70 mph (113 km/h).
- The handling characteristics of a vehicle will change when a rear bicycle carrier is fitted and especially when it is loaded (in particular, crosswind sensitivity, handling on bends and braking). Driving techniques should be altered to allow for these changes: reduce speed, especially on bends and allow for longer braking distances.
- The vehicle's total length increases when the bike carrier is attached. The bikes themselves may increase the vehicle's total width and height. Take care when reversing and/or entering garages or ferries, etc.

- Remove carrier from vehicle when not in use.
- This carrier is constructed to carry standard bike frames. It is not intended for use with tandem or recumbent bicycles.
- Vehicle should be in good condition in the area at which the hitch is located.
- Do not exceed maximum load capacity of carrier! Secure properly and adjust for even load distribution, loading the heaviest/biggest bike first and closest to the vehicle.
- Saris absolves itself of responsibility for any personal injuries or consequential damage to property or wealth caused by incorrect fitting or use.

Recommended Rack Maintenance & Care Instructions

Each use:

- Wipe down trunk rack feet
- Avoid ground contact with trunk rack feet
- Check straps for signs of wear
- Check bike cradles and wheel scoops
- Check for loose bolts

Every 90 days actions:

- Clean with water and mild soap
- Lubricate locks if applicable (use wet, oil-based lubricant; NO WD-40)
- Grease hitch bolt threads
- Check for scratches in paint.

Official Warranty Terms: Saris Racks

Saris Cycling Group, Inc (SCG), parent company of Saris Racks, warrants our products to the original consumer to be free from defects in materials and workmanship. Your purchase includes the following warranty which is in lieu of all other express warranties. This warranty is extended only to the initial consumer purchaser. This warranty gives you specific legal rights. You may have other legal rights which vary from state to state. Please retain your sales slip for your records, as proof of purchase will be required.

EN Warranty Term

Car Racks	Limited Lifetime*
Home Storage/Bike Storage	Limited Lifetime*
Kool Rack	1 Year
Parking Racks	1 Year

*Warranty only valid for original purchaser. Limited lifetime warranty available in North America only.

Manufacturing defects are most likely to be identified on new products or early in the product's lifespan. Each warranty claim is unique, and it is solely up to SCG to determine if a product can be covered by the limited lifetime warranty due to defects, or if the product has suffered wear and tear.

Any product or part thereof found to be defective within the term as set forth above will be replaced without charge provided that: (1) its failure resulted from a defect in material or workmanship and not from normal wear and tear expected in the use of the product; (2) the product was not abused, misused, improperly assembled, improperly maintained or damaged by accident or installation of parts or accessories not originally intended or compatible with the racks as originally sold., (3) there was no failure to follow instructions or warnings in Owner's Manual; (4) no alterations or modifications were made; and (5) the product or part is delivered, freight prepaid, to Saris Cycling Group or an authorized service center. Please call 1-800-783-7257 to obtain return authorization prior to return. Any other claims not included in the statements above are void and will not be honored. SCG reserves the right to inspect any product before issuing a replacement. SCG's only obligation shall be to replace such products or parts that it determines are defective.

Limitations

THE FOREGOING WARRANTIES ARE THE ONLY WARRANTIES MADE BY SCG. THERE ARE NO OTHER WARRANTIES. ANY WARRANTY THAT MIGHT OTHERWISE BE IMPLIED BY LAW INCLUDING, BUT NOT LIMITED TO ANY IMPLIED WARRANTY OF MERCHANTABILITY OR FITNESS FOR A PARTICULAR PURPOSE ARE LIMITED STRICTLY TO THE APPLICABLE LENGTH OF THIS LIMITED WARRANTY.

SCG shall not be liable for incidental or consequential losses, damages, or expenses in connection with its products. SCG's liability hereunder is expressly limited to the replacement of goods not complying with this warranty or, at SCG's election, to the repayment of an amount of the purchase price of the product in question.

Exclusions

- If consumer does not comply with all warnings, cautions, or instructions listed in Instruction Manual, damage is not covered under warranty
- Impact/collision damage is not covered under warranty
- Cradles and strap damage due to improper arm placement are not covered under warranty
- Carrying anything other than a bicycle is not covered under warranty
- Paint damage – chipping, cracking, or fading is not covered under warranty
- Rust is wear and tear and is preventable with rack maintenance
- Weather impact (UV, salt air/water)
- Damage to mounting surface
- Damage or loss resulting from failure to replace/maintain consumable items not covered.
- Not following Recommended Rack Maintenance
- Consumable Items not covered by warranty. Including but not limited to.
 - Arm and wheel tray adjustment knobs
 - Frame and wheel straps
 - Vehicle attachment straps
 - Molded wheel trays
 - Frame cradles
 - Threaded assemblies
 - Ratcheting assemblies

Especificaciones técnicas

1 Peso del portabicicletas: 39lb/17kg

Capacidad de carga permitida: máx. 60lb/ 27kg

Peso máximo de la bicicleta: 60lb/27kg

Especificaciones técnicas

2 Peso del portabicicletas: 59lb/ 27kg

Capacidad de carga permitida: máx. 120lb/ 54kg

Peso máximo de la bicicleta: 60lb/27kg

PRECAUCIONES:

- Se deben respetar todos los requisitos de compatibilidad/idoneidad especificados en la guía actual de compatibilidad de vehículos y portabicicletas de Saris. (Disponible en todos los distribuidores de Saris & www.saris.com). Si su vehículo no aparece en el listado o si desea realizar alguna consulta, llame a nuestro servicio de atención al cliente al teléfono 800-783-7257 o visite www.saris.com.
- Lea y siga estas instrucciones atentamente. Guarde el manual de usuario para consulta en el futuro o información sobre piezas. Asegúrese de que todos los usuarios del portabicicletas estén familiarizados con el contenido del manual.
- Permita una distancia mínima de 12 "entre el suelo y la parte inferior de la bandeja de ruedas más baja.
- Es responsabilidad del usuario final asegurarse de que el uso de este producto cumpla todas las leyes locales y nacionales.
- Para limpiar el vehículo y el portabicicletas, utilice solo productos de limpieza solubles en agua. No introduzca el portabicicletas en un túnel de lavado.
- Asegúrese de que las bicicletas no queden justo detrás del tubo de escape.
- El portabicicletas se debe instalar directamente en el codo de sujeción del vehículo. No modifique el codo de sujeción ni utilice extensores de codo.
- No monte ningún tipo de remolque o vehículo recreativo incluidos vehículos de Clase B.
- Antes de utilizar en carretera, retire todas las piezas sueltas de la bicicleta, entre otras asiento infantil, cesta, candado, luz, bomba de aire, etc.
- Este portabicicletas no se recomienda para uso en pistas de tierra ni para velocidades superiores a 113 km/h (70 mph).
- Las características de conducción de un vehículo cambiarán cuando se monta un portabicicletas trasero y, especialmente, cuando está cargado (en particular la sensibilidad a viento lateral, la conducción en curvas y el frenado). Las técnicas de conducción deben modificarse para adecuarse a dichos cambios, reducir la velocidad, especialmente en curvas y dejar una mayor distancia de frenado.
- La longitud total del vehículo aumenta cuando se monta el portabicicletas. Las propias bicicletas podrían aumentar la anchura y altura total del vehículo. Tenga cuidado al dar marcha atrás o al entrar en garajes o ferries, etc.

- Desmonte el portabicicletas del vehículo cuando no esté en uso.
- Este portabicicletas se ha fabricado para transportar bicicletas con cuadro estándar. No está diseñado para su uso con tándem o bicicletas reclinadas.
- Fíjelo de forma segura y ajuste una distribución de cargas uniforme, cargando primero las bicicletas más grandes o pesadas en la parte más próxima al vehículo.
- Sustituya las correas de montaje a la primera señal de desgaste. Las piezas de repuestos están disponibles a través del distribuidor local de Saris o llamando al 1-800-783-7257.
- Apriete las correas con regularidad a lo largo del viaje.
- Saris declina toda responsabilidad por lesiones personales o daños y perjuicios en la propiedad o en la salud derivados de un uso o montaje incorrectos.
- El vehículo debe estar en buen estado en la zona en que se encuentra el enganche.
- No exceda la capacidad máxima de carga de la compañía!

Instrucciones de mantenimiento y cuidados recomendados del portabicicletas

En cada uso:

- Limpie las patas del portabicicletas para maletero
- Evite que las patas del portabicicletas para maletero toquen el suelo
- Compruebe las correas para detectar señales de desgaste
- Compruebe las horquillas para bicicleta y las palas para ruedas
- Compruebe que no haya tornillos sueltos

Acciones que se deben realizar cada 90 días:

- Lavar con agua y jabón neutro
- Lubricar los cierres si procede (utilice lubricante húmedo a base de aceite; NO WD-40)
- Engrasar las roscas de los pernos del enganche
- Comprobar si hay arañazos en la pintura

Términos de garantía oficial: Portabicicletas Saris

Saris Cycling Group, Inc (SCG), empresa matriz de Saris Racks, garantiza al comprador original que nuestros productos no presentan defectos de material ni de mano de obra. Su compra incluye la garantía siguiente que sustituye a todas las demás garantías expresas. Esta garantía se otorga únicamente al comprador original. Esta garantía le ofrece derechos legales específicos. Es posible que cuente con otros derechos legales que podrían variar en función de la jurisdicción. Conserve la factura, ya que tendrá que presentar una prueba de compra.

Términos de la garantía

Portabicicletas para coches	Limitada de por vida*
Almacenamiento doméstico/de bicicletas	Limitada de por vida*
Kool Rack	1 año
Aparcabicicletas para aparcamientos	1 año

*Garantía solo válida para el comprador original. Garantía de por vida disponible solo en América del Norte.

Es más probable que los defectos de fabricación se identifiquen en los productos nuevos o al principio de su vida útil. Cada reclamación de garantía es única y solo corresponde a SCG determinar si un producto puede estar cubierto por la garantía limitada de por vida debido a defectos o si el producto ha sufrido desgaste y deterioro.

Cualquier producto o parte del mismo que resulte ser defectuoso según los términos establecidos más arriba se sustituirá gratuitamente siempre que: (1) el fallo se deba a un defecto del material o de la mano de obra y no al desgaste normal que cabe esperar del uso del producto; (2) el producto no se haya utilizado de forma inadecuada ni haya sido objeto de abuso; no se haya montado de forma incorrecta, no se haya realizado el mantenimiento correcto o se haya dañado por accidente o la instalación de piezas o accesorios no previstos o compatibles con los portabicicletas como se vendieron originalmente; (3) no se hayan seguido incorrectamente las instrucciones o advertencias del Manual de usuario; (4) no se hayan realizado alteraciones o modificaciones; y (5) el producto se haya enviado, con transporte prepagado, a Saris Cycling Group o a un centro de servicio autorizado. Llame al 1-800-783-7257 para obtener una autorización de devolución antes de la devolución. Cualquier otra reclamación no incluida en las indicaciones anteriores es nula y no se respetará. SCG se reserva el derecho a inspeccionar cualquier producto antes de enviar otro de sustitución. La obligación de SCG se limita a la sustitución de los productos o de las piezas que se determine que son defectuosos.

Limitaciones

LAS GARANTÍAS QUE SE DETALLAN A CONTINUACIÓN SON LAS ÚNICAS GARANTÍAS QUE OFRECE SCG. NO HAY OTRAS GARANTÍAS. CUALQUIER GARANTÍA QUE DE OTRO MODO

PUDIERA ESTAR IMPLÍCITA EN LA LEY, INCLUIDAS, ENTRE OTRAS; CUALQUIER GARANTÍA IMPLÍCITA DE COMERCIABILIDAD O IDONEIDAD PARA UN PROPÓSITO PARTICULAR, SE LIMITA Estrictamente a la duración aplicable de esta garantía limitada.

SCG no será responsable bajo ninguna circunstancia de los daños, las pérdidas o los gastos imprevistos o derivados con relación a sus productos. La responsabilidad de SCG se limita expresamente a la sustitución de los productos que no cumplan esta garantía o, según el propio criterio de SCG, al pago de una cantidad del precio de compra del producto en cuestión.

Exclusiones

- Si el consumidor no sigue todas las advertencias, precauciones o instrucciones indicadas en el Manual de instrucciones, la garantía no cubre los daños.
- La garantía no cubre los daños por impacto/colisión
- La garantía no cubre los daños producidos por horquillas y correas debidos a una colocación incorrecta del brazo
- La garantía no cubre el transporte de otros objetos distintos de una bicicleta
- Daños en la pintura: el descascaramiento, el agrietamiento o la decoloración no están cubiertos por la garantía.
- El óxido es un desgaste y se puede evitar con el mantenimiento del portabicicletas
- Efectos debidos al clima (rayos UV, aire/agua salados)
- Daños en la superficie de montaje
- Los daños o pérdidas derivados de la falta de sustitución/mantenimiento de consumibles no está cubierta.
- No respetar el mantenimiento recomendado del portabicicletas
- Consumibles no cubiertos por la garantía. Incluidos (entre otros):
 - Pomos de ajuste de brazos y bandeja de bicicletas
 - Correas para ruedas y bastidor
 - Correas de fijación al vehículo
 - Bandejas moldeadas para ruedas
 - Horquillas de bastidor
 - Conjuntos roscados
 - Conjuntos de rochete

FR Spécifications techniques
Poids du porte-1 vélo : 39lb/17kg
Capacité de charge autorisée : 60lb/ 27kg
Poids maximal du vélo : 60lb/27kg

Spécifications techniques
Poids du porte- 2 vélo : 59lb/ 27kg
Capacité de charge autorisée : 120lb/ 54kg
Poids maximal du vélo : 60lb/27kg

AVERTISSEMENTS :

- Suivez les indications du guide de compatibilité Saris entre les véhicules et les porte-vélos. (Ce guide est disponible chez tous les revendeurs Saris & www.saris.com). Si votre véhicule n'est pas dans la liste ou si vous avez des questions, veuillez contacter notre service après-vente au 800-783-7257 ou consultez notre site www.saris.com.
- Lisez attentivement les instructions. Conservez ce manuel afin de pouvoir vous y référer ultérieurement. Vous y trouverez des informations utiles sur les pièces. Assurez-vous également que les autres utilisateurs du porte-vélo en connaissent le contenu.
- Laisser une distance minimale de 12 "entre le sol et le bas du plateau de roue le plus bas.
- Conduire lentement sur les bosses de vitesse, 5 à 10 mph de vitesse max.
- Il en va de la responsabilité de l'utilisateur final de garantir une utilisation en adéquation avec les lois du pays.
- Nettoyez le véhicule et le porte-vélo uniquement avec des produits solubles dans l'eau. Le porte-vélo ne doit pas passer par une station de lavage de voiture.
- Les chambres à air des vélos ne doivent pas se trouver à l'arrière du pot d'échappement du véhicule.
- Le porte-vélos doit être installé directement dans le réceptacle du mécanisme de verrouillage. Ne pas modifier le réceptacle du mécanisme de verrouillage ni utiliser de rallonge.
- Ne pas installer sur des remorques ou véhicules de loisir, tels que les véhicules de catégorie B.
- Avant toute utilisation sur la route, ôtez les pièces détachées des vélos, y compris mais sans s'y limiter, les sièges-enfants, paniers, verrous, phares, pompes, etc.
- Ce porte-vélo ne convient pas aux trajets tout-terrain ni aux vitesses supérieures à 113 km/h (70 miles/h).
- Les caractéristiques de conduite d'un véhicule changent lorsqu'il est équipé d'un porte-vélo arrière, particulièrement lorsque celui-ci est chargé (sensibilité aux vents transversaux et gestion des virages et des freinages). Adaptez dès lors votre technique de conduite : réduisez votre vitesse, particulièrement dans les virages, et tenez compte d'une distance de freinage plus importante.
- La longueur totale du véhicule augmente lorsqu'il est équipé d'un porte-vélo. Les vélos eux-mêmes risquent également d'augmenter la largeur et la hauteur totale

du véhicule. Faites attention lorsque vous faites marche arrière et/ou que vous entrez dans un garage ou un ferry...

- Ôtez le porte-vélo du véhicule quand vous ne vous en servez pas.
- Ce porte-vélo est conçu pour transporter des cadres de vélos standard. Il n'est pas adapté aux tandems, ni aux vélos à position allongée.
- Arrivez correctement l'ensemble et ajustez la charge de manière homogène en chargeant d'abord le vélo le plus lourd/grand. Placez-le à l'emplacement le plus proche du véhicule.
- Remplacez toute sangle dès les premiers signes d'usure. Les pièces détachées sont disponibles chez votre revendeur Saris local ou en appelant le 1-800-783-7257.
- Resserrez les sangles régulièrement pendant votre voyage.
- Saris ne pourra en aucun cas être tenu responsable des blessures personnelles ou dommages indirects à des biens ou possessions, résultant d'une installation ou d'une utilisation incorrecte.
- Le véhicule doit être en bon état dans la zone dans laquelle l'attelage.
- Ne pas dépasser la capacité de charge maximale du support!

Instructions d'entretien du porte-vélos : recommandations

À chaque utilisation :

- Essuyer les pieds du porte-vélos
- Éviter tout contact entre les pieds du porte-vélos et le sol
- Vérifier les sangles afin de repérer tout signe d'usure
- Vérifier les socles et les réceptacles des roues
- Vérifier le vissage des boulons

Tous les 90 jours :

- Nettoyer à l'eau et au savon doux
- Lubrifier les verrous, le cas échéant (à l'aide d'un lubrifiant humide à base d'huile ; pas de WD-40)
- Graisser le filetage du mécanisme de verrouillage
- Vérifier l'absence de rayure sur la peinture

FR Saris Cycling Group, inc. (SCG), société mère de Saris Racks, garantit nos produits à l'acheteur d'origine contre tout vice de matériau et de main-d'œuvre. Votre achat inclut la garantie suivante, qui tient lieu de toute autre garantie expresse. Cette garantie n'est étendue que pour l'acheteur d'origine. Cette garantie vous accorde des droits spécifiques légaux, auxquels peuvent s'ajouter d'autres droits selon l'endroit où vous demeurez. Veuillez conserver votre ticket de vente au cas où une preuve d'achat vous serait demandée.

Condition de la garantie

Porte-vélos pour véhicules	Garantie à vie*
Rangement pour la maison/rangement pour vélos	Garantie limitée*
Kool Rack	1 an
Poteaux de parcage	1 an

*La garantie s'applique uniquement à l'acheteur initial. Garantie limitée disponible en Amérique du Nord uniquement.

Les défauts de fabrication sont davantage susceptibles d'être identifiés sur de nouveaux produits ou au début de la durée de vie de ceux-ci. Chaque réclamation au titre de la garantie est unique. Il en va de la seule responsabilité de SCG de déterminer si un produit peut être couvert par la garantie à vie limitée du fait de défauts ou si le produit a subi une usure et une détérioration.

Toute pièce ou tout produit se révélant défectueux dans le délai indiqué ci-dessus sera remplacé gratuitement dans la mesure où : (1) sa défectuosité résulte d'un défaut matériel ou de main-d'œuvre et non d'une usure normale découlant de son utilisation ; (2) le produit n'a pas fait l'objet d'un abus d'utilisation, n'a pas été utilisé de manière incorrecte, mal assemblé, mal entretenu ou endommagé par accident ou encore par l'installation de pièces ou accessoires non originellement prévus ou compatibles avec les porte-vélos tels que vendus à l'origine ; (3) il n'y a pas eu non-respect des consignes et des avertissements indiqués dans le manuel du propriétaire ; (4) le produit n'a subi aucune modification ; et (5) le produit ou ses pièces sont envoyés, en port payé, à Saris Cycling Group inc. ou à un centre de service autorisé. Veuillez appeler le 1-800-783-7257 pour obtenir une autorisation de retour avant de procéder à tout retour. Toute autre réclamation non incluse dans les déclarations ci-dessus est nulle et ne sera pas honorée. SCG se réserve le droit d'inspecter tout produit avant de procéder à un remplacement. La seule obligation de SCG est de remplacer les pièces ou produits qu'il détermine comme étant défectueux.

Limitations

LES PRÉSENTES GARANTIES SONT LES SEULES GARANTIES DONNÉES PAR SCG. IL N'EXISTE PAS D'AUTRES GARANTIES. TOUTE GARANTIE POUVANT ÊTRE IMPLICITE SELON LA LOI,

Y COMPRIS, MAIS SANS S'Y LIMITER, TOUTE GARANTIE IMPLICITE DE QUALITÉ MARCHANDE OU D'ADÉQUATION À UN USAGE PARTICULIER, EST STRICTEMENT LIMITÉE À LA DURÉE APPLICABLE DE CETTE GARANTIE LIMITÉE.

SCG ne saurait être tenu responsable des pertes, dépenses ou dommages accidentels ou indirects découlant de l'utilisation de ses produits. La responsabilité de SCG au titre du présent contrat est expressément limitée au remplacement des produits non conformes à cette garantie ou, sur décision de SCG, au remboursement de tout ou partie du prix d'achat du produit en question.

Exclusions

- Si le consommateur ne respecte pas les mises en garde, instructions et avertissements énumérés dans le manuel d'instructions, les dommages ne sont pas couverts par la garantie
- Les dommages dus aux impacts/collisions ne sont pas couverts par la garantie
- Les dommages causés aux socles et aux sangles du fait d'un placement incorrect des bras ne sont pas couverts par la garantie
- Le transport d'autres objets que de vélos n'est pas couvert par la garantie
- Les dommages causés aux peintures (écaillage, craquelure ou décoloration) ne sont pas couverts par la garantie
- La rouille est considérée comme une usure pouvant être évitée par l'entretien des porte-vélos
- Les effets météorologiques, UV, air/eau salé(e), ne sont pas couverts par la garantie
- Les dommages causés à la surface de montage ne sont pas couverts par la garantie
- Les dommages ou pertes résultant du non-remplacement ou de l'absence de maintenance des éléments consommables ne sont pas couverts par la garantie
- Le non-respect des recommandations de maintenance du porte-vélos annule la garantie
- Les éléments consommables ne sont pas couverts par la garantie : ils comprennent, mais sans s'y limiter :
 - Les boutons de réglage des bras et des plateaux de roue
 - Le cadre et les sangles des roues
 - Les sangles d'arrimage du véhicule
 - Les plateaux moulés pour les roues
 - Les socles des cadres
 - Les assemblages filetés
 - L'assemblage du rochet



SARIS

Saris
5253 Verona Road
Madison WI 53711
www.saris.com

800.783.7257 | support@saris.com