

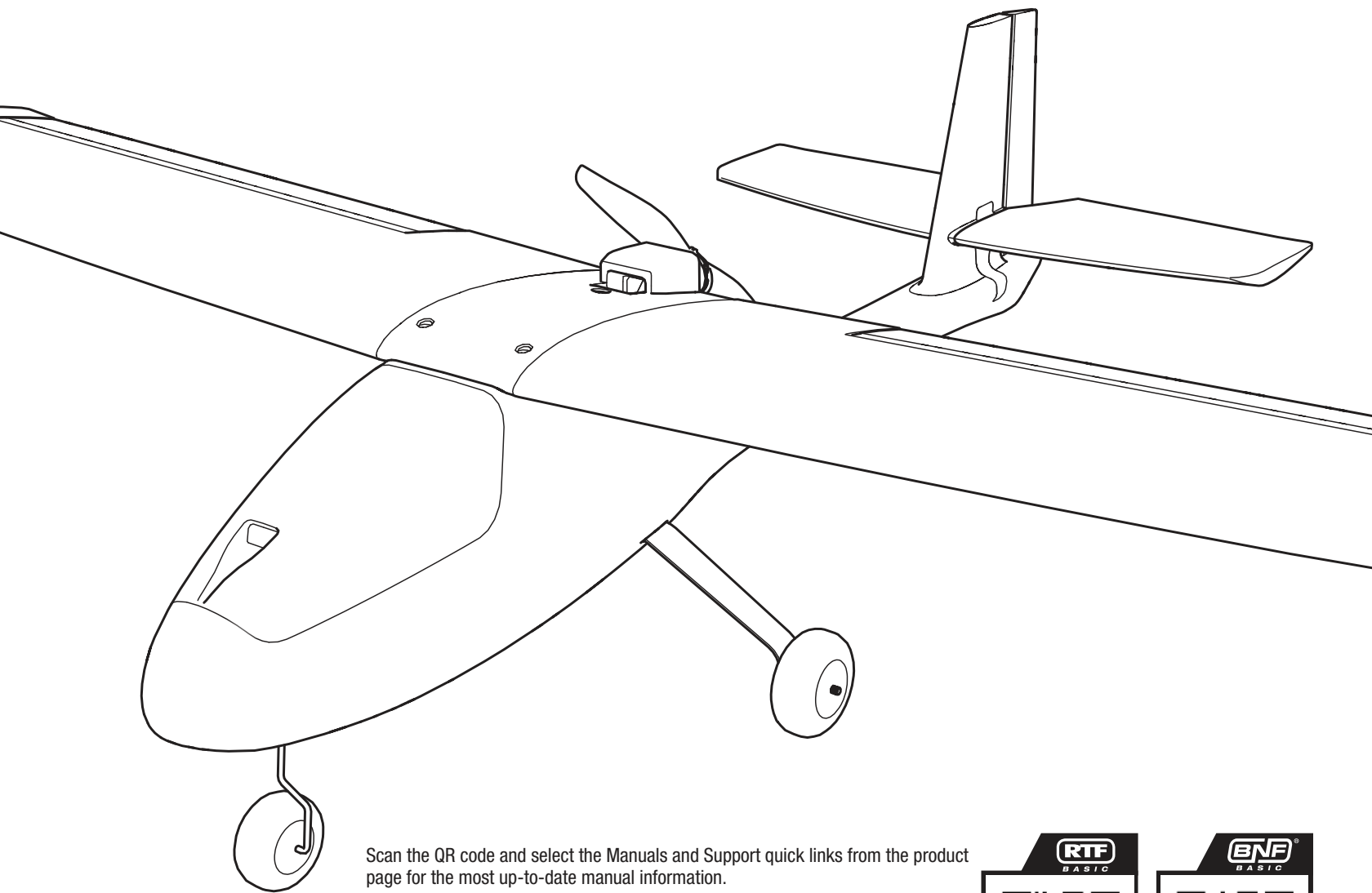

AeroScout S 2 1.1m



Scan the QR code and select the Manuals and Support quick links from the product page for the most up-to-date manual information.

Scannen Sie den QR-Code und wählen Sie auf der Produktseite die Quicklinks Handbücher und Unterstützung, um die aktuellsten Informationen zu Handbücher.

Scannez le code QR et sélectionnez les liens rapides Manuals and Support sur la page du produit pour obtenir les informations les plus récentes sur le manuel.

Scannerizzare il codice QR e selezionare i Link veloci Manuali e Supporto dalla pagina del prodotto per le informazioni manuali più aggiornate.



HBZ380001



HBZ385001

Instruction Manual | Bedienungsanleitung
Manuel d'utilisation | Manuale di Istruzioni

HORIZON
H O B B Y

AVVISO

Tutte le istruzioni, le garanzie e altri documenti pertinenti sono soggetti a modifiche a totale discrezione di Horizon Hobby, LLC. Per una documentazione aggiornata sul prodotto, visitare il sito www.horizonhobby.com o towerhobbies.com e fare clic sulla sezione Support del prodotto.

CONVENZIONI TERMINOLOGICHE

I seguenti termini vengono utilizzati in tutta la documentazione relativa al prodotto per indicare il livello di eventuali danni connessi all'utilizzo di questo prodotto:

AVVERTENZA: indica procedure che, se non debitamente seguite, determinano la probabilità di danni alle cose, danni collaterali e gravi lesioni alle persone OPPURE una probabilità elevata di lesioni superficiali alle persone.

ATTENZIONE: indica procedure che, se non debitamente seguite, determinano la probabilità di danni alle cose E la possibilità di gravi lesioni alle persone.

AVVISO: indica procedure che, se non debitamente seguite, possono determinare la possibilità di danni alle cose E la possibilità minima o nulla di lesioni alle persone.



AVVERTENZA: leggere PER INTERO il manuale di istruzioni per acquisire dimestichezza con le caratteristiche del prodotto prima di metterlo in funzione.

Un uso improprio del prodotto può causare danni al prodotto stesso e ai beni personali e provocare gravi lesioni alle persone.

Questo è un prodotto sofisticato per appassionati di modellismo. Deve essere utilizzato in modo attento e responsabile e richiede alcune conoscenze basilari di meccanica. L'uso improprio o irresponsabile di questo prodotto potrebbe causare lesioni alle persone o danni al prodotto stesso o ad altre cose. Questo prodotto non deve essere utilizzato dai bambini senza la diretta supervisione di un adulto. Non utilizzare componenti incompatibili o modificare il prodotto in maniera diversa da quanto riportato nelle istruzioni fornite da Horizon Hobby, LLC. Il presente manuale contiene le istruzioni per la sicurezza, l'uso e la manutenzione del prodotto. È fondamentale leggere e seguire tutte le istruzioni e le avvertenze riportate nel manuale prima di montare, impostare o usare il prodotto per poterlo utilizzare correttamente ed evitare di causare danni alle cose o gravi lesioni alle persone.

14+

ETÀ CONSIGLIATA:
almeno 14 anni. Questo
non è un giocattolo.



ATTENZIONE AI PRODOTTI CONTRAFFATTI: se è necessario sostituire la ricevente Spektrum in dotazione con uno dei prodotti Horizon Hobby, si raccomanda di acquistare sempre da Horizon Hobby, LLC o da un suo rivenditore autorizzato per essere certi dell'autenticità e della qualità del prodotto Spektrum. Horizon Hobby, LLC nega ogni assistenza tecnica e garanzia a titolo esemplificativo, ma non esaustivo in merito alla compatibilità e alle prestazioni di prodotti contraffatti o dichiarati compatibili con la tecnologia DSM o Spektrum.

Precauzioni e avvertenze sulla sicurezza

L'utente di questo prodotto è l'unico responsabile del corretto utilizzo del medesimo in modo tale da non risultare pericoloso per sé stesso e gli altri e da non danneggiare il prodotto stesso o i beni altrui.

- Mantenere sempre la distanza di sicurezza in tutte le direzioni attorno al modello per evitare collisioni o danni. Questo modello è controllato da un segnale radio soggetto a interferenze provenienti da diverse sorgenti non controllabili dall'utilizzatore. Tali interferenze possono provocare perdite momentanee di controllo.
- Utilizzare sempre il modello in spazi liberi da veicoli, traffico e persone.
- Seguire sempre scrupolosamente le istruzioni e le avvertenze sia per il modello che per tutti gli accessori (caricabatteria, pacchi batteria ricaricabili, ecc.).
- Tenere sempre le sostanze chimiche, le parti piccole e i componenti elettrici fuori dalla portata dei bambini.
- Evitare sempre il contatto con l'acqua di tutte le apparecchiature che non sono state appositamente progettate a tale scopo. L'umidità danneggia i componenti elettronici.
- Non mettere in bocca le parti del modello. Potrebbe essere pericoloso e persino mortale.
- Non utilizzare il modello se le batterie della trasmittente sono poco cariche.
- Tenere sempre il velivolo in vista e sotto controllo.
- Usare sempre batterie completamente cariche.
- Tenere sempre la trasmittente accesa quando il velivolo viene alimentato.
- Rimuovere sempre le batterie prima dello smontaggio.
- Tenere sempre pulite le parti mobili.
- Tenere sempre i componenti asciutti.
- Lasciare sempre che i componenti si raffreddino dopo l'uso prima di toccarli.
- Rimuovere sempre le batterie dopo l'uso.
- Accertarsi sempre che il failsafe sia impostato correttamente prima del volo.
- Non utilizzare mai velivoli con cablaggi danneggiati.
- Non toccare mai le parti in movimento.

Registrazione

Registra il tuo prodotto oggi stesso per unirti alla nostra mailing list e ricevere tutti gli aggiornamenti sui prodotti, le offerte e le novità HobbyZone.



Indice

Guida al completamento	79
Strumenti inclusi	79
Componenti modello	80
Assemblaggio dell'aeromodello	81-82
Trasmittente DXS Spektrum	83
Installazione della batteria di volo, sistema SAFE e attivazione del regolatore elettronico di velocità (ESC)	84
Baricentro (CG)	85
Verifica della direzione dei comandi	86
Prima del primo volo	86
Scegliere il campo di volo	87
Prova della portata	87
Controllo del volo	88
Modalità di volo nella tecnologia SAFE (Sensore Assisted Flight Envelope)	89
Controlli prevolo	90
Volo	90
Regolazione dei trim	92
Dopo il volo	93
Connessione trasmittente/ricevente	93
Addestramento al volo	94
Configurazione di una trasmittente opzionale	95
Manutenzione e riparazioni	97
Guida alla risoluzione dei problemi del sistema AS3X®	99
Guida alla risoluzione dei problemi	99
Pezzi di ricambio	100
Pezzi consigliate	100
Pezzi opzionali	100
Glossario dei termini importanti	100
Garanzia	101
Garanzia e Assistenza - Informazioni per i contatti	102
Dichiarazione di conformità per l'Unione europea	102

Specifiche	
Apertura alare	1033mm
Lunghezza	1140mm
Peso	Senza batteria: 1316g Con la batteria di brodo 3S 1300-2200mAh 11,1V 30C consigliata: 3.4lbs (1550g)

Elementi inclusi	
Trasmittente*	Spektrum DXS 2,4 GHz (SPMR1010)
Batterie della trasmittente*	4 alcaline AA
Ricevitore	Spektrum AR631 6 CH AS3X SAFE (SPMAR631)
ESC	ESC senza spazzole Avian Smart Lite da 70 A; 3S-6S, IC3 (SPMXAE30B)
Motore	Motore 2306-2250 Kv Brushless 14 poli (HBZ3809)
Servo	(2) servo sub-micro 8 g (SPMSA390) (1) servo sub-micro digitali MG 8 g (SPMSA390) (1) Timone/ingranaggio, servo ingranaggio in metallo 13g (SPMSA392)

*Solo RTF Basic

Accessori richiesti	
Batteria di bordo	3S 11,1V 1300-2200 mAh 30C LiPo con connettore IC3 o EC3
Caricabatterie	Compatibile con batterie 3S LiPo

Accessori opzionali	
HBZ3811	Kit galleggianti: AeroScout
RFL1205	Simulatore di volo RC RealFlight Trainer Edition
SPMWS2000	Dongle USB simulatore wireless WS2000
SPMXP200	Smart G2 Powerstage Bundle con batteria 3S 4000 mAh e caricabatterie S120

Guida al completamento

Scannerizza questo QR Code per accedere alla guida al completamento per informazioni sul bundle batterie e caricabatterie Powerstage raccomandato. Puoi anche visualizzare l'elenco delle parti opzionali nella pagina del prodotto su www.HorizonHobby.com per ulteriori informazioni su altre batterie, caricatori e altri articoli compatibili.



HBZ380001



HBZ385001

Strumenti inclusi

- Chiave a brugola esagonale da 2 mm
- Chiave a brugola esagonale da 1,5 mm (regola i collegamenti facili sui bracci dei servo)
- Cacciavite a croce n. 1

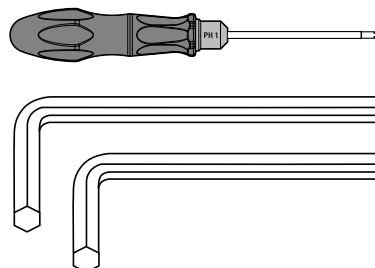

Componenti modello

Componenti di controllo tipici

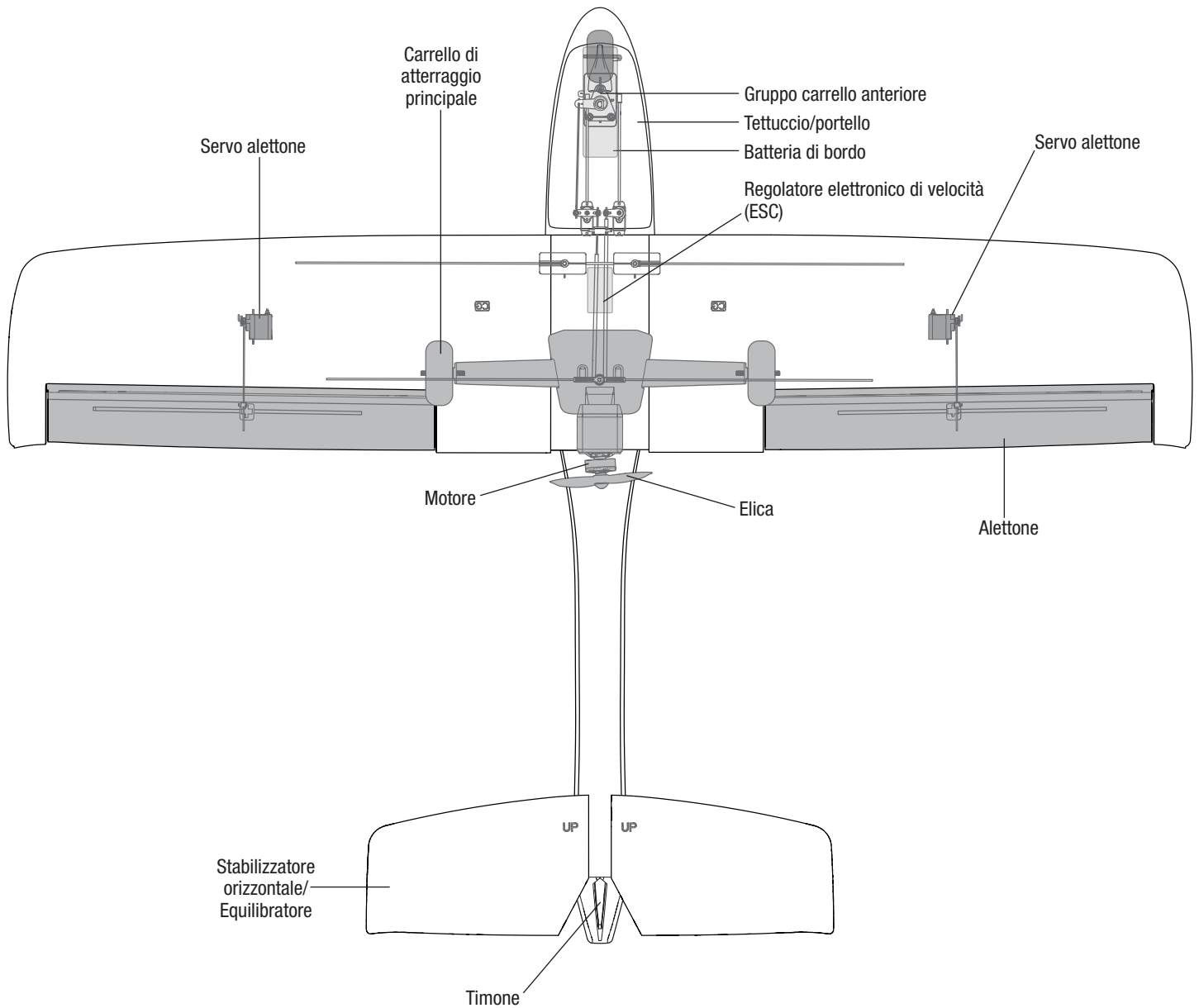
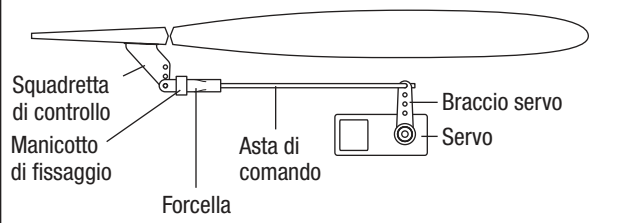

Assemblaggio dell'aeromodello

Raccomandiamo di leggere ogni sezione di questo manuale prima di procedere con il montaggio secondo i passi indicati. Raccomandiamo inoltre di guardare l'intero video di assemblaggio scansionando questo QR Code o utilizzando questo URL: www.horizonhobby.cc/AeroScoutS2assembly.



Video di montaggio

Montaggio del carrello di atterraggio

1. Far scorrere il carrello principale nelle fessure nella fusoliera fino a quando si bloccano in sede.
2. Inserire il carrello anteriore nel collare del ruotino come mostrato e serrare il grano contro il punto piatto nel filo del carrello usando un cacciavite a croce.

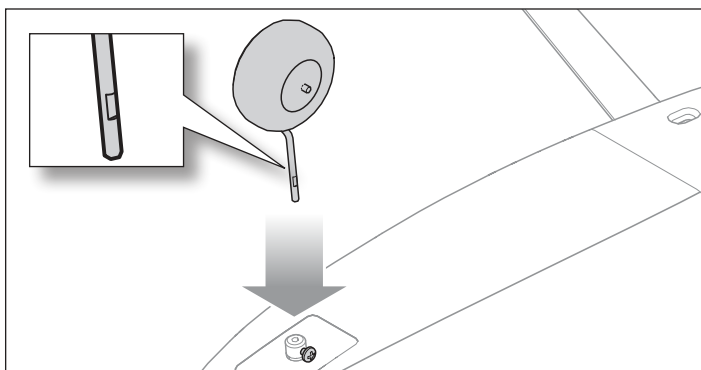
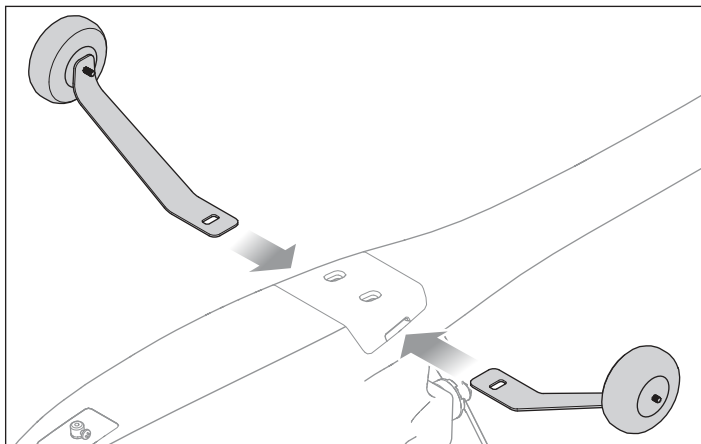

Montaggio del piano di coda orizzontale

Si consiglia di guardare il capitolo/sezione "Montaggio del piano di coda orizzontale" del video di montaggio scansionando questo QR code o utilizzando questo URL: www.horizonhobby.cc/AeroScoutS2assembly.

1. Far scorrere il più lungo dei tubi in fibra di carbonio quadrati inclusi completamente nel foro di uno degli stabilizzatori orizzontali. Il tubo è un inserimento a compressione e non richiede nessun adesivo.



Video di montaggio

IMPORTANTE: l'incastro sarà stretto.

CONSIGLIO: applicare una goccia di sapone per piatti sull'asta per aiutarla a scorrere attraverso l'apertura nello stabilizzatore verticale.

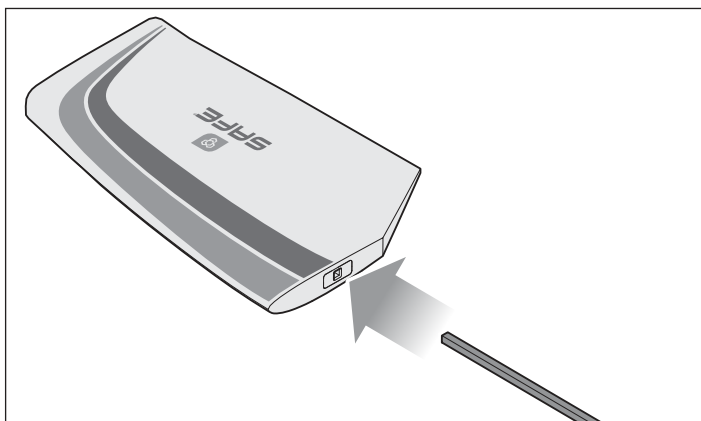

2. Inserire il tubo attraverso il foro nella coda verticale della fusoliera come mostrato, fino a quando lo stabilizzatore orizzontale precedentemente fissato è contro la fusoliera.

IMPORTANTE: Le decalcomanie sugli stabilizzatori orizzontali devono essere rivolti verso l'alto quando gli stabilizzatori sono installati correttamente.

3. Far scorrere lo stabilizzatore orizzontale opposto sull'altra estremità del tubo. Premere insieme le metà degli stabilizzatori fino a farle adagiare completamente sul tubo. Con una carta di credito, controllare che sul bordo d'uscita ci sia un piccolo spazio (1 mm) a separare stabilizzatori e fusoliera.

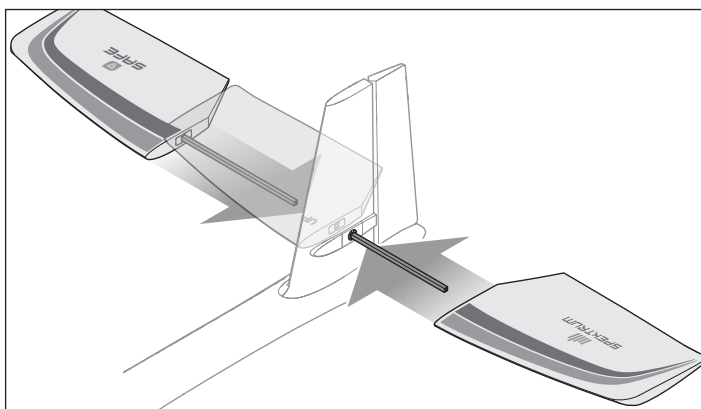

Assemblaggio e installazione delle ali

Si consiglia di guardare il capitolo/sezione "Montaggio e installazione dell'ala" del video di montaggio scansionando questo QR code o utilizzando questo URL: www.horizonhobby.cc/AeroScoutS2assembly.



Video di
montaggio

1. Far scorrere completamente il giunto alare in fibra di carbonio in uno dei pannelli alari come mostrato. Accertarsi che il filo elettrico del servo alettone esca attraverso la fessura alla base dell'ala.

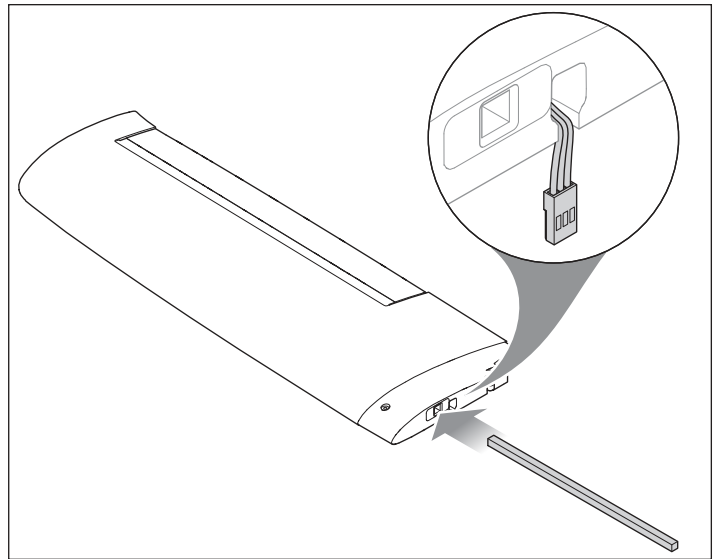

2. Far scorrere il pannello alare opposto sul giunto alare fino a serrare la radice dei pannelli e il foro di montaggio posteriore è correttamente allineato. Accertarsi che sia i fili elettrici del servo alettone escano attraverso la base dell'ala e non vengano pizzicati tra i pannelli di ala.

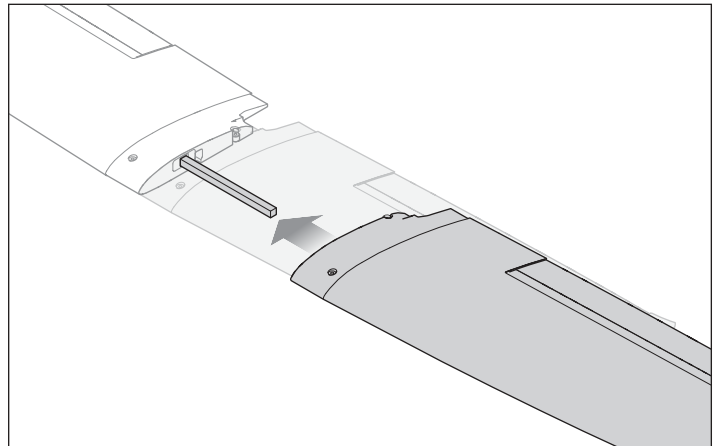

3. Collegare i fili elettrici del servo alettone alla prolunga a Y installata nel canale 2 del ricevitore.
4. Centrare l'ala sulla fusoliera. Accertarsi che i fili elettrici dell'alettone non vengano pizzicati tra l'ala e la fusoliera.
5. Fissare l'ala con le viti da 50 mm incluse. Non serrare eccessivamente le viti dell'ala, poiché si potrebbe danneggiare l'ala o i punti di fissaggio nella fusoliera.

IMPORTANTE: Le viti delle ali possono essere un inserimento saldo le prime volte che vengono installate nella fusoliera. Usare un cacciavite se necessario fino a quando i punti di fissaggio della fusoliera si allentano a sufficienza affinché le viti siano installate manualmente.

AVVISO: non serrare eccessivamente le viti delle ali. In questo modo il materiale espanso dell'ala potrebbe rompersi o si potrebbero danneggiare i punti di fissaggio della fusoliera.

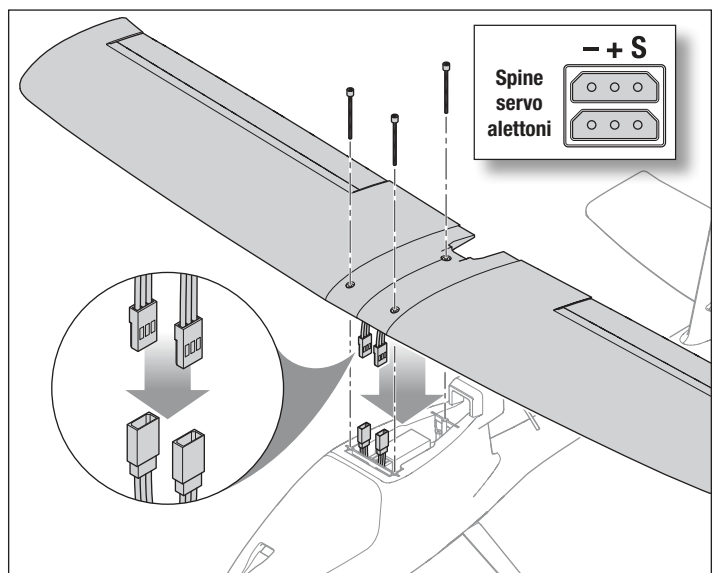

Trasmittente DXS Spektrum

Installazione delle batterie nella trasmittente

1. Rimuovere il coperchio del vano batteria.
2. Inserire le batterie AA in dotazione, rispettando la polarità.
3. Rimettere a posto il coperchio.

Allarme batterie scariche

Quando la tensione delle batterie della trasmittente scende sotto i 4,7 V, viene emesso un allarme sonoro e i LED della tensione lampeggiano. Sostituire immediatamente le batterie. Se l'allarme si attiva durante il volo, atterrare il prima possibile.

ATTENZIONE: se si utilizzano batterie ricaricabili, ricaricare solo le batterie ricaricabili. Provare a ricaricare delle batterie non ricaricabili può provocarne l'esplosione, con danni o lesioni a cose e/o persone.

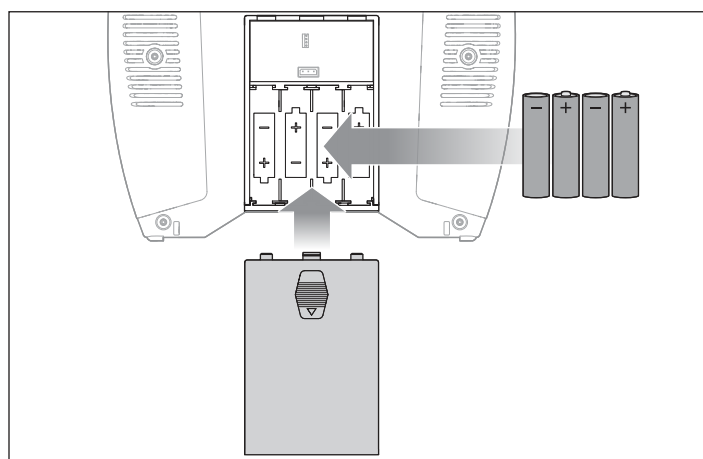

Interruttori e LED della trasmittente

Pulsante A = Pulsante Trainer/Bind/Panic: questo pulsante è usato per controllare le funzioni Trainer, Bind e Panic Recovery Mode.

Vedere la sezione "addestramento al volo" per le istruzioni sull'uso della trasmittente come parte di un sistema di addestramento "buddy box."

Vedere la sezione "binding" per le istruzioni per la procedura di binding tra la trasmittente e l'aeromodello, se è necessario ripeterla. La trasmittente inclusa viene collegata al ricevitore/aeromobile in fabbrica e quindi il binding non è in genere necessario.

Vedere la sezione sulla tecnologia SAFE (Sensor Assisted Flight Envelope) per informazioni sulla modalità di recupero antipanico.

Interruttore F = Interruttore Hi/Lo Rate: questo interruttore viene utilizzato per le funzioni rateo alto e basso sui canali di alettoni, equilibratore e timone. Consigliamo i ratei bassi per i primi voli quando si impara a pilotare e per l'esecuzione di manovre più morbide e precise e i ratei alti per manovre più aggressive e acrobatiche.

Nella posizione superiore (HI), la corsa del servo è del 100% su questi canali. Nella posizione inferiore (LO), la corsa del servo diminuisce al 70%.

Interruttore B = Interruttore della modalità di volo: questo interruttore è usato per selezionare la modalità di volo SAFE. Vedere la sezione sulla tecnologia SAFE (Sensor Assisted Flight Envelope) per informazioni sulle modalità di volo SAFE.

Interruttore H = Interruttore taglio gas: questo interruttore attiva il taglio del comando del motore.

Con il taglio gas attivato (interruttore H, posizione 1), l'input del comando motore dallo stick del motore viene disattivato. Questa caratteristica di sicurezza evita che i movimenti accidentali dello stick del motore possano attivare il motore quando la batteria di volo è collegata e alimenta il sistema. Con il taglio gas disattivato (interruttore H, posizione 0), qualsiasi posizione dello stick del motore al di sopra dell'impostazione inferiore attiva il motore dell'aeromodello.

AVVISO: assicurarsi sempre che lo stick del motore sia alla posizione più bassa prima di spegnere la funzione di taglio del motore. In caso contrario si corre il rischio di danni agli ingranaggi.

Interruttore D = Interruttore del canale 7: questo interruttore non viene usato per questo aeromodello.

LED RGB e indicazioni sonore:

Lampeggiante con bip sonori: La trasmittente è in modalità di binding, perché il pulsante di binding è stato tenuto premuto mentre la trasmittente era accesa. Vedere la sezione "binding" per maggiori informazioni.

Pulsa con un tono acustico basso ogni 2 secondi: la tensione della batteria della trasmittente è scesa sotto i 4,7 V. Sostituire immediatamente le batterie della trasmittente. Se ciò accade durante il volo, atterrare il prima possibile.

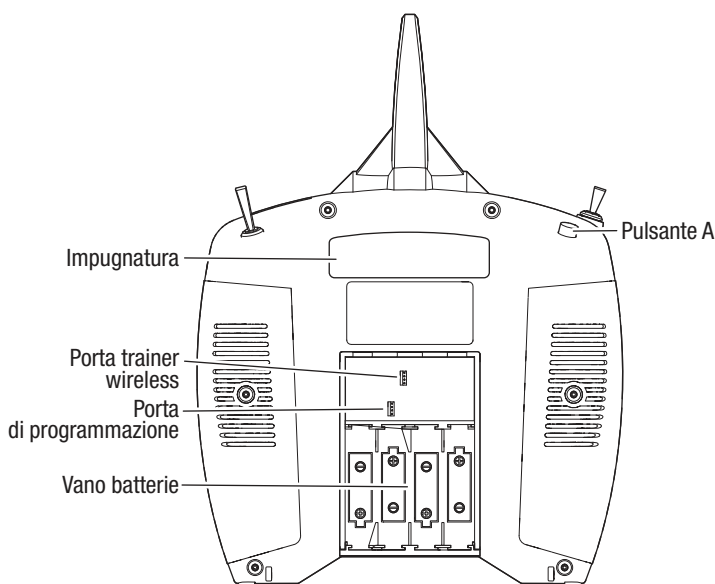
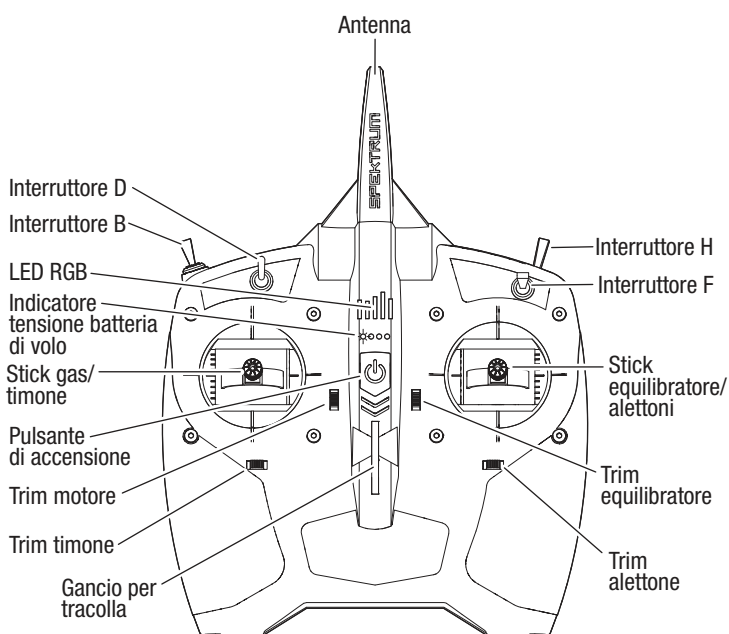

Indicatore tensione della batteria di volo

La trasmittente DXS inclusa è dotata di una funzione di indicatore della tensione della batteria di volo che funziona con i ricevitori, i controller di volo e gli ESC con capacità telemetriche compatibili con la tecnologia Smart. Questa funzione della tecnologia Smart fornisce una rappresentazione visiva della tensione/potenza residua approssimativa della batteria di volo tramite i quattro indicatori LED sulla trasmittente.

- Quando la batteria è completamente carica, tutti e quattro i LED si accendono in modo permanente.
- Alzando la manetta, la tensione della batteria scende, facendo sì che i LED indichino meno tensione e una minore capacità residua della batteria, con un numero minore di LED che rimangono accesi o lampeggiano.
- Riducendo la manetta, il carico sulla batteria diminuisce e la tensione della batteria aumenta, come indicato dal numero maggiore di LED che rimangono accesi o lampeggiano. Con il passare del tempo, la capacità residua utilizzabile della batteria si riduce e la potenza disponibile scende, come indicato dal numero minore di LED che rimangono accesi o lampeggiano.
- Quando l'ultimo LED inizia a lampeggiare, l'allarme di bassa tensione della batteria di volo sulla trasmittente suona prima che venga attivata la funzione di taglio per bassa tensione nell'ESC dell'aeromodello (vedere la sezione "volo" per una descrizione della funzione di taglio per bassa tensione). L'allarme di bassa tensione della batteria di volo suona per 25 secondi. Se si abbassa la manetta e la tensione della batteria di volo sale perché nella batteria rimane ancora abbastanza capacità utilizzabile, l'allarme si interrompe prima dei 25 secondi. In entrambi i casi, atterrare appena possibile se l'allarme suona.

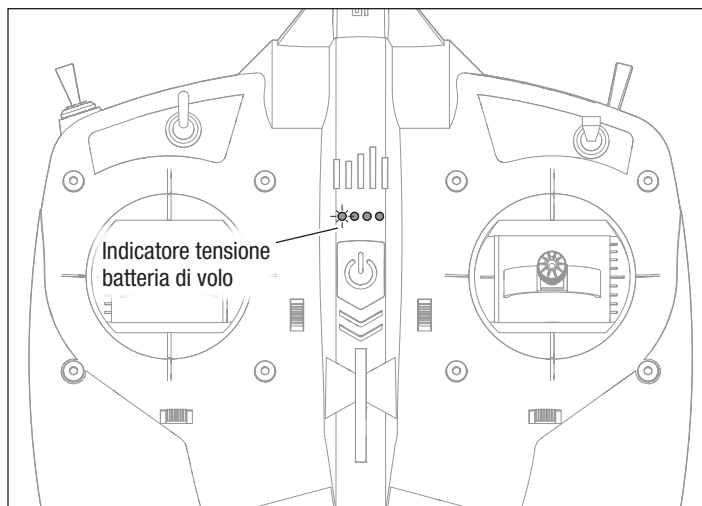

Per resettare l'avviso di bassa tensione della batteria di volo:

1. Dopo l'atterraggio, scollegare la batteria di volo dall'aeromodello per almeno 15 secondi, o finché i LED dell'indicatore di tensione della batteria di volo sulla trasmittente DXS si spengono.
2. Collegare una batteria completamente carica all'aeromodello. L'indicatore della tensione della batteria di volo si resetta prima del volo successivo.

Installazione della batteria di volo, sistema SAFE e attivazione del regolatore elettronico di velocità (ESC)

1. Accendere la trasmittente.
2. Impostare l'interruttore del MOTORE della trasmittente su Throttle Cut (Taglio manetta: potenza motore inattiva).
3. Sollevare sul retro della calotta di batteria per rimuoverla dalla fusoliera.
4. Fissare un cappio con retro adesivo al fondo della batteria.
5. Posizionare la batteria, il cappio giù, sul vassoio della batteria. Il posizionamento della batteria può essere regolato in avanti o indietro per aiutare a bilanciare il velivolo.
6. Quando la batteria è adeguatamente posizionata, fissarla con la fascetta a strappo.
7. Collegare il connettore batteria IC3 all'ESC, annotando la polarità corretta.

ATTENZIONE: collegare la batteria all'ESC con la polarità inversa danneggerà l'ESC, la batteria o entrambi i componenti. I danni causati da un collegamento errato della batteria non sono coperti dalla garanzia.

ATTENZIONE: tenere sempre le mani lontano dalle eliche. Quando armato, il motore farà girare l'elica in risposta a qualunque movimento della manetta.

8. Posizionare l'aeromodello su una superficie piana e omogenea. Le superfici di controllo inizieranno il ciclo quando si inizializza il sistema SAFE. L'inizializzazione è completa quando le superfici arrestano il movimento.
9. Sostituire la calotta della batteria sulla fusoliera inserendo dapprima la linguetta anteriore quando si abbassa il retro fino a quando la magnetite fa presa.
10. Passare l'interruttore Throttle Cut su Off per ripristinare la potenza del motore.

ATTENZIONE: scollegare sempre la batteria Li-Po dall'aereo quando non viene utilizzato, per evitare che la batteria si scarichi eccessivamente. Le batterie che si scaricano raggiungendo un voltaggio inferiore al minimo consentito possono danneggiarsi, con conseguente rendimento inferiore e potenziale rischio di incendio quando vengono caricate.

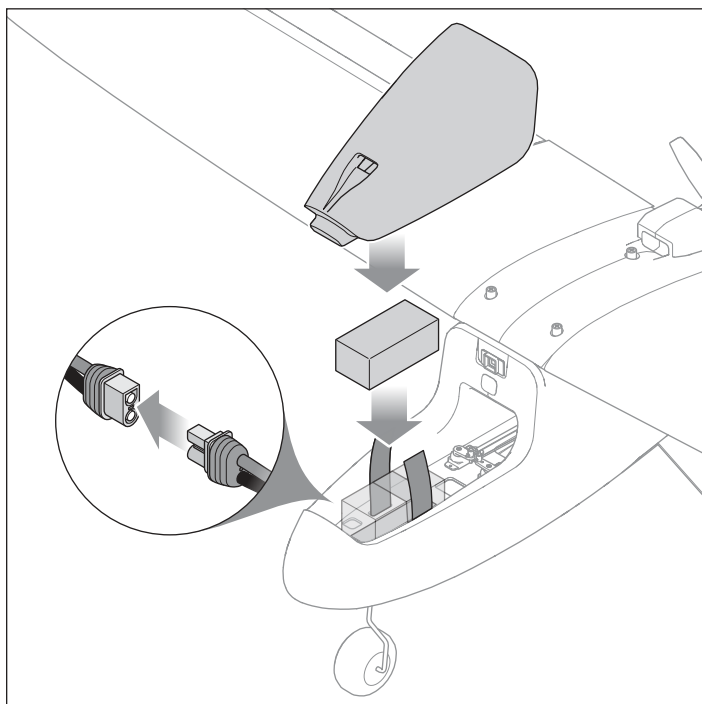

Baricentro (CG)

Si consiglia di guardare il capitolo/sezione “centro di gravità” del video di montaggio scansionando questo QR Code o utilizzando questo URL:
www.horizonhobby.cc/AeroScoutS2assembly.



Video di
montaggio

ATTENZIONE: non far volare l'aeromodello senza essersi assicurati che il centro di gravità sia entro i limiti accettabili. Se l'aeromodello non è correttamente bilanciato, vi è il rischio di perdita di controllo e possibili danni. La garanzia non copre i danni causati dallo schianto al suolo.

Dopo aver installato la batteria di volo e prima di accendere l'ESC, verificare che il centro di gravità sia corretto. Il CG deve collocarsi a 60–75mm dietro il bordo di attacco alare, misurando dalla radice alare. Per ottenere le migliori prestazioni di volo si ottengono però con un centro di gravità a 75 mm dietro il bordo di entrata alare, misurando dalla radice dell'ala, come mostrato.

La batteria di volo e la capottina devono essere installate per ottenere un bilanciamento corretto dell'aeromodello.

Tenere l'aeromodello capovolto, con i polpastrelli di entrambi gli indici nella posizione suggerita per il CG, su entrambi i lati della fusoliera.

- Se l'aeromodello rimane in piano, l'aeromodello è bilanciato sulla posizione consigliata per il CG.
- Se il muso si inclina verso il basso, spostare la batteria di volo all'indietro fino a portare l'aeromodello in equilibrio sulla posizione consigliata per il CG.
- Se il muso si alza, spostare in avanti la batteria di bordo finché l'aeromodello non è in equilibrio sulla posizione consigliata per il CG.

Quando si vola con il CG corretto in modalità principiante, l'aeromodello dovrebbe cabrare gradualmente a piena potenza e procedere in volo livellato al 50-60% della potenza senza applicare l'equilibratore.

- Se il baricentro dell'aeromodello è troppo in avanti (muso pesante), è necessario alzare l'equilibratore per procedere in volo livellato al 50-60% della potenza.
- Se il baricentro è troppo arretrato (coda pesante), è necessario abbassare l'elevatore per procedere in volo livellato.

Regolare la posizione della batteria come necessario.

NOTA: le regolazioni del trimmaggio vanno fatte in modalità di volo AS3X, non in modalità SAFE.

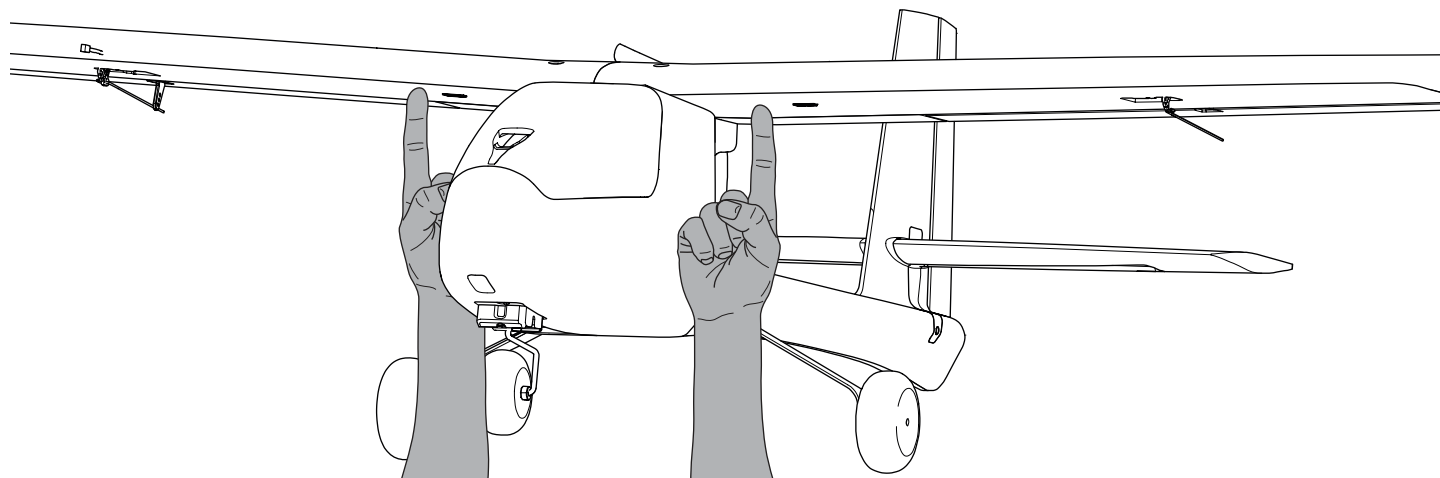
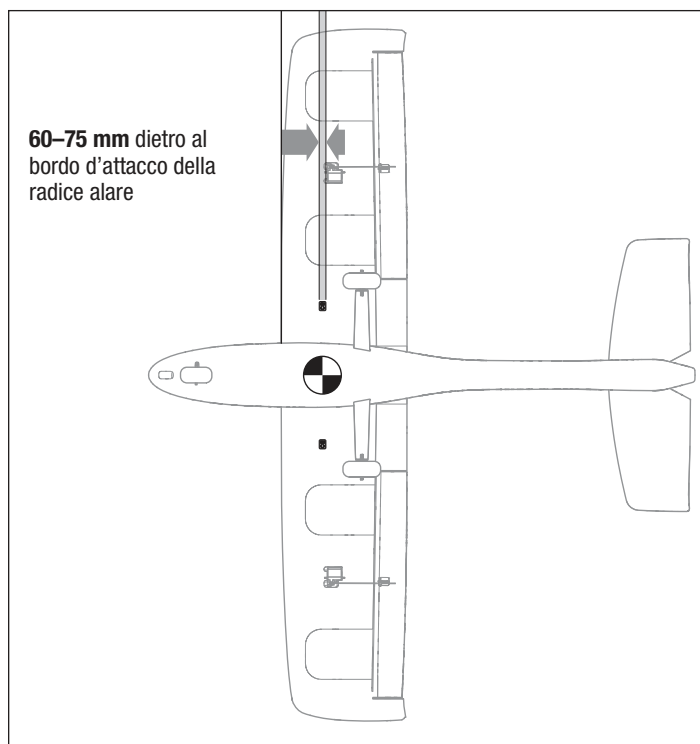

Verifica della direzione dei comandi

AVVERTENZA: non eseguire questa o altre verifiche senza aver prima attivato il taglio gas. L'avvio accidentale del motore potrebbe altrimenti provocare lesioni o danni gravi.

Se le superfici di controllo non rispondono in modo corretto, **NON VOLARE**. Consultare la *Guida alla risoluzione dei problemi* per avere maggiori informazioni. Per ricevere assistenza, contattare il servizio assistenza Horizon Hobby.

1. Accendere la trasmittente.
2. Attivare il taglio gas (interruttore H, posizione 1).
3. Impostare la modalità di volo su Esperto (interruttore B, posizione 2).

IMPORTANTE: NON controllare i comandi nelle modalità Principiante o Intermedio (interruttore B, posizione 0 o 1).

4. Posizionare l'aeromodello su un terreno piano e lontano da ostacoli.
5. Accendere l'aeromodello e attendere che si inizializzi.
6. Muovere gli stick sulla trasmittente come descritto in tabella per verificare che le superfici di controllo dell'aeromodello rispondano come indicato. Assicurarsi che le superfici di controllo dell'aeromodello rispondano come mostrato e tornino al centro quando si l'input di controllo viene rilasciato.
7. Controllare che sulle superfici di controllo non ci siano piegature.
8. Con l'aeromodello su una superficie liscia, farlo rullare in avanti a mano. Spingere il pulsante del trim del timone sulla trasmittente a sinistra o a destra fino a quando l'aeromodello si muove in linea retta.

CONSIGLIO: la trasmittente emette un debole segnale acustico a ogni pressione dei pulsanti dei trim in tutte le direzioni. Tenendo premuto il pulsante in qualsiasi direzione la regolazione avanza velocemente finché il pulsante non viene rilasciato o il trim non raggiunge il fine corsa. Se il pulsante del trim non emette segnali acustici quando viene premuto, il trim è già a fine corsa. La posizione centrale è indicata da un segnale leggermente più forte.

Centraggio delle superfici di controllo

Dopo aver controllato che le superfici di controllo si muovano correttamente e che la ruota anteriore sia allineata, rilasciare gli stick della trasmittente. Assicurarsi che tutte le superfici di controllo siano centrate.

CONSIGLIO: centrare la ruota anteriore con il trim elettronico del timone. Il timone viene poi centrato manualmente.

Per qualsiasi superficie che non è centrata:

1. Far scivolare via il manicotto di fermo dalla forcella.
2. Fare leva delicatamente sulla forcella per aprirla.
3. Far scorrere il perno della forcella fuori dalla squadretta di controllo.
4. Ruotare la forcella sull'asta di comando per allungare o accorciare la lunghezza dell'asta per regolare la posizione centrale della superficie.
5. Quando si raggiunge la posizione corretta, far scorrere il perno della forcella di nuovo nel foro corretto della squadretta di controllo.
6. Chiudere la forcella, catturando la squadretta di controllo tra i lati.
7. Far scorrere il manicotto di tenuta sopra la forcella per evitare che la forcella si apra.

Prima del primo volo

Prima di cimentarsi per la prima volta in volo con questo aeromodello, si consiglia vivamente di provare il simulatore di volo RC RealFlight Trainer Edition (RFL1205, venduto separatamente) da abbinare insieme al dongle simulatore wireless Spektrum WS2000 (SPMWS2000, venduto separatamente) alla trasmittente DXS inclusa nella versione RTF Basic per apprendere e familiarizzarsi con i principi di pilotaggio base del velivolo. Con i popolari aerei da addestramento Horizon Hobby — incluso l'AeroScout S 2 1.1m — e lezioni del Virtual Flight Instructor integrato, tutti possono imparare a volare con facilità allenandosi sul PC a casa o su un portatile praticamente ovunque!

Ti incoraggiamo inoltre a entrare in contatto con i piloti RC esperti della tua zona attraverso i negozi di hobbistica e in campi di volo RC. E per coloro che si trovano negli Stati Uniti, consigliamo di iscriversi a un'organizzazione nazionale come l'Academy of Model Aeronautics (AMA). L'AMA può fornire informazioni sui club locali, gli istruttori e campi di volo esistenti nella tua zona, oltre alla copertura assicurativa. Per maggiori informazioni, visitare il sito www.modelaircraft.org.

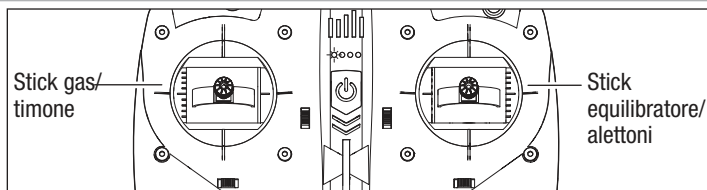

	Comando trasmittente	Risposta della superficie di controllo (visto da dietro)
Equilibratore		
Alettone		
Timone		

RF TRAINER EDITION
REALFLIGHT™

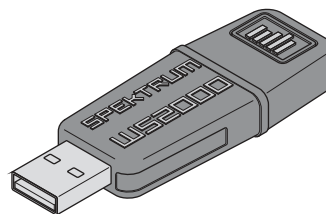

RealFlight
Trainer Edition



Scegliere il campo di volo

Consultare le leggi e le normative locali prima di scegliere un luogo dove far volare l'aeromodello.

Per avere più successo e salvaguardare la propria incolumità e quella del modello, è importante scegliere un posto molto aperto e senza ostacoli. È importante ricordare che l'aereo può raggiungere velocità di volo significative e coprire velocemente le distanze. Scegliere un'area che sia più ampia di quello che si pensa possa servire, specialmente nei primi voli.

Il posto dovrebbe:

- Avere un minimo di 400 metri di spazio aperto in tutte le direzioni.
- Essere lontano da persone e animali domestici.
- Essere libero da alberi, edifici, auto, linee elettriche e qualsiasi altra cosa contro cui l'aereo possa urtare o che possa interferire con la visuale.

Prova della portata

ATTENZIONE: non eseguire questa o altre verifiche con l'elica montata sull'aeromodello. Se il motore si avvia accidentalmente, potrebbe provocare lesioni o danni gravi.

ATTENZIONE: durante il test della portata, tenersi sempre a debita distanza dal motore, sia con le parti del corpo che con oggetti svolazzanti. In caso contrario ci si potrebbe ferire.

La portata deve essere controllata prima di ogni volo, specialmente con un modello nuovo. Se si usa un aereo BNF, consultare il manuale della propria trasmittente per eseguire il test della portata sul sistema.

La trasmittente RTF inclusa è dotata di una modalità di controllo della portata per ridurre la potenza in uscita della trasmittente. Seguire le istruzioni sottostanti per attivare la modalità di verifica della portata della trasmittente:

1. Accendere la trasmittente e attendere almeno 5 secondi con lo stick del motore abbassato e il trim del motore centrato.
2. Accendere l'aeromodello tenendolo immobile per 5 secondi.
3. Posizionarsi di fronte all'aeromodello con la trasmittente nella normale posizione di volo.
4. Premere e tenere premuto il tasto A (tasto Bind) e premere il tasto F per 4 volte entro 10 secondi. I LED della trasmittente lampeggiano in arancione e l'allarme scatta. Il sistema è ora in modalità di verifica della portata. Non rilasciare il pulsante di binding finché la verifica non è terminata.

IMPORTANTE: tenere premuto il pulsante bind (connessione) per tutta la durata del procedimento. Rilasciando il pulsante, si uscirà immediatamente dalla modalità di verifica della portata e sarà necessario ricominciare.

5. Con il sistema radio acceso e il modello tenuto saldamente a terra, posizionarsi a 28 metri (90 piedi) di distanza dall'aereo.

CONSIGLIO: in alcuni modelli, quando l'aereo è a terra, l'antenna/le antenne può/possono trovarsi a pochi centimetri dal terreno. Tale prossimità può ridurre l'efficacia della verifica della portata. In caso di problemi durante il controllo della portata, tenere fermo l'aeromodello su un supporto non conduttivo a un'altezza massima di 60 cm (2 piedi) da terra ed effettuare nuovamente la verifica della portata.

6. Muovere i comandi del timone, dell'elevatore, degli alettoni e del motore sulla trasmittente per assicurarsi che funzionino in modo regolare.
7. In caso di problemi, non cercare di volare. Consultare la tabella dei contatti alla fine di questo manuale per contattare il servizio assistenza di Horizon Hobby. Inoltre, visitare il sito web di Spektrum per maggiori informazioni.
8. Dopo avere eseguito con successo la verifica della portata, rilasciare il pulsante di connessione per uscire dalla modalità di controllo della portata.

ATTENZIONE: non cercare mai di volare mentre la trasmittente è in modalità di verifica della portata a causa della potenza in uscita ridotta. In caso contrario, si può perdere il controllo dell'aereo.

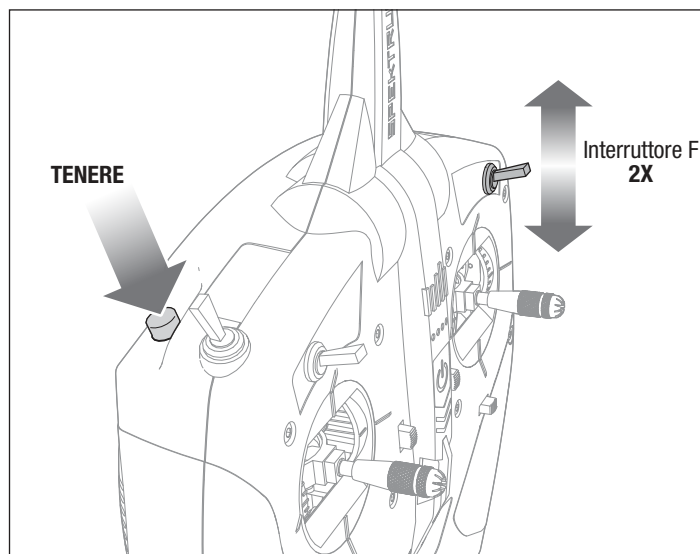
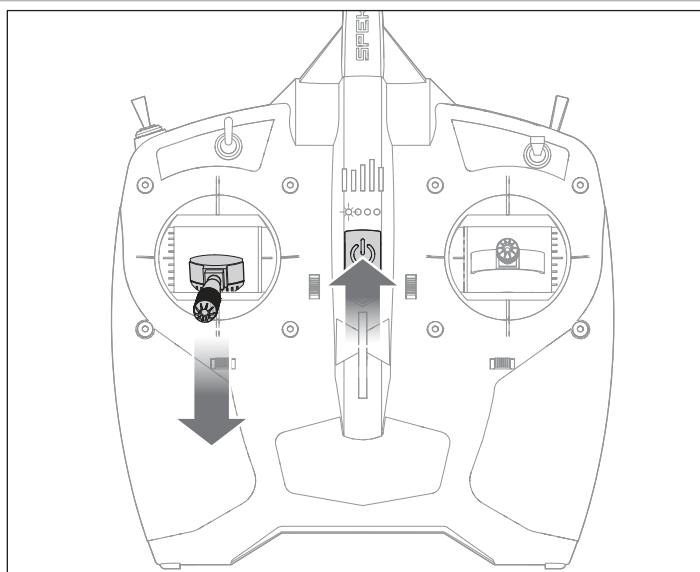

Controllo del volo

IMPORTANTE: benché la tecnologia SAFE sia uno strumento estremamente utile, l'aeromodello va sempre pilotato manualmente. Impartendo comandi errati ad altitudini inferiori o velocità più basse, l'aeromodello potrebbe schiantarsi. Studiare attentamente questi comandi e la relativa risposta dell'aeromodello prima di effettuare il primo volo. Per le prime esperienze di volo, impostare l'interruttore della modalità di volo SAFE® Plus su Principiante (posizione 0). Per un controllo dolce dell'aeromodello, effettuare sempre piccole correzioni. Tutte le indicazioni sono descritte come se ci si trovasse sull'aeromodello.

Manetta, più veloce o più lento

- Spingere lo stick del motore in avanti per accelerare e cabrare.
- Abbassare lo stick del motore per rallentare e scendere di quota.

Equilibratore su e giù

- Tirare indietro lo stick dell'equilibratore per far alzare il muso dell'aeromodello.
- Spingere lo stick dell'equilibratore in avanti per abbassare il muso dell'aeromodello.

Alettone a destra e a sinistra

- Spostare lo stick dell'alettone a destra per virare o inclinare l'aeromodello verso destra.
- Spostare lo stick dell'alettone a sinistra per virare o inclinare l'aeromodello verso sinistra.

CONSIGLIO: immaginarsi sempre all'interno dell'aeromodello per determinare in che direzione inclinare le ali dell'aeromodello.

- Quando l'aeromodello vola allontanandosi dal pilota, l'inclinazione a destra o a sinistra dell'aeromodello appare normale.
- Quando vola in direzione del pilota, l'aeromodello sembra inclinarsi nella direzione opposta rispetto al comando impartito. Con l'esperienza, il meccanismo sarà più istintivo.

CONSIGLIO: quando si vola verso se stessi, se una delle ali scivola, spostare lo stick dell'alettone verso l'ala bassa per livellare l'aeromodello.

Timone a destra e a sinistra

- Spingere lo stick del timone a destra per imbardare il muso dell'aeromodello verso destra.
- Spingere lo stick del timone a sinistra per imbardare il muso dell'aeromodello a sinistra.

Lo stick del timone serve anche a dirigere l'aeromodello a sinistra o a destra durante il rullaggio a terra.

CONSIGLIO: analogamente come per il comando dell'alettone, immaginarsi all'interno del velivolo per decidere in quale direzione puntare il muso dell'aeromodello in base alla direzione di volo (da o verso il pilota).

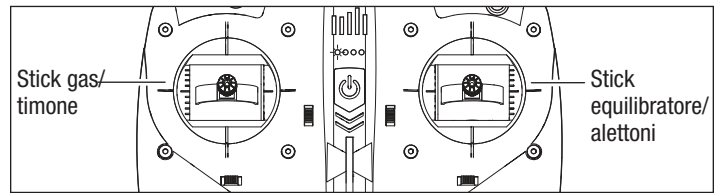

	Comando trasmittente	Risposta aereo
Elevatore		
Alettone		
Timone		

Modalità di volo nella tecnologia SAFE (Sensore Assisted Flight Envelope)

In qualsiasi momento durante il volo, è possibile commutare tra le tre diverse modalità di volo - Principiante, Intermedio o Esperto - o attivare la funzione di recupero antipánico per portare il velivolo ad una quota di volo sicura. Per passare da una all'altra delle modalità di volo, cambiare la posizione dell'apposito interruttore.

Principiante (int. B, posizione 0)

Limiti dell'involuppo di volo: Gli angoli di Beccheggio (muso in su o in giù) e Rollio (estremità alari in su o in giù) vengono limitati per aiutare il pilota a mantenere l'aeromodello in volo.

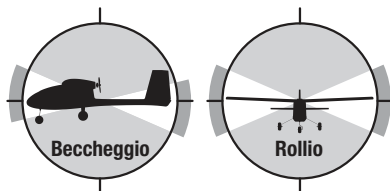

- **Autolivellamento:** quando i comandi di beccheggio e rollio sono riportati in neutro, il velivolo torna a un volo livellato.
- Stabilità assistita in decollo e atterraggio.
- Regolazione motore in base ad arrampicata e discesa.

Intermedio (int. B, posizione 1)

Involuppo di volo meno ristretto: Gli angoli di Beccheggio (muso in su o in giù) e Rollio (estremità alari in su o in giù) continuano a essere limitati, ma il pilota ha una maggiore autonomia nei comandi.

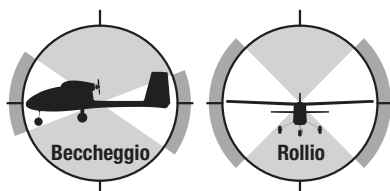

- **NO autolivellamento:** il livellamento automatico funziona solo in modalità Principiante.

CONSIGLIO: in modalità Intermedio, l'Habu STS passa automaticamente in modalità Principiante quando scende sotto i 30 metri di quota.

Esperto (int. B, posizione 2)

Nessun limite dell'involuppo di volo: Non ci sono limiti di beccheggio o rollio e niente autolivellamento, quindi si ha il controllo completo! Questa modalità consente il volo rovescio (a testa in giù), manovre acrobatiche come loop, rollate e altro ancora.

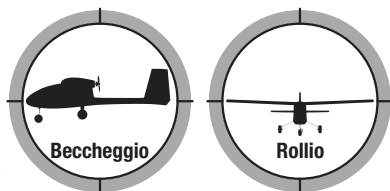

Modalità antipánico

Questa funzione offre al pilota un maggiore senso di sicurezza mentre continua a migliorare le proprie abilità. Se si perde l'orientamento oppure se l'aeromodello assume un assetto non noto o scomodo in qualsiasi modalità di volo:

1. Premere e tenere premuto il tasto BIND/Panic (pulsante A) della trasmettente e rilasciare gli stick di controllo. L'aeromodello uscirà immediatamente dalla picchiata e allineerà le ali per il volo livellato.

IMPORTANTE: il velivolo recupererà un assetto più sicuro quando si trattiene il pulsante PANIC anche se gli stick vengono azionati. Tuttavia il rilascio degli stick di controllo consente un recupero più rapido.

2. Rilasciare il pulsante PANIC e continuare col volo.

ATTENZIONE: la funzione di recupero antipánico non è in grado di evitare eventuali ostacoli lungo la direzione di volo dell'aeromodello. Una quota adeguata è necessaria per consentire al velivolo di tornare a un volo dritto e livellato se la funzione antipánico si attiva quando il velivolo è capovolto.

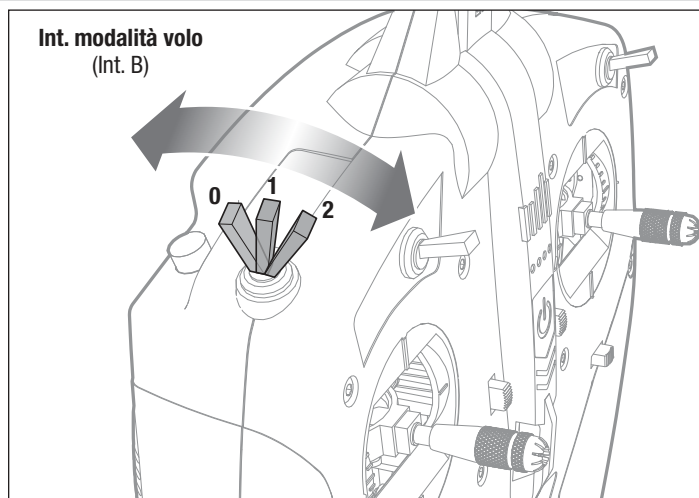

Controlli prevolo

Scegliere un'area all'aperto dove poter volare in sicurezza.
Caricare la batteria di bordo.
Installare la batteria di bordo completamente carica nell'aeromodello.
Verificare che i controlli si muovano tutti liberamente.
Controllare il baricentro (CG).
Eseguire il controllo della direzione dei comandi.

Eseguire il test della portata del radiocomando.
Pianificare il volo in base alle condizioni del campo.
Impostare il timer di volo a: 4-6 minuti se si usa una batteria da 3000 mAh 3S. 8-10 minuti se si usa una batteria da 4000 mAh 3S.
Buon divertimento!

Volo

Questo aeromodello è relativamente facile da pilotare anche per chi sta ancora affinando le proprie capacità da principiante; consigliamo tuttavia di farsi affiancare da un istruttore di volo qualificato nei primi voli radiocomandati. Alcuni dei club di aeromodellismo offrono corsi di addestramento sui loro campi di volo. Si consiglia di rivolgersi al proprio fornitore di modellistica per conoscere i club di volo nelle proprie vicinanze. Il sito web dell'Academy of Model Aeronautics all'indirizzo www.modelaircraft.org, è utile per maggiori informazioni sui club e i corsi di volo negli Stati Uniti.

Decollo

Impostare la modalità di volo su Principiante (Posizione 0) per i primi voli. Impostare un timer di volo di 5 minuti. Regolare il timer di volo per i voli successivi, a seconda della batteria di volo scelta.

Posizionare l'aeromodello sulla pista, rivolto verso il vento. Alzare lentamente la manetta per iniziare il decollo in direzione del vento. Potrebbero essere necessari dei piccoli input del timone per mantenere l'aeromodello dritto. Man mano che si alza la manetta e si raggiunge una velocità sufficiente, l'aeromodello inizia una lenta salita.

Lancio a mano

Una volta che il velivolo è pronto per il volo, usare le seguenti fasi.

1. Tenere l'aeromodello sotto la fusoliera, dietro l'ingranaggio principale.
2. Aumentare lentamente il comando motore fino al 100%.
3. Lanciare l'aereo controvento con il muso leggermente verso l'alto.

In volo

Lasciare salire l'aereo controvento con il motore al massimo finché non raggiunge circa 30 metri (100 piedi) di quota, poi ridurre il motore al 50%. Effettuare solo movimenti ridotti e dolci sugli stick per vedere come reagisce l'aereo.

Volare con il muso del modello rivolto verso di sé è una delle cose più difficili da imparare. Fare pratica volando in ampi cerchi ad alta quota.

Se ci si accorge di avere perso il controllo dell'aereo durante il volo, premere il tasto dell'Antipanico alla riporterà l'aereo in volo livellato.

Durante il volo:

- Volare ad una quota abbastanza alta da avere tempo per reagire al comportamento dell'aeromodello.
- Effettuare solo movimenti ridotti e dolci sugli stick per vedere come reagisce l'aeromodello.
- Fare pratica volando in ampi cerchi ad alta quota. Volare con il muso dell'aeromodello rivolto verso di sé è una delle cose più difficili da imparare. Volare in cerchio permette di vedere l'aeromodello da tutte le angolazioni.
- Se si perde l'orientamento dell'aeromodello, tenere premuto il pulsante antipanico e rilasciare gli stick. L'aeromodello tornerà a volare in piano. Rilasciare il pulsante e continuare col volo.

Scansiona il QR Code per accedere a un video con utili consigli per pilotare questo aeromodello.

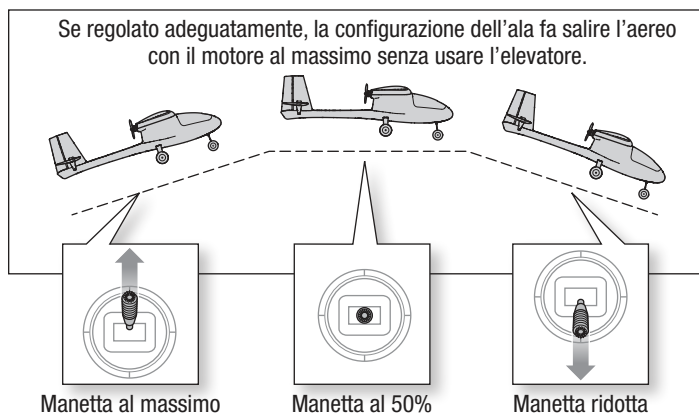
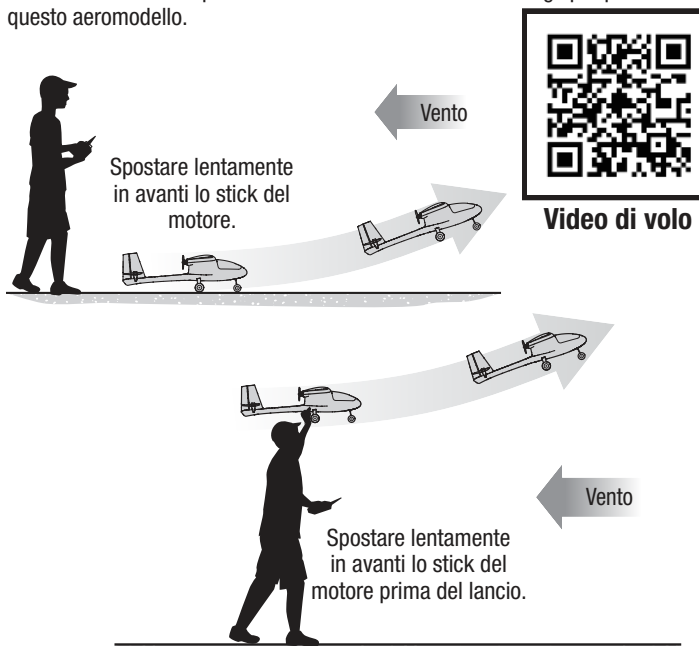

AVVISO: in caso di impatto imminente, attivare il throttle hold o abbassare rapidamente il comando motore e il trim del motore. In caso contrario possono verificarsi danni più estesi alla cellula e anche all'ESC e al motore.

Atterraggio

1. Ridurre la potenza del motore a circa il 50% per rallentare.
2. Volare sottovento oltre il termine della pista.
3. Girare l'aeromodello controvento e allinearlo con il centro della pista.
4. Continuare a ridurre gradualmente la potenza e iniziare a scendere verso la pista, tenendo le ali a livello durante l'avvicinamento. Cercare di far sì che l'aeromodello si trovi a circa 3 metri di quota quando oltrepassa la soglia della pista.
5. Mentre sorvola la soglia della pista, ridurre la manetta.
6. Quando sta per toccare terra, tirare dolcemente il comando dell'equilibratore per richiamare e alzare il muso dell'aeromodello per farlo planare dolcemente sul carrello principale. L'obiettivo è mantenere una velocità abbastanza bassa in modo che l'aeromodello non salga di quota quando viene avviata la richiamata di atterraggio.

CONSIGLIO: se l'aeromodello rimbalza in aria, si può aumentare leggermente il motore e far scendere dolcemente l'aeromodello sulla pista, oppure aumentare il motore alla massima potenza, scendere e fare il giro per ricominciare la sequenza di atterraggio.

7. Continuare a usare lo stick del timone per tenere l'aeromodello dritto lungo la pista, permettendogli di rullare al suolo fino a fermarsi.

AVVISO: in caso di impatto imminente, attivare il blocco della manetta o abbassare rapidamente il comando motore e il trim del motore. In caso contrario, il rischio di danni a cellula, ESC e motore aumenta.

IMPORTANTE: terminato il volo, non lasciare l'aeromodello al sole. Non lasciare l'aeromodello in luoghi chiusi e caldi, come un'auto al sole. Farlo può provocare danni al materiale espanso.

LVC (spegnimento per bassa tensione)

La funzione LVC è inserita nell'ESC per proteggere la batteria dalla sovraccarica. Se la carica della batteria scende troppo, l'LVC limita la potenza fornita al motore. L'aereo inizia a rallentare e si sente il motore pulsare. Appena ci si accorge che la potenza del motore diminuisce, far atterrare immediatamente l'aereo e caricare la batteria di bordo.

AVVISO: volare ripetutamente fino a che il motore pulsa, potrebbe danneggiare la batteria.

Dopo l'uso collegare e togliere la batteria LiPo dall'aereo per evitare una lenta scarica. Prima di mettere via la batteria LiPo per lungo tempo conviene caricarla a metà. Durante la conservazione bisogna accertarsi che la tensione della batteria non scenda sotto i 3 V per cella.

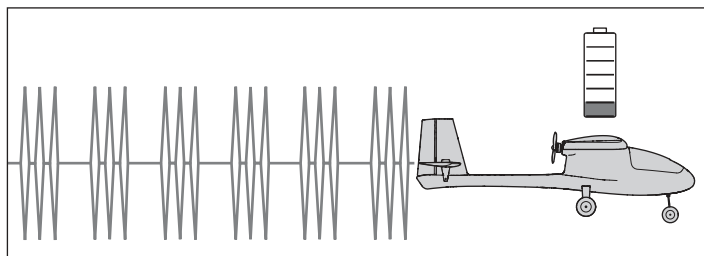
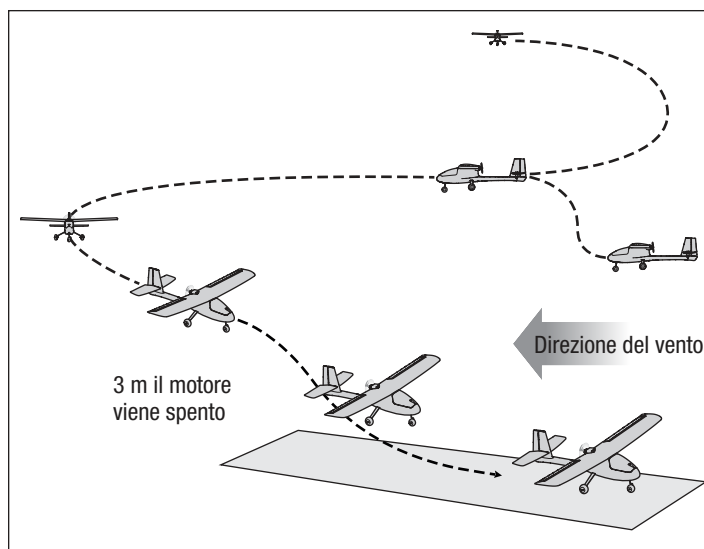

Regolazione dei trim











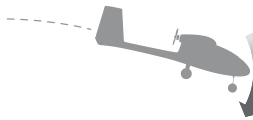

Regolazione dei trim in volo

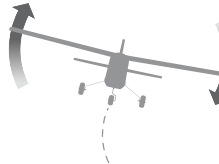
Se l'aeromodello non vola dritto e a livello con il motore al 50% e gli stick centrati, volare controvento e premere i tasti dei trim come indicato nella tabella finché l'aeromodello non assume una traiettoria di volo ragionevolmente dritta e livellata.

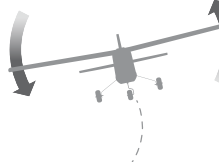
- Si consiglia di effettuare le regolazioni in condizioni di vento calmo.
- Prima di regolare i trim, impostare la modalità di volo SAFE su Esperto (Interruttore B, Posizione 2).

Dopo avere agito sui trim in volo, atterrare e passare alla sezione "regolazione manuale dei trim" per ricentrare i servo e impostare meccanicamente i trim. La trasmittente DXS inclusa dispone di pulsanti trim elettronici. la trasmittente emette un debole segnale acustico a ogni pressione dei pulsanti dei trim in tutte le direzioni. Tenendo premuto il pulsante in qualsiasi direzione la regolazione avanza velocemente finché il pulsante non viene rilasciato o il trim non raggiunge il fine corsa. Se il pulsante del trim non emette segnali acustici quando viene premuto, il trim è già a fine corsa. La posizione centrale è indicata da un segnale leggermente più forte.

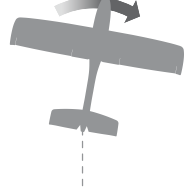
CONSIGLIO: trimmare l'aeromodello a una quota sufficiente di circa 30 metri. Si consiglia di affidarsi a un istruttore di volo esperto per trimmare l'aeromodello al momento del primo volo.

	Sbandamento dell'aereo	Correzione richiesta
Elevatore		 Trim elevatore
		 Trim elevatore
Alettone		 Trim alettone
		 Trim alettone
Timone		 Trim timone
		 Trim timone

Regolare manualmente i trim

ATTENZIONE: non eseguire lavori di manutenzione con l'elica montata sull'aeromodello. Se il motore si avvia accidentalmente, potrebbe provocare lesioni o danni gravi.

Prima di regolare manualmente i trim, l'interruttore della modalità di volo SAFE deve essere impostato su Esperto (posizione 2).

Durante la regolazione manuale dei trim l'aeromodello deve essere mantenuto fermo.

Con i valori dei trim impostati in volo ancora presenti sulla trasmittente, annotare una per una le posizioni di tutte le superfici di controllo.

Regolare la forcella su ciascuna superficie di controllo in modo da posizionarla così com'era con il trim in offset.

1. Rimuovere il tettuccio.
2. Con un cacciavite a stella #2, allentare la vite in cima al connettore rapido situato sul braccio del servo.
3. Spostare con attenzione il leveraggio in avanti o indietro, a seconda della direzione in cui è necessario regolare il trim della superficie di controllo.

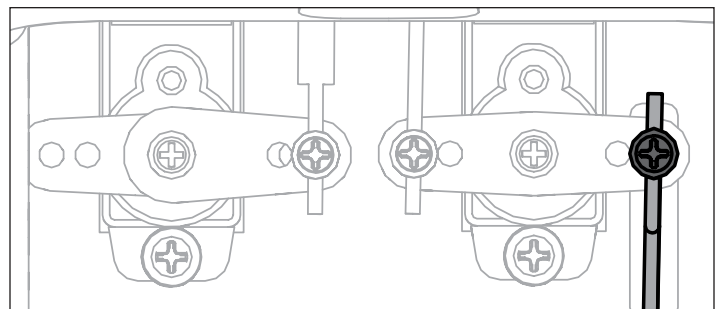

Dopo il volo

Scollegare la batteria di volo dal modello.
Spegnere la trasmittente.
Rimuovere la batteria di bordo dall'aeromodello.
Ricaricare la batteria di bordo.
Riparare o sostituire le parti eventualmente danneggiate.
Conservare la batteria di bordo separata dall'aeromodello e tenerne sotto controllo la carica.
Tenere nota delle condizioni del volo e dei risultati per pianificare i voli successivi.

IMPORTANTE: terminato il volo, non lasciare l'aeromodello al sole. Non lasciare l'aeromodello in luoghi chiusi e caldi, come un'auto al sole. Farlo può provocare danni al materiale espanso.

Consigli per le batterie LiPo:

- Dopo l'uso, scollegare la batteria LiPo e toglierla dall'aeromodello per evitare che sia soggetta a scarica lenta.
- Prima di riporre la batteria LiPo per lungo tempo, caricarla a metà della sua capacità.
- Nel periodo di non utilizzo, controllare di tanto in tanto che la tensione non scenda sotto i 3 V per cella.
- Leggere e seguire sempre tutte le avvertenze di sicurezza e le linee guida incluse nelle batterie LiPo.

Connessione trasmittente/ricevente

Il binding è la procedura di programmazione usata per configurare il ricevitore associandolo al codice individuale della trasmittente, in modo che il ricevitore possa collegarsi solo a quella specifica trasmittente.

La trasmittente inclusa viene fornita già connessa all'aeromodello. Se l'aeromodello non risponde agli input di comando della trasmittente e le batterie di bordo e della trasmittente sono completamente cariche, è possibile che sia necessario dover riassociare velivolo e trasmittente.

Per ripetere il binding tra trasmittente e ricevitore:

1. Spegnere la trasmittente
2. Impostare lo stick del motore in posizione bassa e tutti gli altri comandi in posizione neutra* Assicurarsi che l'aeromodello sia immobile.

IMPORTANTE: il motore non viene armato se il comando del gas della trasmittente non è completamente abbassato.

3. Collegare la batteria di volo all'ESC. Il ricevitore inizierà a lampeggiare in arancione.
4. Una prolunga è installata nella porta di binding del ricevitore. È possibile procedere al binding tramite il portello della batteria nella parte anteriore del modello senza dover rimuovere il gruppo dell'ala. Inserire semplicemente il connettore di binding nell'estremità aperta della prolunga per attivare la modalità di connessione.
5. Accendere il ricevitore e contemporaneamente premere e tenere premuto il pulsante di binding (pulsante A) sul ricevitore.
6. Quando il ricevitore si collega alla trasmittente, il ricevitore LED si accende e il velivolo inizia il processo di inizializzazione, come indicato dal movimento delle superfici di controllo.
7. Rimuovere la spina di connessione dalla prolunga della porta di connessione e conservarla in modo da non smarrirla. Completata correttamente la procedura di associazione, ricevitore e trasmittente dovrebbero mantenere il binding anche per i voli futuri.

Se si incontrano difficoltà, vedere la guida per la risoluzione dei problemi. Se necessario, contattare il servizio assistenza Horizon Hobby.

*Failsafe

Il ricevitore memorizza la posizione del comando del motore sulla trasmittente al momento del binding come posizione di failsafe. Se il ricevitore dovesse mai perdere la comunicazione con la trasmittente, la funzione failsafe si attiverà. Il failsafe sposta il canale del motore nella posizione di failsafe (gas basso) preimpostata durante la procedura di binding. Tutti gli altri canali di controllo si muovono per mettere l'aeromodello in un lento cerchio discendente fino a quando il collegamento radio viene ristabilito.

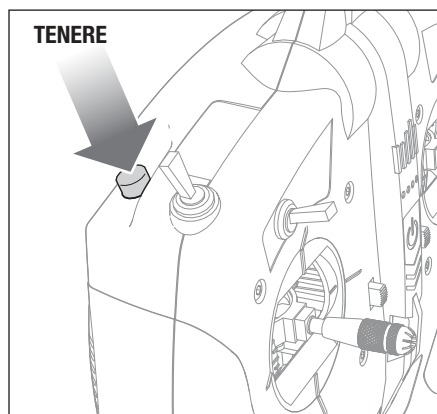
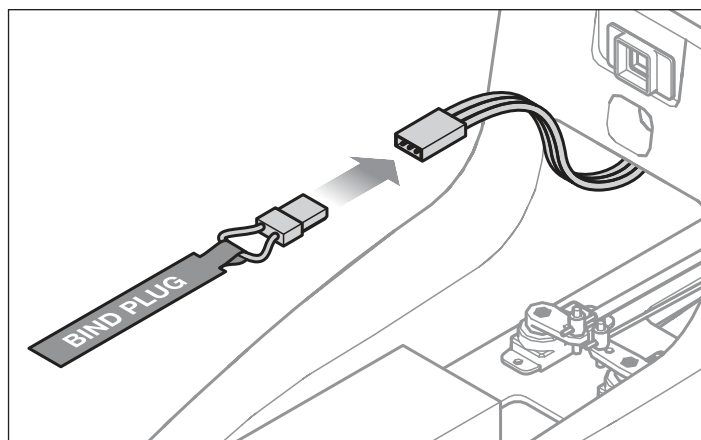
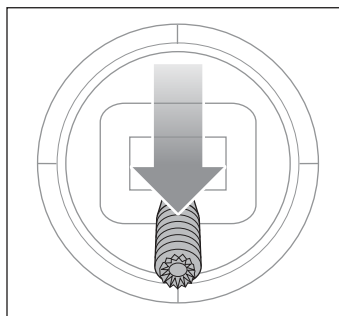

Addestramento al volo

Per i piloti alle prime armi:

Questo aeromodello è facile da pilotare anche per chi sta ancora affinando le proprie capacità da principiante; consigliamo tuttavia di farsi affiancare da un istruttore di volo qualificato nei primi voli radiocomandati. Alcuni dei club di aeromodellismo offrono corsi di addestramento sui loro campi di volo. Si consiglia di rivolgersi al proprio fornitore di modellistica per conoscere i club di volo nelle proprie vicinanze. Il sito web dell'Academy of Model Aeronautics all'indirizzo www.modelaircraft.org, è utile per maggiori informazioni sui club e i corsi di volo negli Stati Uniti.

Per gli istruttori di volo:

Invitiamo a prendere dimestichezza con la tecnologia SAFE prima di istruire i vostri allievi su questo aeromodello. Le posizioni di commutazione progressiva della tecnologia SAFE sono state pensate per consentire ai piloti alle prime armi di imparare a volare con un'assistenza minima da parte dell'istruttore. Si consiglia di utilizzare la Posizione 1 dell'interruttore della modalità di volo per la formazione dei nuovi piloti. Le posizioni 0 e 2 stabilizzano l'aeromodello più o meno di quanto desiderabile ai fini dell'addestramento.

Funzione Trainer Wireless DXS

La trasmittente DXS può essere collegata in wireless ad altra trasmittente tramite il ricevitore remoto SRXL2 DSMX (SPM9747, venduto separatamente). La trasmittente DXS è ideale* come trasmittente per l'istruttore in quanto in questa funzione è compatibile con tutte le trasmissioni Spektrum. Trim e inversione servo devono essere uguali su entrambe le trasmissioni.

Questo approccio "buddy box" ha aiutato molti nuovi piloti a prendere confidenza con i comandi di volo sotto la stretta supervisione di un istruttore di volo. Il collegamento di due trasmissioni consente all'istruttore di controllare la trasmittente master mentre l'allievo usa la slave. Mentre l'allievo impara a volare, l'istruttore tiene premuto l'interruttore trainer per consentire all'allievo di pilotare l'aeromodello. Se si ha bisogno di aiuto, l'istruttore può rilasciare l'interruttore per prendere il controllo.

IMPORTANTE: se per la trasmittente master o slave viene utilizzata una trasmittente diversa dalla DXS inclusa, consultare la sezione "configurazione buddy box" in questo manuale.

Installazione del ricevitore remoto

1. Aprire il vano delle batterie.
2. Collegare il cavo del ricevitore remoto alla porta del trainer wireless.
3. Installare il ricevitore remoto nella cavità dietro allo sportello della batteria con del nastro biadesivo.

Configurazione Buddy Box

IMPORTANTE: utilizzare queste impostazioni per una trasmittente istruttore o studente se si utilizza l'opzione buddy box per l'addestramento su qualsiasi trasmittente diversa dalla DXS inclusa. In caso contrario, le modalità di volo della tecnologia SAFE non funzioneranno correttamente.

La trasmittente deve essere configurata utilizzando le tabelle per la configurazione di buddy box e trasmittente.

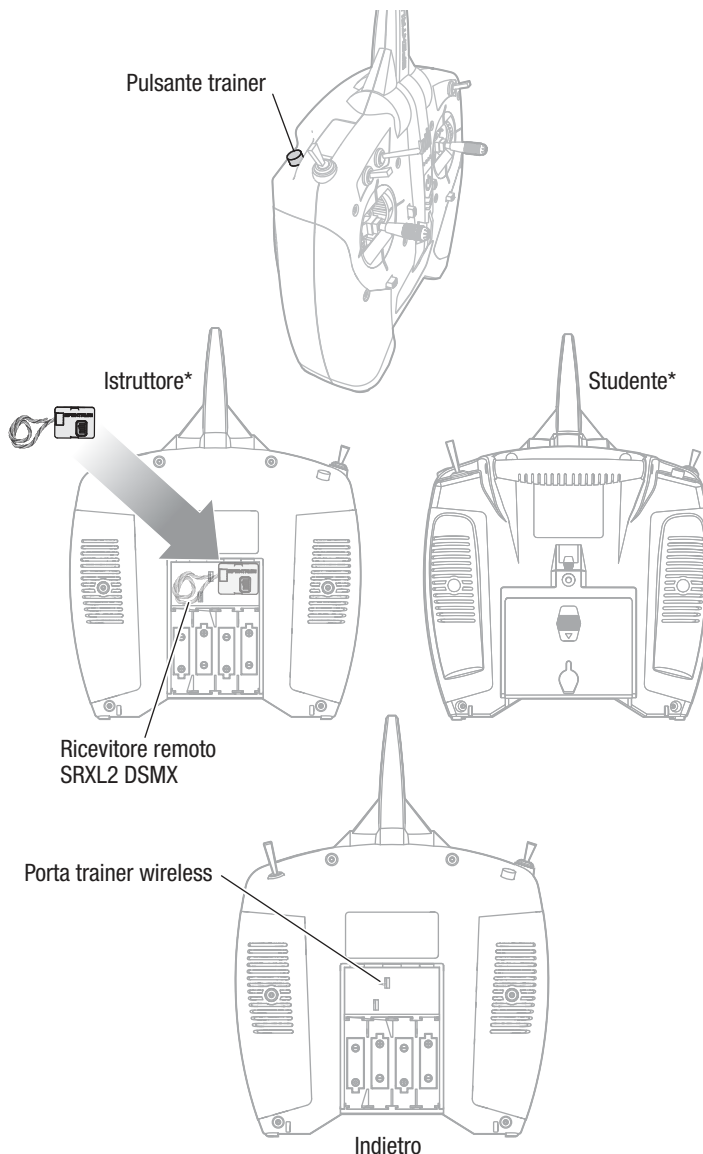

Configurazione trasmittente studente*		
Trasmittente studente		Configurazione studente
DX4e, DX5e (2 pos)		Impostazioni trainer di fabbrica
DX4e, DX5e (3 pos)		Impostazioni trainer di fabbrica
DXe		Impostazioni trainer di fabbrica
DX6i		Impostazioni trainer di fabbrica
DX7		Impostazioni trainer di fabbrica
DX6	DX9	Impostazioni trainer di fabbrica
DX7s	DX10t	
DX7(G2)	DX18	
DX8	DX20	
DX8(G2)		

Configurazione trasmittente istruttore*		
Trasmittente istruttore		Configurazione studente
DX4e, DX5e (2 pos)		Impostazioni trainer di fabbrica
DX4e, DX5e (3 pos)		Impostazioni trainer di fabbrica
DXe		Impostazioni trainer di fabbrica
DX6i		Impostazioni trainer di fabbrica
DX7		Trainer a Normale
DX6	DX9	Attivare Master Programmabile e assicurarsi che i canali Thro - Aux 1 siano impostati su Studente.
DX7s	DX10t	
DX7(G2)	DX18	
DX8	DX20	
DX8(G2)*		

*Alcune trasmissioni con versioni precedenti del software Spektrum Airware possono usare una terminologia diversa per descrivere le funzioni Studente e Istruttore.

Configurazione di una trasmittente opzionale

Per usare una trasmittente Spektrum diversa dalla DXS inclusa, vedere la tabella di configurazione per programmare la trasmittente DX, NX o iX in uso.

Quando si usa la configurazione consigliata, la disposizione degli interruttori della trasmittente è la seguente:

- Interruttore B: imposta la modalità di volo; Principiante (posizione 0), Intermedio (posizione 1), Esperto (posizione 2)
- Pulsante I: controlla la modalità antipanico (premuta attiva la modalità antipanico)
- Interruttore F: controlla i dual rate degli alettoni
- Interruttore C: controlla i dual rate dell'equilibratore
- Interruttore G: controlla i dual rate del timone.
- Interruttore H: controlla i dual rate del taglio gas.

IMPORTANTE: dopo aver completato il setup della trasmittente o aver apportato delle modifiche al setup della trasmittente, trasmittente e ricevitore vanno riassociati per salvare le posizioni di failsafe desiderate.

Dual Rate

Effettuare i voli iniziali con ratei bassi, passando l'equilibratore ai ratei alti per l'atterraggio.

AVVISO: per garantire il corretto funzionamento della tecnologia AS3X, non ridurre le corse sotto il 50%. Se si desidera una minore deviazione dei comandi, regolare manualmente la posizione delle aste di comando sui bracci dei servo

AVVISO: consultare la guida alla risoluzione dei problemi per maggiori informazioni se si verificano oscillazioni ad alta velocità.

Esponenziale

Dopo i primi voli, regolare le impostazioni esponenziali nella trasmittente per regolare la reattività dell'aeromodello attorno al neutro secondo le proprie preferenze.

Impostazione delle trasmissioni serie DX	
1.	Accendere la trasmittente, premere la rotella di scorrimento, scorrere fino a Impostazione sistema e premere di nuovo sulla rotella. Scegliere Si .
2.	Andare in Scelta dell'aeromodello e scegliere <Aggiungi nuovo modello> in fondo alla lista. Il sistema chiede se si vuole creare un nuovo modello, selezionare Crea
3.	Impostare il Tipo di modello : Selezionare Tipo modello aeroplano scegliendo l'aeroplano. Il sistema chiede di confermare il tipo di modello, i dati saranno resettati. Selezionare Sì
4.	Impostare il Nome modello : inserire il nome per il file dell'aeromodello
5.	Selezionare <Schermata principale> , premere sulla rotella per entrare in Lista funzioni
6.	Andare in D/R (Dual Rate) e Expo; <i>Canale: Alettone</i> Impostare <i>Interruttore: Interruttore F</i> Imp. posizioni interruttori 0 e 1: Rate 100%, Expo 10% Imp. posizioni interruttore 2: Rate 70%, Expo 5%
7.	Andare in D/R (Dual Rate) e Expo; <i>Canale: Equilibratore</i> Impostare <i>Interruttore: Interruttore C</i> Imp. posizioni interruttori 0 ed 1: Rate 100%, Expo 10% Imp. posizioni interruttore 2: Rate 70%, Expo 5%
8.	Andare in D/R (Dual Rate) e Expo; <i>Canale: Timone</i> Impostare <i>Interruttore: Interruttore G</i> Imp. posizioni interruttori 0 e 1: Rate 100%, Expo 10% Imp. posizioni interruttore 2: Rate 70%, Expo 5%
9.	Selezionare Lista per tornare alla Lista funzioni
10.	Impostare Taglio gas; <i>Interruttore: Interruttore H</i> <i>Posizione: -100%</i>

Impostazione delle trasmissioni serie NX

1. Accendere la trasmittente, premere la rotella di scorrimento, scorrere fino a **Impostazione sistema** e premere di nuovo sulla rotella. Scegliere **Si**.
2. Andare in **Scelta dell'aeromodello** e scegliere **<Aggiungi nuovo modello>** verso il fondo alla lista. Selezionare **Tipo modello aeroplano** scegliendo l'aeroplano, selezionare **Crea**
3. Impostare il **Nome modello**: inserire il nome per il file dell'aeromodello
4. Andare in **Assegna canale**
 5 *Carrello*: Passare **A** a **Interruttore B**
 6 *Aux1*: Passare **D** a **Pulsante I**
 Cliccare su **Lista** per uscire
5. Selezionare **<Schermata principale>**, premere sulla rotella per entrare in **Lista funzioni**
6. Andare in **D/R (Dual Rate) e Expo**;
Canale: Alettone
 Impostare *Interruttore: Interruttore F*
 Imp. posizioni interruttori **0** e **1**: *Rate 100%, Expo 10%*
 Imp. posizioni interruttore **2**: *Rate 70%, Expo 5%*
7. Andare in **D/R (Dual Rate) e Expo**;
Canale: Equilibratore
 Impostare *Interruttore: Interruttore C*
 Imp. posizioni interruttori **0** ed **1**: *Rate 100%, Expo 10%*
 Imp. posizioni interruttore **2**: *Rate 70%, Expo 5%*
8. Andare in **D/R (Dual Rate) e Expo**;
Canale: Timone
 Impostare *Interruttore: Interruttore G*
 Imp. posizioni interruttori **0** e **1**: *Rate 100%, Expo 10%*
 Imp. posizioni interruttore **2**: *Rate 70%, Expo 5%*
9. Selezionare **Lista** per tornare alla **Lista funzioni**
10. Impostare **Taglio gas**;
Interruttore: Interruttore H
Posizione: -100%

Configurazione delle trasmissioni serie IX

1. Accendere la trasmittente e attendere che l'applicazione Spektrum Airware si apra.
 Selezionare l'icona con la penna arancione nell'angolo in alto a sinistra; il sistema chiede di poter **spegnere la trasmissione RF**, selezione **PROCEDI**
2. Selezionare i tre punti nell'angolo in alto a destro nello schermo, selezionare **Aggiungi nuovo modello**
3. Selezionare Opzione modello, scegliere **DEFAULT**, scegliere **Aereo**.
 Il sistema chiede se si vuole creare un nuovo modello ACRO, selezionare **Crea**
4. Selezionare l'ultimo modello della lista, chiamato **Acro**.
 Toccare la parola Acro e rinominare il file con un nome a scelta
5. Toccare e tenere premuta l'icona della freccia indietro nell'angolo in alto a sinistra dello schermo per tornare alla schermata principale
6. Andare in **Imposta modello**;
 Selezionare **Assegna canale**, selezionare **PROCEDI**
 5 *Carrello*: **Interruttore B**
 6 *Aux1*: **Interruttore I**
 Toccare e tenere premuta l'icona della freccia indietro nell'angolo in alto a sinistra dello schermo per tornare alla schermata principale
7. Andare in **Regolazione modello**
8. Selezionare **Dual Rate e Expo**;
Canale: Alettone
Interruttore: Interruttore F
 Imp. posizioni interruttori **0** e **1**: *Rate 100%, Expo 10%*
 Imp. posizioni interruttore **2**: *Rate 70%, Expo 5%*
9. *Canale: Equilibratore*
Interruttore: Interruttore C
 Imp. posizioni interruttori **0** e **1**: *Rate 100%, Expo 10%*
 Imp. posizioni interruttore **2**: *Rate 70%, Expo 5%*
10. *Canale: Alettone*
Interruttore: Interruttore G
 Imp. posizioni interruttori **0** e **1**: *Rate 100%, Expo 10%*
 Imp. posizioni interruttore **2**: *Rate 70%, Expo 5%*
11. Toccare la freccia di ritorno per tornare al menu **Regola modello**
12. Impostare **Taglio gas**;
Interruttore: Interruttore H
Posizione: -100%

Regolatore elettronico di velocità (ESC) con tecnologia SMART

L' AeroScout S 2 1.1m è dotato di un esclusivo controllo elettronico della velocità con tecnologia Smart che può fornire una serie di dati telemetrici in tempo reale e direttamente in volo relativi al sistema di alimentazione, inclusi i valori di giri/motore, corrente, tensione batteria e altro ancora alle trasmissioni Spektrum AirWare compatibili.

Quando in funzione, l'ESC invia le seguenti informazioni al controller di volo che vengono così visualizzate sulla trasmittente, se compatibile.

- RPM*
- Tensione
- Corrente
- Manetta
- Temperatura FET
- Temperatura BEC

*Affinché le informazioni relative ai giri/motore vengano visualizzate correttamente, è necessario programmare il conteggio dei poli del motore nelle impostazioni della telemetria della trasmittente.

L' AeroScout S 2 1.1m usa un motore a 14 poli.

Per programmare le informazioni sul numero di poli del motore:

1. Accendere la trasmittente.
2. Attivare il taglio gas.
3. Accendere l'aeromodello e lasciare che si inizializzi.
4. Nella trasmittente, andare in **Lista funzioni** (**Imposta modello** nelle trasmittenti della serie iX).
5. Selezionare l'opzione del menu **Telemetria**.
6. Andare all'opzione del menu **ESC**.
7. Scorrere fino a **Poli**.
8. Inserire **614** (per le trasmittenti della serie iX, è necessario cliccare su "salva" per salvare le modifiche).
9. Tornare alla schermata iniziale.

ESC Status			
RPM:	0		
Volts:	0.0V		
Motor:	0.0A	0% Output	
Throttle:	0%		
Fet Temp:	0.0C		
BEC:	0.0C	0.0A	0.0V

Manutenzione e riparazioni

AVVERTENZA: non eseguire questa o altre operazioni di manutenzione con l'elica montata sull'aeromodello. Se il motore si avvia accidentalmente, potrebbe provocare lesioni o danni gravi.

AVVISO: I danni dovuti a un impatto col suolo non sono coperti dalla garanzia.

AVVISO: dopo un impatto o sostituzione, verificare che il ricevitore sia rimasto al suo posto nella fusoliera. Se si sostituisce il ricevitore, installare il nuovo ricevitore nella stessa posizione e con lo stesso orientamento di quella originale per evitare danni.

La riparazione del materiale espanso è possibile usare qualsiasi adesivo (colla a caldo, colla CA [adesivo cianoacrilato], colla epossidica, ecc.).

L'uso di acceleratori per colla CA può danneggiare la vernice dell'aeromodello. NON maneggiare l'aeromodello fino a quando l'acceleratore non è completamente asciutto.

Se la riparazione non è possibile, consultare l'elenco dei ricambi per ordinarli con il rispettivo codice articolo.

Manutenzione dei componenti di trazione

AVVERTENZA: scollegare sempre la batteria di bordo dal modello prima di rimuovere l'elica.

Smontaggio

1. Rimuovere l'ala dall'aereo.
2. Usare una chiave a brugola da 2,5 mm all'interno del vano motore per rimuovere le quattro viti (**A**) dal montaggio motore.
3. Scollegare i cavi del motore dall'ESC e tirare il motore (**B**) dal montaggio. Montare in ordine inverso.

Se, dopo l'assemblaggio, il motore gira nella direzione errata, spostare le connessioni di due cavi motore qualsiasi.

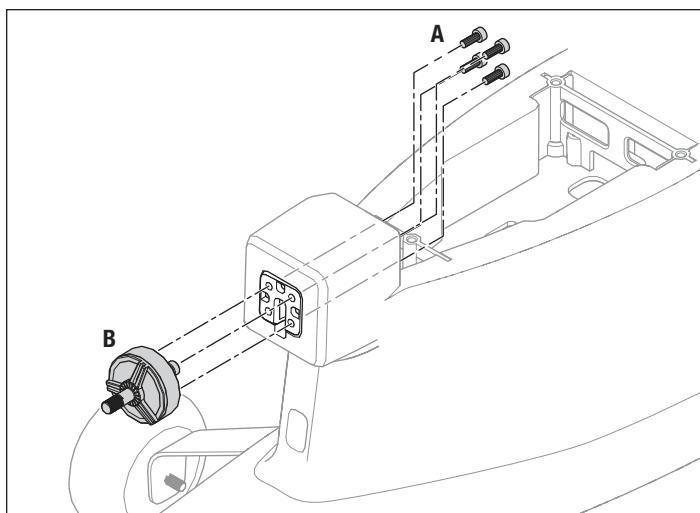

Consigli per il montaggio

- Se, dopo l'assemblaggio, il motore gira nella direzione errata, spostare le connessioni di due cavi motore qualsiasi.
- La scritta in rilievo sull'elica deve essere rivolta in avanti per il corretto funzionamento dell'elica.

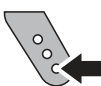

Impostazioni di fabbrica delle squadrette e dei bracci dei servocomandi

La figura mostra le impostazioni raccomandate per i fori dei bracci dei servo e delle squadrette.

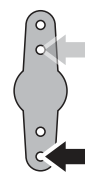
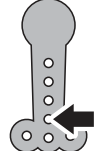
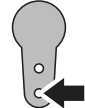
	Elevatore	Alettoni	Timone	Ruota anteriore
Bracci				
Squadrette				

Volo con i set galleggianti opzionali

IMPORTANTE: installare i galleggianti solo se ci si sente a proprio agio nel far volare l'aeromodello e si è già fatta esperienza di decollo, volo e atterraggio con successo. Decollare dall'acqua comporta maggiori rischi perché l'elettronica del modello può guastarsi se finisce per essere completamente immersa.

Assicurarsi che i galleggianti siano fissati correttamente alla fusoliera prima di apprestarsi al flottaggio e al decollo.

Flottaggio:

- Usare la manetta per muovere il modello in avanti e mantenere la direzione con lo stick del timone.
- Il modello tenderà a prendere naturalmente il vento durante il rullaggio. Procedere con un angolo di 45° rispetto al vento, se necessario, mai perpendicolarmente al vento. Il modello potrebbe ribaltarsi se il vento soffia sotto l'ala sopravento.

Decollo dall'acqua:

- Girare il timone per posizionarsi controvento e aumentare lentamente la potenza del motore.
- Mantenere le ali a livello durante la corsa di decollo.
- Tenere l'equilibratore leggermente sollevato (1/4-1/3).
- Il modello decollerà una volta raggiunta la velocità di involo.

Atterraggio sull'acqua:

- Determinare dove e in quale direzione si desidera atterrare, preferibilmente controvento.
- Scendere a una quota di circa mezzo metro dalla superficie dell'acqua.
- Ridurre il motore e dare equilibratore per la richiamata e atterrare dolcemente sulla superficie.

AVVERTENZA: non andare MAI da soli a recuperare un aeromodello in acqua. Chiedere sempre assistenza e utilizzare i dispositivi di salvataggio disponibili.

Asciugare sempre completamente il modello dopo l'atterraggio sull'acqua.

IMPORTANTE: If water splashes into the fuselage at any time, bring the airplane to shore, open the battery hatch and immediately remove the water. Leave the battery hatch open overnight to let the inside dry and to prevent moisture damage to the electronic components.

IMPORTANTE: se in un qualsiasi momento dell'acqua schizza nella fusoliera, portare il modello a riva, aprire il portello della batteria e rimuovere immediatamente l'acqua. Lasciare lo sportello della batteria aperto durante la notte per permettere che l'interno si asciughi e prevenire danni da umidità ai componenti elettronici.

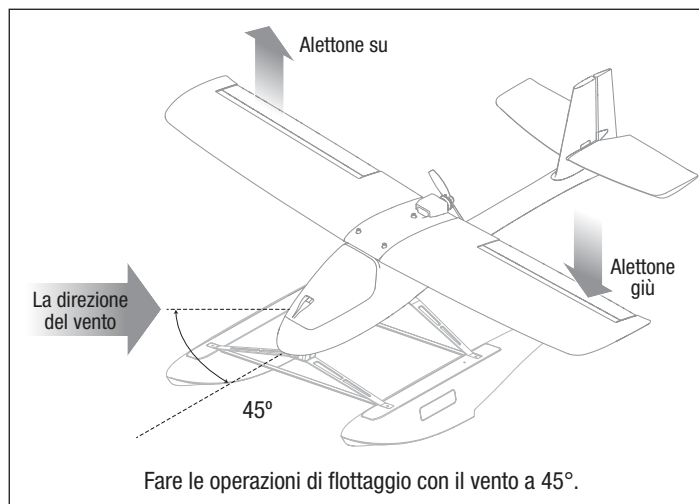

Guida alla risoluzione dei problemi del sistema AS3X®

Problema	Possibile causa	Soluzione
Il trim cambia quando si cambia modalità di volo	Il trim non è al punto neutro	Se è necessario regolare il trim per più di 8 clic, riportare il trim al neutro e regolare manualmente la forcella per centrare il trim
	Il sub-trim non è al punto neutro	Non usare il sub-trim. Regolare il braccio del servo o la forcella

Guida alla risoluzione dei problemi

Problema	Possibile causa	Soluzione
L'aeromodello non funziona	Trasmittente e ricevitore sono scollegati	Riconnettere il sistema seguendo le istruzioni riportate in questo manuale
	Le batterie AA della trasmettente sono scariche o installate in maniera errata come indicato dal LED tenue o spento sulla trasmettente o dall'allarme batterie scariche	Controllare la polarità delle batterie o sostituirle con batterie AA nuove
	Collegamento elettrico assente	Premere i connettori l'uno contro l'altro per fissarli bene
	La batteria di volo non è carica	Caricare completamente la batteria
	Una caduta ha danneggiato la radio all'interno della fusoliera	Sostituire la fusoliera o la ricevente
L'aeromodello continua a dirigersi in una certa direzione	Il timone o il trim del timone non sono regolati correttamente	Correggere le regolazioni degli stick, poi atterrare e regolare manualmente le barrette di rinvio degli alettoni e/o del timone in modo da non dover regolare la trasmettente
	L'alettone o il trim dell'alettone non sono regolati correttamente	Correggere le regolazioni degli stick o correggere manualmente la posizione degli alettoni
L'aeromodello si pilota con difficoltà	Le ali o la coda hanno subito danni	Sostituire la parte danneggiata
	Motore danneggiato	Atterrare immediatamente e sostituire il rotore danneggiato
	Il centro di gravità è arretrato rispetto alla posizione raccomandata	Spostare la batteria in avanti, non volare finché non si ottiene il baricentro corretto
Il muso dell'aeromodello si impenna con il motore a metà corsa	Il vento è troppo forte o ci sono delle raffiche	Posticipare il volo finché il vento non diminuisce
	L'assetto dell'equilibratore è troppo elevato	Se il trim deve essere regolato con più di 4 clic premendo l'apposito pulsante, regolare la lunghezza dell'asta di comando
	La batteria non è installata in posizione corretta	Spostarla in avanti di circa 1,27 cm (1/2")
L'aeromodello non sale	La batteria non è completamente carica	Caricare completamente la batteria prima di volare
	Potrebbe essere necessario regolare la posizione "giù" dell'equilibratore	Regolare la posizione "su" dell'equilibratore
	Rotore danneggiato	Atterrare immediatamente e sostituire il rotore
È difficile lanciare l'aeromodello controvento	Si sta lanciando l'aeromodello sottovento o con vento laterale	Lanciare sempre l'aeromodello direttamente controvento
Il tempo di volo è troppo breve	La batteria non è completamente carica	Ricaricare la batteria
	Si sta volando con il motore costantemente al massimo	Volare con il motore appena oltre la metà della corsa per aumentare il tempo di volo
	La velocità del vento è troppo elevata per volare in sicurezza	Volare in una giornata più calma
	Rotore danneggiato	Sostituire il rotore
L'aeromodello vibra	Rotore, ogiva o motore danneggiati	Stringere o sostituire le parti
Il timone, gli alettoni o l'equilibratore non si muovono liberamente	Aste di comando o cerniere danneggiate o bloccate	Riparare i danni o sbloccare
L'aeromodello non si collega (durante il binding) alla trasmettente	La trasmettente è troppo vicina all'aeromodello durante la procedura di connessione	Tenere la trasmettente accesa, allontanarla di circa un metro dall'aeromodello, scollegare e poi ricollegare la batteria all'aeromodello
	Aeromodello o trasmettente troppo vicini a grossi oggetti metallici, a una sorgente wireless o a un'altra trasmettente	Spostare l'aeromodello e la trasmettente in un'altra posizione e provare di nuovo la connessione
	Batteria di volo o della trasmettente quasi scarica	Sostituire/ricaricare le batterie
L'aeromodello non si collega (dopo il binding) alla trasmettente	La trasmettente è troppo vicina all'aeromodello durante la procedura di connessione	Tenere la trasmettente accesa, allontanarla di circa un metro dall'aeromodello, scollegare e poi ricollegare la batteria all'aeromodello
	Aeromodello o trasmettente troppo vicini a grossi oggetti metallici, a una sorgente wireless o a un'altra trasmettente	Spostare l'aeromodello e la trasmettente in un'altra posizione e provare di nuovo la connessione
	La batteria dell'aeromodello/della trasmettente è troppo scarica	Sostituire/ricaricare le batterie
	La trasmettente è stata connessa a un aeromodello diverso (usando dei protocolli DSM differenti)	Associare l'aeromodello alla trasmettente
Dopo essere stati adeguatamente regolati, l'alettone e/o il timone non sono in posizione neutra quando la batteria viene inserita	L'aeromodello è stato spostato durante l'accensione iniziale	Scollegare e ricollegare la batteria di bordo, tenendo immobile l'aeromodello per almeno 5 secondi

Pezzi di ricambio

Pezzo #	Descrizione
HBZ3801	Fusoliera con servo: AeroScout
HBZ3802	Portello: AeroScout
HBZ3803	Set ali con servo: AeroScout
HBZ3804	Set stab orizzontali: AeroScout
HBZ3805	Carrello e ruotino anteriore: AeroScout
HBZ3806	Set carrello principale: AeroScout
HBZ3807	Eliche (2): AeroScout
HBZ3809	Motore 2306-2250 14 poli: AeroScout
HBZ3810	Kit bulloneria: AeroScout
HBZ3814	Set braccio servo: AeroScout
SPMAR631	Ricevitore AR631 6 CH AS3X/SAFE
SPMR1010	DXS solo trasmettente
SPMSA390	Servo sub-micro 8 g: AeroScout
SPMSA392	Servo ingranaggio in metallo 13g: AeroScout
SPMXAE30B	Senza spazzole Avian Smart Lite da 70 A; 3S-6S, IC3

Glossario dei termini importanti

Alettone: superficie di controllo che si trova sul bordo di uscita di ciascuna ala. Applicare alettone a destra significa muovere l'alettone destro verso l'alto e l'alettone sinistro verso il basso, facendo rollare l'aeromodello verso destra. Applicare alettone a sinistra significa muovere l'alettone sinistro verso l'alto e l'alettone destro verso il basso, facendo rollare l'aeromodello verso sinistra.

AS3X: Active Stabilization, 3-Axis = stabilizzazione attiva a 3 assi. Sistema elettronico di stabilità che contrasta le forze esterne come il vento, turbolenze, coppia, stallo di estremità e i problemi di sensibilità dei comandi dovuti alla posizione del CG, rendendo il volo dell'aeromodello più dolce e migliorando così l'esperienza di pilotaggio.

Baricentro (CG): punto di bilanciamento dell'aeromodello si bilancia, in particolare da davanti al retro.

Beccheggio: la rotazione del muso dell'aeromodello verso l'alto o verso il basso, controllata dall'equilibratore.

Binding: il processo di accoppiamento elettronico tra trasmettente e ricevitore. L'aeromodello riconosce così solo quella particolare trasmettente a cui è associato.

Controllo elettronico della velocità (ESC): dispositivo elettronico che controlla e regola la velocità del motore. È collegato alla batteria, al motore e al ricevitore.

Corsa di comando: la distanza di deflessione di una superficie di controllo, normalmente misurata dal punto più largo della superficie di controllo.

Forcella: il connettore a forma di U all'estremità dell'asta di comando dell'aeromodello che permette la regolazione della lunghezza dell'asta di comando.

Dual Rate: impostazione che si trova nella trasmettente e che permette due diverse distanze di corsa di comando quando lo stick di controllo viene completamente deflesso. Un rateo basso riduce la corsa di comando alla massima deflessione e quindi produce una maggiore reattività dei comandi. Un rateo alto aumenta la corsa di comando alla massima deflessione e quindi produce una sensazione di maggiore reattività.

Equilibratore: superficie di controllo che si trova sul bordo di uscita dello stabilizzatore orizzontale. Sollevare l'equilibratore provoca il beccheggio dell'aeromodello verso l'alto. Abbassare l'equilibratore provoca il beccheggio dell'aeromodello verso il basso.

Esponenziale: un'impostazione programmata nella trasmettente che permette al pilota di adattare la sensibilità dei comandi attorno alla posizione neutra. Aumentare il valore dell'esponenziale crea una sensazione di controllo più

Pezzi consigliate

Pezzo #	Descrizione
SPMXPSA200	Smart G2 Air Powerstage 2

Pezzi opzionali

Pezzo #	Descrizione
HBZ3811	Kit galleggianti: AeroScout
RFL1201	RealFlight 9.5 solo software
RFL1203	RealFlight 9.5 download digitale
RFL1205D	RealFlight Trainer Edition Steam
SPMR6775	NX6 6 CH solo trasmettente
SPMWS2000	Dongle USB simulatore wireless
SPMX13003S30M	Batteria 11,1V 1300 mAh 3S 30C Smart LiPo: IC3
SPMX22003S30	Batteria 11,1V 2200 mAh 3S 30C Smart LiPo: IC3
SPMX223S30	Batteria 11,1V 2200mAh 3S 30C Smart G2 LiPo: IC3
SPMXC1080	Caricabatterie Spektrum Smart S1100 CA, 1x100 W
SPMXC2040	Caricabatterie Spektrum Smart S1400 G2 CA, 1x400 W
SPMXC2050	Caricabatterie Spektrum Smart S155 G2 CA, 1x55W

morbidità attorno alla posizione neutra, rendendo così l'aeromodello meno sensibile agli input di comando. L'esponenziale ha effetto solo sui comandi attorno alla posizione neutra.

Imbardata: rotazione a sinistra o a destra del muso dell'aeromodello, controllata dal timone.

Manetta: ingresso di controllo che regola la velocità del motore. Portare la manetta in alto accelera il regime di rotazione del motore, aumentando così la spinta in avanti. Portare la manetta più in basso riduce il regime di rotazione del motore, riducendo così la spinta in avanti.

Protezione da bassa tensione (LVC): una funzione di sicurezza incorporata nel regolatore elettronico della velocità che si attiva quando la tensione della batteria scende sotto un determinato livello, interrompendo l'alimentazione al motore, ma continuando a fornire energia al ricevitore e al servo, permettendo così all'aeromodello di atterrare in sicurezza.

Ricevitore: dispositivo elettronico installato a bordo dell'aeromodello che decodifica gli input di comando inviati dalla trasmettente e li ritrasmette al servo.

Rollio: rotazione sinistra e destra dell'aeromodello intorno all'asse longitudinale.

Servo: componente elettronico che trasforma i segnali di controllo inviati dal ricevitore nel movimento di una superficie di controllo. Il servo è collegato alla superficie di controllo tramite un'asta di comando.

Stabilizzatore: uno stabilizzatore orizzontale completamente mobile per il controllo del beccheggio.

Timone: superficie di controllo posta sul bordo di uscita dello stabilizzatore verticale. Dare timone a destra fa girare il muso dell'aeromodello a destra. Dare timone a sinistra fa girare il muso dell'aeromodello a sinistra.

Tecnologia SAFE (Sensor-Assisted Flight Envelope): rende più dolce il comportamento in volo dell'aeromodello compensando automaticamente il vento e offre più modalità in modo da poter volare con il livello di protezione e assistenza più adatto in ogni condizione.

Test di portata: test per verificare che trasmettente e ricevitore funzionino correttamente. Il test viene effettuato impostando la trasmettente su una modalità a bassa potenza e testando le funzioni di controllo da una determinata distanza.

Trasmettente: unità di controllo con la quale il pilota invia segnali di pilotaggio all'aeromodello.

Garanzia

Periodo di garanzia — Garanzia esclusiva - Horizon Hobby, LLC (Horizon) garantisce che il prodotto acquistato (il "Prodotto") sarà privo di difetti relativi ai materiali e di eventuali errori di montaggio alla data di acquisto. Il periodo di garanzia è conforme alle disposizioni legali del paese nel quale il prodotto è stato acquistato. Tale periodo di garanzia ammonta a 6 mesi e si estende ad altri 18 mesi dopo tale termine.

Limiti della garanzia — (a) La garanzia è limitata all'acquirente originale (Acquirente) e non è cedibile a terzi. L'acquirente ha il diritto a far riparare o a far sostituire la merce durante il periodo di questa garanzia. La garanzia copre solo quei prodotti acquistati presso un rivenditore autorizzato Horizon. Altre transazioni di terze parti non sono coperte da questa garanzia. La prova di acquisto è necessaria per far valere il diritto di garanzia. Inoltre, Horizon si riserva il diritto di cambiare o modificare i termini di questa garanzia senza alcun preavviso e di escludere tutte le altre garanzie già esistenti.

(b) Horizon non si assume alcuna garanzia per la disponibilità del prodotto, per l'adeguatezza o l'idoneità del prodotto a particolari previsti dall'utente. È sola responsabilità dell'acquirente il fatto di verificare se il prodotto è adatto agli scopi da lui previsti.

(c) Richiesta dell'acquirente — spetta soltanto a Horizon, a propria discrezione riparare o sostituire qualsiasi prodotto considerato difettoso e che rientra nei termini di garanzia. Queste sono le niche rivalse a cui l'acquirente si può appellare, se un prodotto è difettoso.

Horizon si riserva il diritto di controllare qualsiasi componente utilizzato che viene coinvolto nella rivalsa di garanzia. Le decisioni relative alla sostituzione o alla riparazione sono a discrezione di Horizon. Questa garanzia non copre dei danni superficiali o danni per cause di forza maggiore, uso errato del prodotto, un utilizzo che viola qualsiasi legge, regolamentazione o disposizione applicabile, negligenza, uso ai fini commerciali, o una qualsiasi modifica a qualsiasi parte del prodotto.

Questa garanzia non copre danni dovuti ad un'installazione errata, ad un funzionamento errato, ad una manutenzione o un tentativo di riparazione non idonei a cura di soggetti diversi da Horizon. La restituzione del prodotto a cura dell'acquirente, o da un suo rappresentante, deve essere approvata per iscritto dalla Horizon.

Limiti di danno — Horizon non si riterrà responsabile per danni speciali, diretti, indiretti o consequenziali; perdita di profitto o di produzione; perdita commerciale connessa al prodotto, indipendentemente dal fatto che la richiesta si basa su un contratto o sulla garanzia. Inoltre la responsabilità di Horizon non supera mai in nessun caso il prezzo di acquisto del prodotto per il quale si chiede la responsabilità. Horizon non ha alcun controllo sul montaggio, sull'utilizzo o sulla manutenzione del prodotto o di combinazioni di vari prodotti. Quindi Horizon non accetta nessuna responsabilità per danni o lesioni derivanti da tali circostanze. Con l'utilizzo e il montaggio del prodotto l'utente acconsente a tutte le condizioni, limitazioni e riserve di garanzia citate in questa sede.

Qualora l'utente non fosse pronto ad assumersi tale responsabilità associata all'uso del prodotto, si suggerisce di restituire il prodotto intatto, mai usato e immediatamente presso il venditore.

Indicazioni di sicurezza — Questo è un prodotto sofisticato di hobbistica e non è un giocattolo. Esso deve essere manipolato con cautela, con giudizio e richiede delle conoscenze basilari di meccanica e delle facoltà mentali di base. Se il prodotto non verrà manipolato in maniera sicura e responsabile potrebbero risultare delle lesioni, dei gravi danni a persone, al prodotto o all'ambiente circostante. Questo prodotto non è concepito per essere usato dai bambini senza una diretta supervisione di un adulto. Il manuale del prodotto contiene le istruzioni di sicurezza, di funzionamento e di manutenzione del prodotto stesso. È fondamentale leggere e seguire tutte le istruzioni e le avvertenze nel manuale prima di mettere in funzione il prodotto. Solo così si eviterà un utilizzo errato e si preverranno incidenti, lesioni o danni.

Domande, assistenza e riparazioni — Il vostro negozio locale e/o luogo di acquisto non possono fornire garanzie di assistenza o riparazione senza previo colloquio con Horizon. Questo vale anche per le riparazioni in garanzia. Quindi in tali casi bisogna interpellare un rivenditore, che si metterà in contatto subito con Horizon per prendere una decisione che vi possa aiutare nel più breve tempo possibile.

Manutenzione e riparazione — Se il prodotto deve essere ispezionato o riparato, si prega di rivolgersi ad un rivenditore specializzato o direttamente ad Horizon. Il prodotto deve essere imballato con cura. Bisogna far notare che i box originali solitamente non sono adatti per effettuare una spedizione senza subire alcun danno. Bisogna effettuare una spedizione via corriere che fornisce una tracciabilità e un'assicurazione, in quanto Horizon non si assume alcuna responsabilità in relazione alla spedizione del prodotto. Inserire il prodotto in una busta assieme ad una descrizione dettagliata degli errori e ad una lista di tutti i singoli componenti spediti. Inoltre abbiamo bisogno di un indirizzo completo, di un numero di telefono per chiedere ulteriori domande e di un indirizzo e-mail.

Garanzia e riparazione — Le richieste in garanzia verranno elaborate solo se è presente una prova d'acquisto in originale proveniente da un rivenditore specializzato autorizzato, nella quale è ben visibile la data di acquisto. Se la garanzia viene confermata, allora il prodotto verrà riparato o sostituito. Questa decisione spetta esclusivamente a Horizon Hobby.

Riparazioni a pagamento — Se bisogna effettuare una riparazione a pagamento, effettueremo un preventivo che verrà inoltrato al vostro rivenditore. La riparazione verrà effettuata dopo l'autorizzazione da parte del vostro rivenditore. La somma per la riparazione dovrà essere pagata al vostro rivenditore. Le riparazioni a pagamento avranno un costo minimo di 30 minuti di lavoro e in fattura includeranno le spese di restituzione. Qualsiasi riparazione non pagata e non richiesta entro 90 giorni verrà considerata abbandonata e verrà gestita di conseguenza.

ATTENZIONE: Le riparazioni a pagamento sono disponibili solo sull'elettronica e sui motori. Le riparazioni a livello meccanico, soprattutto per gli elicotteri e le vetture RC, sono molto costose e devono essere effettuate autonomamente dall'acquirente.

10/15

Garanzia e Assistenza - Informazioni per i contatti

Stato di acquisto	Horizon Hobby	Telefono/Indirizzo e-mail	Indirizzo
Unione Europea	Horizon Technischer Service Sales: Horizon Hobby GmbH	service@horizonhobby.de +49 (0) 4121 2655 100	Hanskampring 9 D 22885 Barsbüttel, Germany

Dichiarazione di conformità per l'Unione europea

CE **Dichiarazione di conformità UE:**
HBZ Aeroscout S 2 1.1m RTF Basic (HBZ380001): Con la presente, Horizon Hobby, LLC dichiara che il dispositivo è conforme a quanto segue: Direttiva europea bassa tensione (LVD) 2014/35/UE; Direttiva europea sulla compatibilità elettromagnetica (EMC) 2014/30/UE; Direttiva europea sulle apparecchiature radio (RED) 2014/53/UE; Direttiva RoHS 2 2011/65 / UE; Direttiva RoHS 3 - Modifica 2011/65 / UE allegato II 2015/863.

HBZ AeroScout S 2 1.1m BNF Basic (HBZ385001): Con la presente, Horizon Hobby, LLC dichiara che il dispositivo è conforme a quanto segue: Direttiva europea sulle apparecchiature radio (RED) 2014/53/UE; Direttiva RoHS 2 2011/65 / UE; Direttiva RoHS 3 - Modifica 2011/65 / UE allegato II 2015/863.

Il testo completo della dichiarazione di conformità UE è disponibile al seguente indirizzo internet: <https://www.horizonhobby.com/content/support-rendercompliance>.

NOTA: questo prodotto contiene batterie coperte dalla direttiva europea 2006/66 / CE, che non possono essere smaltite con i rifiuti domestici. Attenersi alle normative locali.

Range di frequenze wireless e potenza di uscita wireless:

Trasmittitore

2402.0 - 2478.0MHz

17.7 dBm

Ricevitore:

2404-2476MHz

3dBm

Fabbricante registrato UE:

Horizon Hobby, LLC
2904 Research Road
Champaign, IL 61822 USA

Importatore registrato UE:

Horizon Hobby, GmbH
Hanskampring 9
22885 Barsbüttel Germany

AVVISO RAEE:



Questo dispositivo è marcato ai sensi della Direttiva europea 2012/19/UE riguardante i rifiuti di apparecchiature elettriche ed elettroniche (RAEE). Il simbolo indica che il prodotto non va smaltito insieme ai rifiuti domestici. Il prodotto deve essere consegnato agli appositi centri di raccolta per consentirne il recupero e il riciclaggio.



© 2022 Horizon Hobby, LLC

Aeroscout, HobbyZone, the HobbyZone logo, E-flite, SAFE, the SAFE logo, DSM, DSM2, DSMX, IC3, Bind-N-Fly, the BNF logo, and the Horizon Hobby logo are trademarks or registered trademarks of Horizon Hobby, LLC. The Spektrum trademark is used with permission of Bachmann Industries, Inc. US 8,672,726. US 9,930,567. US 10,419,970. US 9,056,667. US 9,753,457. US 10,078,329. US CN201721563463.4. Other patents pending.

www.horizonhobby.com

Updated 09/22

337911.1

HBZ380001/HBZ385001