

インタークーラーキット

取扱説明書



取付けは必ず専門業者に依頼してください。
取扱説明書を先に読んでから作業を行ってください。
本書はご使用前に必ずお読みください。
本書は、お読みになった後も本製品の側に置いて活用してください。

本製品は、下記に示す車両のみ取付け可能です。

万が一お車と本製品の型式等が異なる場合には、速やかにお買い上げの販売店にご連絡ください。

商品名	車種別インタークーラーキット
用途	自動車専用部品
コード No.	13001-AT011
製品説明書品番	E04251-T22030-00
メーカー車種	TOYOTA GR YARIS (4BA-GXPA16)
エンジン型式	G16E-GTS
年式	2024/4～
備考	・トヨタ GR ヤリス GR-DAT(8AT)専用品 ・「High performance グレード車両」、「インタークーラーズプレー装着車両」にあたっては別途、「13999-AT001 ウォータースプレー用ブラケット」が必要です。 【参考取付時間】3 時間

※適合車両の年式は、2025 年 10 月現在のものです。2025 年 10 月以降に登録された車両への適合についてはHKSサポートセンターにお問い合わせください。

改訂の記録

改訂No.	日付	記載変更内容
3-3.01	2025/10	初版

目次

はじめに/本書・製品について	1
安全上の注意	2
パーツリスト	4
キット装着イメージ	4
1. ノーマルパーツの取外し及び加工	5
2. キットパーツの取付け	12
3. ノーマルパーツの取付け及び始動確認	15
維持・管理	17
異常・故障等の対応	17
アフターサービスについて	17
譲渡等の際の注意	17

はじめに

この度はHKSインタークーラーキットをお買い上げいただき誠にありがとうございます。

製品を安全にご使用いただき、機能を十分に発揮させるために本書をお読みください。

取付け終了後は本書に記載されている内容を守り、安全に使用してください。

取付けは必ず専門業者に依頼し、本書は取付けを行う前に必ず読み、よく理解した上で作業を行ってください。

ノーマルパーツの取付け、取外しはメーカー発行の整備要領書と本書を併用して作業を行ってください。

整備書がお手元に無い場合は、新たに購入してください。

本書・製品について

- 本書は本製品を安全に取り付けていただき、お客様や第三者への危険や損害を未然に防止するため、守っていただきたい注意事項を示しています。
- 本製品は自動車専用部品です。用途外の使用は行わないでください。
- お客様又は第三者が、本製品及び付属品を加工、誤使用したことにより受けた損害について当社は一切責任を負いかねます。
- 本製品はノーマル車両及びHKS製品を装着している車両への取付けを基準に製作されています。
上記車両以外に取付けた場合は、本製品の機能・性能及び安全性について保証いたしかねます。
- 本書は、予告なく改版することがありますので本製品と本書の整合をご確認ください。
- 本製品は付属品を含め、改良のため予告なく変更することがあります。

安全上の注意

本書では下記のような記号を使用し、お客様及び作業者への危険レベルを示しています。



警告

作業者又は使用者が、死亡又は重傷及び中傷を負う恐れがある場合



注意

作業者又は使用者が傷害を負う危険が想定される場合(人損)
拡大物損の発生が想定される場合(拡大物損とは、当該製造物が原因で誘発された物的損害(例えば車両の損傷及び焼損))

本製品を正しくお取扱いいただくために下記の注意事項を必ず厳守してください。



警告

- 爆発及び火災防止のために、次のことを守ってください。
 - ・換気のよい場所で作業してください。
 - ・可燃物を取扱う際は、火気に充分注意してください。
- 電気ショートによる電装部品の破損及び焼損・火災を防止するために、次のことを守ってください。
 - ・バッテリーのマイナス端子からケーブルターミナルを取り外してから作業を行ってください。
 - ・コネクタを取外す時は、断線しないようにコネクタを持って取外してください。
- 車両をジャッキアップする場合には輪止めをかけ、ジャッキは必ず所定の位置に当ててください。又、そのまま作業せずリジッドラックで支えてから作業を行ってください。
 - ・所定外の位置でのジャッキアップはバランスが悪いばかりでなく、車両を傷つける恐れがあります。
 - ・リジッドラックを確実にかけないと、車両が落ちてケガをしたり、最悪の場合死亡する恐れがあります。



注意

- 本製品の誤使用は、絶対に行わないでください。
 - ・誤使用したことにより異物がキット内に入り、最悪の場合エンジンが壊れる恐れがあります。
 - ・本来の性能を損なう恐れがあります。
- 作業を始める前に、エンジンルーム内の各部分の温度が約40℃位(手で触れて熱くない程度)に下がっていることを確認してください。
 - ・火傷をする恐れがあります。
- ホース・パイピング等に異物が入らないようにウエス等をかけておいてください。
 - ・異物がエンジン内部に入りエンジンが破損する恐れがあります。

取付けを行なう前に

- キットの構成部品をパーツリストに記載してあります。取付け前に、異品・欠品のないことを確認してください。
- ノーマルパーツの取付け・取外しの作業は、メーカー発行の整備要領書をよく読んでから行ってください。
整備要領書がお手元がない場合は、メーカーにてご購入ください。
- 本製品の取扱いは慎重に行ってください。落下等、強いショックを与えないでください。取付け不良や故障の原因になります。
- ボルト・ナット類は適切な工具で確実に締付けてください。必要以上に締付けを行うと、ボルト類のねじ部が破損します。
- パイプとホースの連結部分にはオイルが付着しないように注意してください。オイルが付着した場合は、ウエスで拭き取ってください。過給圧が上がったときにパイプが抜ける恐れがあります。
- 取付け作業のため一時的に取外すノーマルパーツは破損又は紛失しないように保管してください。
又、ノーマルパーツを取付ける際間違えて取付けないように、取外すノーマルパーツにはマーキングをしてください。
- オイルを補充する際には、その車両に応じたオイルを使用してください。



作業を行う前に、バッテリーのマイナス端子からケーブルターミナルを取り外してください。
感電、又はショートによる車両破損が起きる恐れがあります。

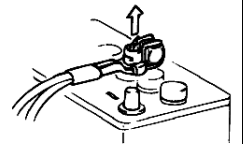

パーツリスト

連番	品名	数量	形状	備考
P1	インタークーラーコア	1		
P2	ブラケット No.1	2		
P3	ブラケット No.2	1		
P4	インレットホース	1		
P5	アウトレットホース	1		
P6	六角フランジボルト M8-1.25 L=12	3		
P7	六角フランジボルト M6-1.0 L=20	2		
P8	大径ワッシャ M6	2		
P9	フランジナット M6	2		
P10	HKS ロゴ スプレー用型紙	1		
P11	取扱説明書	1		本書

キット装着イメージ

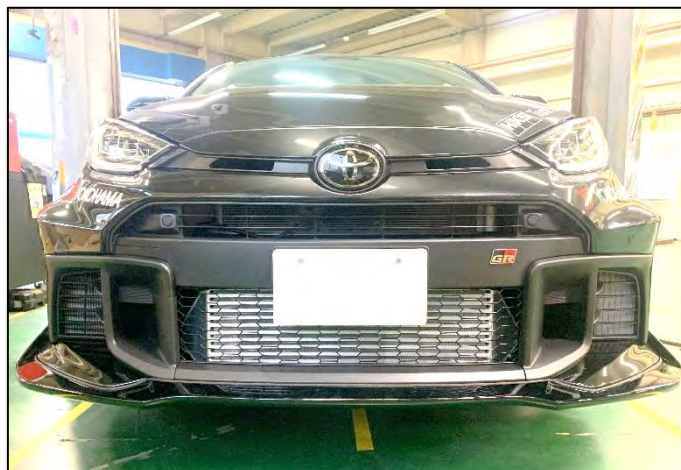

1. ノーマルパーツの取外し及び加工

必ずメーカー発行の整備要領書および取扱説明書に準じて作業を行ってください。

●バッテリーのマイナス端子からケーブルターミナルを取り外します。

●エンジンアンダカバーを取り外します。

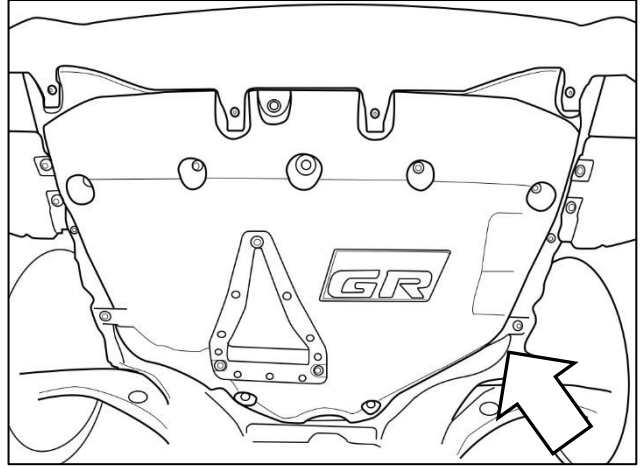

●フロントバンパ ASSY を取り外します。

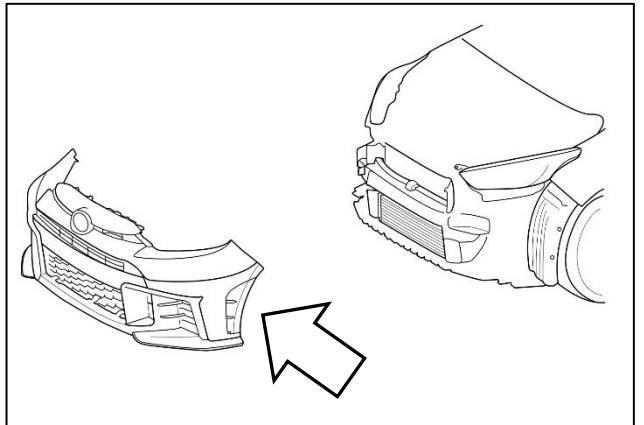

●フロントバンパエネルギーアブソーバ、フロントバンパリニアメントを取り外します。

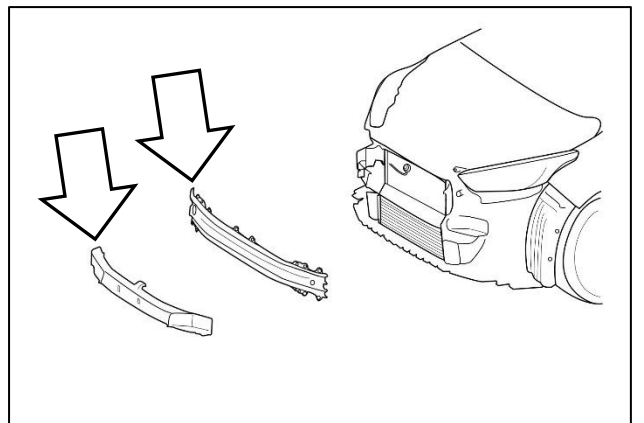

●クールエアインテークダクトを取り外します。

アドバイス

クールエアインテークダクトは再使用しません。

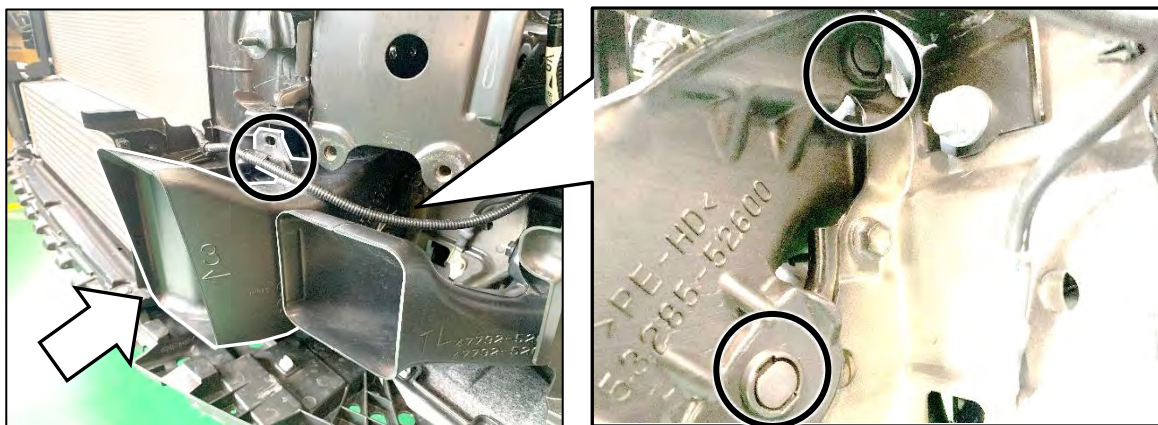

●ラジエータサイドエアガイドプレート RH を取り外します。

アドバイス

ラジエータサイドエアガイドプレート RH は再使用しません。

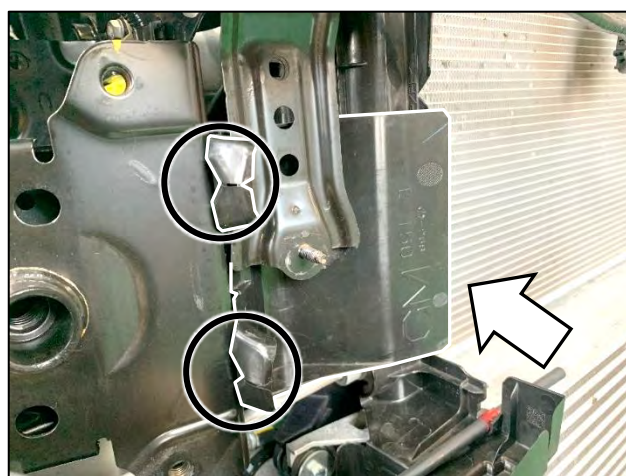

●ラジエータエアガイド RH、ラジエータエアガイド LH を取り外します。

アドバイス

ラジエータエアガイド RH、ラジエータエアガイド LH は再使用しません。

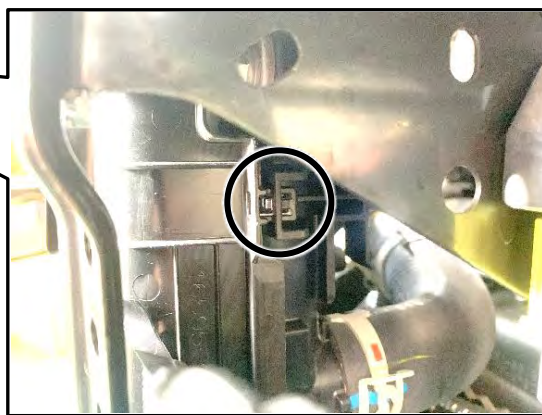
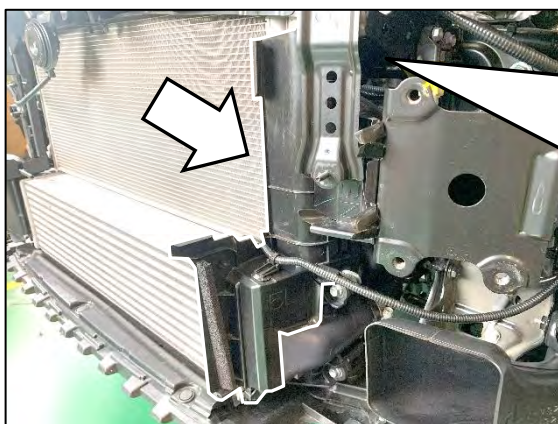
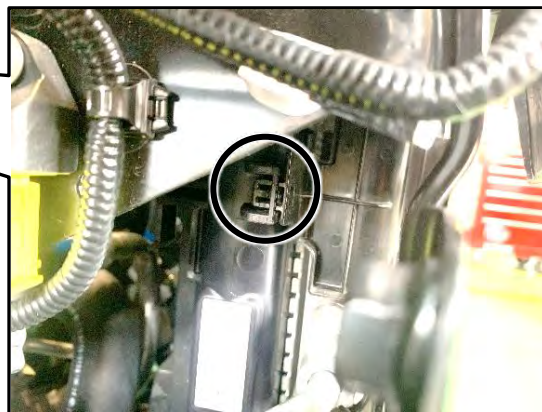
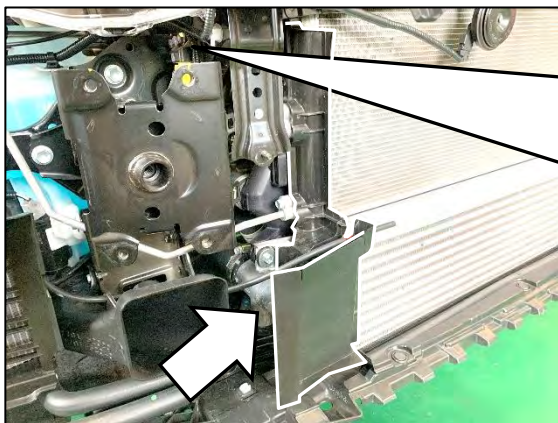

●フロントバンパアブソーバを取り外します。

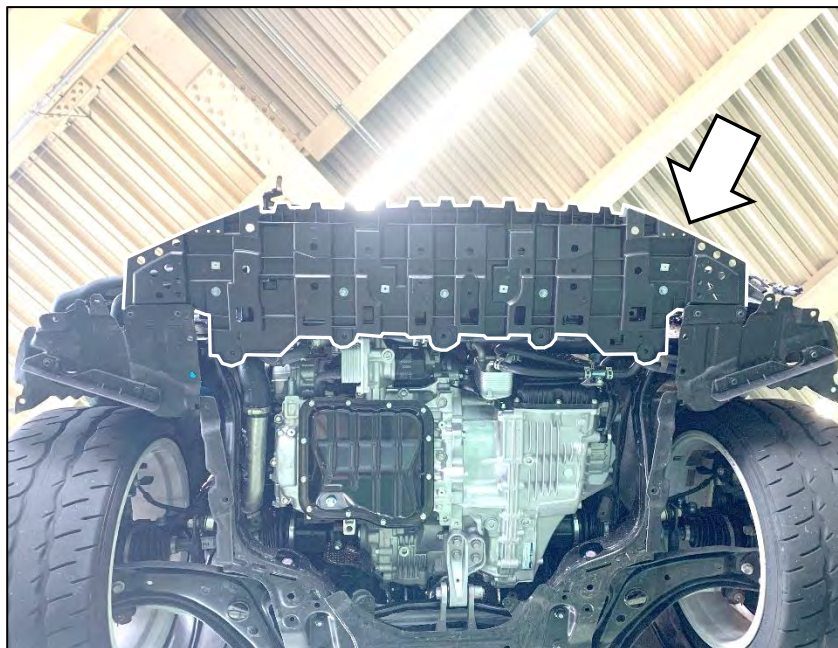

●純正インレットホース、純正アウトレットホースを取り外します。

アドバイス

ホースバンドは再使用します。

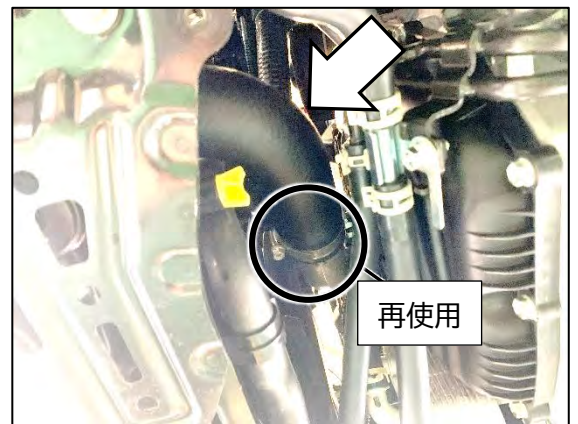
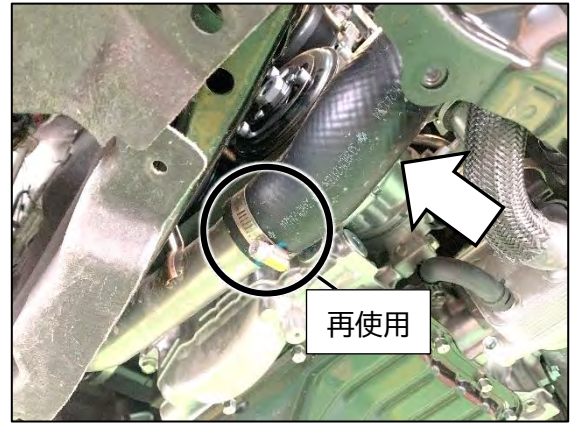
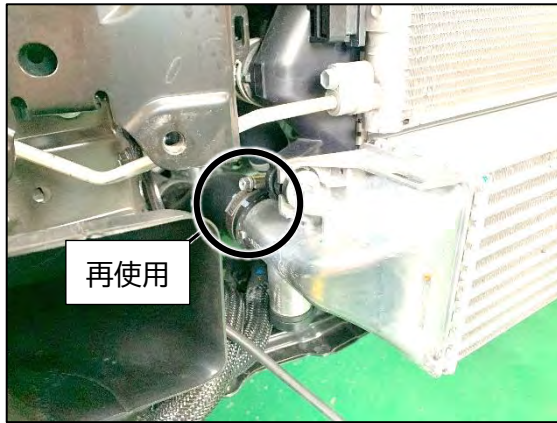

●インタークーラーを取り外します。

アドバイス

インタークーラー固定用ボルト×1とゴムブッシュは再使用します。

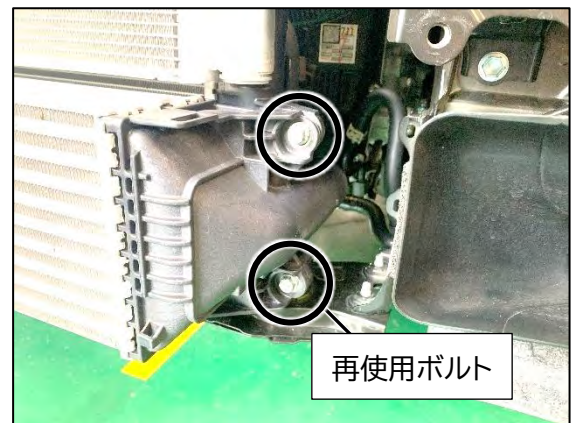
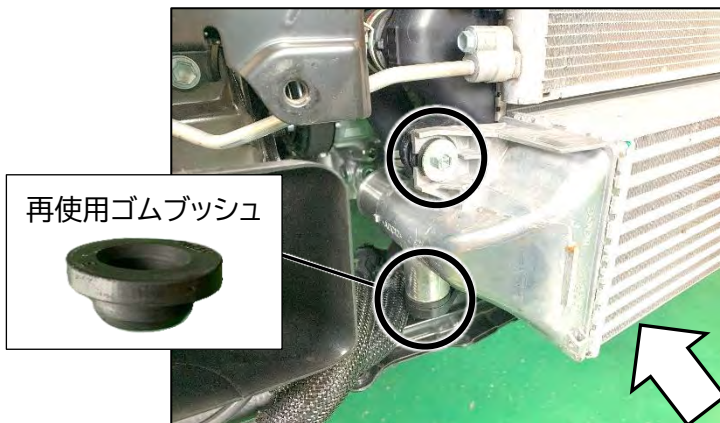

【インタークーラースプレー装着車両の場合】

- フロントバンパリアンフォースメントからインタークーラースプレーを取り外します。

アドバイス

加工した断面はバリ等を取り除き、
加工面は防錆処理を行います。

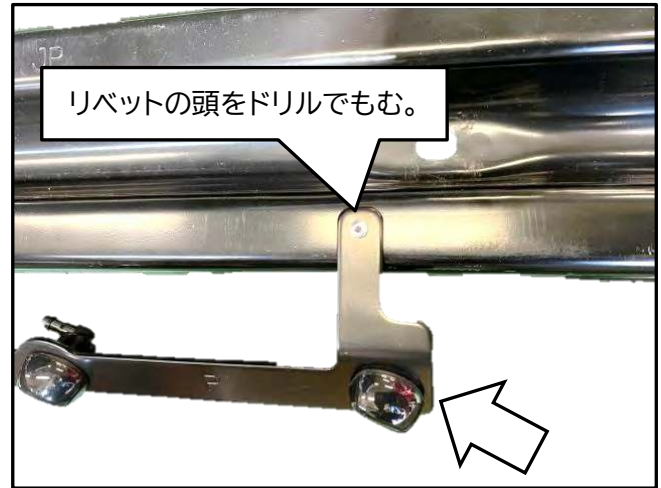

- フロントバンパリアンフォースメントを加工します。図を参考に斜線部分を切り取ります。

アドバイス

HKS インタークーラーのタンク溶接部がフロントバンパリアンフォースメントに干渉しないよう加工します。
加工した断面はバリ等を取り除き、加工面は防錆処理を行います。

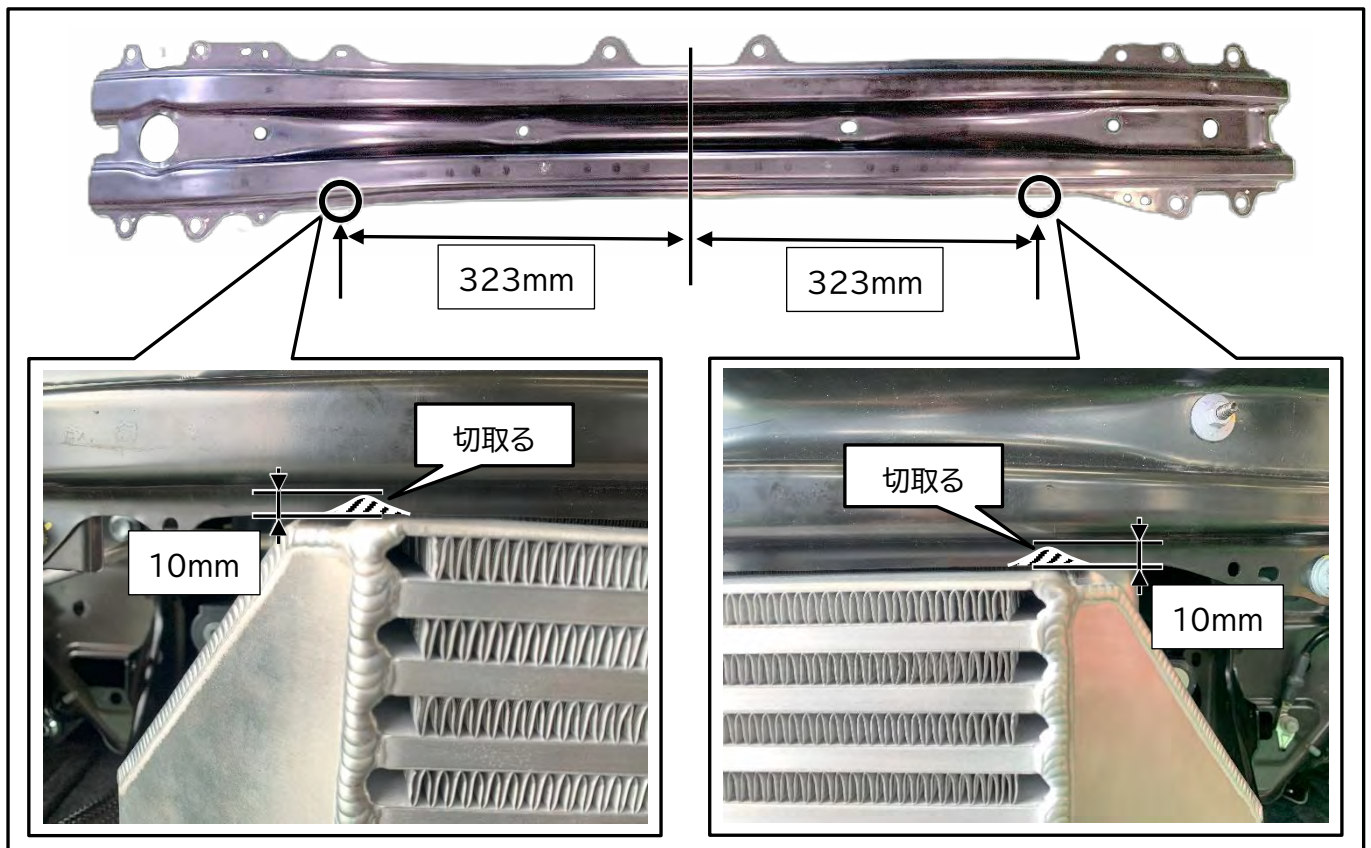

●フロントバンパアブソーバからラジエーターローエアガイドプレートを取り外します。

アドバイス

ラジエーターローエアガイドプレートは再使用しません。

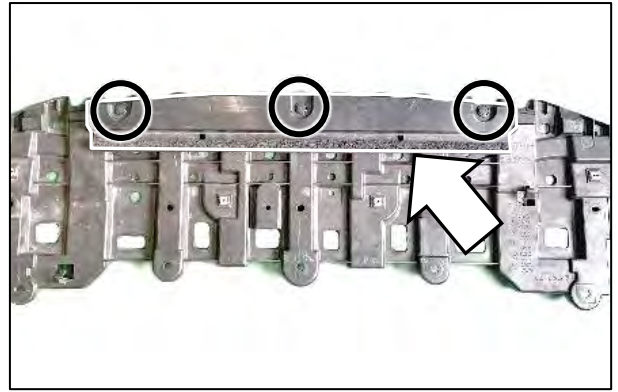

●フロントバンパアブソーバを加工します。図を参考に斜線部分を切り取ります。

アドバイス

HKS インタークーラーの下部に干渉しないよう加工します。

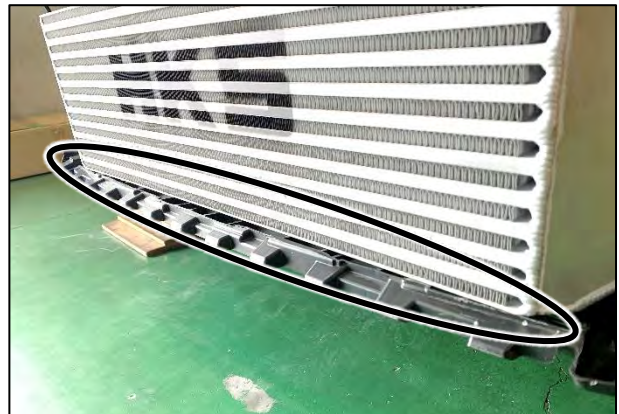

加工前

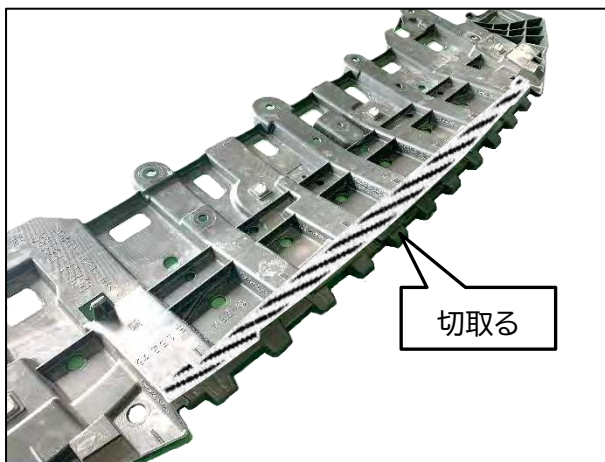

加工後



●フロントバンパエネルギーアブソーバを加工します。図を参考に斜線部分を切り取ります。

アドバイス

次項で取り付けるブラケット No.1 に干渉しないよう加工します。

インタークーラースプレー未装着車両の場合

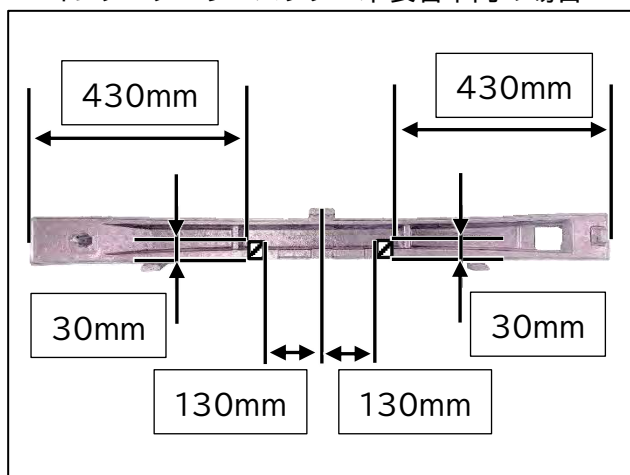

インタークーラースプレー装着車両の場合

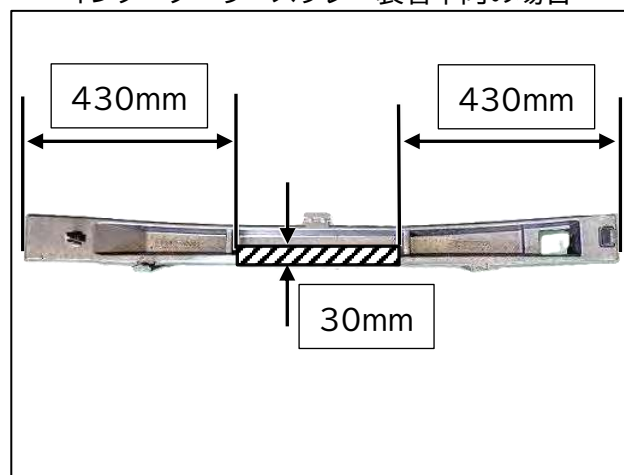

2. キットパーツの取付け

- HKS ロゴ スプレー用型紙を使用することでインタークーラーコアにロゴをスプレーすることができます。
※インタークーラーコアに型紙の端を合わせてスプレーすると下図の位置にロゴが配置されます。
任意で型紙の位置を調整してください。

- ・P1:インタークーラーコア
- ・P10:HKS ロゴ スプレー用型紙

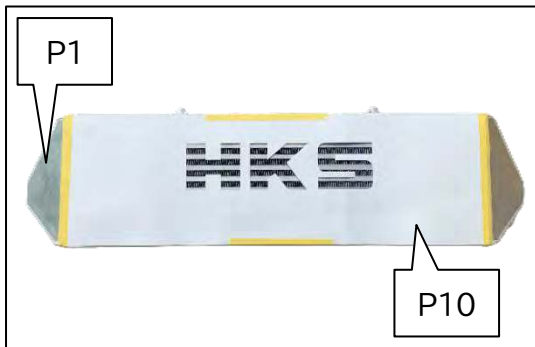

- 1.で加工したフロントバンパラインフォースメントを取り付けます。

- フロントバンパラインフォースメントにブラケット No.1 を仮付けします。

- ・P2:ブラケット No.1 ×2
- ・P7:六角フランジボルト M6-1.0 L=20 ×2
- ・P8:大径ワッシャ M6 ×2
- ・P9:フランジナット M6 ×2

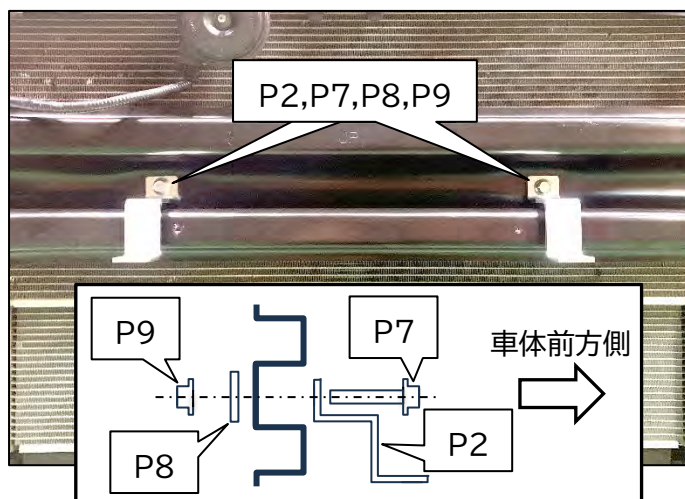
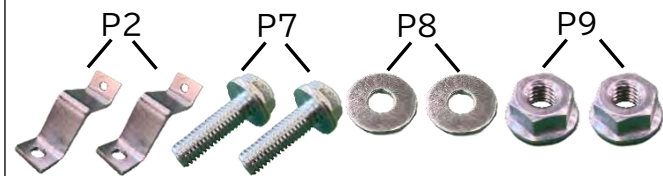

- インタークーラーコアに純正ゴムブッシュを取り付けます。

- ・P1:インタークーラーコア
- ・純正ゴムブッシュ

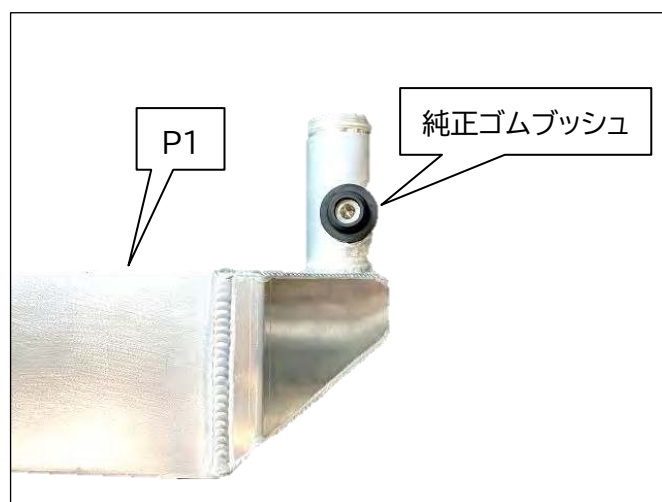
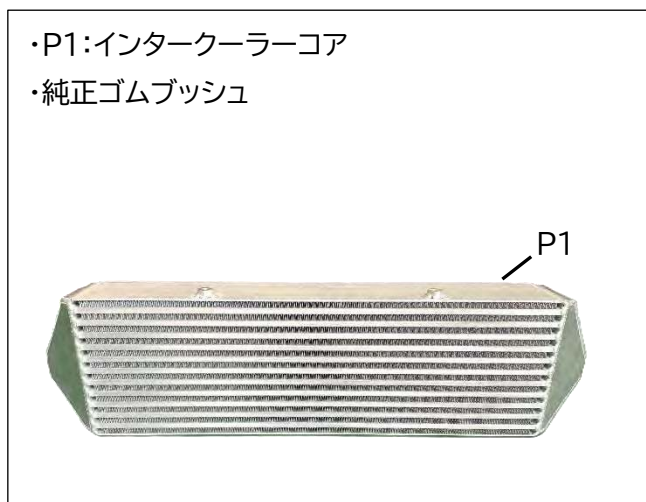

●インタークーラーコアを仮付けします。

・P6:六角フランジボルト M8-1.25 L=12 ×2

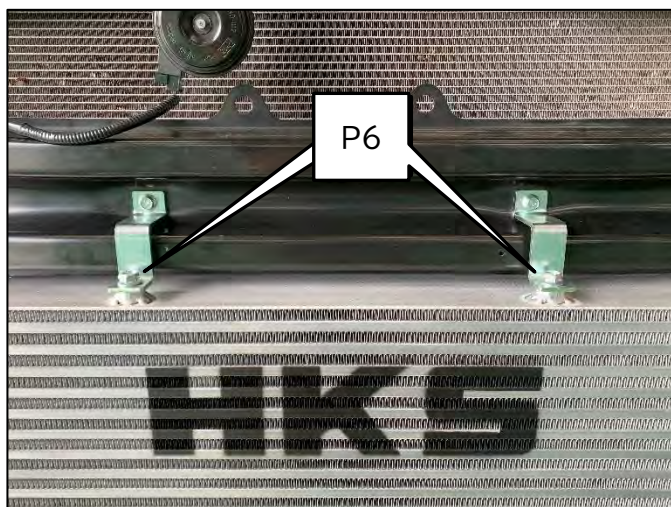
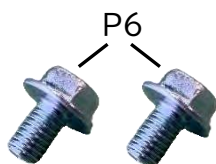

●ブラケット No.2 を仮付けします。

・P3:ブラケット No.2
・P6:六角フランジボルト M8-1.25 L=12
・純正ボルト

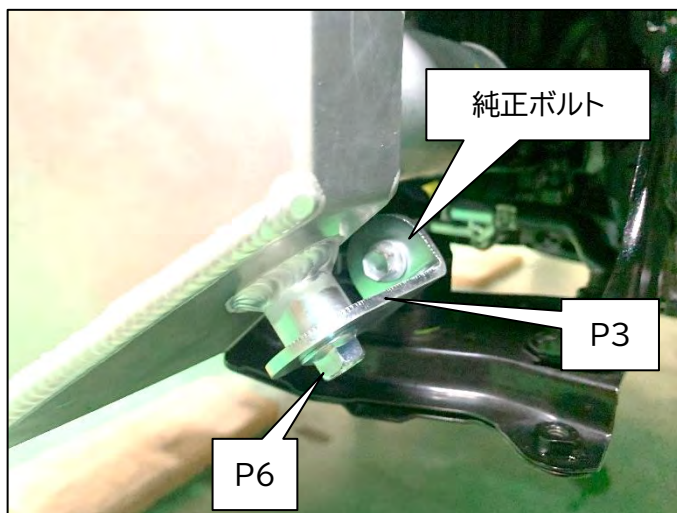

●インタークーラーコアの車体への干渉が無いこと、水平度を確認してインタークーラーコアブラケット取付けに使用したボルトを本締めします。

締付トルク N・m(kgf・m)

P6:T=15(1.5)

P7:T=8(0.8)

純正ボルト:T=8.5(0.8)

●インレットホースを取り付けます。

締付トルク N・m(kgf・m)

純正ホースバンド:T=6(0.6)

アドバイス

ホースの口径が大きい方をインタークーラー側にします。

- ・P4:インレットホース
- ・純正ホースバンド ×2

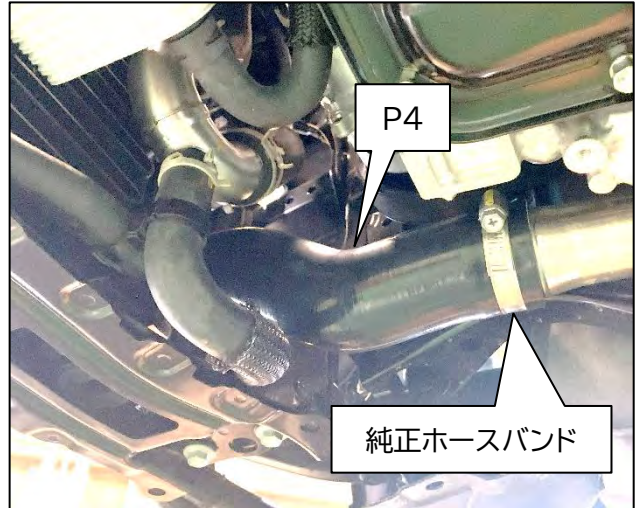
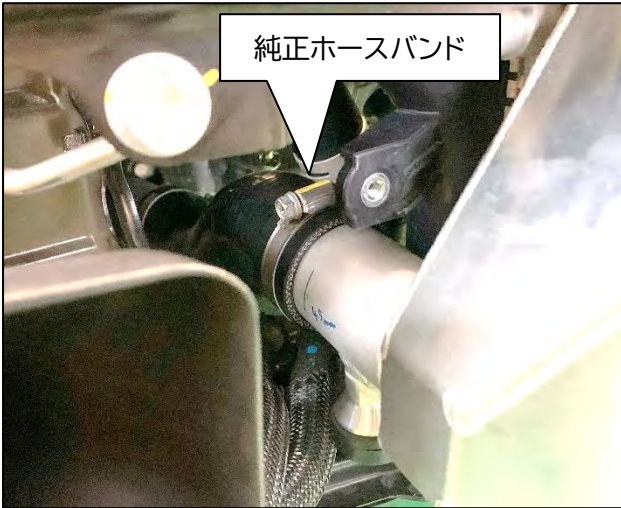
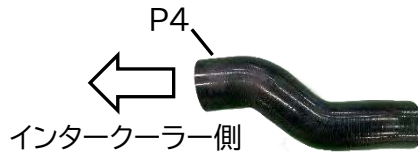

●アウトレットホースを取り付けます。

締付トルク N・m(kgf・m)

純正ホースバンド:T=6(0.6)

アドバイス

ホースの口径が大きい方をインタークーラー側にします。

- ・P5:アウトレットホース
- ・純正ホースバンド ×2

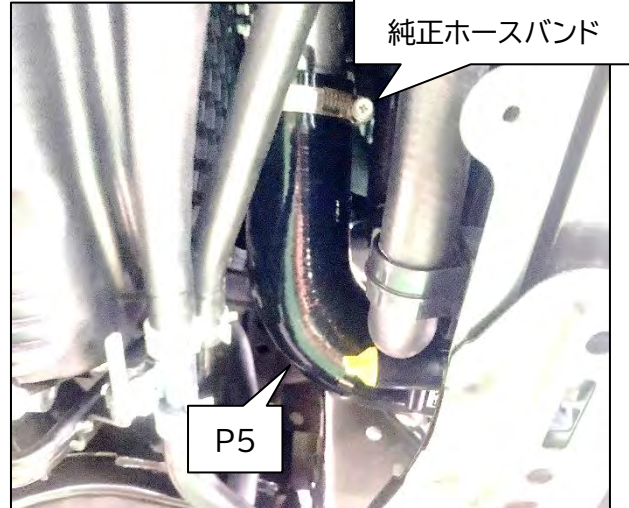
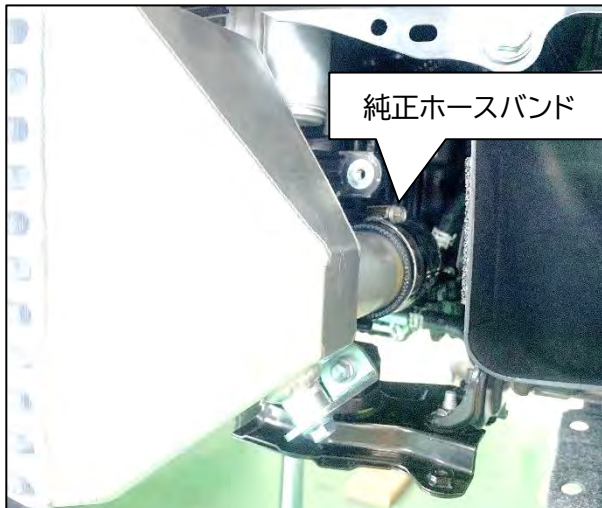
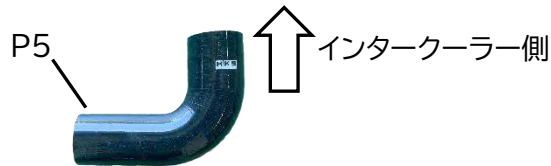

3. ノーマルパーツの取付け及び始動確認

- 1.で加工したフロントバンパアブソーバを取り付けます。

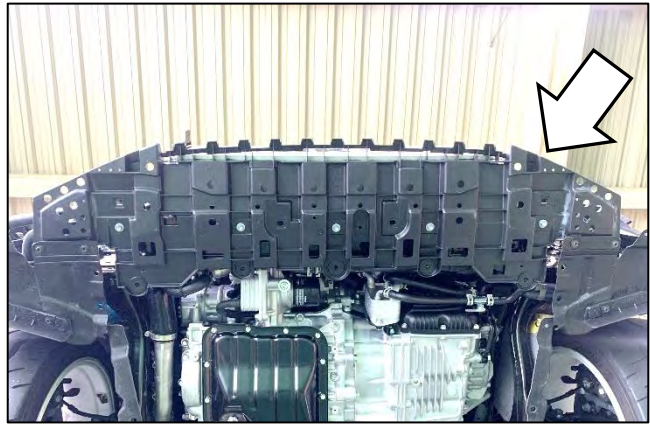

【インタークーラースプレー装着車両の場合】

- 「13999-AT011 ウォータースプレー用ブラケット」を取り付けます。

- 1.で加工したフロントバンパエネルギーアブソーバを取り付けます。



- ラジエータエアガイド LHに取り付けられていた外気温センサーをフロントバンパインフォースメントに取り付けます。

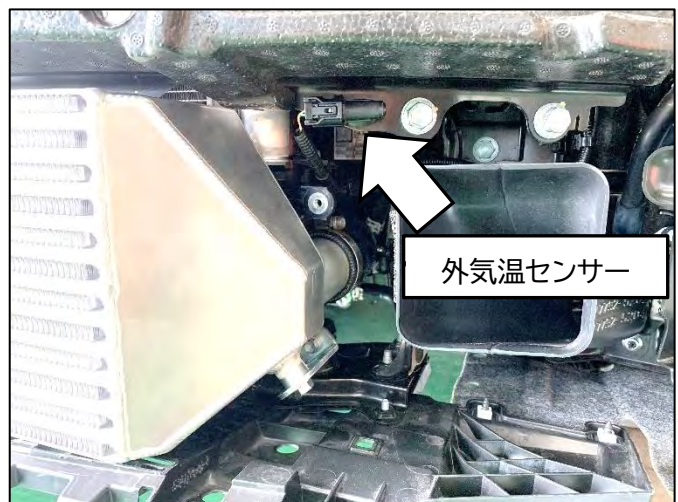

●フロントバンパ ASSY を取り付けます。

●エンジン始動前に下記の事項を確認してください。

確認項目	確認
パイプ・ホース類の配管が間違っていないか。	
ホースにねじれや過度な曲げがないか。	
ホースバンドが確実に締まっているか。	
ボルト・ナット類が確実に締まっているか。	
取付けた部品が他部品と干渉していないか。	
取付けた部品がしっかり固定されているか。	

●バッテリーのマイナス端子にケーブルターミナルを取り付けます。



●ケーブルターミナルを取り付ける際は、ショートさせないでください。
電気ショートによる感電、又は電装部品の破損及び焼損・火災の恐れがあります。

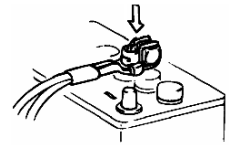

●エンジン始動後、下記の作業を実施してください。

始動直後は回転を上げないようにしてください。(アイドリング運転)

確認項目	確認
各部からエアがもれていないか。	
軽く空吹かしを 2、3 度行ない排気ガスがもれていないか。	
取付け部品による干渉音がないか。	
空吹かしを行いスムーズに回転が上がるか。	

●エンジンアンダカバーを取り付けます。

以上で作業は終了です。

維持・管理

- 快適に運転していただくために、お車を運転する前には必ず日常点検を行ってください。
 - 日常点検はドライバーの責任です。必ず実施してください。
 - ユーザーマニュアルに記載されている事項以外は専門業者に依頼してください。

異常・故障等の対応

- 故障等の修理はお客様ご自身では絶対に対処せず、必ず専門業者に依頼してください。
- 走行中、異音・異臭・振動等の異変があった場合には、お車の購入時についてくる車両の取扱説明書に従って対処してください。

アフターサービスについて

- 本製品に関するお問い合わせは、専門業者またはお買上の販売店までお問い合わせください。
- 本書の記載内容は、予告無しに変更することがありますのであらかじめご了承ください。

譲渡等の際の注意

- 本製品をゆずられるときは、必ず次のオーナーのために本書を一緒にお渡してください。
- 本製品を車両より取外す際には、必ず専門業者に依頼してください。

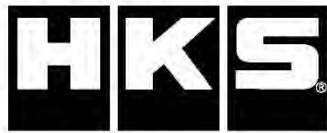

株式会社 エッチ・ケー・エス
〒418-0192 静岡県富士宮市北山 7181
<https://www.hks-power.co.jp/>

INTERCOOLER KIT

Instruction Manual

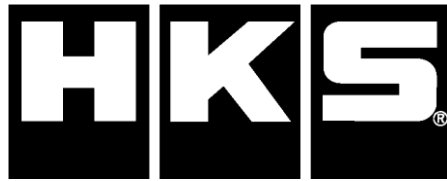

Installation must be done by a professional.

Read this manual prior to the installation.

Always have access to this manual as well as a factory service manual.

This product fits only the following vehicle.

Should the model of your vehicle not comply with the application of this product, contact the seller at your earliest convenience.

PRODUCT NAME	INTERCOOLER KIT
PURPOSE	AUTOMOBILE PARTS
PART No.	13001-AT011
MANUAL NUMBER	E04251-T22030-00
VEHICLE	TOYOTA GR YARIS (4BA-GXPA16)
ENGINE	G16E-GTS
MODEL YEAR	2024/4~
REMARKS	<ul style="list-style-type: none">• TOYOTA GR YARIS GR-DAT(8AT)-specific parts• For “High performance GRADE VEHICLES” and “Vehicles equipped with INTERCOLLER SPRAY” the separate part “13999-AT001 WATER SPRAY BRACKET” is required. <p>【Installation time】 3h</p>

※The model years of compatible vehicles are current as of October 2025. For compatibility with vehicles registered after October 2025, please contact your closest authorized HKS distributor / dealer.

REVISION HISTORY

Rev. Number	Date	Details
3-3.01	2025/10	1 st Edition

Published in October, 2025 by HKS Co., Ltd. (Unauthorized reproduction is strictly prohibited.)

INDEX

INTRODUCTION / ABOUT THIS MANUAL AND PRODUCTS	21
SAFETY PRE CAUTIONS	22
PARTS LIST	24
INSTALLATION IMAGE	24
1.REMOVAL AND MODIFICATION OF STOCK PARTS	25
2.INSTALLATION OF KIT PARTS	32
3.INSTALLATION OF STOCK PARTS AND STARTUP CHECK	35
MAINTENANCE AND MANAGEMENT	37
TROUBLESHOOTING	37
AFTER-SALES SERVICE	37
FOR SUBSEQUENT OWNERS	37

NOTICE

Thank you for purchasing the HKS INTERCOOLER KIT. This manual assumes that you have and know how to use the tools and equipment necessary to safely perform service operations on your vehicle. This manual assumes that you are familiar with typical automotive systems and basic service and repair procedures. Do not attempt to carry out the operations shown in this manual unless these assumptions are correct. Always have access to a factory repair manual. To avoid injury, follow the safety precautions contained in the factory repair manual.

ATTENTION

- This manual indicates items you need to pay attention to in order to install this product safely and lists precautions to avoid any possible damage and/or accidents.
- This product is an automobile part. Do not use for any other purposes.
- HKS will not be responsible for any damage caused by incorrect installation and/or use, or use after modification and/or dismantling of this product.
- This product was designed based on installation onto a specific factory vehicle.
- The specifications of this product are subject to change without notice.
- The instructions are subject to change without notice. Make sure to refer to the most recent instructions.

SAFETY PRECAUTIONS

The following precautions for use of this product are to prevent possible accidents and/or injuries and for proper use.

 WARNING	Indicates risk of serious injury and/or possible death.
---	---

 CAUTION	Indicates risk of damage to people or large-scale damage to property. (Large-scale damage is the damage caused by a product defect. Ex. Damage to a vehicle, burnout, etc.)
---	---

Please be sure to strictly observe the following precautions to ensure proper handling of this product.

 WARNING
<ul style="list-style-type: none">● To prevent explosion and/or fires, always:<ul style="list-style-type: none">- Work on the vehicle in a well-ventilated area.- Handle any flammable objects with care.● To prevent electrical damage/burns/fires, always:<ul style="list-style-type: none">- Disconnect the negative terminal of the battery before beginning installation.- When disconnecting connectors, take extra care to avoid breaking the connectors.● Before jacking up the vehicle, always use wheel blocks and position the jack correctly. Also, do not start working under the vehicle without using jack stands.<ul style="list-style-type: none">- Positioning the jack incorrectly imbalances the vehicle and may damage the vehicle body.- Incorrect use of jack stands may result in the vehicle falling causing serious injury or possibly death.

 CAUTION
<ul style="list-style-type: none">● Do not incorrectly install this product.<ul style="list-style-type: none">- Incorrectly install of this product may lead to engine damage.- Incorrectly install of this product may lead to loss of its original function.● Prior to installation, make sure the engine bay temperature has cooled to approximately 40°C/104°F<ul style="list-style-type: none">- Failure to let the engine cool down properly can lead to severe burns.● Insert clean rags into open piping to prevent contaminants from entering the pipes.<ul style="list-style-type: none">- If neglected, contaminants in the piping can lead to engine damage.

Before installation

- Make sure that all of the parts listed in the Parts List are included in the kit.
- Reference the factory service manual when removing factory parts.
If you do not have a service manual, please purchase one from the manufacturer.
- Be careful when handling this product; avoid dropping or subjecting it to excessive impacts. Failure to do so may result in product damage or improper installation.
- Use the proper tools when tightening nuts and bolts. If over-tightened, the bolts may become damaged.
- Make sure there is no oil left on connections between pipes and hoses. Wipe off all oil left on connections. The pipe may come off when boost pressure increases.
- Keep the removed factory parts in a safe place for ease of reinstallation at a later date (if necessary). It is recommended to mark the positions of the removed factory parts.
- When refilling oil, make sure to use the appropriate type of oil.

WARNING

Before performing any work, remove the cable terminal from the negative terminal of the battery. Failure to do so may result in electric shock or vehicle damage due to a short circuit.

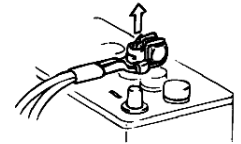

PARTS LIST

NO.	PRODUCT	QUANTITY	IMAGE	REMARKS
P1	Intercooler Core	1		
P2	Bracket No.1	2		
P3	Bracket No.2	1		
P4	Inlet Hose	1		
P5	Outlet Hose	1		
P6	Flange Bolt M8-1.25 L=12	3		
P7	Flange Bolt M6-1.0 L=20	2		
P8	Flat Washer M6 Large	2		
P9	Flange Nut M6	2		
P10	HKS Logo Spray Stencil Template	1		
P11	Instruction Manual	1		

INSTALLATION IMAGE

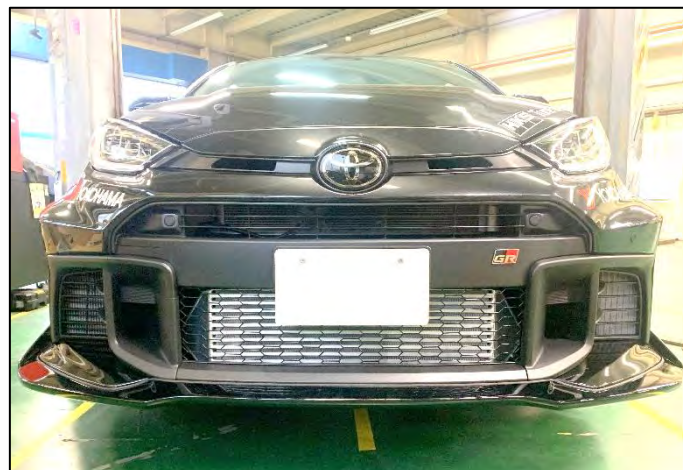

1.REMOVAL AND MODIFICATION OF STOCK PARTS

Be sure to follow the manufacturer's maintenance manual and instruction manual when performing work.

- Remove the cable terminal from the negative terminal of the Battery.

- Remove the Engine Undercover.

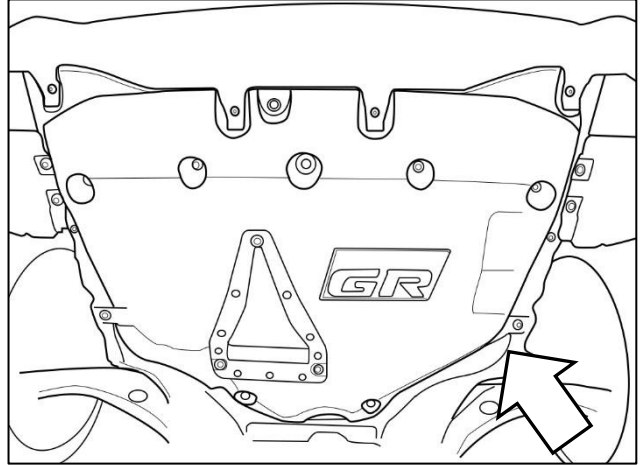

- Remove the Front Bumper Assembly.

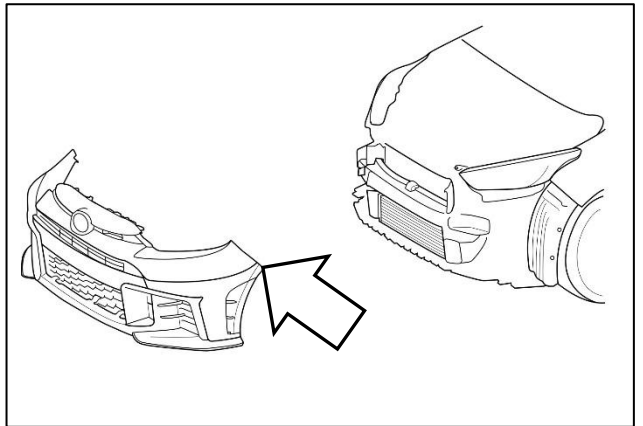

- Remove the Front Bumper Energy Absorber and Front Bumper Reinforcement.

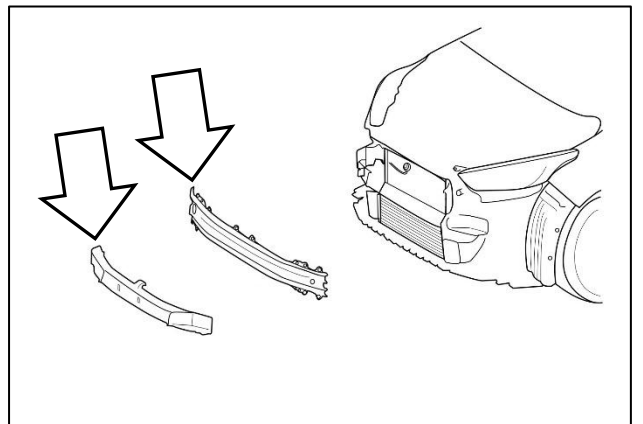

- Remove the Cool Air Intake Duct.

NOTE

The Cool Air Intake Duct is not reused.

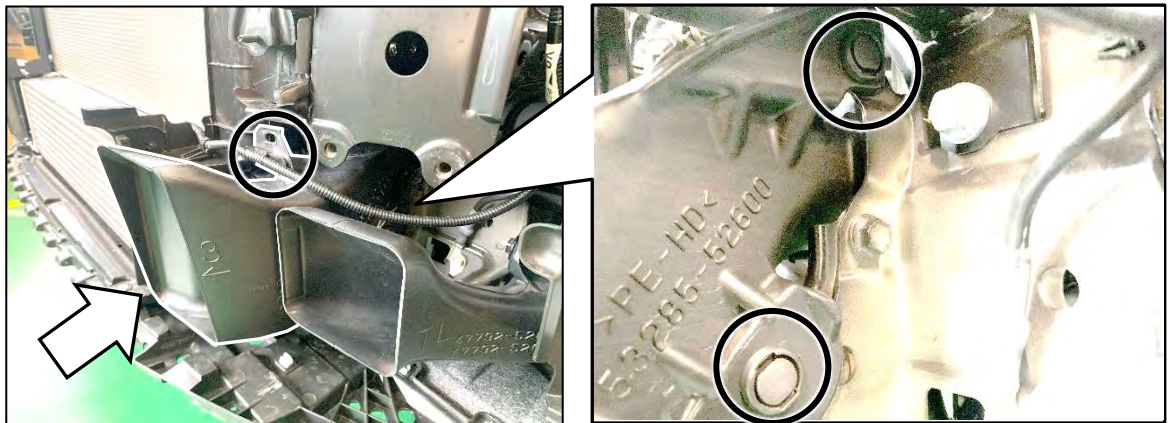

- Remove the Radiator Side Air Guide Plate (RH).

NOTE

The Radiator Side Air Guide Plate (RH) is not reused.

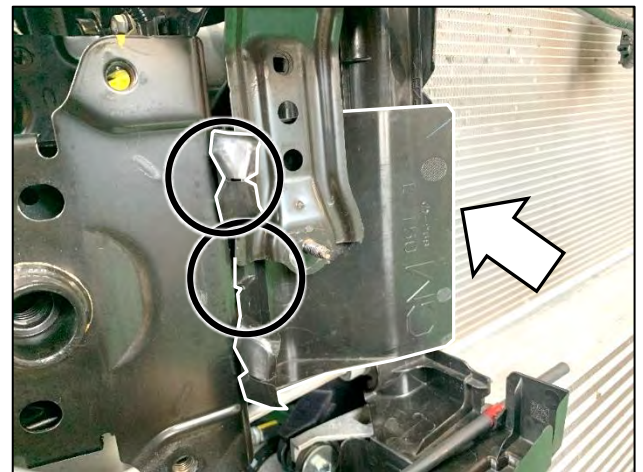

- Remove the Radiator Air Guide (RH) and Radiator Air Guide (LH).

NOTE

The Radiator Air Guide (RH) and Radiator Air Guide (LH) are not reused.

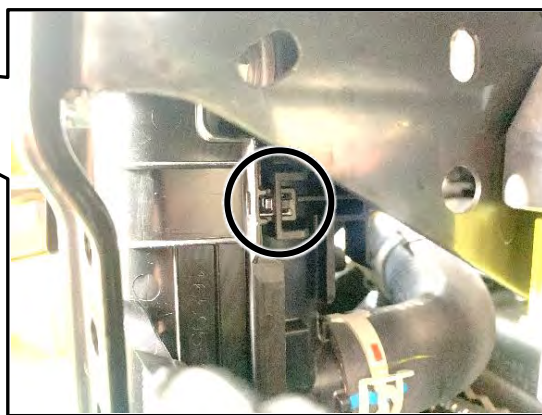
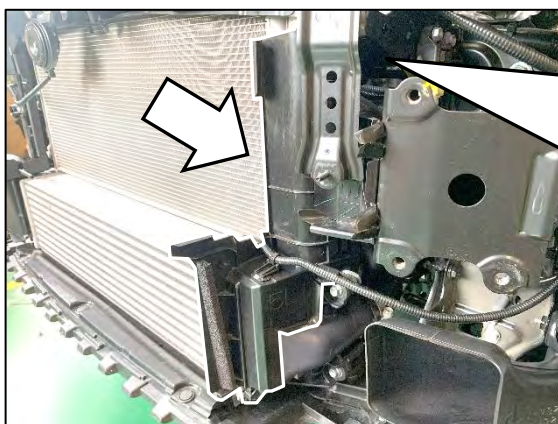
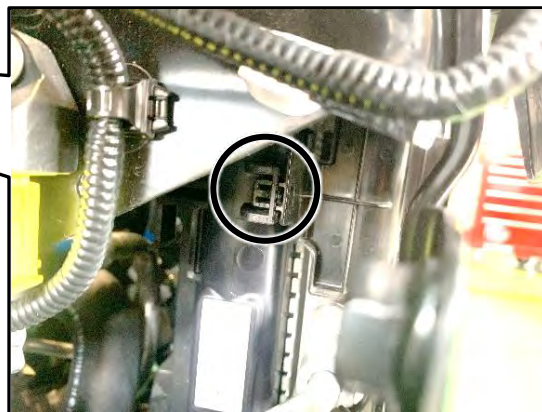
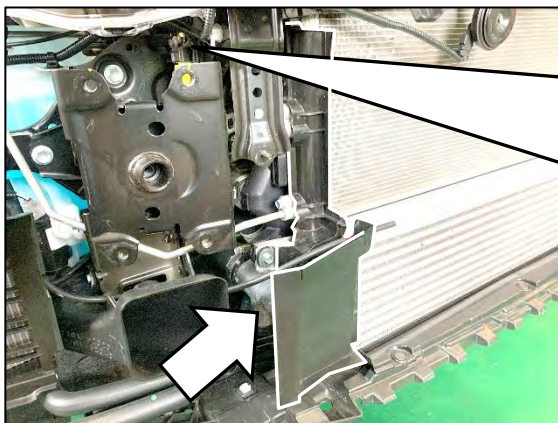

- Remove the Front Bumper Absorber.

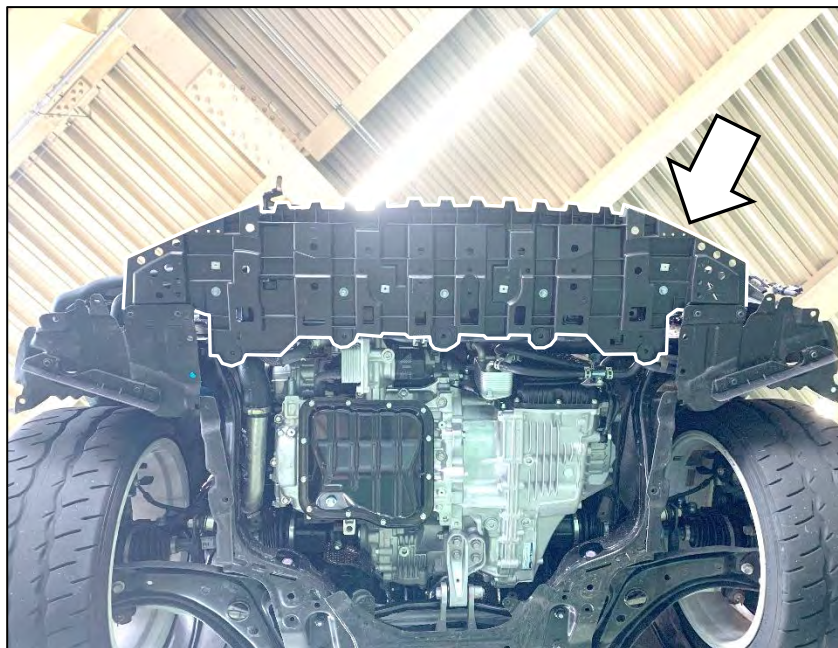

- Remove the Genuine Inlet Hose and Genuine Outlet Hose.

NOTE

The Hose Clamp will be reused.

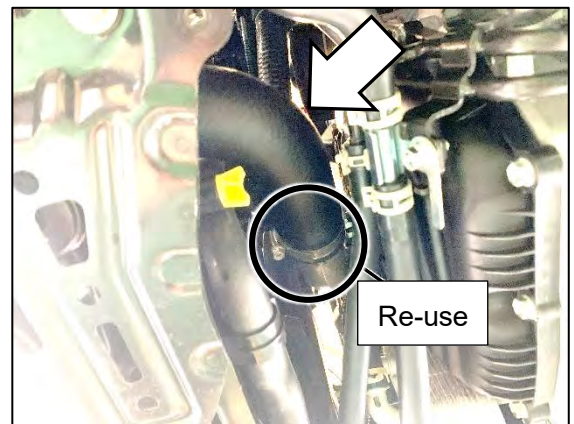
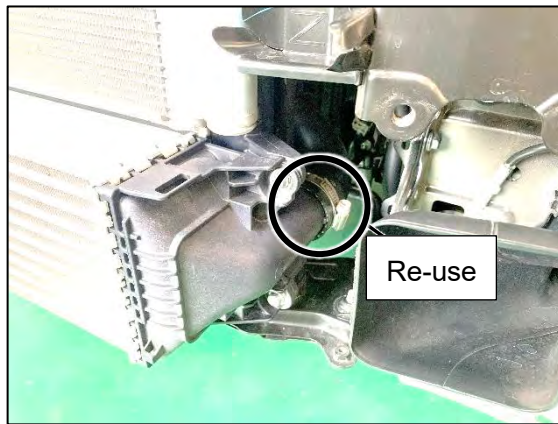
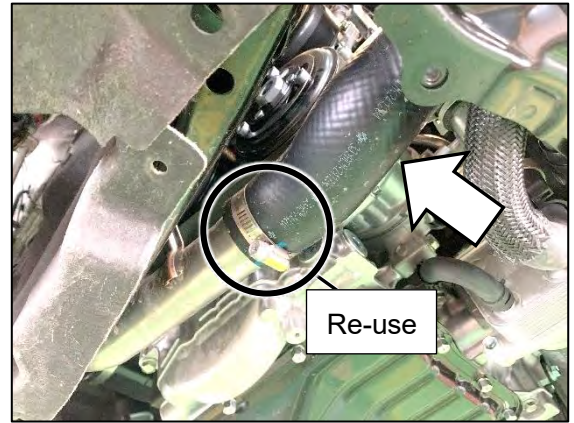
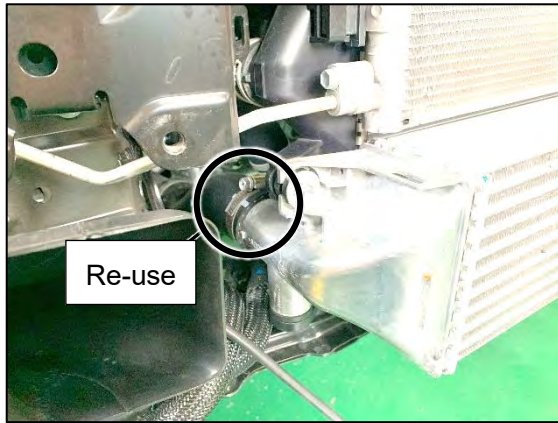

- Remove the Intercooler.

NOTE

The Intercooler Mounting Bolt ×1 and Rubber Bushings will be reused.

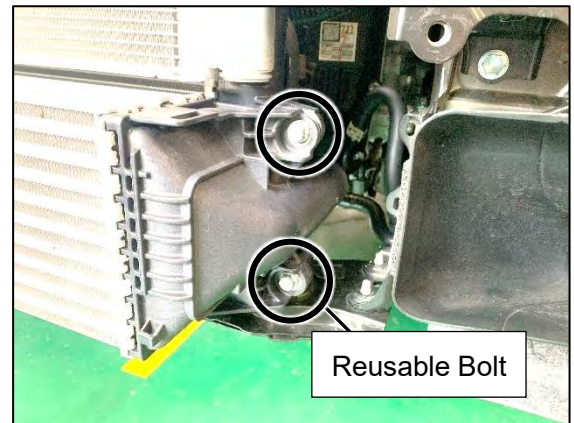
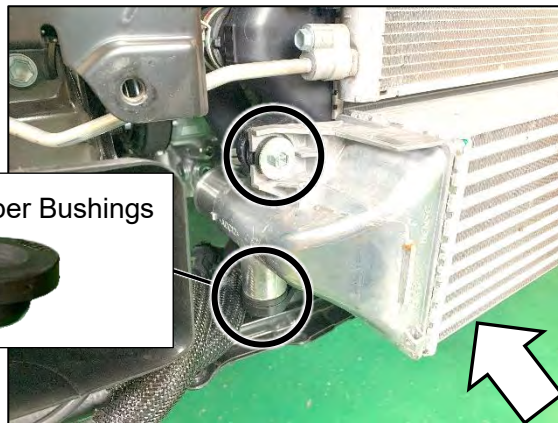

【For Vehicles Equipped with Intercooler Spray】

- Remove the Intercooler Spray from the Front Bumper Reinforcement.

NOTE

Remove burrs and other imperfections from machined cross-sections, and apply rust prevention treatment to machined surfaces.

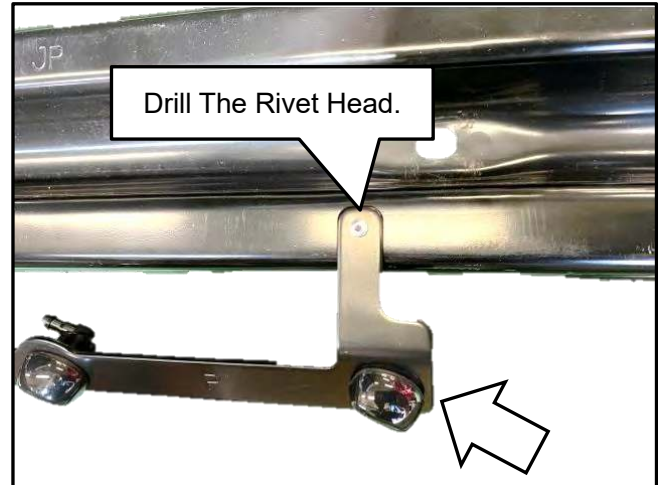

- Modify the Front Bumper Reinforcement. Refer to the diagram and cut out the shaded area.

NOTE

We will modify the welded tank section of the HKS intercooler to prevent interference with the front bumper reinforcement.

Remove burrs and other imperfections from machined cross-sections, and apply rust prevention treatment to machined surfaces.

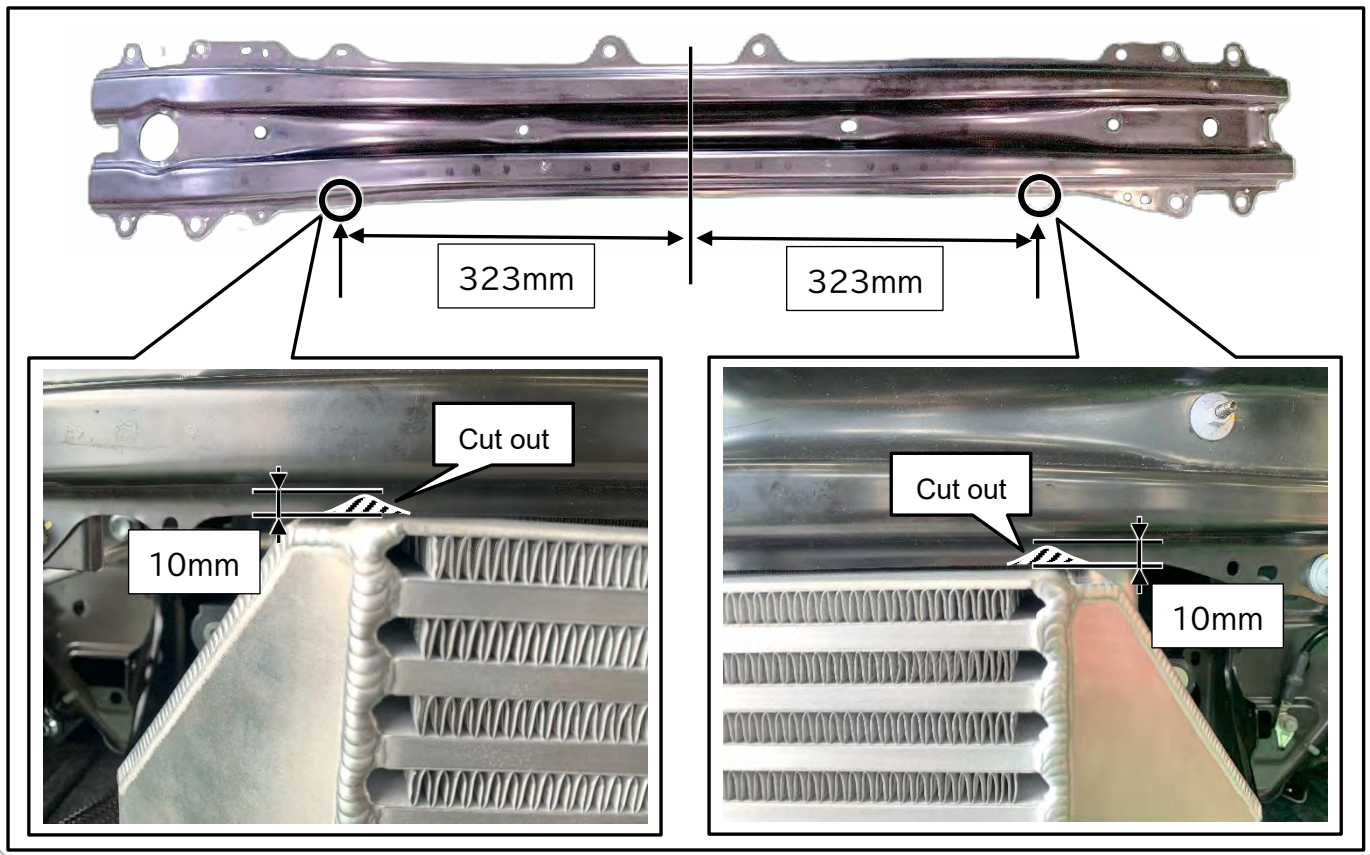

- Remove the Radiator Lower Air Guide Plate from the Front Bumper Absorber.

NOTE

The Radiator Lower Air Guide Plate is not reused.

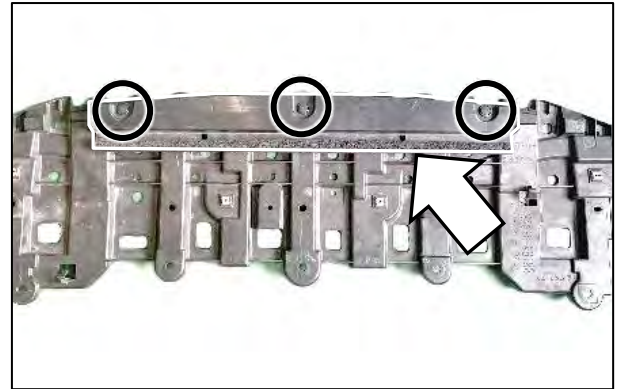

- Modify the Front Bumper Absorber. Refer to the diagram and cut out the shaded area.

NOTE

We will modify it so that it does not interfere with the lower part of the HKS INTERCOOLER.

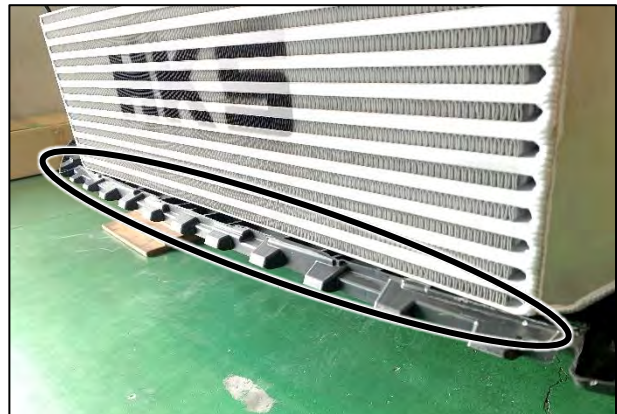

Before processing

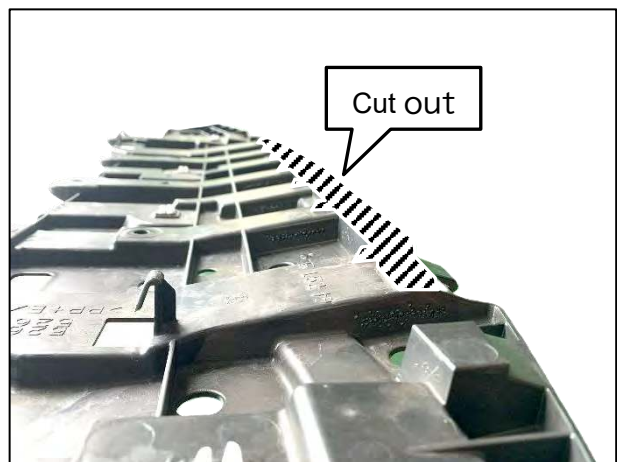
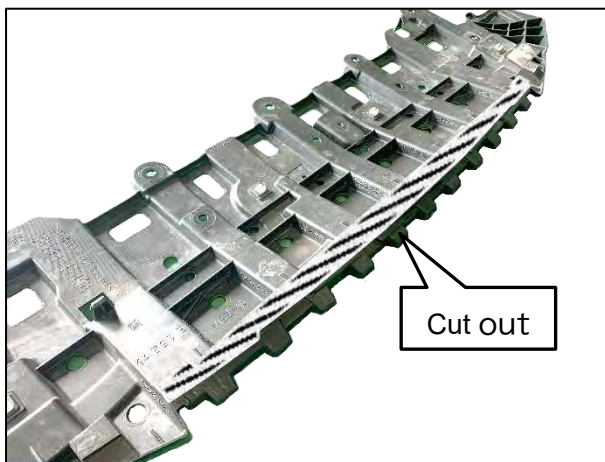

After processing



- Modify the Front Bumper Energy Absorber. Refer to the diagram and cut out the shaded area.

NOTE

Machine it so that it does not interfere with Bracket No.1, which will be installed in the next section.

For vehicles without an intercooler spray system

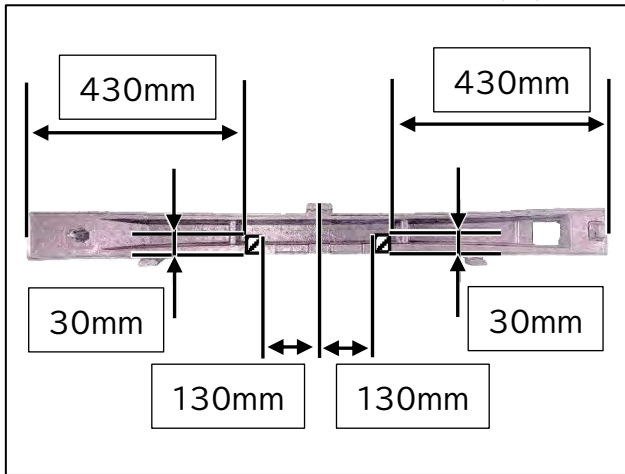

For vehicles equipped with an intercooler spray system

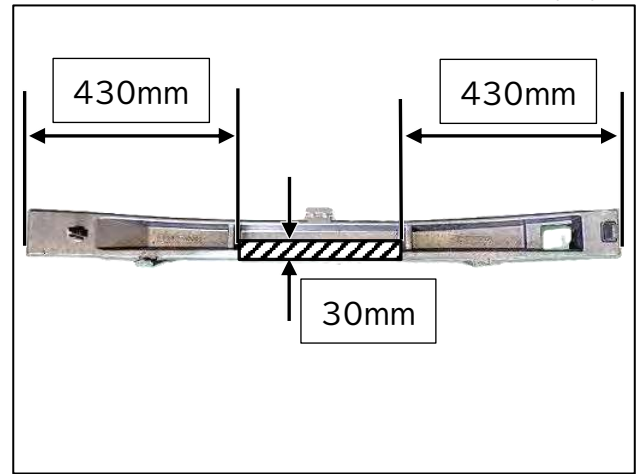

2.INSTALLATION OF KIT PARTS

- Using the HKS Logo Spray Stencil Template allows you to spray the logo onto the Intercooler Core.
- *Align the edge of the template with the Intercooler Core and spray to position the logo as shown below.
- Adjust the template position as desired.

- P1: Intercooler Core
- P10:HKS Logo Spray Stencil Template

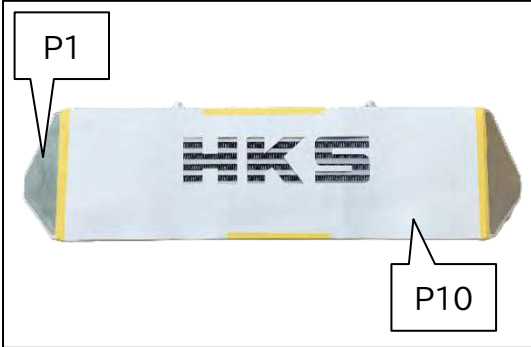

- Install the front bumper reinforcement processed in step 1.

- Temporarily attach Bracket No.1 to the Front Bumper Reinforcement.

- P2:Bracket No.1 ×2
- P7:Flange Bolt M6-1.0 L=20 ×2
- P8:Flat Washer Large M6 ×2
- P9:Flange Nut M6 ×2

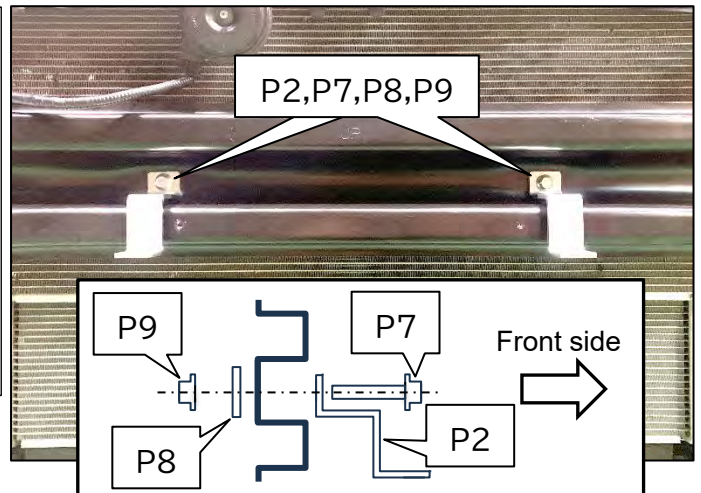
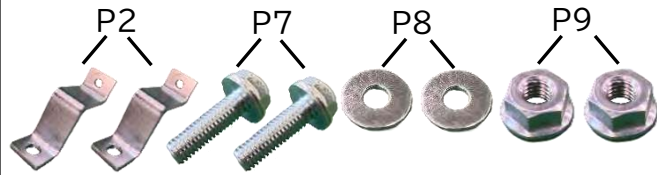

- Install the Genuine Rubber Bushings onto the Intercooler Core.

- P1:Intercooler Core
- Genuine Rubber Bushings

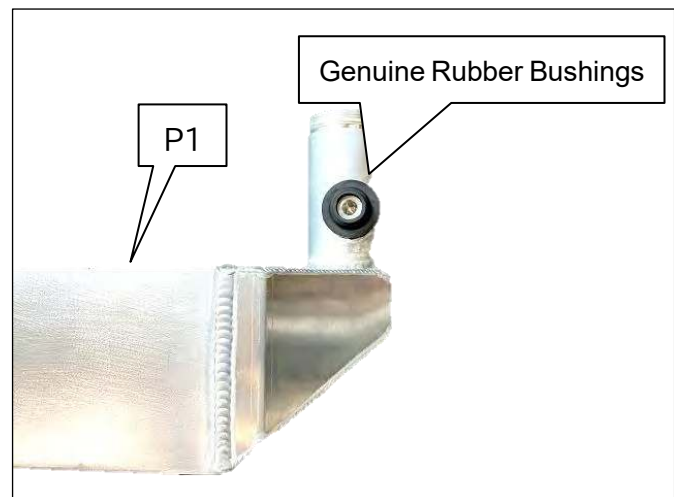

● Temporarily mount the Intercooler Core.

• P6: Flange Bolt M8-1.25 L=12 ×2

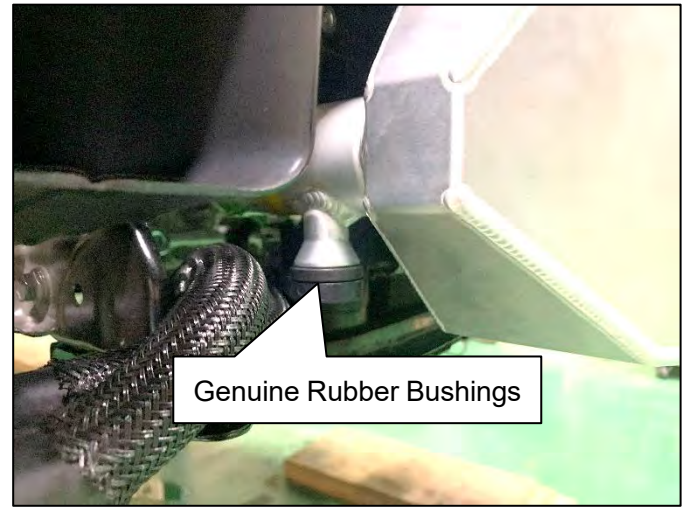
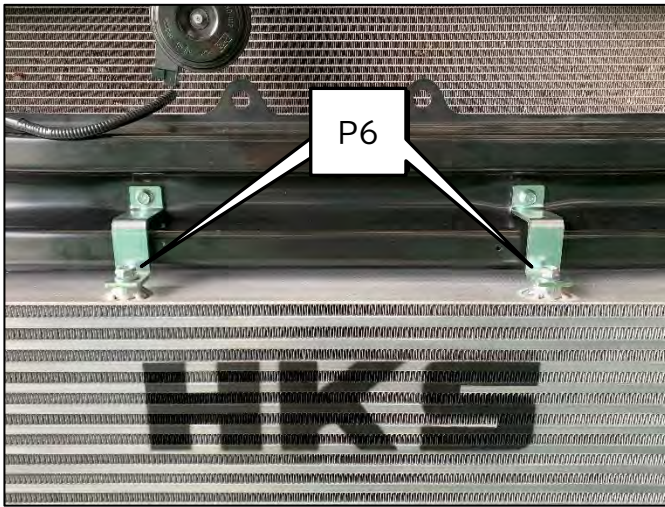
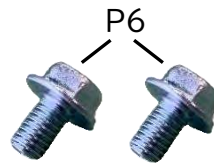

● Temporarily attach Bracket No.2.

- P3: Bracket No.2
- P6: Flange Bolt M8-1.25 L=12
- Genuine Bolt

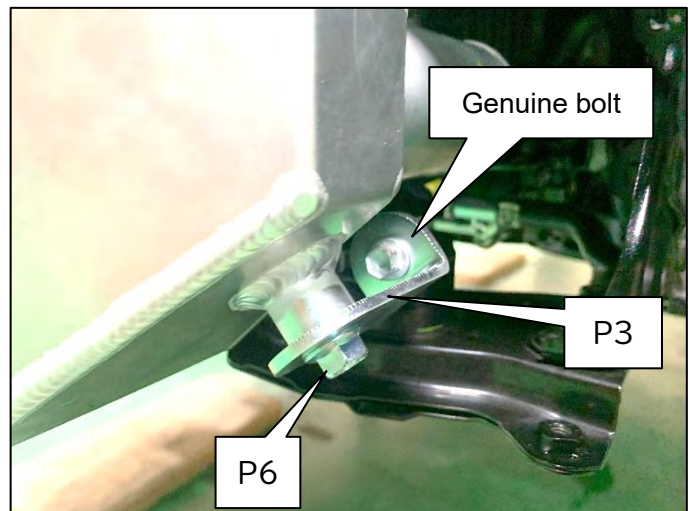

● Ensure the Intercooler Core does not interfere with the vehicle body and verify its levelness.

Then, fully tighten the bolts used to install the Intercooler Core Bracket.

Tightening torque N·m(kgf·m)

P6:T=15(1.5)

P7:T=8(0.8)

Genuine Bolt:T=8.5(0.8)

●Install the Inlet Hose.

Tightening torque N·m(kgf·m)

Genuine Hose Clamp: T=6(0.6)

NOTE

Connect the larger diameter end of the hose to the intercooler side.

- P4: Inlet Hose
- Genuine Hose Clamp ×2

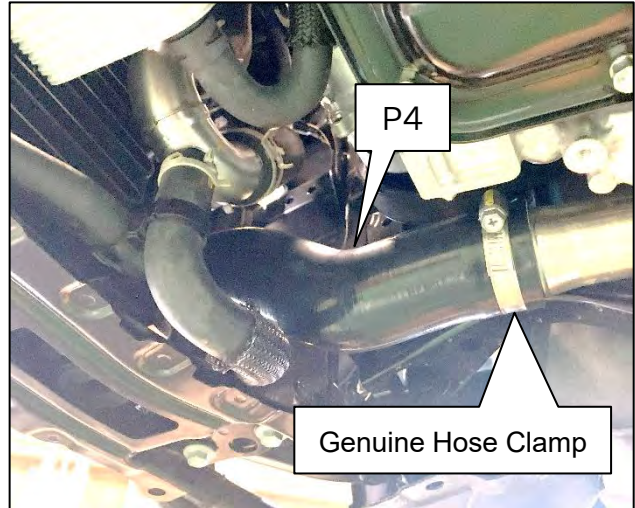
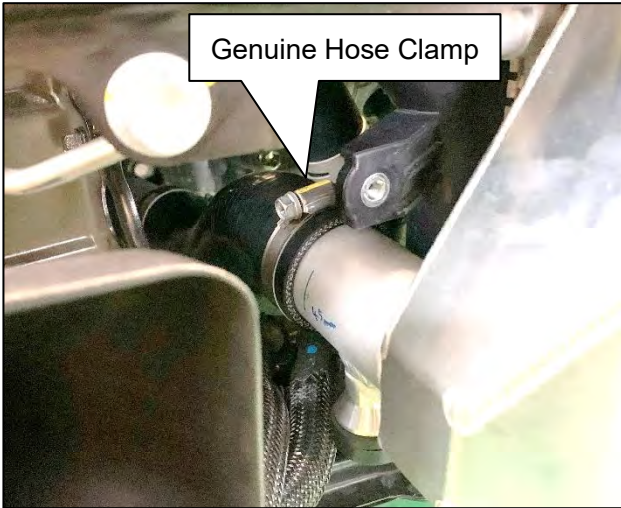
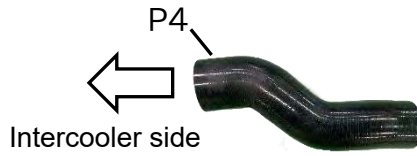

●Install the Outlet Hose.

Tightening torque N·m(kgf·m)

Genuine Hose Clamp: T=6(0.6)

NOTE

Connect the larger diameter end of the hose to the intercooler side.

- P5: Outlet Hose
- Genuine Hose Clamp ×2

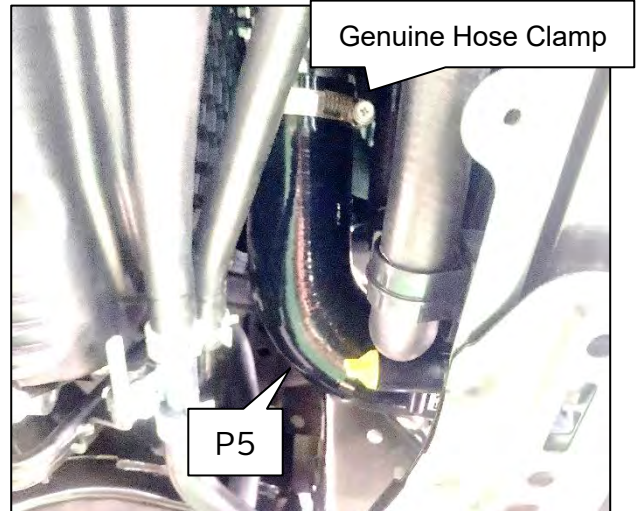
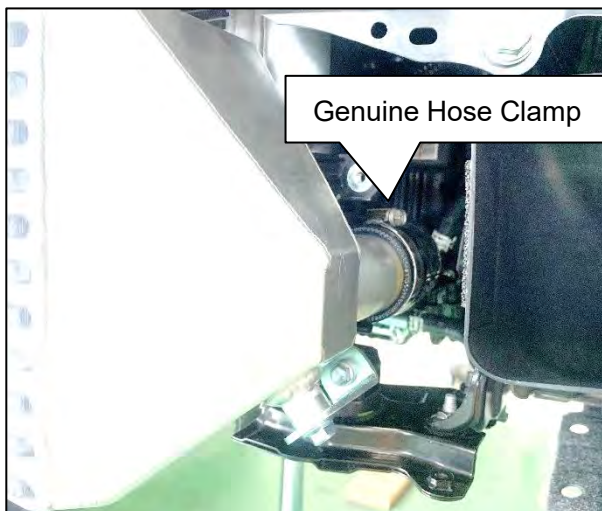
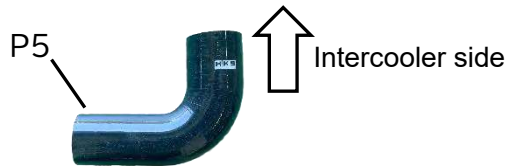

3.INSTALLATION OF STOCK PARTS AND STARTUP CHECK

- Install the Front Bumper Absorber that was processed in step 1.

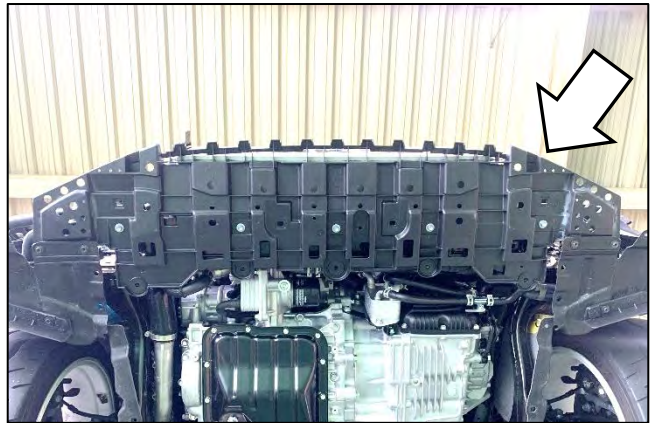

【For Vehicles Equipped with Intercooler Spray】

- Install the “13999-AT011 Water Spray Bracket”.

- Install the Front Bumper Energy Absorber panel processed in step 1.



- Install the Outside Air Temperature Sensor, which was mounted on the Radiator Air Guide (LH), onto the Front Bumper Reinforcement.

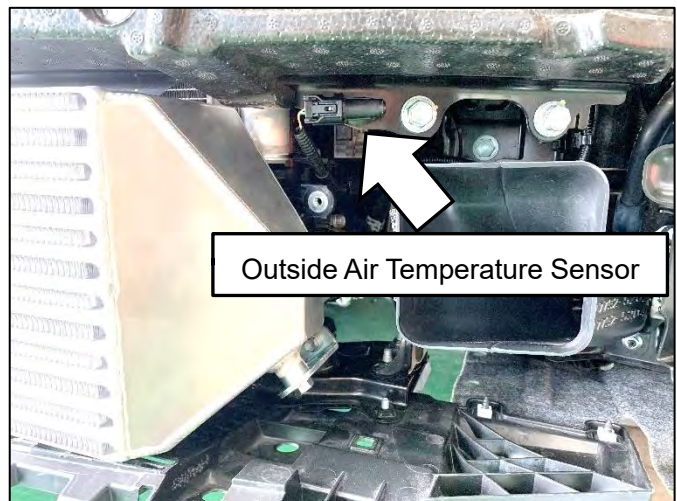

●Install the Front Bumper Assembly.

●Before starting the engine, check the following items.

CHECKLIST	CONFIRMATION
Is the piping for the pipes and hoses correct?	
Check for twists or excessive bends in the hose.	
Is the hose clamp securely tightened?	
Are all bolts and nuts securely tightened?	
Does the installed part interfere with other parts?	
Are the installed parts securely fastened?	

●Attach the cable terminal to the negative terminal of the Battery.



WARNING

Do not short-circuit when attaching the cable terminal.

-There is a risk of electric shock, damage to electrical components, and fire due to electrical short-circuits.



●Perform the following operations after starting the engine.

Do not raise the rpm immediately after starting. (Idling operation)

CHECKLIST	CONFIRMATION
Is air leaking from any part?	
Give it a couple of light revs to check for exhaust leaks.	
Is there any interference noise caused by the mounting parts?	
Check if the engine idles smoothly and revs up smoothly.	

●Install the Engine Undercover.

This completes the work.

MAINTENANCE AND MANAGEMENT

- For comfortable driving, be sure to perform daily inspections before driving your vehicle.
 - Daily inspections are the responsibility of the driver. Be sure to perform them.
 - For anything not listed in the user manual, consult a specialist.

TROUBLESHOOTING

- Never attempt to repair faults yourself; always consult a specialist.
- If you notice any unusual noises, smells, or vibrations while driving, follow the instructions in the vehicle manual provided at the time of purchase.

AFTER-SALES SERVICE

- For inquiries regarding this product, please contact a professional or the retailer where you purchased it.
- The contents of this manual may be changed without notice. Please note this in advance.

FOR SUBSEQUENT OWNERS

- When transferring ownership of this product, please be sure to provide the owner's manual to the next owner.
- When removing this product from the vehicle, please be sure to have it done by a professional.



HKS Co.,Ltd.

7181 Kitayama, Fujinomiya, Shizuoka 418-0192, Japan

<https://www.hks-power.co.jp/en/>