

AW 18DBL

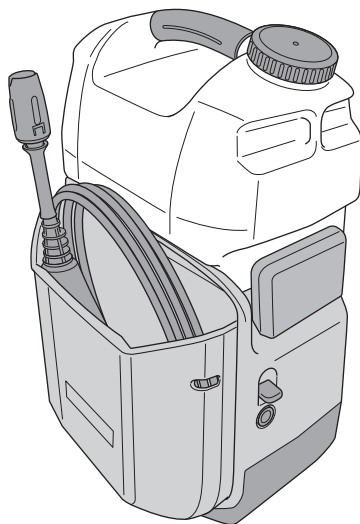

- (en) Handling instructions
- (de) Bedienungsanleitung
- (fr) Mode d'emploi
- (it) Istruzioni per l'uso
- (nl) Gebruiksaanwijzing
- (es) Instrucciones de manejo
- (pt) Instruções de uso
- (sv) Bruksanvisning
- (da) Brugsanvisning
- (no) Bruksanvisning
- (fi) Käyttöohjeet
- (el) Οδηγίες χειρισμού
- (pl) Instrukcja obsługi

- (hu) Kezelési utasítás
- (cs) Návod k obsluze
- (tr) Kullanım talimatları
- (ro) Instrucțiuni de utilizare
- (sl) Navodila za rokovanje
- (sk) Pokyny na manipuláciu
- (bg) Инструкция за експлоатация
- (sr) Uputstvo za rukovanje
- (hr) Upute za rukovanje
- (uk) Інструкції щодо поводження з пристроєм
- (ru) Инструкция по эксплуатации



GENERAL POWER TOOL SAFETY WARNINGS

WARNING

Read all safety warnings and all instructions.

Failure to follow the warnings and instructions may result in electric shock, fire and/or serious injury.

Save all warnings and instructions for future reference.

1. Make sure the work area is always kept neat and tidy.

Failure to observe this may result in accidents.

2. Take the surrounding environment into consideration when using the washer.

- Make sure the work area is brightly lit.
- Do not use the washer near flammable liquid or gas.

3. Beware of electric shocks.

Do not touch anything that is earthed (grounded) when using the charger. (For example, pipes, heaters, microwave ovens, refrigerators, etc.)

4. Do not use the washer near children.

- People other than the person using the washer must not be allowed to touch the washer or the cord.
- People other than the person using the washer must not come near the work area.

5. Store the washer in a safe place when not in use.

Store the washer in a dry, high location or protected with a lock out of the reach of children.

6. Do not use the washer in inappropriate ways.

- Use the High Pressure Washer within the limits of its capabilities to ensure safe and efficient results.
- Do not use the washer for any purpose other than that for which it was designed.

7. Wear safe clothing when using the washer.

Use safety boots, gloves, helmets with visors and earplugs in accordance with necessity.

8. Use protective goggles and dust-protection masks when using the washer.

There is a chance that splashes and dust may enter the eyes and mouth when using the washer.

9. Do not handle the power cord roughly.

- Do not carry the charger with only the power cord or pull the plug from the socket while holding the power cord.
- Keep the power cord away from heat, oil and sharp corners.

10. Make sure the item being cleaned is firmly fixed in place.

There are cases in which the power of the water pressure will cause light objects to fly off. Do not use the washer on light objects that cannot be fixed in place.

11. Maintain a proper stance when using the washer.

Make sure your feet are always placed firmly on the ground to maintain balance.

12. Pay close attention to maintaining the High Pressure Washer.

- Clean the washer regularly to ensure safe and efficient use.
- Refer to the instruction manual when replacing supplied parts.
- Regularly check the power cord of the charger and ask your dealer for repairs in the event of it being damaged.
- If using an extension cord, check it regularly and replace it in the event of it being damaged.
- Make sure the grip is always kept dry and clean, and do not allow oil or grease to come into contact with it.

13. Switch off and disconnect the battery pack from the High Pressure Washer in the following situations:

- When it is not in use and when it is being repaired.
- When attaching or detaching supplied or purchased parts.
- In other situations in which risks seem apparent.

14. Inadequate extension cords can be dangerous.

15. Pay attention at all times when using the washer.

- Pay attention to the methods of use stipulated in the instruction manual and the surrounding environment when using the High Pressure Washer.
- Do not use the washer when tired.

16. Only use specified accessories and attachments.

Using accessories and attachments other than those specified in the instruction manual or in HiKOKI catalogs may result in accidents or injuries and must be avoided at all costs.

17. High Pressure Washer repairs to be performed only by experts.

- The High Pressure Washer conforms to all relevant safety regulations and must not be modified.
- All repairs must be requested to HiKOKI authorized service centers. Attempting to carry out repairs without the correct skills may result in accidents or injuries.

18. Do not use the machine if a battery or important parts of the machine are damaged, e.g. safety devices, high pressure hoses, trigger gun.

19. Hold the trigger gun firmly in both hands when using the washer.

Failure to observe this may result in injury.

20. High-pressure water can be dangerous if used incorrectly.

High-pressure water jets must not be directed at people, animals, easily-broken items, electrical equipment or the washer itself.

21. Do not use gasoline, oil, organic solvents or other inflammable or toxic liquids, or any other inappropriate liquid.

Failure to observe this may result in explosions, the outbreak of fire or smoke, or other accidents, which may cause damage or injury.

22. When washing automobile tires, make sure that the tip of the nozzle is kept at least 50 cm distant from the surface being washed.

Failure to observe this may result in damage to the tire or brakes, which may cause serious accidents.

23. Do not touch the power plug of the charger or power socket with wet hands.

Failure to observe this may result in electric shocks.

24. High pressure washer shall not be used by children or untrained personnel.

25. Water that has flown through backflow preventers is considered to be non-potable.

Make sure that a backflow valve is used without fail when connecting the washer to a drinking water faucet.

Use a backflow prevention device as per EN12729 Type BA.

Water that has passed through the backflow valve cannot be used for drinking.

26. Make sure that water is not splashed onto the High Pressure Washer, charger, power socket or other areas. Also, neither exposes it to rain nor use it in the rain.

Failure to observe this may result in electric shocks.

27. Do not hold the trigger gun when fixing it in place.

28. If the washer is not functioning normally or is emitting strange noises or vibrations switch it off immediately and contact HiKOKI authorized service centers to request inspections or repairs.

Continued use may result in injury.

29. If the washer is accidentally dropped or banged into something solid, inspect it for damage, cracks and malformation.

Failure to observe this may result in injury.

30. Do not direct the jet against yourself or others in order to clean clothes or foot-wear.

31. Always switch off the mains disconnecting switch when leaving the machine unattended.

CAUTION

- Purge all of the pressure within the washer before disconnecting the high-pressure hose.**
- Attach all supplied accessories correctly in accordance with the instruction manual.**
Failure to observe this may result in the accessories becoming detached or in injury.
- Check to make sure that no foreign matter is adhering to the object being washed.**
Failure to observe this may result in the matter flying off and causing unexpected injury.
- Do not spray a jet of water at the areas surrounding labels on the object being washed.**
Failure to observe this may result in the labels peeling off.
- Grip the handle firmly when carrying the washer.**
- Children should be supervised to ensure that they don't play with the appliance.**

ADDITIONAL SAFETY WARNINGS

WARNING

- Do not switch the washer on while the trigger is being pulled.**
Failure to observe this may result in high-pressure water being sprayed immediately, leading to unexpected accidents.
- Do not point the nozzle at people or animals.**
Failure to observe this may result in injury.
- Make sure all residual water is drained from the washer, the trigger gun and the hose, etc., after use.**
Failure to observe this may result in freezing, leading to malfunctions.

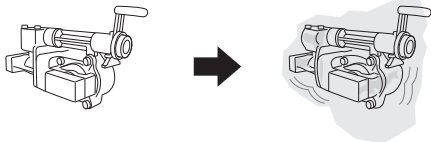

- Do not allow foreign matter to enter the hole for connecting the rechargeable battery.
- Never disassemble the rechargeable battery and charger.
- Never short-circuit the rechargeable battery. Shortcircuiting the battery will cause a great electric current and overheat. It results in burn or damage to the battery.
- Do not dispose of the battery in fire. If the battery is burnt, it may explode.
- Bring the battery to the shop from which it was purchased as soon as the post-charging battery life becomes too short for practical use. Do not dispose of the exhausted battery.
- Do not insert object into the air ventilation slots of the charger. Inserting metal objects or inflammables into the charger air ventilation slots will result in electrical shock hazard or damaged charger.

CAUTION

- Keep the work area neat and tidy**
Dirty water will be sprayed about when using the washer. It is therefore necessary to check the area to make sure there are no hindrances, and keep the work area neat and tidy.
- Situating the washer**
Select flat locations where the washer will not be splashed with water when cleaning.
- Set the switch to "OFF" immediately if the hose becomes detached from the faucet or washer, and if water is no longer being fed to the washer.

Failure to observe this may result in immediate malfunctions (dry operations.)

- Set the switch to "OFF" without fail when temporarily suspending operations.
Failure to observe this may result in the motor automatically starting up.
- Place your finger in the center of the trigger during operations.
Failure to observe this may result in injury from pinched fingers.
Grip the gun and nozzle firmly with both hands.
- This product contains a strong permanent magnet in the motor.
Observe the following precautions regarding adhering of chips to the tool and the effect of the permanent magnet on electronic devices.
 - If you use a pacemaker or other electronic medical device, do not operate or approach the tool. Operation of the electronic device may be affected.
 - Do not use the tool in the vicinity of precision devices such as cell phones, magnetic cards or electronic memory media. Doing so may lead to misoperation, malfunction or loss of data.

NOTE

- Loose connections may result in water leaks.
- Moisten the O-ring with water to facilitate the connection if it is difficult to insert the hose and nozzle.
- Remove all dirt, mud and other matter from the trigger gun's entry hole and the protrusion on the nozzle.
- Set the spray adjustment to "Jet" first of all, and then gradually move it to the "Spray" position while pulling the trigger.
Note that there is a chance of the water being sprayed horizontally over a wide area if this is rotated fully to the "Spray" position.
- Note that the nozzle may be damaged if it is forced to move past the stop position when alternating between "Jet" and "Spray".
- Commence initial washing approximately 1 meter away from the targeted item, and then move gradually closer while checking the level of cleaning until you reach a distance in which soiling is effectively washed away.
The pressure of the spray from the washer is approximately 7-times greater than tap water. High-pressure water jets may therefore damage or peel the coating from the items being washed.
- There are cases when the water spray will appear unstable owing to the fact that air that has built up in the pump and hose is purged together with the water immediately after use. In this event, allow the water to flow out until it stabilizes.
- Leave two or more seconds gap between pulling and releasing the trigger.
Failure to observe this may result in the pressure switch malfunctions.
- Do not turn the switch ON when the tank is empty or the faucet is shut off.
Failure to observe this may result in malfunctions.
- The motor will automatically switch off once sufficient water pressure has built up inside the washer.
- Lock the trigger with the trigger stopper during pauses and after washing has been completed.
- Leaving the washer switched on may result in dry operations, leading to malfunctions.
- The use of the battery in a cold condition (below 0 degree Centigrade) can sometimes result reduced amount of work. This, however, is a temporary phenomenon, and returns to normal when the battery warms up.
- Water may leak if the tank containing water is attached and the high-pressure hose is not.
 - Attach the high-pressure hose and trigger gun before attaching the tank.

English

- Detach the tank before detaching the high-pressure hose and trigger gun, and make sure that all water is drained from the tank.
- Make sure the high-pressure hose and trigger gun are attached when moving or attaching the tank with water still in it.
- When using the washer indoors, position it in a location where it will not be a problem if there are any water leaks.

WHEN USING STORED WATER

CAUTION

1. Do not use anything other than clean water (river or pond water, muddy water containing sand granules.) Failure to observe this may result in malfunctions.

NOTE

1. Water cannot be siphoned under the following conditions:
 - When a hose with an inner diameter of greater than 9 mm is used
 - When there is a height difference of more than 0.5 m between the water feed inlet and the water surface
 - When the inside of the hose is not sufficiently filled with water
2. Set the switch at "ON" without the nozzle attached. Failure to observe this may result in dry operations, leading to malfunctions.
3. Set the switch at "OFF" if water does not flow out within two minutes. Failure to observe this may result in malfunctions (dry operations.)

The maximum height of suction (lifting range) is approximately 0.5 m.

Attach this correctly in accordance with conditions.

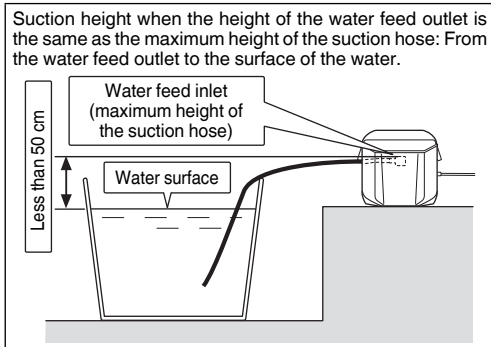
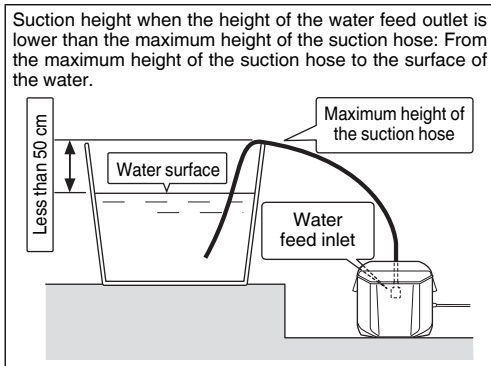

CAUTION ON LITHIUM-ION BATTERY

To extend the lifetime, the lithium-ion battery equips with the protection function to stop the output.

In the cases of 1 to 3 described below, when using this product, even if you are pulling the switch, the motor may stop. This is not the trouble but the result of protection function.

1. When the battery power remaining runs out, the motor stops. In such a case, charge it up immediately.
2. If the tool is overloaded, the motor may stop. In this case, release the switch of tool and eliminate causes of overloading. After that, you can use it again.
3. If the battery is overheated under overload work, the battery power may stop. In this case, stop using the battery and let the battery cool. After that, you can use it again.

Furthermore, please heed the following warning and caution.

WARNING

In order to prevent any battery leakage, heat generation, smoke emission, explosion and ignition beforehand, please be sure to heed the following precautions.

1. Make sure that swarf and dust do not collect on the battery.
 - During work make sure that swarf and dust do not fall on the battery.
 - Make sure that any swarf and dust falling on the power tool during work do not collect on the battery.
 - Do not store an unused battery in a location exposed to swarf and dust.
 - Before storing a battery, remove any swarf and dust that may adhere to it and do not store it together with metal parts (screws, nails, etc.).
2. Do not pierce battery with a sharp object such as a nail, strike with a hammer, step on, throw or subject the battery to severe physical shock.
3. Do not use an apparently damaged or deformed battery.
4. Do not use the battery in reverse polarity.
5. Do not connect directly to an electrical outlets or car cigarette lighter sockets.
6. Do not use the battery for a purpose other than those specified.
7. If the battery charging fails to complete even when a specified recharging time has elapsed, immediately stop further recharging.
8. Do not put or subject the battery to high temperatures or high pressure such as into a microwave oven, dryer, or high pressure container.
9. Keep away from fire immediately when leakage or foul odor are detected.
10. Do not use in a location where strong static electricity generates.
11. If there is battery leakage, foul odor, heat generated, discolored or deformed, or in any way appears abnormal during use, recharging or storage, immediately remove it from the equipment or battery charger, and stop use.

CAUTION

1. If liquid leaking from the battery gets into your eyes, do not rub your eyes and wash them well with fresh clean water such as tap water and contact a doctor immediately. If left untreated, the liquid may cause eye-problems.
2. If liquid leaks onto your skin or clothes, wash well with clean water such as tap water immediately. There is a possibility that this can cause skin irritation.
3. If you find rust, foul odor, overheating, discolor, deformation, and/or other irregularities when using the battery for the first time, do not use and return it to your supplier or vendor.

WARNING

If a conductive foreign matter enters in the terminal of lithium ion battery, the battery may be shorted, causing fire. When storing the lithium ion battery, obey surely the rules of following contents.

- Do not place conductive debris, nail and wires such as iron wire and copper wire in the storage case.
- To prevent shorting from occurring, load the battery in the tool or insert securely the battery cover for storing until the ventilator is not seen.

SAFETY MECHANISMS

The washer is equipped with the following safety mechanisms to ensure safe usage.

Power switch

This prevents the washer from being unintentionally operated.

Trigger gun equipped with a lock

This prevents the trigger from being pulled, unintentionally operating the washer.

Pressure switch

This prevents the pressure inside the washer from exceeding permissible levels. Releasing the lever on the trigger gun causes the valve operated by water pressure to halt pump operations. The pump is started again when the lever is pulled.

Auto power off

The washer features an auto power off function in order to prevent unnecessary battery consumption as well as prevent unintentional startup and accidents.

Auto power off is activated in the following situations:

- When the power is left on, and about 30 minutes passes without the trigger being pulled
- When the trigger is pulled continuously for about 30 minutes
- The motor may stop if the battery becomes overheated.

USB DEVICE CONNECTION PRECAUTIONS

When an unexpected problem occurs, the data in a USB device connected to this product may be corrupted or lost. Always make sure to back up any data contained in the USB device prior to use with this product.

Please be aware that our company accepts absolutely no responsibility for any data stored in a USB device that is corrupted or lost, nor for any damage that may occur to a connected device.

WARNING

- Prior to use, check the connecting USB cable for any defect or damage.
Using a defective or damaged USB cable can cause smoke emission or ignition.
- When the product is not being used, cover the USB port with the rubber cover.
Buildup of dust etc. in the USB port can cause smoke emission or ignition.

NOTE







- There may be an occasional pause during USB recharging.
- When a USB device is not being charged, remove the USB device from the charger.
Failure to do so may not only reduce the battery life of a USB device, but may also result in unexpected accidents.
- It may not be possible to charge some USB devices, depending on the type of device.

NAMES OF PARTS (Fig. 1 – Fig. 23)

①	Tank	⑮	Variable nozzle
②	Side pocket	⑯	Trigger gun
③	Water feed outlet	⑰	Trigger
④	Lever	⑱	Trigger lock
⑤	Latch	⑲	High-pressure hose
⑥	Tank cap	⑳	Nozzle cleaner pin
⑦	Handle	㉑	Battery
⑧	Water feed connector (installed on main unit)	㉒	Faucet hose (commercially available)
⑨	Cover	㉓	One-touch joint (sold separately)
⑩	Water pressure adjustment dial	㉔	Water feed connector (commercially available)
⑪	Charge indicator switch	㉕	Water feed connector (sold separately)
⑫	Charge indicator lamp	㉖	Trigger gun connector
⑬	Power switch	㉗	Valve cap
⑭	Power lamp	㉘	Strainer





SYMBOLS**WARNING**

The following show symbols used for the machine. Be sure that you understand their meaning before use.

	AW18DBL: Cordless High Pressure Washer
	Read all safety warnings and all instructions.
	Only for EU countries Do not dispose of electric tools together with household waste material! In observance of European Directive 2002/96/EC on waste electrical and electronic equipment and its implementation in accordance with national law, electric tools that have reached the end of their life must be collected separately and returned to an environmentally compatible recycling facility.
	Warning
V	Rated voltage
kg	Kilograms
MPa	Megapascals
	High-pressure water can be dangerous if used incorrectly. High-pressure water jets must not be directed at people, electrical equipment or the washer itself.
	Water that has passed through the backflow valve cannot be used for drinking.
	Disconnect the battery

English

	Unlock
	Trigger gun
	Variable nozzle
	High-pressure hose (3 m)
	Nozzle cleaner pin
	Water feed connector (Optional accessories...sold separately)
	One-touch joint (black) (commercially available)
	One-touch joint (for narrow-diameter hoses) (commercially available)
	<ul style="list-style-type: none"> Faucet hose (pressure-resistant type) (commercially available) Narrow-diameter faucet hose (commercially available)
	Faucet connector (commercially available)
	Washer power switch ON
	Washer power switch OFF
	Remaining battery indicator switch

	The battery remaining power is nearly empty. Recharge the battery soonest possible
	The battery remaining power is a half.
	The battery remaining power is enough.
	Prohibited action

STANDARD ACCESSORIES

In addition to the main unit (1 unit), the package contains the accessories listed on page 281.

Standard accessories are subject to change without notice.

APPLICATIONS

- Cleans screen doors, window glass, floors, walls, etc.
- Cleans automobiles, motorbikes, etc.
- Cleans mud off gardening equipment and agricultural equipment.

SPECIFICATIONS

POWER TOOL

Model	AW18DBL
Voltage	18 V
Discharge pressure (1 MPa: 10.2 kgf/cm ²)	0.5 – 2.0 MPa
Water discharge	0.5 – 1.2 L/min
Permissible water temperature	40°C or less
Water supply method	Tank water supply / Faucet connection / Storage water supply
Tank capacity	8 L
Motor	DC motor
Dimensions (Length x Width x Depth)	302 mm x 254 mm x 473 mm
Weight*1	4.5 kg

*1 Weight (According to EPTA-Procedure 2003): Excluding the battery, trigger gun, high-pressure hose, variable nozzle.

CHARGER

Model	UC18YSL3
Charging voltage	14.4 V – 18 V
Weight	0.6 kg

NOTE

Due to HiKOKI's continuing program of research and development, the specifications herein are subject to change without prior notice.

NOTE

Do not give a strong shock to the switch panel or break it. It may lead to a trouble.

CHARGING

Before using the power tool, charge the battery as follows.

- 1. Connect the charger's power cord to the receptacle.**
When connecting the plug of the charger to a receptacle, the charge indicator lamp will blink in red (At 1-second intervals).
- 2. Insert the battery into the charger.**
Firmly insert the battery into the charger as shown in **Fig. 2**.
- 3. Charging**
When inserting a battery in the charger, the charge indicator lamp will blink in blue.
When the battery becomes fully recharged, the charge indicator lamp will light up in green. (See **Table 1**)
 - (1) Charge indicator lamp indication
The indications of the charge indicator lamp will be as shown in **Table 1**, according to the condition of the charger or the rechargeable battery.

Table 1

Indications of the charge indicator lamp				
Charge indicator lamp (RED / BLUE / GREEN / PURPLE)	Before charging	Blinks (RED)	Lights for 0.5 seconds. Does not light for 0.5 seconds. (off for 0.5 seconds)	Plugged into power source
	While charging	Blinks (BLUE)	Lights for 0.5 seconds. Does not light for 1 second. (off for 1 second)	Battery capacity at less than 50%
		Blinks (BLUE)	Lights for 1 second. Does not light for 0.5 seconds. (off for 0.5 seconds)	Battery capacity at less than 80%
		Lights (BLUE)	Lights continuously	Battery capacity at more than 80%
	Charging complete	Lights (GREEN)	Lights continuously (Continuous buzzer sound: about 6 seconds)	
	Overheat standby	Blinks (RED)	Lights for 0.3 seconds. Does not light for 0.3 seconds. (off for 0.3 seconds)	Battery overheated. Unable to charge. (Charging will commence when battery cools)
	Charging impossible	Flickers (PURPLE)	Lights for 0.1 seconds. Does not light for 0.1 seconds. (off for 0.1 seconds) (Intermittent buzzer sound: about 2 seconds)	Malfunction in the battery or the charger

(2) Regarding the temperatures and charging time of the rechargeable battery
The temperatures and charging time will become as shown in Table 2.

Table 2

Battery		Charger	UC18YSL3	
Charging voltage		V	14.4	18
Type of battery			Li-ion	
Temperatures at which the battery can be recharged			-10°C – 50°C	
Charging time for battery capacity, approx. (At 20°C)				
1.3 Ah	min.		15 (4 cells)	15 (5 cells)
1.5 Ah	min.		15 (4 cells)	15 (5 cells)
2.0 Ah	min.		20 (4 cells)	20 (5 cells)
2.5 Ah	min.		25 (4 cells)	25 (5 cells)
3.0 Ah	min.		20 (8 cells)	20 (10 cells)
4.0 Ah	min.		26 (8 cells)	26 (10 cells)
5.0 Ah	min.		32 (8 cells)	32 (10 cells)
6.0 Ah	min.		38 (8 cells)	38 (10 cells)

NOTE

The recharging time may vary according to the ambient temperature and power source voltage.

4. **Disconnect the charger's power cord from the receptacle.**

5. **Hold the charger firmly and pull out the battery.**

NOTE

Be sure to pull out the battery from the charger after use, and then keep it.

How to make the batteries perform longer.

(1) Recharge the batteries before they become completely exhausted.

When you feel that the power of the tool becomes weaker, stop using the tool and recharge its battery. If you continue to use the tool and exhaust the electric current, the battery may be damaged and its life will become shorter.

(2) Avoid recharging at high temperatures.

A rechargeable battery will be hot immediately after use. If such a battery is recharged immediately after use, its internal chemical substance will deteriorate, and the battery life will be shortened. Leave the battery and recharge it after it has cooled for a while.

Regarding electric discharge in case of new batteries, etc.

As the internal chemical substance of new batteries and batteries that have not been used for an extended period is not activated, the electric discharge might be low when using them the first and second time. This is a temporary phenomenon, and normal time required for recharging will be restored by recharging the batteries 2 – 3 times.

English

CAUTION

- If the battery is charged while it is heated because it has been left for a long time in a location subject to direct sunlight or because the battery has just been used, the charge indicator lamp of the charger lights for 0.3 seconds, does not light for 0.3 seconds (off for 0.3 seconds). In such a case, first let the battery cool, then start charging.
- When the charge indicator lamp flickers (at 0.2-second intervals), check for and take out any foreign objects in the charger's battery connector. If there are no foreign objects, it is probable that the battery or charger is malfunctioning. Take it to your authorized Service Center.
- Since the built-in micro computer takes about 3 seconds to confirm that the battery being charged with UC18YSL3 is taken out, wait for a minimum of 3 seconds before reinserting it to continue charging. If the battery is reinserted within 3 seconds, the battery may not be properly charged.

MAINTENANCE AND INSPECTION

1. **Inspecting the washer and hoses (Fig. 21)**
Check to make sure that there is no damage, cracks or malformations.
Make sure you clean the hole on the nozzle with the nozzle cleaner pin supplied on a regular basis.

NOTE

Detach the trigger gun and clean the nozzle hole.

2. **Inspecting the strainer (Fig. 22)**
Wash all blockages out of the grid with water on a regular basis.

NOTE

Withdraw the strainer from the water feed inlet with the use of flat radio pliers.

3. **Clean the washer**
Squeeze the excess moisture from a cloth soaked in soap and water and wipe the washer.
Do not use gasoline, thinner, benzene, kerosene, etc.
Failure to observe this may result in malformations.
4. **Check for loose screws.**
Check for loose screws on a regular basis and tighten any screws that are loose. Failure to observe this could be dangerous.

5. **Tidying up and storing the washer after use (Fig. 23)**
The accessories can be stored inside the washer as shown in Fig. 23 when not in use and when being carried around.

Avoid the following environments and store the washer and accessories in a safe, dry location when not in use.

- Do not store within the reach of children, or in locations where children can use it.
- Do not store in location where rain can reach it, such as in front of the house, or in locations with high humidity.
- Do not store in locations that are subject to drastic changes in temperature or direct sunlight.
- Do not store in locations containing volatile substances that may ignite or explode.

NOTE

Storing lithium-ion batteries.

Make sure the lithium-ion batteries have been fully charged before storing them.

Prolonged storage (3 months or more) of batteries with a low charge may result in performance deterioration, significantly reducing battery usage time or rendering the batteries incapable of holding a charge.

However, significantly reduced battery usage time may be recovered by repeatedly charging and using the batteries two to five times.

If the battery usage time is extremely short despite repeated charging and use, consider the batteries dead and purchase new batteries.

CAUTION

In the operation and maintenance of power tools, the safety regulations and standards prescribed in each country must be observed.

Important notice on the batteries for the HiKOKI cordless power tools

Please always use one of our designated genuine batteries. We cannot guarantee the safety and performance of our cordless power tool when used with batteries other than these designated by us, or when the battery is disassembled and modified (such as disassembly and replacement of cells or other internal parts).

MOUNTING AND OPERATION

Action	Figure	Page
Charging	2	282
Removing the battery	3	282
Attach the nozzle to the trigger gun	4	283
Detach the nozzle from the trigger gun	5	283
Attachment order	6	283
Attach the high-pressure hose to the trigger gun	7	283
Attach the High-pressure hose to the water feed outlet of the main body	8	283
Attach the tank to the main body	9	284
Inserting the battery	10	284
Power indicator	11	285
Remaining battery indicator	12	285
How to use the variable nozzle	13	285
Washing	14	285
When supplying water from a faucet	15	286
When using storage water	16	286
When operation is completed	17	287
Charging a USB device from a electrical outlet	18-a	288
Charging a USB device and battery from a electrical outlet	18-b	288
How to recharge USB device	19	288
When charging of USB device is completed	20	288
Inspecting the washer and hoses	21	289
Inspecting the strainer	22	289
Tidying up and storing the washer after use	23	289
Selecting accessories	—	290

GUARANTEE

We guarantee HiKOKI Power Tools in accordance with statutory/country specific regulation. This guarantee does not cover defects or damage due to misuse, abuse, or normal wear and tear. In case of complaint, please send the Power Tool, undismantled, with the GUARANTEE CERTIFICATE found at the end of this Handling instruction, to a HiKOKI Authorized Service Center.

Information concerning airborne noise and vibration

The measured values were determined according to EN60335 and declared in accordance with ISO 4871.

Measured A-weighted sound power level: 86 dB (A)
Measured A-weighted sound pressure level: 73 dB (A)
Uncertainty K: 3 dB (A).

Wear hearing protection.

Vibration total values (triax vector sum) determined according to EN60335.

Vibration emission value $a_h = 4.71 \text{ m/s}^2$
Uncertainty K = 1.5 m/s²

The declared vibration total value has been measured in accordance with a standard test method and may be used for comparing one tool with another.
It may also be used in a preliminary assessment of exposure.

WARNING

- The vibration emission during actual use of the power tool can differ from the declared total value depending in the ways in which the tool is used.
- Identify safety measures to protect the operator that are based on an estimation of exposure in the actual conditions of use (taking account of all parts of the operating cycle such as the times when the tool is switched off and when it is running idle in addition to the trigger time).

NOTE

Due to HiKOKI's continuing program of research and development, the specifications herein are subject to change without prior notice.

TROUBLESHOOTING

Use the inspections in the table below if the tool does not operate normally. If this does not remedy the problem, consult your dealer or the HiKOKI Authorized Service Center.

Symptom	Possible cause	Remedy	
The motor won't operate when the trigger is pulled.	No battery is installed.	Install battery.	
	The switch is set at "OFF".	Switch the washer on.	
	The battery's capacity is low.	Charge the battery.	
The power lamp blinks repeatedly, and the washer does not start.	The battery is overheated.	If left alone, the battery will automatically begin charging if its temperature decreases, but this may reduce battery life. It is recommended that the battery be cooled in a well-ventilated location away from direct sunlight before charging it.	
The power lamp is rapidly blinking, and the washer does not start.	There is an abnormality.	Check and remove any foreign matter from between the terminals of the battery and the main unit. If the rapid blinking continues, contact a HiKOKI Authorized Service Center for repairs, as the problem may be the washer.	
Water is not being discharged.	The strainer is blocked.	Wash the strainer, which is incorporated into the water feed inlet.	
Water pressure is low.	The nozzle is blocked.	Clean the end of the nozzle with the nozzle cleaner pin supplied.	
Water pressure is not steady.	The water feed connector is loose.	Check and make sure that the water feed connector is securely tightened.	
Water discharge is abnormal.	There is water leaking from the high-pressure hose.	<ul style="list-style-type: none"> ○ Check and make sure that the connector is firmly connected. ○ If the high-pressure hose is damaged, contact a HiKOKI Authorized Service Center for repairs. 	
The motor is groaning.	There is water leaking from the main unit or the trigger gun.	Contact a HiKOKI Authorized Service Center for repairs.	
	Tank water supply	The main unit and tank are not properly connected.	Check and make sure that the main unit and tank are securely connected.
		There is little water in the tank.	Turn off the power switch and promptly replenish the water in the tank.
		The tank's valve cap is clogged.	Detach and clean the valve cap.
	Faucet connection	The water volume or pressure from the faucet is low.	Check and make sure that the hose has a suitable inner diameter and that it isn't twisted. Fully open the faucet.
		Stored water supply	There is not enough priming water.
	There is a large height difference between the water feed inlet and the surface of the stored water.		Place the washer within the range of the maximum height of suction.
	The inner diameter of the hose is not suitable.		Use a hose with an inner diameter of 7.5 – 9 mm.
	The motor suddenly stops.	No remaining battery power.	Charge the battery.
		The battery is overheated (power lamp is blinking).	Detach the battery from the main unit and allow it to sufficiently cool in a well-ventilated location away from direct sunlight .
There is a problem with the main unit (power lamp is rapidly blinking).		Contact a HiKOKI Authorized Service Center for repairs.	
The motor repeatedly switches on and off while spraying water.	The nozzle is blocked by foreign matter.	Clean the nozzle with the included nozzle cleaner pin.	
	There is little water in the tank.	Turn off the power switch and promptly replenish the water.	

Symptom	Possible cause	Remedy
Even when the trigger is released, the motor does not stop, or it repeatedly switches on and off.	There is water leaking from the high-pressure hose.	<ul style="list-style-type: none"> ○ Check and make sure that the connector is securely connected. ○ If the high-pressure hose is damaged, contact a HiKOKI Authorized Service Center for repairs.
	There is water leaking from the main unit or the trigger gun.	Contact a HiKOKI Authorized Service Center for repairs.
	There is a problem with the main unit.	
The high-pressure hose won't detach or is difficult to detach from the main unit or the trigger gun.	Strong pressure is still being applied to the high-pressure hose.	Switch off the power and squeeze the trigger to release the pressure.
Water is leaking from the washer.	The high-pressure hose or trigger gun is not attached while the tank containing water is attached.	<p>This is not a malfunction.</p> <ul style="list-style-type: none"> ○ Attach the high-pressure hose and trigger gun. ○ When storing the washer, drain the water from the tank and washer. See Fig. 17.
The charge indicator lamp is rapidly blinking purple, and battery charging doesn't begin.	The battery is not inserted all the way.	Insert the battery firmly.
	There is foreign matter in the battery terminal or where the battery is attached.	Remove the foreign matter.
The charge indicator lamp blinks red, and battery charging doesn't begin.	The battery is not inserted all the way.	Insert the battery firmly.
	The battery is overheated.	If left alone, the battery will automatically begin charging if its temperature decreases, but this may reduce battery life. It is recommended that the battery be cooled in a well-ventilated location away from direct sunlight before charging it.
Battery usage time is short even though the battery is fully charged.	The battery's life is depleted.	Replace the battery with a new one.
The battery takes a long time to charge.	The temperature of the battery, the charger, or the surrounding environment is extremely low.	Charge the battery indoors or in another warmer environment.
	The charger's vents are blocked, causing its internal components to overheat.	Avoid blocking the vents.
	The cooling fan is not running.	Contact a HiKOKI Authorized Service Center for repairs.
The USB power lamp has switched off and the USB device has stopped charging.	The battery's capacity has become low.	Replace the battery with one that has capacity remaining.
		Plug the charger's power plug into an electric socket.
USB power lamp does not switch off even though the USB device has finished charging.	The USB power lamp lights up green to indicate that USB charging is possible.	This is not a malfunction.
It is unclear what the charging status of a USB device is, or whether its charging is complete.	The USB power lamp does not switch off even when charging is complete.	Examine the USB device that is charging to confirm its charging status.
Charging of a USB device pauses midway.	The charger was plugged into an electrical socket while the USB device was being charged using the battery as the power source.	<p>This is not a malfunction.</p> <p>The charger pauses USB charging for about 5 seconds when it is differentiating between power sources.</p>
	A battery was inserted into the charger while the USB device was being charged using a power socket as the power source.	
Charging of the USB device pauses midway when the battery and the USB device are being charged at the same time.	The battery has become fully charged.	<p>This is not a malfunction.</p> <p>The charger pauses USB charging for about 5 seconds while it checks whether the battery has successfully completed charging.</p>

English

Symptom	Possible cause	Remedy
Charging of the USB device doesn't start when the battery and the USB device are being charged at the same time.	The remaining battery capacity is extremely low.	This is not a malfunction. When the battery capacity reaches a certain level, USB charging automatically begins.

ALLGEMEINE SICHERHEITSHINWEISE FÜR ELEKTROGERÄTE

WARNUNG

Lesen Sie sämtliche Sicherheitshinweise und Anweisungen durch.

Wenn die Warnungen und Anweisungen nicht befolgt werden, kann es zu Stromschlag, Brand und/oder ernsthaften Verletzungen kommen.

Bitte bewahren Sie alle Warnhinweise und Anweisungen zum späteren Nachschlagen auf.

1. **Achten Sie darauf, dass der Arbeitsbereich immer sauber und aufgeräumt gehalten wird.**
Wird das nicht beachtet, kann es zu Unfällen führen.
2. **Berücksichtigen Sie bei der Benutzung des Reinigers die nächste Umgebung.**
 - Achten Sie darauf, dass der Arbeitsbereich hell erleuchtet ist.
 - Benutzen Sie den Reiniger nicht in Nähe von entflammaren Flüssigkeiten oder Gas.
3. **Hüten Sie sich vor Stromschlägen.**
Bei Verwendung des Ladegeräts dürfen keine geerdeten Gegenstände berührt werden. (beispielsweise Rohrleitungen, Heizungen, Mikrowellenherde, Kühlschränke usw.)
4. **Benutzen Sie den Reiniger nicht in der Nähe von Kindern.**
 - Andere als die Person, die den Reiniger benutzt, dürfen den Reiniger oder das Stromkabel nicht anfassen.
 - Andere als die Person, die den Reiniger benutzt, dürfen nicht in die Nähe des Arbeitsbereichs kommen.
5. **Verstauen Sie den Reiniger, wenn er nicht in Gebrauch ist, an einem sicheren Ort.**
Lagern Sie den Reiniger an einem trockenen, hoch gelegenen, oder versperrbaren Ort außer Reichweite von Kindern.
6. **Benutzen Sie den Reiniger nicht unsachgemäß.**
 - Verwenden Sie den Hochdruckreiniger innerhalb seiner Kapazitätsgrenzen, um sichere und effiziente Ergebnisse gewährleisten zu können.
 - Verwenden Sie den Reiniger zu keinem anderen Zweck als den, für den er ausgelegt ist.
7. **Tragen Sie bei der Benutzung des Reinigers sichere Kleidung.**
Benutzen Sie Sicherheitsschuhe, Handschuhe, Helm mit Visier und Ohrschützer, wo dies notwendig ist.
8. **Benutzen Sie beim Gebrauch des Reinigers Schutzbrille und Staubschutzmaske.**
Es kann sein, dass bei der Benutzung des Reinigers Spritzer und Staub in Augen und Mund gelangen.
9. **Behandeln Sie das Stromkabel nicht grob.**
 - Tragen Sie das Ladegerät nicht, indem Sie es nur am Netzkabel festhalten, und ziehen Sie den Stecker nicht aus der Steckdose, indem Sie das Netzkabel festhalten.
 - Halten Sie das Stromkabel fern von Hitze, Öl und scharfen Kanten.
10. **Vergewissern Sie sich, dass der Gegenstand, der gereinigt werden soll, fest an seiner Stelle befestigt ist.**
Es gibt Fälle, in denen die Kraft des Wasserdrucks leichte Gegenstände weg fliegen lässt. Benutzen Sie den Reiniger nicht an leichten Gegenständen, die nicht fixiert werden können.
11. **Bewahren Sie bei der Benutzung des Reinigers einen sicheren Stand.**
Achten Sie darauf, dass Ihre Füße immer fest auf dem Boden stehen, damit Sie das Gleichgewicht halten können.

12. **Achten Sie peinlich genau auf die Wartung des Hochdruckreinigers.**

- Reinigen Sie den Reiniger regelmäßig, um eine sichere und effiziente Benutzung sicherzustellen.
- Anleitungen zum Austauschen von mitgelieferten Teilen können Sie der Gebrauchsanleitung entnehmen.
- Prüfen Sie in regelmäßigen Abständen das Netzkabel des Ladegeräts und wenden Sie sich an Ihren Händler für Reparaturen, falls es beschädigt ist.
- Bei Verwendung eines Verlängerungskabels muss dieses ebenfalls regelmäßig überprüft, und falls es beschädigt sein sollte, ausgetauscht werden.
- Achten Sie darauf, den Griff immer trocken und sauber zu halten und bringen Sie ihn nicht in Berührung mit Öl oder Schmierfett.

13. **Schalten Sie in den folgenden Situationen die Stromversorgung aus und trennen Sie den Akku vom Hochdruckreiniger:**

- Wenn das Gerät nicht in Gebrauch ist, und wenn es repariert wird.
- Beim Anbringen oder Abnehmen von mitgelieferten oder zugekauften Teilen.
- In anderen Situationen, in denen eine offensichtliche Gefahr besteht.

14. **Unpassende Verlängerungskabel können gefährlich sein.**

15. **Seien Sie bei der Benutzung des Reinigers jederzeit wachsam.**

- Beachten Sie die Benutzungsmethoden, die in der Gebrauchsanleitung angegeben sind, und achten Sie bei der Benutzung des Hochdruckreinigers auf die nächste Umgebung.
- Benutzen Sie den Reiniger nicht, wenn Sie müde sind.

16. **Verwenden Sie nur angegebene Zubehöre und Aufsätze.**

Die Verwendung von anderen Zubehören und Aufsätzen, als in der Gebrauchsanleitung oder in HiKOKI-Katalogen angegeben kann zu Unfällen oder Verletzungen führen und muss um jeden Preis vermieden werden.

17. **Reparaturen am Hochdruckreiniger dürfen nur von Fachleuten durchgeführt werden.**

- Der Hochdruckreiniger entspricht allen relevanten Sicherheitsvorschriften und darf nicht modifiziert werden.
- Beauftragen Sie mit allen Reparaturen unbedingt einem einer von HiKOKI autorisierten Service-Werkstatt. Der Versuch, Reparaturen ohne die richtigen Fertigkeiten auszuführen, kann zu Unfällen oder Verletzungen führen.

18. **Verwenden Sie die Maschine nicht, wenn ein Akku oder wichtige Teile der Maschine beschädigt sind, z. B. Sicherheitsvorrichtungen, Hochdruckschläuche, Pistole.**

19. **Halten Sie die Auslöserpistole bei der Benutzung des Reinigers fest mit beiden Händen.**

Wird dies nicht beachtet, kann es zu Verletzungen führen.

20. **Wasser unter hohem Druck kann bei falscher Benutzung gefährlich sein.**

Der Hochdruckstrahl darf nicht auf Personen, Tiere, leicht zerbrechliche Gegenstände, Elektrogeräte, oder den Reiniger selbst gerichtet werden.

21. **Verwenden Sie kein Benzin, Öl, organische Lösungsmittel, oder andere entflammare oder giftige Flüssigkeiten, oder irgendeine andere ungeeignete Flüssigkeit.**

Wird das nicht beachtet, kann es zu Explosionen, Ausbruch eines Brandes oder Rauchentwicklung, oder zu anderen Unfällen führen, die Schäden oder Verletzungen verursachen können.

22. **Achten Sie beim Waschen von Autoreifen darauf, dass die Düsenspitze in mindestens 50 cm Abstand von der Fläche gehalten wird, die gewaschen wird.**

Deutsch

Wenn dies nicht beachtet wird, kann es zu Schäden am Reifen oder an den Bremsen führen, die schwere Unfälle verursachen können.

23. **Berühren Sie niemals den Netzstecker des Ladegeräts oder die Steckdose mit nassen Händen.**
Wird dies nicht beachtet, kann es zu Stromschlägen führen.
24. **Der Hochdruckreiniger darf nicht von Kindern oder nicht geschultem Personal verwendet werden.**
25. **Wasser, das durch Rückflussventile geflossen ist, gilt als nicht trinkbar.**
Vergewissern Sie sich, dass ausnahmslos ein Rückflussventil benutzt wird, wenn der Reiniger an einen Trinkwasserhahn angeschlossen wird. Verwenden Sie eine Rückfluss-Stoppvorrichtung gemäß EN12729 Typ BA. Wasser, das durch das Rückflussventil geflossen ist, ist nicht trinkbar.
26. **Stellen Sie sicher, dass kein Wasser auf Hochdruckreiniger, Ladegerät, Steckdose oder andere Bereiche spritzt. Setzen Sie das Gerät auch nicht Regen aus und benutzen Sie es nicht bei Regen.**
Wird dies nicht beachtet, kann es zu Stromschlägen führen.
27. **Halten Sie nicht die Auslöserpistole, wenn Sie sie an ihrer Stelle befestigen.**
28. **Wenn der Reiniger nicht normal funktioniert, oder seltsame Geräusche oder Vibrationen von sich gibt, schalten Sie ihn sofort ab und wenden Sie sich an einem einer von HiKOKI autorisierten Service-Werkstatt, um ihn mit einer Inspektion oder Reparatur zu beauftragen.**
Eine Weiterbenutzung kann zu Verletzungen führen.
29. **Wenn der Reiniger zu Boden gefallen oder gegen etwas Hartes gestoßen ist, untersuchen Sie ihn auf Schäden, Risse und Verformungen.**
Wird dies nicht beachtet, kann es zu Verletzungen führen.
30. **Richten Sie den Strahl nicht auf Sie selbst oder andere, um Kleidung oder Schuhe zu reinigen.**
31. **Schalten Sie immer den Hauptschalter aus, wenn Sie das Gerät unbeaufsichtigt lassen.**

VORSICHT

1. Lassen Sie aus dem Inneren des Reinigers den ganzen Druck ab, bevor Sie den Hochdruckschlauch abmontieren.
2. **Bringen Sie alle mitgelieferten Zubehörteile korrekt gemäß der Gebrauchsanleitung an.**
Wird dies nicht beachtet, kann dies dazu führen, dass sich die Zubehörteile lösen und Verletzungen verursachen.
3. **Vergewissern Sie sich, dass am Gegenstand, der gewaschen werden soll, keine Fremdkörper haften.**
Wird dies nicht beachtet, kann es dazu führen, dass der Fremdkörper weg fliegt und unerwartete Verletzungen verursacht.
4. **Sprühen Sie keinen Wasserstrahl auf die Stellen rund um Etiketten auf dem Gegenstand, der gewaschen wird.**
Wird dies nicht beachtet, können sich die Etiketten ablösen.
5. **Halten Sie beim Tragen des Reinigers den Griff fest in der Hand.**
6. **Kinder sollten beaufsichtigt werden, um sicherzustellen, dass sie nicht mit dem Gerät spielen.**

ZUSÄTZLICHE SICHERHEITSWARNUNGEN

WARNUNG

1. **Schalten Sie den Reiniger nicht bei gedrücktem Auslöser ein.**
Wenn dies nicht beachtet wird, kann Wasser mit hohem Druck sofort verspritzt werden, was zu unerwarteten Unfällen führen kann.
2. **Richten Sie die Düse nicht auf Menschen oder Tiere.**
Wird dies nicht beachtet, kann es zu Verletzungen führen.
3. **Lassen Sie nach Gebrauch unbedingt alles restliche Wasser aus dem Reiniger, der Auslöserpistole und dem Schlauch usw. ab.**
Wird dies nicht beachtet, kann das Wasser gefrieren, was zu Fehlfunktionen führt.



4. Lassen Sie keine Fremdkörper durch das Anschlussloch der Batterie eindringen.
5. Niemals die Batterie und das Ladegerät zerlegen.
6. Niemals die Batterie kurzschließen. Ein Kurzschließen der Batterie verursacht hohe Stromstärken und Überhitzung. Das kann zu Verbrennungen und zu Schäden an der Batterie führen.
7. Die Batterie nicht ins Feuer werfen. Sie könnte dabei explodieren.
8. Bringen Sie die Batterie zu dem Geschäft, wo Sie sie gekauft haben, sobald die Lebensdauer der Batterie zur Neige geht. Die leere Batterie nicht wegwerfen.
9. Schieben Sie keine Gegenstände durch die Belüftungsschlitze des Ladegeräts. Wenn Metallobjekte oder entzündliche Gegenstände durch die Belüftungsschlitze des Ladegeräts eindringen, kann dies zu elektrischen Schlägen führen oder das Ladegerät beschädigen.

VORSICHT

1. **Halten Sie den Arbeitsbereich sauber und aufgeräumt**
Bei der Benutzung des Reinigers wird überall schmutziges Wasser verspritzt. Es ist daher notwendig, den Bereich zu überprüfen, um sicherzugehen, dass es dort keine Hindernisse gibt, und den Arbeitsbereich sauber und aufgeräumt zu halten.
2. **Aufstellen des Reinigers**
Wählen Sie ebene Stellen, wo der Reiniger beim Reinigungsvorgang nicht bespritzt wird.
3. Stellen Sie den Schalter sofort auf „OFF“, falls sich der Schlauch vom Hahn oder vom Reiniger löst, und kein Wasser mehr in den Reiniger zuläuft.
Wird dies nicht beachtet, kann das zu sofortigen Fehlfunktionen führen (trockener Betrieb).
4. Stellen Sie den Schalter unbedingt immer auf „OFF“, wenn Sie die Arbeit zeitweilig unterbrechen.
Wird dies nicht beachtet, kann das dazu führen, dass sich der Motor von selbst startet.
5. Legen Sie Ihren Finger bei der Arbeit auf die Mitte des Auslösers
Wird dies nicht beachtet, können Sie sich den Finger einklemmen und verletzen. Greifen Sie die Pistole und die Düse fest mit beiden Händen.

6. Im Motor dieses Produkts befindet sich ein starker Dauermagnet.
Beachten Sie die folgenden Vorsichtsmaßnahmen hinsichtlich Anhaftung von Spänen am Werkzeug und die Auswirkung des Dauermagneten auf elektronische Geräte.
- Verwenden Sie einen Herzschrittmacher oder ein anderes elektronisches Medizinprodukt, dürfen Sie sich dem Werkzeug nicht nähern oder es gar bedienen. Der Betrieb des Elektronikgeräts kann beeinträchtigt werden.
- Verwenden Sie das Werkzeug nicht in der Nähe von Präzisionsgeräten, z. B. Handys, Magnetkarten oder elektronischen Speichermedien. Andernfalls kann dies zu Fehlfunktionen, Geräteausfall oder Datenverlust führen.

HINWEIS

1. Lockere Anschlüsse können zu Wasserlecks führen.
2. Befeuchten Sie den O-Ring mit Wasser, um den Anschluss zu erleichtern, wenn es schwierig ist, den Schlauch und die Düse einzusetzen.
3. Entfernen Sie allen Schmutz, Lehm und anderes Material vom Eingangslloch der Auslöserpistole und vom Vorsprung an der Düse.
4. Stellen Sie die Sprüheinstellung zuerst auf „Strahl“ und bewegen Sie sie dann nach und nach auf die Stellung „Sprühen“, während Sie den Auslöser betätigen. Beachten Sie, dass das Wasser horizontal über einen weiten Bereich gespritzt werden kann, wenn die Einstellung voll auf „Sprühen“ gedreht wird.
5. Beachten Sie beim Wechseln zwischen „Strahl“ und „Sprühen“, dass die Düse beschädigt werden kann, wenn sie gewaltsam über die Stopp-Position hinaus gedreht wird.
6. Beginnen Sie die erste Reinigung aus etwa 1 m Abstand zum Zielobjekt und bewegen Sie sich dann allmählich näher, während Sie den Grad der Reinigung überprüfen, bis Sie eine Entfernung erreichen, in der hartnäckige Verschmutzungen effektiv abgewaschen werden. Der Druck des Wasserstrahls vom Reiniger ist ungefähr 7 Mal höher als der von Leitungswasser. Der Hochdruckwasserstrahl kann daher Gegenstände, die gewaschen werden, beschädigen oder die Beschichtung von ihnen lösen.
7. Es gibt Fälle, in denen der Wasserstrahl instabil erscheint, aufgrund der Tatsache, dass sich Luft in der Pumpe und im Schlauch aufgebaut hat und sich unmittelbar nach der Inbetriebnahme zusammen mit dem Wasser entlädt. Lassen Sie in diesem Fall das Wasser weiterfließen, bis es sich stabilisiert hat.
8. Lassen Sie zwischen dem Betätigen und dem Loslassen des Auslösers zwei oder mehr Sekunden verstreichen. Wird dies nicht beachtet, kann es zu Fehlfunktionen des Druckschalters führen.
9. Schalten Sie den Schalter nicht EIN, wenn der Tank leer oder der Wasserhahn abgesperrt ist. Wenn dies nicht beachtet wird, kann es zu Fehlfunktionen führen.
10. Sobald im Reiniger ein genügend hoher Wasserdruck aufgebaut ist, schaltet sich der Motor automatisch ab.
11. Verriegeln Sie den Auslöser mit dem Auslöserstopper während Pausen und nachdem Sie mit dem Waschen fertig sind.
12. Wenn der Reiniger eingeschaltet gelassen wird, kann das zu trockenem Betrieb führen, was zu Fehlfunktionen führt.
13. Die Verwendung des Akkus bei Kälte (unter 0 °C) kann manchmal zu einer geringeren Arbeitsleistung führen. Das ist jedoch ein vorübergehendes Phänomen, das Werkzeug arbeitet wieder normal, sobald sich die Batterie erwärmt.

14. Wasser kann austreten, wenn der mit Wasser gefüllte Tank angebracht wird, der Hochdruckschlauch jedoch nicht.
- Bringen Sie den Hochdruckschlauch und die Pistole an, bevor Sie den Tank anbringen.
- Nehmen Sie den Tank vor dem Abnehmen des Hochdruckschlauchs und der Pistole ab, und stellen Sie sicher, dass das Wasser vollständig aus dem Tank abgelassen wird.
- Vergewissern Sie sich, dass Hochdruckschlauch und Pistole angebracht sind, wenn Sie den Tank bewegen oder anbringen, während sich noch Wasser darin befindet.
- Wenn der Reiniger in Innenräumen verwendet wird, stellen Sie ihn so auf, dass austretendes Wasser keine Probleme verursachen kann.

BEI VERWENDUNG VON GESPEICHERTEM WASSER

VORSICHT

1. Benutzen Sie ausschließlich nur sauberes Wasser (kein Fluss- oder Teichwasser, oder schlickiges Wasser, das Sandkörnern enthält).
Wenn dies nicht beachtet wird, kann es zu Fehlfunktionen führen.

HINWEIS

1. Unter folgenden Bedingungen kann kein Wasser abgesaugt werden:
 - Wenn ein Schlauch mit einem Innendurchmesser von mehr als 9 mm verwendet wird
 - Wenn ein Höhenunterschied von mehr als 0,5 m zwischen dem Einlass der Wasserzufuhr und der Wasseroberfläche besteht
 - Wenn das Innere des Schlauchs nicht ausreichend mit Wasser gefüllt ist
2. Stellen Sie den Schalter auf „ON“, ohne dass die Düse angebracht ist.
Wenn dies nicht beachtet wird, kann es zu einem trockenen Betrieb kommen, der zu Fehlfunktionen führt.
3. Stellen Sie den Schalter auf „OFF“, wenn nicht innerhalb von zwei Minuten Wasser herausfließt.
Wird dies nicht beachtet, kann das zu Fehlfunktionen führen (trockener Betrieb).

Die maximale Saughöhe (Hebebereich) beträgt ungefähr 0,5 m.
Bringen Sie das Set entsprechend den Bedingungen korrekt an.

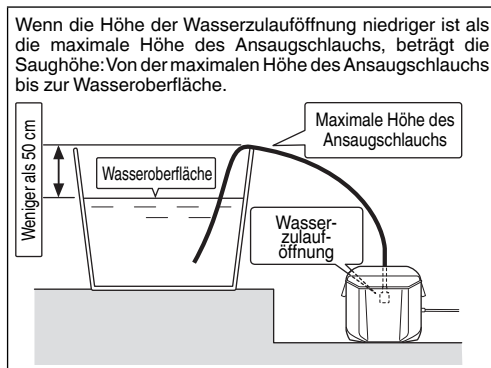

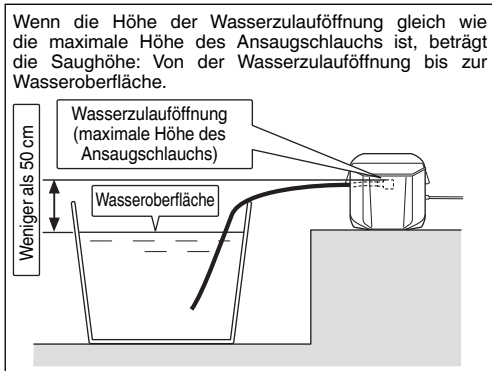

WARNUNG ZUM LITHIUM-IONEN- AKKU

Um die Lebensdauer des Lithium-Ionen-Akkus zu verlängern, ist dieser mit einer Schutzfunktion zum Stoppen der Leistungsabgabe ausgestattet.

In den unten beschriebenen Fällen 1 bis 3 kann bei der Benutzung dieses Produkts der Motor abschalten, selbst wenn Sie den Schalter drücken. Dies ist kein Defekt sondern das Resultat der Schutzfunktion.

1. Wenn die verbleibende Akkuleistung nicht mehr ausreicht, schaltet der Motor ab. Laden Sie in einem solchen Fall den Akku umgehend auf.
2. Wenn das Werkzeug überlastet ist, kann es zum Abschalten des Motors kommen. Lassen Sie in diesem Fall den Schalter des Werkzeugs los und beseitigen Sie die Ursache der Überlastung. Danach können Sie das Werkzeug wieder verwenden.
3. Kommt es während des Betriebs zu einer Überhitzung der Batterie, wird das Gerät unter Umständen angehalten. Unterbrechen Sie in diesem Fall Ihre Arbeit und lassen Sie die Batterie abkühlen. Danach können Sie das Werkzeug wieder verwenden.

Bitte beachten Sie die folgenden Warnhinweise.

WARNUNG

Zur Vermeidung eines Auslaufens der Batterie, Erwärmung, Rauchentwicklung, Explosionen und vorzeitiger Zündung beachten Sie bitte die folgenden Vorsichtsmaßnahmen.

1. Stellen Sie sicher, dass sich keine Späne und Staub auf der Batterie ansammeln.
 - Stellen Sie während der Arbeit sicher, dass keine Späne und Staub auf die Batterie fallen.
 - Stellen Sie sicher, dass sich Staub und Späne, die während der Bearbeitung auf das Elektrowerkzeug fallen, nicht auf der Batterie ansammeln.
 - Lagern Sie ungebrauchte Batterien nicht an Plätzen, an denen Staub oder Späne anfallen.
 - Vor dem Einlagern einer Batterie sind sämtlicher Staub und Späne zu entfernen. Weiterhin ist zu berücksichtigen, dass die Batterie nicht zusammen mit Metallteilen (Schrauben, Nägel, usw.) gelagert werden darf.
2. Achten Sie darauf, dass die Batterie nicht durch einen spitzen Gegenstand, beispielsweise einen Nagel, beschädigt wird. Vermeiden Sie Schläge mit dem Hammer. Treten Sie nicht gegen die Batterie, werfen Sie diese nicht, und vermeiden Sie schwere Stöße.
3. Beschädigte oder verformte Batterien dürfen nicht weiter verwendet werden.
4. Achten Sie auf den richtigen Anschluss der Pole.

5. Schließen Sie die Batterie nicht direkt an Stromsteckdosen oder Zigarettenanzünder im Auto an.
6. Verwenden Sie die Batterie nur für den angegebenen Zweck.
7. Falls die Batterie nach Verstreichen der angegebenen Ladezeit nicht vollständig aufgeladen ist, brechen Sie den Ladevorgang unverzüglich ab.
8. Vermeiden Sie hohe Temperaturen und hohen Druck, wie er beispielsweise in der Mikrowelle, einem Trockner, oder einem Hochdruckbehälter auftritt.
9. Halten Sie die Batterie sofort von offenen Flammen fern, wenn Sie ein Leck oder üblen Geruch feststellen.
10. Vermeiden Sie eine Verwendung an Orten, an denen starke statische Elektrizität erzeugt wird.
11. Werden ein Leck, übler Geruch, Erwärmung, Verfärbungen, Verformungen oder sonstige Anomalitäten während der Verwendung, des Aufladens oder der Lagerung festgestellt, entfernen Sie die Batterie unverzüglich vom Werkzeug oder vom Ladegerät und beenden Sie die Verwendung.

VORSICHT

1. Tritt die auslaufende Flüssigkeit in Kontakt mit Ihren Augen, reiben Sie diese nicht, sondern waschen Sie sie mit sauberem Leitungswasser gut aus und suchen Sie unverzüglich einen Arzt auf. Ohne sachgemäße Behandlung können Augenverletzungen auftreten.
2. Wenn die ausgelaufene Flüssigkeit auf Haut oder Kleidung trifft, waschen Sie diese unverzüglich mit sauberem Wasser ab. Es besteht die Gefahr von Hautreizungen.
3. Beim Auftreten von Rost, üblem Geruch, Erwärmung, Verfärbungen, Verformungen oder sonstigen Anomalitäten während der ersten Verwendung der Batterie, ist diese nicht weiter zu verwenden. Bringen Sie die Batterie zum Händler oder Verkäufer zurück.

WARNUNG

Wenn ein leitfähiger Fremdkörper in das Gehäuse einer Lithiumionenbatterie eindringt, kann sie kurzgeschlossen und ein Brand verursacht werden. Befolgen Sie beim Lagern einer Lithiumionenbatterie unbedingt folgende Regeln:

- Legen Sie in das Aufbewahrungsetui keine leitfähigen Trümmer, Nägel und Drähte wie etwa Eisen- und Kupferdrähte.
- Laden Sie, damit kein Kurzschluss auftreten kann, die Batterie in das Werkzeug oder schieben Sie sie sicher in die Batteriehülle zum Lagern so weit ein, dass der Ventilator nicht sichtbar ist.

SICHERHEITSMCHANISMEN

Der Reiniger ist mit folgenden Sicherheitsmechanismen ausgestattet, um eine sichere Benutzung zu gewährleisten.

Hauptschalter

Dieser verhindert, dass der Reiniger unabsichtlich in Betrieb geht.

Mit einer Verriegelung ausgestattete Auslöserpistole

Dies verhindert, dass der Auslöser unabsichtlich betätigt wird, wodurch der Reiniger unabsichtlich in Betrieb gesetzt werden würde.

Druckschalter

Dieser verhindert, dass der Druck im Reiniger die zulässigen Limits übersteigt. Das Loslassen des Hebels an der Pistole führt dazu, dass der Pumpenbetrieb durch das wasserdruckgesteuerte Ventil angehalten wird. Die Pumpe wird wieder gestartet, wenn der Hebel gezogen wird.

Automatische Abschaltung

Der Reiniger verfügt über eine automatische Abschaltfunktion, um unnötigen Batterieverbrauch sowie nicht beabsichtigtes Anlaufen und Unfälle zu verhindern.

Die automatische Abschaltung wird in den folgenden Situationen aktiviert:

- Wenn das Gerät eingeschaltet bleibt und etwa 30 Minuten verstreichen, ohne dass der Auslöser gezogen wird
- Wenn der Auslöser ununterbrochen für etwa 30 Minuten gezogen wird
- Der Motor wird eventuell gestoppt, wenn die Batterie überhitzt.

BEZEICHNUNG DER TEILE

(Abb. 1 – Abb. 23)

①	Tank	⑮	Variable Düse
②	Seitentasche	⑯	Auslöserpistole
③	Wasserzufuhr-Auslass	⑰	Auslöser
④	Hebel	⑱	Auslöserverriegelung
⑤	Sperre	⑲	Hochdruckschlauch
⑥	Tankdeckel	⑳	Düsenreinigerstift
⑦	Griff	㉑	Akku
⑧	Wasserzufuhr-Anschluss (installiert am Hauptgerät)	㉒	Wasserhahnschlauch (im Handel erhältlich)
⑨	Abdeckung	㉓	One-Touch-Verbindungsstück (separat erhältlich)
⑩	Wasserdruckeinstellungsregler	㉔	One-Touch-Verbindungsstück (im Handel erhältlich)
⑪	Ladeanzeigeschalter	㉕	Wasserzufuhr-Anschluss (separat erhältlich)
⑫	Ladeanzeigelampe	㉖	Auslöserpistole-Anschluss
⑬	Ein-/Aus-Schalter	㉗	Ventilkappe
⑭	Power-Lampe	㉘	Sieb

USB GERÄT

VERBINDUNGSVORKEHRUNGEN

Wenn ein unvorhergesehenes Problem auftritt, kann es passieren, dass die Daten auf dem USB Gerät unlesbar oder zerstört werden. Stellen Sie immer sicher, dass Sie ein Backup aller Daten auf dem USB Gerät erstellt haben, bevor Sie es benutzen.

Bitte beachten Sie, dass unsere Firma keinerlei Haftung übernimmt, wenn gespeicherte Daten auf einem USB Gerät zerstört werden oder verloren gehen, ebenso wenig wie für Schäden, die an einem verbundenen Gerät entstehen.

WARNUNG

- Überprüfen Sie vor Gebrauch das angeschlossene USB-Kabel auf Fehler oder Beschädigungen. Die Verwendung eines defekten oder beschädigten USB-Kabels kann eine Rauchentwicklung oder Entzündung verursachen.
- Wenn das Produkt nicht verwendet wird, decken Sie den USB-Anschluss mit der Gummiabdeckung ab. Staubansammlung usw. im USB-Anschluss kann eine Rauchentwicklung oder Entzündung verursachen.

HINWEIS

- Der USB-Ladevorgang kann möglicherweise gelegentlich angehalten werden.
- Wenn Sie kein USB-Gerät aufladen, trennen Sie das USB-Gerät vom Ladegerät. Andernfalls wird die Akkulebensdauer des USB-Gerätes nicht nur möglicherweise verkürzt, das kann aber auch zu unerwarteten Störungen führen.
- In Abhängigkeit vom Gerätetyp können einige USB-Geräte möglicherweise nicht geladen werden.

SYMBOLE





WARNUNG

Die folgenden Symbole werden für diese Maschine verwendet. Achten Sie darauf, diese vor der Verwendung zu verstehen.

	AW18DBL: Akku-Hochdruckreiniger
	Lesen Sie sämtliche Sicherheitshinweise und Anweisungen durch.
	Nur für EU-Länder Werfen Sie Elektrowerkzeuge nicht in den Hausmüll! Gemäß der Europäischen Richtlinie 2002/96/EG über Elektro- und Elektronik- Altgeräte und Umsetzung in nationales Recht müssen verbrauchte Elektrowerkzeuge getrennt gesammelt und einer umweltgerechten Wiederverwertung zugeführt werden.
	Warnung
	Nennspannung
	Kilogramm
	Megapascal
	Wasser unter hohem Druck kann bei falscher Benutzung gefährlich sein. Der Hochdruckstrahl darf nicht auf Menschen, elektrische Anlagen, oder den Reiniger selbst gerichtet werden.

Deutsch

	Wasser, das durch das Rückflussventil geflossen ist, ist nicht trinkbar.
	Trennen Sie die Batterie ab
	Öffnen
	Auslöserpistole
	Variable Düse
	Hochdruckschlauch (3 m)
	Düsenreinigungsstift
	Wasserzulaufanschluss (Sonderzubehör... separat zu beziehen)
	Gelenk auf Knopfdruck (schwarz) (im Handel erhältlich)
	Gelenk auf Knopfdruck (für Schläuche mit engem Durchmesser) (im Handel erhältlich)
	<ul style="list-style-type: none"> Wasserhahnschlauch (druckfest) (im Handel erhältlich) Wasserhahnschlauch mit engem Durchmesser (im Handel erhältlich)
	Wasserhahn-Anschluss (im Handel erhältlich)
	Reiniger Netzschalter EIN
	Reiniger Netzschalter AUS

	Schalter der Ladestand-Kontrollleuchte
	Der Akku ist fast leer. Den Akku schnellstmöglich wieder aufladen.
	Es verbleibt die Hälfte der Akkuladung.
	Die verbleibende Akkuladung ist ausreichend.
	Unzulässige Handlung

STANDARDZUBEHÖR

Zusätzlich zum Hauptgerät (1 Gerät) enthält die Packung die auf Seite 281 aufgelisteten Zubehöre.

Das Standardzubehör kann ohne vorherige Bekanntmachung jederzeit geändert werden.

VERWENDUNG

- Reinigt Fliegenschutztüren, Fensterscheiben, Wände usw.
- Reinigt Autos, Motorräder usw.
- Reinigt verschmutztes Gartengerät und landwirtschaftliche Geräte.

TECHNISCHE DATEN

ELEKTRO-WERKZEUG

Modell	AW18DBL
Spannung	18 V
Enddruck (1 MPa: 10,2 kgf/cm ²)	0,5 – 2,0 MPa
Wasserabgabe	0,5 – 1,2 L/min
Zulässige Wassertemperatur	Bis 40°C
Wasserzufuhr	Tank-Wasserversorgung / Wasserhahn-Anschluss / Wasserspeicherversorgung
Fassungsvermögen des Tanks	8 L
Motor	Gleichstrommotor
Abmessungen (Länge x Breite x Tiefe)	302 mm × 254 mm × 473 mm
Gewicht*1	4,5 kg

*1 Gewicht (Gemäß EPTA-Verfahren 2003): Ohne Akku, Pistole, Hochdruckschlauch, verstellbare Düse.

LADEGERÄT

Modell	UC18YSL3
Ladespannung	14,4 V – 18 V
Gewicht	0,6 kg

HINWEIS

Aufgrund des ständigen Forschungs- und Entwicklungsprogramms von HiKOKI sind Änderungen der hier gemachten technischen Angaben vorbehalten.

HINWEIS

Starke Erschütterungen oder ein Zerschlagen der Schalttafel ist zu vermeiden. Dies kann zu Störungen führen.

LADEN

Vor Gebrauch des Elektrowerkzeugs den Akku wie folgt laden.

1. Den Netzstecker des Ladegeräts in eine Steckdose einstecken.

Wenn der Stecker des Ladegeräts in eine Steckdose eingesteckt ist, blinkt die Ladeanzeigelampe rot (in 1-Sekunden-Intervallen).

2. Den Akku in das Ladegerät einlegen.

Schieben Sie den Akku wie in der **Abb. 2** gezeigt fest in das Ladegerät ein.

3. Laden

Beim Einlegen eines Akkus in das Ladegerät beginnt die Ladeanzeigelampe blau zu blinken.

Wenn der Akku voll aufgeladen ist, leuchtet die Ladeanzeigelampe grün. (Siehe **Tabelle 1**)

- (1) Anzeige der Ladeanzeigelampe
Die Anzeigen der Ladeanzeigelampe entsprechend dem Zustand des Ladegerätes oder Akkus sind in der **Tabelle 1** angegeben.

Tabelle 1

Anzeigen der Ladeanzeigelampe				
Ladeanzeigelampe (ROT/BLAU/ GRÜN/LILA)	Vor dem Laden	Blinkt (ROT)	Leuchtet 0,5 Sekunden lang. Leuchtet 0,5 Sekunden lang nicht. (Aus für 0,5 Sekunden)	An die Stromquelle angeschlossen
	Während des Ladens	Blinkt (BLAU)	Leuchtet 0,5 Sekunden lang. Leuchtet 1 Sekunde lang nicht. (Aus für 1 Sekunde)	Batteriekapazität bei weniger als 50%
		Blinkt (BLAU)	Leuchtet 1 Sekunde lang. Leuchtet 0,5 Sekunden lang nicht. (Aus für 0,5 Sekunden)	Batteriekapazität bei weniger als 80%
		Leuchtet (BLAU)	Leuchtet beständig	Batteriekapazität bei mehr als 80%
	Laden abgeschlossen	Leuchtet (GRÜN)	Leuchtet beständig (Kontinuierlicher Summertone: ca. 6 Sekunden)	
	Wegen Überhitzung angehalten	Blinkt (ROT)	Leuchtet 0,3 Sekunden lang. Leuchtet 0,3 Sekunden lang nicht. (Aus für 0,3 Sekunden)	Akku überhitzt. Laden nicht möglich (Ladevorgang wird nach dem Abkühlen des Akkus gestartet).
	Laden nicht möglich	Flackert (LILA)	Leuchtet 0,1 Sekunden lang. Erlischt 0,1 Sekunden lang. (Aus für 0,1 Sekunden) (Intermittierender Summertone: ca. 2 Sekunden)	Betriebsstörung im Akku oder im Ladegerät

- (2) Bezüglich der Temperaturen und der Ladezeit der wiederaufladbaren Batterie
Die Temperaturen und die Ladezeit sind in **Tabelle 2** angegeben.

Tabelle 2

Akku		Ladegerät	UC18YSL3	
Ladespannung	V		14,4	18
Akkutyp			Li-ion	
Temperaturen, bei denen der Akku geladen werden kann			-10°C – 50°C	
Ladezeit für Akkuleistung, ungefähr (bei 20°C)				
1,3 Ah	min.		15 (4 Zellen)	15 (5 Zellen)
1,5 Ah	min.		15 (4 Zellen)	15 (5 Zellen)
2,0 Ah	min.		20 (4 Zellen)	20 (5 Zellen)
2,5 Ah	min.		25 (4 Zellen)	25 (5 Zellen)
3,0 Ah	min.		20 (8 Zellen)	20 (10 Zellen)
4,0 Ah	min.		26 (8 Zellen)	26 (10 Zellen)
5,0 Ah	min.		32 (8 Zellen)	32 (10 Zellen)
6,0 Ah	min.		38 (8 Zellen)	38 (10 Zellen)

Deutsch

HINWEIS

Die Aufladezeit kann je nach Umgebungstemperatur und Spannung der Stromquelle unterschiedlich sein.

4. Den Netzstecker des Ladegeräts aus der Steckdose ziehen.

5. Das Ladegerät festhalten und den Akku herausziehen.

HINWEIS

Den Akku nach Benutzung des Ladegeräts unbedingt aus diesem entfernen und aufbewahren.

Zum elektrischen Entladen im Falle von neuen Akkus, usw.

Da die internen chemischen Substanzen von neuen und länger nicht verwendeten Akkus nicht aktiviert sind, ist die elektrische Entladezeit möglicherweise bei der ersten und zweiten Verwendung kurz. Dies ist eine vorübergehende Erscheinung und die normale Entladezeit wird wiederhergestellt, wenn der Akku 2 - 3 Mal aufgeladen wurde.

Verlängerung der Lebensdauer der Akkus.

- (1) Laden Sie die Akkus auf, bevor sie komplett entladen sind.
Wenn Sie merken, dass die Leistung des Werkzeugs schwächer wird, stoppen Sie die Verwendung des Werkzeugs und laden Sie den Akku auf. Wenn Sie das Werkzeug weiter verwenden und die elektrische Spannung erschöpfen, kann der Akku beschädigt werden und seine Lebensspanne wird kürzer.
- (2) Vermeiden Sie das Aufladen bei hohen Temperaturen.
Ein wiederaufladbarer Akku ist unmittelbar nach Gebrauch heiß. Wird eine solcher Akku unmittelbar nach dem Gebrauch aufgeladen, zersetzen sich die internen chemischen Substanzen und die Lebensspanne des Akkus verkürzt sich. Lassen Sie den Akku liegen und laden Sie ihn erst auf, nachdem er eine Weile abgekühlt ist.

VORSICHT

- Wenn der Akku geladen wird, während er heiß ist, weil er längere Zeit direkter Sonneneinstrahlung ausgesetzt gewesen ist, oder der Akku eben erst in Gebrauch gewesen ist, leuchtet die Ladeanzeigelampe des Ladegeräts 0,3 Sekunden lang auf, erlischt für 0,3 Sekunden (aus für 0,3 Sekunden). In einem solchen Fall den Akku zuerst abkühlen lassen und erst dann mit dem Ladevorgang beginnen.
- Wenn die Ladeanzeigelampe rot flackert (in 0,2-Sekunden-Intervallen), kontrollieren Sie den Akkuanschluss des Ladegerätes auf Fremdkörper und entfernen Sie diese gegebenenfalls. Wenn keine Fremdkörper vorhanden sind, liegt wahrscheinlich eine Fehlfunktion des Akkus oder des Ladegeräts vor. Die Teile von einem autorisierten Kundendienst prüfen lassen.
- Da der eingebaute Mikrocomputer etwa 3 Sekunden benötigt, um zu bestätigen, dass der Akku, der mit dem UC18YSL3 geladen wurde, herausgenommen wurde, mindestens 3 Sekunden warten, bevor Sie ihn wieder einlegen, um den Ladevorgang fortzusetzen. Wird der Akku innerhalb von 3 Sekunden wieder eingelegt, kann es sein, dass er nicht ordnungsgemäß aufgeladen wird.

MONTAGE UND BETRIEB

Aktion	Abbildung	Seite
Laden	2	282
Entnehmen des Akkus	3	282
Bringen Sie die Düse an der Auslöserpistole an	4	283

Nehmen Sie die Düse von der Auslöserpistole ab	5	283
Reihenfolge beim Anbringen	6	283
Bringen Sie den Hochdruckschlauch an der Auslöserpistole an	7	283
Bringen Sie den Hochdruckschlauch an den Auslass der Wasserzufuhr am Hauptgerät an	8	283
Bringen Sie den Tank am Hauptgerät an	9	284
Einsetzen des Akkus	10	284
Netzanzeige	11	285
Ladestandskontrollleuchte	12	285
So verwenden Sie die einstellbare Düse	13	285
Waschen	14	285
Bei der Wasserzufuhr aus einem Wasserhahn	15	286
Bei der Verwendung von gespeichertem Wasser	16	286
Wenn der Vorgang abgeschlossen ist	17	287
Aufladen des USB-Geräts an einer Steckdose	18-a	288
Aufladen des USB-Geräts und der Batterie an einer Steckdose	18-b	288
Aufladen des USB-geräts	19	288
Wenn das Laden des USB-Geräts abgeschlossen ist	20	288
Inspizieren des Reinigers und der Schläuche	21	289
Inspizieren des Siebfilters	22	289
Aufräumen und Verstauen des Reinigers nach Gebrauch	23	289
Auswahl von Zubehör	—	290

WARTUNG UND INSPEKTION

1. Inspizieren des Reinigers und der Schläuche (Abb. 21)

Vergewissern Sie sich, dass keine Schäden, Risse, oder Verformungen vorhanden sind.

Reinigen Sie das Loch der Düse unbedingt regelmäßig mit dem mitgelieferten Düsenreinigungsstift.

HINWEIS

Nehmen Sie die Auslöserpistole ab und reinigen Sie das Düsenloch.

2. Inspizieren des Siebfilters (Abb. 22)

Spülen Sie mit Wasser regelmäßig alle Verstopfungen aus dem Sieb.

HINWEIS

Nehmen Sie den Siebfilter aus der Wasserzulauföffnung mithilfe einer flachen Pinzette heraus.

3. Säubern des Reinigers

Wringen Sie ein mit Seifenwasser getränktes Tuch gut aus und wischen Sie den Reiniger ab.
Benutzen Sie kein Benzin, Verdünnungsmittel, Benzol, Kerosin usw. Wenn dies nicht beachtet wird, kann es zu Verformungen führen.

4. Prüfen auf lockere Schrauben

Prüfen Sie das Gerät regelmäßig auf lockere Schrauben und ziehen Sie lockere Schrauben ggf. fest. Wenn dies nicht beachtet wird, könnte es zu gefährlichen Situationen kommen.

5. Aufräumen und Verstauen des Reinigers nach Gebrauch (Abb. 23)

Die Zubehöre können im Reiniger verstaut werden, wie in der **Abb. 23** gezeigt, wenn sie nicht in Gebrauch sind, oder das Gerät herumgetragen wird.

Vermeiden Sie die nachstehenden Umgebungen und lagern Sie den Reiniger und die Zubehöre an einem sicheren, trockenen Ort, wenn sie nicht in Gebrauch sind.

- Lagern Sie das Gerät nicht in Reichweite von Kindern oder an Stellen, wo Kinder es benutzen können.
- Lagern Sie das Gerät vor Regen geschützt, also nicht vor dem Haus, oder an Orten mit hoher Luftfeuchtigkeit.
- Lagern Sie das Gerät nicht an Orten, an denen es drastische Temperaturschwankungen gibt, und nicht unter direkter Sonneneinstrahlung.
- Lagern Sie das Gerät nicht an Orten, wo flüchtige Stoffe vorhanden sind, die sich entzünden oder explodieren können.

HINWEIS

Aufbewahren von Lithiumionenbatterien
Vergewissern Sie sich, dass die Lithiumionenbatterien voll aufgeladen sind, bevor Sie sie lagern.

Das Lagern der Akkus über längere Zeit (3 Monate oder mehr) mit einem niedrigen Ladestand kann zu einer Leistungsminderung führen, welche die Nutzungszeit der Akkus deutlich verkürzt oder mit sich bringt, dass die Akkus keine Ladung mehr halten können.

Eine deutliche Verkürzung der Nutzungszeit kann jedoch durch wiederholtes Aufladen und zwei- bis fünfmaliges Benutzen der Akkus wieder behoben werden.

Sollte die Nutzungszeit trotz wiederholtem Aufladen und Benutzung extrem kurz sein, betrachten Sie die Akkus als tot und kaufen Sie neue Akkus.

VORSICHT

Bei Betrieb und Wartung von Elektrowerkzeugen müssen die Sicherheitsvorschriften und Normen beachtet werden.

Wichtiger Hinweis zu den Batterien für Akku-Geräte von HiKOKI

Verwenden Sie immer unsere angegebenen Originalbatterien. Wir können die Sicherheit und die Leistung unseres Akku-Gerätes nicht gewährleisten, wenn andere als die von uns angegebenen Batterien verwendet werden, oder wenn die Batterie zerlegt und verändert wird (etwa durch Zerlegen und Ersetzen von Zellen oder anderen innen gelegenen Teilen).

GARANTIE

Auf HiKOKI-Elektrowerkzeuge gewähren wir eine Garantie unter Zugrundelegung der jeweils geltenden gesetzlichen und landesspezifischen Bedingungen. Dieses Garantie erstreckt sich nicht auf Schäden, die auf Missbrauch, bestimmungswidrigen Einsatz oder normalen Verschleiß zurückzuführen sind. Im Schadensfall senden Sie das nicht zerlegte Elektrowerkzeug zusammen mit dem GARANTIESCHEIN, den Sie am Ende dieser Bedienungsanleitung finden, an ein von HiKOKI autorisiertes Servicezentrum.

Information über Betriebslärm und Vibration

Die gemessenen Werte wurden entsprechend EN60335 bestimmt und in Übereinstimmung mit ISO 4871 ausgewiesen.

Gemessener A-gewichteter Schallpegel: 86 dB (A)

Gemessener A-gewichteter Schalldruck: 73 dB (A)

Messunsicherheit K: 3 dB (A).

Gehörschutz tragen.

Gesamtvibrationswerte (3-Achsen-Vektorsumme), bestimmt gemäß EN60335.

Vibrationsemissionswert a_{H} = 4,71 m/s²

Messunsicherheit K = 1,5 m/s²

Der angegebene Vibrationsgesamtwert wurde nach einer Standardtestmethode gemessen und kann zum Vergleich zwischen verschiedenen Werkzeugen dienen.

Er kann auch für eine Vorbeurteilung der Aussetzung verwendet werden.

WARNUNG

○ Der Vibrationsemissionswert während der tatsächlichen Benutzung des Elektrowerkzeugs kann von dem deklarierten Gesamtwert abweichen, abhängig davon, wie das Werkzeug verwendet wird.

○ Legen Sie Sicherheitsmaßnahmen zum Schutz des Bedieners fest, die auf einer Expositionseinschätzung unter den tatsächlichen Benutzungsbedingungen beruhen (unter Berücksichtigung aller Bereiche des Betriebszyklus, darunter neben der Triggerzeit auch die Zeiten, in denen das Werkzeug ausgeschaltet ist oder im Leerlaufbetrieb läuft).

HINWEIS

Aufgrund des ständigen Forschungs- und Entwicklungsprogramms von HiKOKI sind Änderungen der hier gemachten technischen Angaben vorbehalten.

FEHLERSUCHE UND -BESEITIGUNG

Führen Sie die in der folgenden Tabelle aufgeführten Inspektionen durch, wenn das Gerät nicht ordnungsgemäß funktioniert. Kann das Problem dadurch nicht behoben werden, wenden Sie sich an Ihren Händler oder ein autorisiertes HiKOKI-Kundendienstzentrum.

Symptom	Mögliche Ursache	Abhilfe
Der Motor funktioniert nicht, wenn der Auslöser gezogen wird.	Es ist kein Akku eingelegt.	Setzen Sie den Akku ein.
	Der Schalter ist auf „AUS“ geschaltet.	Schalten Sie den Reiniger ein.
	Der Akkuladestand ist niedrig.	Laden Sie den Akku auf.
Die Netzanzeigelampe blinkt wiederholt und der Reiniger startet nicht.	Der Akku ist überhitzt.	Wenn Sie nicht eingreifen, beginnt die Batterie automatisch mit dem Ladevorgang, sobald ihre Temperatur sinkt. Dies kann jedoch die Lebensdauer des Akkus verkürzen. Es wird empfohlen, die Batterie in einem gut belüfteten Raum ohne direkte Sonneneinstrahlung abzukühlen, bevor sie geladen wird.
Die Netzanzeigelampe blinkt schnell und der Reiniger startet nicht.	Eine Störung ist aufgetreten.	Prüfen Sie auf eventuell vorhandene Fremdkörper zwischen den Polen des Akkus und dem Hauptgerät und entfernen Sie diese. Wenn das schnelle Blinken nicht aufhört, wenden Sie sich an ein HiKOKI-Kundendienstzentrum zwecks Reparatur, da das Problem im Reiniger liegen kann.
Es wird kein Wasser gesprüht.	Das Sieb ist verstopft.	Reinigen Sie das Sieb, das sich im Einlass der Wasserzufuhr befindet.
Wasserdruck ist niedrig.	Die Düse ist verstopft.	Reinigen Sie das Ende der Düse mit dem mitgelieferten Düsenreinigerstift.
Wasserdruck ist nicht stabil.	Der Anschluss für die Wasserzufuhr ist locker.	Prüfen Sie und stellen Sie sicher, dass der Wasserzufuhr-Anschluss sicher befestigt ist.
Wasserabgabe ist nicht normal.	Wasser tritt aus dem Hochdruckschlauch aus.	<ul style="list-style-type: none"> ○ Prüfen Sie und stellen Sie sicher, dass der Anschluss richtig befestigt ist. ○ Wenn der Hochdruckschlauch beschädigt ist, wenden Sie sich an ein HiKOKI-Kundendienstzentrum zwecks Reparatur.
Der Motor ächzt.	Wasser tritt aus dem Hauptgerät oder aus der Pistole aus.	Wenden Sie sich an ein HiKOKI-Kundendienstzentrum zwecks Reparatur.
Tank-Wasserversorgung	Das Hauptgerät und der Tank sind nicht ordnungsgemäß angeschlossen.	Prüfen Sie und stellen Sie sicher, dass Hauptgerät und Tank fest angeschlossen sind.
	Im Tank ist wenig Wasser.	Schalten Sie den Netzschalter aus und füllen Sie sofort Wasser in den Tank nach.
	Der Ventildeckel des Tanks ist verstopft.	Nehmen Sie den Ventildeckel ab und reinigen Sie ihn.
Wasserhahn-Anschluss	Die Wassermenge oder der Wasserdruck des Wasserhahns ist gering.	Prüfen Sie und stellen Sie sicher, dass der Schlauch einen geeigneten Innendurchmesser hat und nicht verdreht ist. Öffnen Sie den Wasserhahn vollständig.
Wasserspeicherversorgung	Es ist nicht genug Ansaugwasser vorhanden.	Tauchen Sie den Schlauch in den Wasserspeicher ein, um den Schlauch mit mehr Wasser (Ansaugwasser) zu füllen.
	Es besteht eine große Höhendifferenz zwischen dem Einlass der Wasserzufuhr und der Oberfläche des gespeicherten Wassers.	Positionieren Sie den Reiniger innerhalb des Bereichs der maximalen Ansaughöhe.
	Der Innendurchmesser des Schlauches ist nicht geeignet.	Verwenden Sie einen Schlauch mit einem Innendurchmesser von 7,5 – 9 mm.

Symptom	Mögliche Ursache	Abhilfe
Der Motor bleibt plötzlich stehen.	Keine verbleibende Akkuleistung.	Laden Sie den Akku auf.
	Der Akku ist überhitzt (Netzanzeigelampe blinkt).	Nehmen Sie den Akku aus dem Hauptgerät und lassen Sie ihn an einem gut belüfteten Ort ohne direktes Sonnenlicht ausreichend abkühlen.
	Es gibt ein Problem mit dem Hauptgerät (Netzanzeigelampe blinkt schnell).	Wenden Sie sich an ein HiKOKI-Kundendienstzentrum zwecks Reparatur.
Der Motor schaltet sich wiederholt ein und aus, während Wasser versprüht wird.	Die Düse ist durch Fremdstoffe verstopft.	Reinigen Sie die Düse mit dem mitgelieferten Düsenreinigungsstift.
	Im Tank ist wenig Wasser.	Schalten Sie den Netzschalter aus und füllen Sie sofort Wasser nach.
Auch wenn der Auslöser losgelassen wird, hält der Motor nicht an, oder schaltet sich wiederholt ein und aus.	Wasser tritt aus dem Hochdruckschlauch aus.	<ul style="list-style-type: none"> ○ Prüfen Sie und stellen Sie sicher, dass der Anschluss sicher befestigt ist. ○ Wenn der Hochdruckschlauch beschädigt ist, wenden Sie sich an ein HiKOKI-Kundendienstzentrum zwecks Reparatur.
	Wasser tritt aus dem Hauptgerät oder aus der Pistole aus.	Wenden Sie sich an ein HiKOKI-Kundendienstzentrum zwecks Reparatur.
	Es gibt ein Problem mit dem Hauptgerät.	
Der Hochdruckschlauch lässt sich nicht oder nur schwer vom Hauptgerät oder der Pistole lösen.	Auf den Hochdruckschlauch wird immer noch starker Druck ausgeübt.	Schalten Sie die Stromversorgung aus und drücken Sie den Auslöser, um den Druck entweichen zu lassen.
Aus dem Reiniger tritt Wasser aus.	Der Hochdruckschlauch oder die Pistole ist nicht angebracht, während der Tank mit Wasser angebracht ist.	<p>Dies ist keine Fehlfunktion.</p> <ul style="list-style-type: none"> ○ Bringen Sie den Hochdruckschlauch und die Pistole an. ○ Lassen Sie für die Lagerung des Reinigers das Wasser aus dem Tank und dem Reiniger ab. Siehe Abb. 17.
Die Ladeanzeigelampe blinkt schnell violett und der Ladevorgang beginnt nicht.	Der Akku wurde nicht vollständig eingelegt.	Setzen Sie den Akku fest ein.
	Es befinden sich Fremdkörper an den Batteriepolen oder dort, wo der Akku eingesetzt wurde.	Entfernen Sie die Fremdkörper.
Die Ladeanzeigelampe blinkt rot und der Ladevorgang beginnt nicht.	Der Akku wurde nicht vollständig eingelegt.	Setzen Sie den Akku fest ein.
	Der Akku ist überhitzt.	Wenn Sie nicht eingreifen, beginnt die Batterie automatisch mit dem Ladevorgang, sobald ihre Temperatur sinkt. Dies kann jedoch die Lebensdauer des Akkus verkürzen. Es wird empfohlen, die Batterie in einem gut belüfteten Raum ohne direkte Sonneneinstrahlung abzukühlen, bevor sie geladen wird.
Die Nutzungszeit des Akkus ist kurz, obwohl der Akku vollständig aufgeladen ist.	Die Lebensdauer des Akkus ist erschöpft.	Ersetzen Sie den Akku durch einen neuen.
Es dauert lange, den Akku zu laden.	Die Temperatur des Akkus, des Ladegeräts oder der Umgebung ist extrem niedrig.	Laden Sie den Akku in Innenräumen oder in einer anderen wärmeren Umgebung.
	Die Lüftungsöffnungen des Akkus sind blockiert, wodurch interne Komponenten überhitzen.	Vermeiden Sie ein Blockieren der Lüftungsöffnungen.
	Das Kühlgebläse läuft nicht.	Wenden Sie sich an ein HiKOKI-Kundendienstzentrum zwecks Reparatur.
Die USB-Stromanzeigelampe ist ausgeschaltet und das USB-Gerät lädt nicht mehr.	Der Akkuladestand ist gesunken.	Ersetzen Sie den Akku durch einen mit verbleibender Kapazität.
		Stecken Sie den Netzstecker des Ladegeräts in eine Steckdose.

Deutsch

Symptom	Mögliche Ursache	Abhilfe
Die USB-Stromanzeigelampe schaltet sich nicht aus, auch wenn das USB-Gerät vollständig aufgeladen ist.	Die USB-Stromanzeigelampe leuchtet grün, um anzuzeigen, dass der USB-Ladevorgang möglich ist.	Dies ist keine Fehlfunktion.
Es ist unklar, welchen Ladestatus ein USB-Gerät hat oder ob der Ladevorgang abgeschlossen ist.	Die USB-Stromanzeigelampe schaltet sich auch dann nicht aus, wenn der Ladevorgang beendet ist.	Untersuchen Sie das USB-Gerät, das geladen wird, um seinen Ladestatus zu bestätigen.
Das Aufladen eines USB-Geräts wird unterbrochen.	Das Ladegerät wurde in eine Steckdose eingesteckt, während das USB-Gerät mit dem Akku als Stromquelle geladen wurde.	Dies ist keine Fehlfunktion. Das Ladegerät hält den USB-Ladevorgang ca. 5 Sekunden lang an, wenn es zwischen den Stromquellen unterscheidet.
	Ein Akku wurde in das Ladegerät eingelegt, während das USB-Gerät mit einer Steckdose als Stromquelle geladen wurde.	
Das Aufladen des USB-Geräts wird unterbrochen, wenn der Akku und das USB-Gerät gleichzeitig geladen werden.	Die Batterie ist vollständig aufgeladen.	Dies ist keine Fehlfunktion. Das Ladegerät hält den USB-Ladevorgang ca. 5 Sekunden lang an, während es überprüft, ob der Akku-Ladevorgang erfolgreich abgeschlossen wurde.
Das Aufladen des USB-Geräts beginnt nicht, wenn der Akku und das USB-Gerät gleichzeitig geladen werden.	Die verbleibende Akkukapazität ist extrem niedrig.	Dies ist keine Fehlfunktion. Wenn die Akkukapazität eine bestimmte Stufe erreicht, beginnt der USB-Ladevorgang automatisch.

AVERTISSEMENTS DE SÉCURITÉ GÉNÉRAUX POUR L'OUTIL

AVERTISSEMENT

Lire tous les avertissements de sécurité et toutes les instructions.

Ne pas suivre les avertissements et instructions peut donner lieu à un choc électrique, un incendie et/ou une blessure sérieuse.

Conserver tous les avertissements et toutes les instructions pour pouvoir s'y reporter ultérieurement.

1. Vérifiez que la zone de travail reste propre et rangée en permanence.

Le non-respect de cette précaution peut provoquer des accidents.

2. Tenez compte de l'environnement lors de l'utilisation du nettoyeur.

- Vérifiez que la zone de travail est bien éclairée.
- N'utilisez pas le nettoyeur à proximité de liquides ou de gaz inflammables.

3. Risque de choc électrique.

Ne touchez à rien qui soit mis à la terre (mis à la masse) lors de l'utilisation du chargeur. (par ex : tuyaux, radiateurs, fours à micro-onde, réfrigérateurs etc.)

4. N'utilisez pas le nettoyeur à proximité d'enfants.

○ *En-dehors de l'utilisateur, personne ne doit être autorisé à toucher l'appareil ni son cordon.*

○ *En-dehors de l'utilisateur, personne ne doit être autorisé à pénétrer dans la zone de travail.*

5. Lorsqu'il n'est pas utilisé, le nettoyeur doit être rangé dans un endroit sûr.

Rangez-le dans un endroit sec, en hauteur, ou protégé par un verrou, hors de portée des enfants.

6. N'utilisez le nettoyeur de façon abusive ou inadaptée.

○ *Pour garantir la sécurité et l'efficacité de l'appareil, ce nettoyeur haute pression doit être utilisé dans les limites de ses capacités.*

○ *N'utilisez pas le nettoyeur pour un autre usage que celui pour lequel il est prévu.*

7. Portez des vêtements de sécurité lorsque vous utilisez le nettoyeur.

Si nécessaire, portez des bottes, des gants, un casque avec visière et des bouchons d'oreilles.

8. Utilisez des lunettes et des masques de protection contre la poussière lors de l'utilisation du nettoyeur.

Risque d'éclaboussures et de poussières dans les yeux et la bouche lors de l'utilisation du nettoyeur.

9. Veillez à ne pas endommager le cordon d'alimentation.

○ *Ne portez pas le chargeur avec uniquement le cordon d'alimentation ou ne tirez pas sur la fiche de la prise tout en maintenant le cordon d'alimentation.*

○ *Gardez le cordon d'alimentation à l'abri de la chaleur, de l'huile et des angles à vif.*

10. Vérifiez que l'objet nettoyé est bien en place.

L'eau sous pression peut faire voler les objets légers. N'utilisez pas le nettoyeur sur des objets légers qui ne peuvent être fixés.

11. Tenez-vous toujours droit lorsque vous utilisez le nettoyeur.

Veillez à ce que vos pieds soient stables sur le sol pour conserver un bon équilibre.

12. Veillez à bien entretenir le nettoyeur à haute pression.

○ *Nettoyez régulièrement le nettoyeur pour en garantir la sécurité et l'efficacité.*

○ *Reportez-vous au manuel d'instructions pour le remplacement des pièces.*

○ *Vérifiez régulièrement le cordon d'alimentation du chargeur et demandez à votre revendeur en cas de réparation si endommagé.*

○ *Si vous utilisez une rallonge, vérifiez-la régulièrement et remplacez-la si elle est détériorée.*

○ *Vérifiez que la poignée reste propre et sèche et évitez tout contact avec de l'huile ou de la graisse.*

13. Éteignez et déconnectez la batterie de la machine à laver à haute pression dans les situations suivantes :

○ *lorsqu'il n'est pas utilisé ou en cours de réparation ;*

○ *lors du montage ou du démontage de pièces fournies ou achetées ultérieurement ;*

○ *dans toutes les autres situations susceptibles de présenter un danger.*

14. L'utilisation de rallonges inadaptées peut s'avérer dangereuse.

15. L'utilisation du nettoyeur nécessite une attention permanente.

○ *Veillez à bien respecter les instructions d'utilisation stipulées dans le manuel et tenez compte de l'environnement lorsque vous utilisez le nettoyeur haute pression.*

○ *N'utilisez pas le nettoyeur si vous êtes fatigué.*

16. Utilisez uniquement les accessoires et outils spécifiés.

L'utilisation d'accessoires et d'outils autres que ceux spécifiés dans le manuel d'instruction ou les catalogues HiKOKI peut entraîner des accidents ou des blessures et doit à tout prix être évitée.

17. Les réparations du nettoyeur haute pression doivent uniquement être réalisées par des experts.

○ *Le nettoyeur haute pression doit respecter tous les règlements de sécurité applicables et ne doit faire l'objet d'aucune modification.*

○ *Adressez-vous au centre de maintenance agréé HiKOKI pour toute réparation. Toute tentative de réparation par une personne non qualifiée peut entraîner des accidents ou blessures graves.*

18. N'utilisez pas la machine si une batterie ou des pièces importantes de la machine sont endommagées, par exemple des dispositifs de sécurité, des tuyaux de haute pression, le pistolet.

19. Tenez le pistolet fermement avec les deux mains lors de l'utilisation du nettoyeur.

Le non-respect de cette précaution peut provoquer une blessure.

20. L'eau sous haute pression peut être dangereuse si elle n'est pas utilisée correctement.

Un jet d'eau sous haute pression ne doit pas être dirigé vers des personnes, des animaux, des objets fragiles, des équipements électriques ou le nettoyeur lui-même.

21. N'utilisez pas de gasoil, d'essence, de solvants organiques ni de liquides inflammables, toxiques ou inadaptés.

Le non-respect de cette précaution peut provoquer des explosions, l'émission de fumée, un incendie, ou encore des détériorations ou blessures accidentelles.

22. Pour le lavage de pneus de voitures, vérifiez que la pointe de la buse reste à 50 cm au moins de la surface lavée.

Le non-respect de cette précaution peut endommager les pneus ou les freins et provoquer des accidents graves.

23. Ne touchez pas la fiche d'alimentation du chargeur ou la prise électrique avec les mains mouillées.

Le non-respect de cette précaution peut provoquer un choc électrique.

24. La machine à laver haute pression ne doit pas être utilisée par des enfants ou un personnel non qualifié.

Français

25. L'eau qui est passée par les disconnecteurs hydrauliques est considérée non potable.

Veillez à toujours utiliser un clapet anti-retour lorsque le nettoyeur est connecté sur un robinet d'eau potable.

Utilisez un dispositif de protection contre le reflux comme le EN12729 Type BA.

L'eau qui est passée à travers le clapet anti-retour n'est pas potable.

26. Veillez à ce que l'eau n'éclabousse pas la machine à laver haute pression, le chargeur, la prise d'alimentation ou d'autres zones. Le nettoyeur ne doit pas non plus être exposé à la pluie.

Le non-respect de cette précaution peut provoquer un choc électrique.

27. Ne tenez pas le pistolet par sa gâchette lors de sa mise en place.

28. Si le nettoyeur ne fonctionne pas correctement ou émet des bruits ou vibrations anormaux, mettez-le immédiatement hors tension et faites-le contrôler ou réparer par un centre de maintenance agréé HiKOKI.

Vous risquez de vous blesser si vous continuez à l'utiliser.

29. Si le nettoyeur tombe par accident ou est cogné contre un objet dur, vérifiez qu'il n'est pas détérioré, fissuré ni déformé.

Le non-respect de cette précaution peut provoquer une blessure.

30. Ne dirigez pas le jet vers vous-même ou d'autres personnes pour nettoyer des vêtements ou chaussures.

31. Mettez toujours l'interrupteur d'alimentation en position OFF avant de laisser la machine sans surveillance.

ATTENTION

1. Purgez toute la pression du système avant de déconnecter le tuyau à haute pression.

2. Fixez correctement tous les accessoires fournis, conformément au manuel d'instruction.

Le non-respect de cette précaution peut provoquer l'éjection des accessoires ou une blessure.

3. Vérifiez qu'aucun corps étranger n'est collé à l'objet lavé.

Le non-respect de cette précaution peut faire voler ce corps étranger et provoquer un accident.

4. Ne dirigez pas le jet d'eau vers les zones entourant les étiquettes apposées sur l'objet lavé.

Les étiquettes risqueraient de se détacher.

5. Tenez fermement la poignée lors du transport du nettoyeur.

6. Les enfants doivent être surveillés pour vérifier qu'ils ne jouent pas avec la machine.

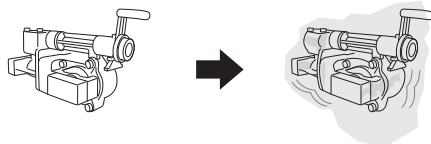

4. Ne pas laisser de corps étrangers pénétrer par le trou de raccord de la batterie rechargeable.
5. Ne jamais désassembler la batterie rechargeable et le chargeur.
6. Ne jamais court-circuiter la batterie rechargeable. Le court-circuitage de la batterie provoquera un courant électrique puissant et une surchauffe. Cela présente un risque de brûlure ou de dégâts à la batterie.
7. Ne pas jeter la batterie au feu. Elle pourrait exploser.
8. Apporter la batterie au magasin où elle a été achetée dès que la durée de vie de post-charge de la batterie devient trop courte pour une utilisation pratique. Ne pas jeter de batterie usagée.
9. Ne pas insérer d'objets dans les fentes d'aération du chargeur. L'insertion d'objets métalliques ou de produits inflammables dans les fentes d'aération du chargeur présente un risque d'électrocution ou de dégât du chargeur.

ATTENTION

1. La zone de travail doit rester propre et bien rangée

L'utilisation du nettoyeur implique des éclaboussures d'eau sale. Il est donc nécessaire de vérifier l'absence d'obstacles dans la zone ainsi que de veiller à ce que la zone de travail reste propre et bien rangée.

2. Localisation du nettoyeur

Choisissez un endroit plane sur lequel le nettoyeur ne sera pas éclaboussé.

3. Mettez immédiatement l'interrupteur sur « OFF » si le tuyau se détache du robinet ou du nettoyeur, ou si celui-ci n'est plus alimenté en eau.

Le non-respect de cette précaution peut entraîner des dysfonctionnements (air sec sous pression).

4. L'interrupteur doit absolument être mis en position « OFF » lorsque les opérations sont temporairement suspendues.

Le moteur risque sinon de démarrer automatiquement.

5. Placez votre doigt au centre de la gâchette pendant que l'appareil est en marche

Le non-respect de cette précaution peut provoquer une blessure, notamment un écrasement des doigts.

Tenez le pistolet et la buse fermement à deux mains.

6. Le moteur de cet appareil intègre un puissant aimant permanent.

Respectez les précautions suivantes concernant l'adhérence des copeaux à l'outil et l'effet de l'aimant permanent sur les appareils électroniques.

- Si vous portez un pacemaker ou autre type d'appareil médical électronique, n'utilisez en aucun cas cet outil et ne vous en approchez pas. Le fonctionnement de l'appareil électronique pourrait être affecté.

- N'utilisez pas l'outil à proximité d'appareils de précision tels que des téléphones cellulaires, des cartes magnétiques ou des supports de mémoire électroniques. Vous risqueriez une corruption, un dysfonctionnement ou une perte des données.

REMARQUE

1. Les connexions défectueuses peuvent entraîner des fuites.
2. Humidifiez le joint torique avec de l'eau pour faciliter la connexion s'il vous est difficile d'insérer le tuyau et la buse.
3. Retirez la saleté, la boue et les autres particules présentes dans l'orifice d'entrée du pistolet ainsi que sur la saillie de la buse.

AVERTISSEMENTS DE SÉCURITÉ SUPPLÉMENTAIRES

AVERTISSEMENT

1. Ne mettez pas le nettoyeur en position ON pendant que vous appuyez sur la gâchette.

Le non-respect de cette précaution peut entraîner le déclenchement immédiat du jet sous haute pression et provoquer des accidents inattendus.

2. Ne dirigez pas la buse vers des personnes ou des animaux.

Le non-respect de cette précaution peut provoquer une blessure.

3. Après utilisation, vérifiez que toute l'eau résiduelle est vidangée du nettoyeur, du pistolet et du tuyau etc.

L'eau peut sinon geler et entraîner des dysfonctionnements.

4. Commencez par ajuster le vaporisateur sur « Jet » puis passez-le progressivement en position « Vaporisateur » tout en tirant sur la gâchette.
Notez qu'il est possible que l'eau soit vaporisée horizontalement sur une large zone en passant sur la position « Vaporisateur ».
5. Notez que la buse peut être détériorée si vous la tournez au-delà de la butée lors du passage entre « Jet » et « Vaporisateur ».
6. Commencez le lavage initial à environ 1 mètre de l'élément cible, puis déplacez progressivement plus près tout en vérifiant le niveau de nettoyage jusqu'à atteindre une distance dans laquelle l'encrassement est bien nettoyé.
La pression du nettoyeur est environ 7 fois supérieure à celle du robinet. Les jets haute pression peuvent donc détériorer le revêtement des objets nettoyés ou les écailler.
7. Il peut arriver que le jet présente des soubresauts en raison de l'air accumulé dans la pompe. Le tuyau est alors purgé en même temps que l'eau immédiatement après utilisation. Dans ce cas, laissez l'eau s'écouler jusqu'à ce que le jet se stabilise.
8. Ne relâchez pas la gâchette moins de deux secondes après avoir enclenché le jet.
Le non-respect de cette précaution peut entraîner des dysfonctionnements.
9. Ne mettez pas le commutateur sur MARCHE lorsque le réservoir est vide ou que le robinet est coupé.
Le non-respect de cette précaution peut entraîner des dysfonctionnements.
10. Le moteur s'arrêtera automatiquement lorsque le niveau d'eau sera suffisant dans le nettoyeur.
11. Activez la sécurité de la gâchette quand vous faites une pause ou une fois le lavage terminé.
12. Si le nettoyeur reste en marche, la pression sera sèche et risquera de provoquer un dysfonctionnement.
13. L'utilisation de la batterie dans un environnement froid (en dessous de 0 degré centigrade) peut parfois entraîner une réduction du volume de travail. Il s'agit toutefois d'un phénomène purement temporaire, et la batterie recommencera à fonctionner normalement lorsqu'elle se sera réchauffée.
14. De l'eau peut fuir si le réservoir contenant de l'eau est fixé et que le tuyau de haute pression ne l'est pas.
 - Fixez le tuyau de haute pression et le pistolet avant de fixer le réservoir.
 - Détachez le réservoir avant de détacher le tuyau de haute pression et le pistolet, et veillez à ce que la totalité de l'eau soit évacuée du réservoir.
 - Veillez à ce que le tuyau de haute pression et le pistolet soient fixés lors du déplacement ou de la fixation du réservoir avec l'eau toujours à l'intérieur.
 - Lors de l'utilisation de la machine à laver à l'intérieur, placez-la dans un endroit où elle ne sera pas un problème s'il y a des fuites d'eau.

- Lorsque l'intérieur du tuyau n'est pas suffisamment rempli avec de l'eau
2. Mettez l'interrupteur sur « ON » sans que la buse ne soit en place.
Le non-respect de cette précaution peut entraîner des dysfonctionnements.
 3. Mettez l'interrupteur en position « OFF » si l'eau ne s'écoule pas au bout de deux minutes.
Le non-respect de cette précaution peut entraîner des dysfonctionnements (air sec sous pression).

La hauteur d'aspiration maximum (plage de levage) est d'environ 0,5 m.
Il doit être fixé correctement selon la situation.

Hauteur d'aspiration lorsque la hauteur de la sortie d'alimentation en eau est inférieure à la hauteur maximum du tuyau d'aspiration : entre la hauteur maximum du tuyau d'aspiration et la surface de l'eau.

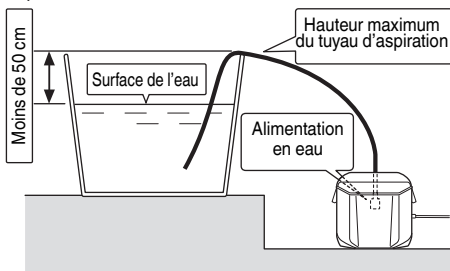

Hauteur d'aspiration lorsque la hauteur de la sortie d'alimentation en eau est identique à la hauteur maximum du tuyau d'aspiration : entre la sortie d'alimentation et la surface de l'eau.

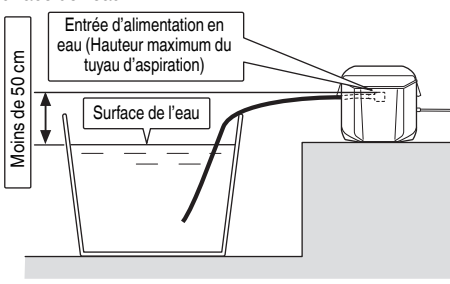

PRÉCAUTIONS RELATIVES À LA BATTERIE AU LITHIUM ION

Pour prolonger sa durée de vie, la batterie lithium-ion est équipée d'une fonction de protection qui coupe automatiquement l'alimentation.

Dans les cas 1 à 3 décrits ci-dessous, il est possible que le moteur s'arrête lors de l'utilisation de ce produit, même si le commutateur est actionné. Il ne s'agit pas d'un dysfonctionnement, mais du fonctionnement normal de la protection.

1. Lorsque la charge restante de la batterie diminue, le moteur s'arrête.
Dans ce cas de figure, charger immédiatement la batterie.
2. En cas de surcharge de l'outil, le moteur peut s'arrêter. Dans ce cas, relâcher le commutateur de l'outil et éliminer les causes de la surcharge. Vous pouvez ensuite recommencer à utiliser l'outil.

LORS DE L'UTILISATION D'EAU STOCKÉE

ATTENTION

1. Utilisez uniquement de l'eau propre (eau de rivière ou d'étang, eau boueuse contenant des granules de sable).
Le non-respect de cette précaution peut entraîner des dysfonctionnements.

REMARQUE

1. L'eau ne peut pas être siphonnée dans les conditions suivantes :
 - Lorsqu'un tuyau avec un diamètre intérieur supérieur à 9 mm est utilisé
 - Lorsqu'il y a une différence de hauteur de plus de 0,5 m entre l'entrée d'alimentation en eau et la surface de l'eau

Français

3. En cas de surchauffe due à un travail trop intensif, l'alimentation de la batterie peut se couper. Dans ce cas, arrêter toute utilisation de la batterie et la laisser refroidir. Vous pouvez ensuite recommencer à utiliser l'outil.

En outre, respecter la précaution et l'avertissement suivants.

AVERTISSEMENT

Afin d'éviter toute fuite de la batterie, génération de chaleur, émission de fumée, explosion et inflammation, respecter scrupuleusement les précautions suivantes :

1. S'assurer que les copeaux et la poussière ne s'accumulent pas sur la batterie.
 - Pendant la tâche, s'assurer que les copeaux et la poussière ne tombent pas sur la batterie.
 - S'assurer que les copeaux et la poussière qui tombent sur l'outil lors de la tâche ne s'accumulent pas sur la batterie.
 - Ne pas conserver une batterie inutilisée dans un endroit qui est exposé aux copeaux et à la poussière.
 - Avant de stocker une batterie, retirer tous les copeaux et la poussière qui ont pu y adhérer et ne pas la ranger avec des pièces métalliques (vis, clous, etc.).
2. Ne pas percer la batterie à l'aide d'un objet pointu tel qu'un clou. Ne pas la frapper à l'aide d'un marteau. Ne pas marcher dessus, ni la lancer ou la soumettre à un choc physique important.
3. Ne pas utiliser une batterie dont l'extérieur est déformé ou laisse penser qu'elle est défectueuse.
4. Ne pas insérer la batterie à l'envers (pôles inversés).
5. Ne pas raccorder directement la batterie à une prise électrique ou à un allume-cigare.
6. Ne pas utiliser la batterie à d'autres fins que celle spécifiée.
7. En cas d'échec du chargement d'une batterie, même après un certain délai, arrêter immédiatement le rechargement.
8. Ne pas exposer la batterie à des températures ou une pression élevées (four à micro-ondes, séchoir, conteneur sous haute pression).
9. Maintenir la batterie à l'écart de toute flamme en cas de détection d'une fuite ou d'une mauvaise odeur.
10. Ne pas utiliser à proximité d'une source puissante d'électricité statique.
11. En cas de fuite de la batterie, de mauvaise odeur, de génération de chaleur, de décoloration, de déformation ou d'anomalie en cours d'utilisation, de rechargement ou d'entreposage, ôter immédiatement la batterie de l'équipement ou du chargeur de batterie et cesser de l'utiliser.

ATTENTION

1. En cas de projection dans les yeux de liquide ayant fui de la batterie, ne pas se frotter les yeux, les rincer à l'eau claire et contacter immédiatement un médecin. En l'absence de traitement, le liquide peut provoquer des lésions oculaires.
2. En cas de projection de liquide ayant fui de la batterie sur la peau ou les vêtements, rincer immédiatement ces derniers à l'eau claire (au robinet). Le liquide peut provoquer une irritation de la peau.
3. En cas de détection de rouille, de mauvaise odeur, de surchauffe, de décoloration, de déformation et/ou autres anomalies lors de la première utilisation de la batterie, ne pas utiliser cette dernière et la renvoyer au fournisseur ou au fabricant.

AVERTISSEMENT

Si des corps étrangers conducteurs s'introduisent dans la borne de la batterie lithium-ion, un court-circuit peut se produire dans la batterie et provoquer un incendie. Lors du stockage d'une batterie lithium-ion, veiller à suivre scrupuleusement les instructions suivantes.

- Ne pas placer de débris conducteurs, de clous ou de morceaux de fils électriques en fer ou en cuivre dans le boîtier de rangement.
- Pour éviter tout court-circuit, charger la batterie dans l'outil ou insérer le couvercle de la batterie à fond, de manière à ne plus voir le ventilateur.

MÉCANISMES DE SÉCURITÉ

Le nettoyeur est équipé des mécanismes de sécurité ci-dessous.

Interrupteur d'alimentation

Empêche toute activation inintentionnelle du nettoyeur.

Pistolet à gâchette avec sécurité

Empêche toute activation inintentionnelle mettant en marche le nettoyeur.

Pressostat

Évite que la pression accumulée à l'intérieur du nettoyeur dépasse les niveaux autorisés. Relâcher le levier du pistolet entraîne la mise en marche de la soupape par pression de l'eau pour arrêter la pompe. La pompe démarre à nouveau lorsque vous tirez sur le levier.

Mise hors tension automatique

La machine à laver dispose d'une fonction de mise hors tension automatique afin d'éviter une consommation inutile de la batterie ainsi que tout démarrage involontaire et accidents.

La mise hors tension automatique est activée dans les situations suivantes :

- Lorsque l'alimentation est laissé en marche, et que 30 minutes environ s'écoulent sans que le déclenchement ne soit tiré
- Lorsque le déclenchement est tiré en continu pendant environ 30 minutes
- Le moteur peut s'arrêter si la batterie est en surchauffe.

PRÉCAUTIONS LORS DE LA CONNEXION DU DISPOSITIF USB

Lorsqu'un problème inattendu survient, les données sur un dispositif USB connecté à ce produit risque d'être endommagées ou perdues. Toujours veiller à sauvegarder toutes les données contenues dans le dispositif USB avant de l'utiliser avec ce produit.

Gardez à l'esprit que notre société décline toute responsabilité relative pour toute donnée enregistrée sur un dispositif USB qui est corrompue ou perdue, ni pour tout dommage susceptible de se produire sur un périphérique raccordé.

AVERTISSEMENT

- Avant l'utilisation, vérifiez que le câble USB ne soit pas défectueux ni endommagé. L'utilisation d'un câble USB défectueux ou endommagé peut provoquer des émissions de fumée ou un départ d'incendie.
- Lorsque le produit n'est pas utilisé, couvrir le port USB avec le cache en caoutchouc. L'accumulation de poussière, etc. dans le port USB peut provoquer des émissions de fumée ou un départ d'incendie.

REMARQUE

- Parfois, il peut y avoir une pause pendant la charge de l'USB.
- Lorsqu'un dispositif USB n'est pas en train d'être rechargé, retirez le dispositif USB du chargeur. Le non-respect de cette consigne peut non seulement réduire la durée de vie de la batterie d'un périphérique USB, mais aussi peut engendrer des accidents inattendus.
- Certains appareils USB peuvent ne pas charger en fonction du type d'appareil.

NOMS DES PIÈCES (Fig. 1 – Fig. 23)

①	Réservoir	⑮	Buse variable
②	Compartiment latéral	⑯	Pistolet de déclenchement
③	Prise d'alimentation en eau	⑰	Déclenchement
④	Levier	⑱	Verrou de déclenchement
⑤	Loquet	⑲	Tuyau de haute pression
⑥	Bouchon du réservoir	⑳	Broche du nettoyeur de buse
⑦	Poignée	㉑	Batterie
⑧	Connecteur d'alimentation en eau (installé sur l'unité principale)	㉒	Tuyau du robinet (disponible dans le commerce)
⑨	Couvercle	㉓	Raccord une-touche (vendue séparément)
⑩	Molette de réglage de la pression d'eau	㉔	Raccord une-touche (disponible dans le commerce)
⑪	Commutateur d'indicateur de charge	㉕	Connecteur d'alimentation en eau (vendu séparément)
⑫	Témoin d'indicateur de charge	㉖	Connecteur de pistolet de déclenchement
⑬	Contacteur d'alimentation	㉗	Bouchon de soupape
⑭	Témoin d'alimentation	㉘	Crépine

kg	Kilogrammes
MPa	Mégapascals
	L'eau sous haute pression peut être dangereuse si elle n'est pas utilisée correctement. Un jet d'eau sous haute pression ne doit pas être dirigé vers des personnes, des équipements électriques ou le nettoyeur.
	L'eau qui est passée à travers le clapet anti-retour n'est pas potable.
	Débrancher la batterie
	Débloquer
	Pistolet à gâchette
	Buse variable
	Tuyau à haute pression (3 m)
	Broche de nettoyage de la buse
	Connecteur d'alimentation en eau (Accessoires sur option...vendus séparément)
	Raccord rapide (noir) (disponible dans le commerce)
	Raccord rapide (pour des tuyaux de diamètre étroit) (disponible dans le commerce)
	<ul style="list-style-type: none"> Tuyau de robinet (type résistant à la pression) (disponible dans le commerce) Tuyau de robinet de diamètre étroit (disponible dans le commerce)
	Connecteur de robinet (disponible dans le commerce)
	Commutateur d'alimentation de la machine à laver sur MARCHE
	Commutateur d'alimentation de la machine à laver sur ARRÊT
	Commutateur de puissance batterie résiduelle
	La puissance résiduelle de la batterie est presque nulle. Recharger la batterie le plus vite possible.
	La puissance résiduelle de la batterie est à la moitié.
	La puissance résiduelle de la batterie est suffisante.
	Action interdite

SYMBOLES

AVERTISSEMENT

Les symboles suivants sont utilisés pour l'outil. Bien se familiariser avec leur signification avant d'utiliser l'outil.

	AW18DBL: Nettoyeur Haute-Pression sans-fil
	Lire tous les avertissements de sécurité et toutes les instructions.
	<p>Pour les pays européens uniquement Ne pas jeter les appareils électriques dans les ordures ménagères ! Conformément à la directive européenne 2002/96/CE relative aux déchets d'équipements électriques ou électroniques (DEEE), et à sa transposition dans la législation nationale, les appareils électriques doivent être collectés à part et être soumis à un recyclage respectueux de l'environnement.</p>
	Avertissement
V	Tension nominale

ACCESSOIRES STANDARD

Outre l'unité principale (1 unité), l'emballage contient les accessoires répertoriés à la page 281.

Les accessoires standard sont sujets à changement sans préavis.

APPLICATIONS

- Nettoyage des portes à treillis, fenêtres, murs, sols etc.
- Nettoyage des automobiles, motos etc.
- Nettoyage de la boue sur les outils de jardinage et les équipements agricoles.

SPÉCIFICATIONS

OUTIL ELECTRIQUE

Modèle	AW18DBL
Tension	18 V
Pression de refoulement (1 MPa : 10,2 kgf/cm ²)	0,5 – 2,0 MPa
Décharge d'eau	0,5 – 1,2 L/min
Température d'eau autorisée	40°C ou moins
Méthode d'alimentation en eau	Alimentation du réservoir d'eau / Connexion du robinet / Alimentation de l'eau stockée
Capacité du réservoir	8 L
Moteur	Moteur CC
Dimensions (Longueur x Largeur x Profondeur)	302 mm x 254 mm x 473 mm
Poids*1	4,5 kg

*1 Poids (Selon la procédure EPTA 2003) : Sans la batterie, le pistolet, tuyau à haute pression, buse variable.

CHARGEUR

Modèle	UC18YSL3
Tension de charge	14,4 V – 18 V
Poids	0,6 kg

REMARQUE

Ne donnez pas de choc violent au panneau de commutation et ne le cassez pas. Cela peut provoquer des défaillances.

REMARQUE

Par suite du programme permanent de recherche et de développement HiKOKI, ces spécifications peuvent faire l'objet de modifications sans avis préalable.

CHARGE

Avant d'utiliser l'outil électrique, charger la batterie comme suit.

1. Brancher le cordon d'alimentation du chargeur sur la prise secteur.

Quand on raccorde la prise du chargeur à une prise d'alimentation, le témoin de charge clignotera en rouge (À intervalles d'une seconde).

2. Insérer la batterie dans le chargeur.

Insérez fermement la batterie dans le chargeur comme illustré sur **Fig. 2**.

3. Charge

Lorsque vous insérez une batterie dans le chargeur, le témoin de charge clignote en bleu.

Lorsque la batterie est complètement chargée, le témoin de charge s'allume en vert. (Voir le **Tableau 1**)

(1) Indication témoin de charge

Les indications du témoin de charge seront indiquées dans le **Tableau 1**, selon la condition du chargeur ou de la batterie rechargeable.

Tableau 1

Indications du témoin de charge			
Témoin de charge (ROUGE / BLEU / VERT / VIOLET)	Avant la charge	Clignote (ROUGE) S'allume pendant 0,5 seconde. Ne s'allume pas pendant 0,5 seconde. (Éteint pendant 0,5 seconde)	Branché à la source d'alimentation
	Pendant la charge	Clignote (BLEU) S'allume pendant 0,5 seconde. Ne s'allume pas pendant 1 seconde. (Éteint pendant 1 seconde)	Capacité de la batterie à moins de 50%
		Clignote (BLEU) S'allume pendant 1 seconde. Ne s'allume pas pendant 0,5 seconde. (Éteint pendant 0,5 seconde)	Capacité de la batterie à moins de 80%
		S'allume (BLEU) S'allume sans interruption	Capacité de la batterie à plus de 80%
	Charge terminée	S'allume (VERT) S'allume sans interruption (Signal sonore continu : environ 6 secondes)	
	Veille de surchauffe	Clignote (ROUGE) S'allume pendant 0,3 seconde. Ne s'allume pas pendant 0,3 seconde. (Éteint pendant 0,3 seconde)	Batterie en surchauffe. Impossible de charger. (La charge commencera une fois que la batterie sera froide).
	Charge impossible	Scintille (VIOLET) S'allume pendant 0,1 seconde. Ne s'allume pas pendant 0,1 seconde. (Éteint pendant 0,1 seconde) (Signal sonore intermittent : environ 2 secondes)	Anomalie de la batterie ou du chargeur

(2) Au sujet des températures et de la durée de charge de la batterie rechargeable
Les températures et la durée de charge sont indiquées dans le **Tableau 2**.

Tableau 2

Batterie	Chargeur	UC18YSL3	
Tension de charge	V	14,4	18
Type de batterie		Li-ion	
Températures de recharge de la batterie		-10°C – 50°C	
Durée de charge selon la capacité de la batterie, approx. (à 20°C)			
1,3 Ah	min.	15 (4 cellules)	15 (5 cellules)
1,5 Ah	min.	15 (4 cellules)	15 (5 cellules)
2,0 Ah	min.	20 (4 cellules)	20 (5 cellules)
2,5 Ah	min.	25 (4 cellules)	25 (5 cellules)
3,0 Ah	min.	20 (8 cellules)	20 (10 cellules)
4,0 Ah	min.	26 (8 cellules)	26 (10 cellules)
5,0 Ah	min.	32 (8 cellules)	32 (10 cellules)
6,0 Ah	min.	38 (8 cellules)	38 (10 cellules)

REMARQUE

Le temps de recharge peut varier selon la température ambiante et la tension de la source.

4. Débrancher le cordon d'alimentation du chargeur de la prise secteur.

5. Tenir fermement le chargeur et dégager la batterie.

REMARQUE

Bien sortir la batterie du chargeur après usage, et la conserver.

En ce qui concerne la décharge de l'électricité statique en cas de nouvelles piles, etc.

Comme les substances chimiques internes des nouvelles batteries et des batteries qui n'ont pas été utilisées pendant une longue période ne sont pas activées, le courant de décharge risque d'être très faible lorsqu'elles sont utilisées pour la première et la seconde fois. Il s'agit d'un phénomène temporaire et le temps de recharge normal est rétabli quand les batteries auront été rechargées 2 – 3 fois.

Comment prolonger la durée de vie des batteries.

- (1) Recharger les batteries avant qu'elles ne soient complètement épuisées.
Lorsque vous sentez que la puissance de l'outil faiblit, cessez de l'utiliser et rechargez la batterie. Si vous continuez à utiliser l'outil et à épuiser le courant électrique, la batterie risque de subir des dommages et sa durée de vie sera réduite.
- (2) Éviter d'effectuer la recharge à des températures élevées.
Une batterie rechargeable est chaude immédiatement après son utilisation. Si une telle batterie est rechargée immédiatement après utilisation, les substances chimiques internes risquent de se détériorer et la durée de vie de la batterie sera plus courte. Laisser la batterie et la recharger une fois qu'elle a refroidi.

ATTENTION

- Si la batterie est chargée alors qu'elle est encore chaude parce qu'elle a été laissée longtemps dans un endroit exposé à la lumière directe du soleil ou qu'elle vient d'être utilisée, le témoin de charge du chargeur s'allume pendant 0,3 seconde et s'éteint pendant 0,3 seconde (arrêt pendant 0,3 seconde). Dans ce cas, commencer par laisser la batterie refroidir avant de démarrer le chargement.
- Lorsque le témoin de charge clignote (à intervalles de 0,2 seconde), vérifiez la présence et retirez tout corps étranger dans le connecteur de batterie du chargeur. En l'absence de corps étrangers, il s'agit probablement d'un dysfonctionnement de la batterie ou du chargeur. Les confier à un service d'entretien autorisé.
- Le micro-ordinateur intégré nécessitant environ 3 secondes pour confirmer le chargement de la batterie lorsque UC18YSL3 est retiré, attendre au moins 3 secondes avant de la réinsérer pour poursuivre le chargement. Si la batterie est réinsérée dans un délai de 3 secondes, elle pourra ne pas être correctement chargée.

Rinçage	14	285
Lors de l'alimentation en eau d'un robinet	15	286
Lors de l'utilisation d'eau de stockage	16	286
Lorsque l'opération est terminée	17	287
Charger un dispositif USB à partir d'une prise électrique	18-a	288
Charger un dispositif USB et une batterie à partir d'une prise électrique	18-b	288
Chargement du dispositif USB	19	288
Lorsque la charge d'un dispositif USB est terminée	20	288
Contrôle du nettoyeur et des tuyaux	21	289
Contrôle de la crépine	22	289
Rangement et stockage du nettoyeur après utilisation	23	289
Sélection des accessoires	—	290

ENTRETIEN ET VÉRIFICATION

1. Contrôle du nettoyeur et des tuyaux (Fig. 21)

Vérifiez l'absence de détériorations, de fissures ou de déformations.

Nettoyez régulièrement l'orifice de la buse à l'aide de la broche fournie.

REMARQUE

Détachez le pistolet et nettoyez l'orifice de la buse.

2. Contrôle de la crépine (Fig. 22)

Rincez régulièrement toutes les saletés obstruant la grille.

REMARQUE

Retirez la crépine de l'entrée d'alimentation en eau à l'aide d'une pince plate.

3. Lavez le nettoyeur

Absorbez l'excès d'humidité à l'aide d'un chiffon trempé dans l'eau savonneuse puis essuyez le nettoyeur.

N'utilisez pas de gasoil, de diluant, de benzène, de kérosène etc. Vous risquez sinon de déformer l'appareil.

4. Vérifiez qu'aucune vis n'est desserrée

Vérifiez régulièrement qu'aucune vis n'est desserrée et resserrez celles qui le sont. Le non-respect de cette précaution peut s'avérer dangereux.

5. Rangement et stockage du nettoyeur après utilisation (Fig. 23)

Les accessoires peuvent être rangés à l'intérieur du nettoyeur comme l'illustre le Fig. 23 lorsqu'ils ne sont pas utilisés ainsi que pendant leur transport.

Évitez les environnements indiqués ci-dessous et rangez le nettoyeur et les accessoires dans un endroit propre et sec lorsqu'ils ne sont pas utilisés.

- Ne rangez pas le nettoyeur à portée d'enfants ou dans des endroits où des enfants sont susceptibles de l'utiliser.
- Ne rangez pas le nettoyeur dans un endroit où il est exposé à la pluie (devant la maison) ou très humides.
- Ne rangez pas le nettoyeur dans des endroits faisant l'objet d'une brusque variation de température ou à la lumière directe du soleil.
- Ne rangez pas le nettoyeur dans des endroits contenant des substances volatiles susceptibles de prendre feu ou d'exploser.

INSTALLATION ET FONCTIONNEMENT

Action	Figure	Page
Charge	2	282
Retrait de la batterie	3	282
Fixez la buse sur le pistolet	4	283
Détachez la buse du pistolet	5	283
Ordre de fixation	6	283
Fixez le tuyau à haute pression sur le pistolet	7	283
Fixez le tuyau à haute pression à la prise d'alimentation en eau du corps principal	8	283
Fixez le réservoir au corps principal	9	284
Insertion de la batterie	10	284
Voyant d'alimentation	11	285
Témoin lumineux de puissance de batterie résiduelle	12	285
Comment utiliser la buse variable	13	285

REMARQUE

Stockage des batteries au lithium-ion. S'assurer que les batteries au lithium-ion ont été entièrement chargées avant de les stocker.

Le stockage prolongé (3 mois ou plus) de batteries faiblement chargées peut entraîner une détérioration des performances, réduisant considérablement la durée d'autonomie des batteries alors incapables de tenir une charge.

Il est cependant possible de recouvrer la capacité d'autonomie d'une batterie considérablement endommagée en alternant deux à cinq fois charge et utilisation.

Si la durée d'autonomie de la batterie reste extrêmement courte malgré les charges et utilisations consécutives, considérer la batterie en fin de vie et s'en procurer une neuve.

AVERTISSEMENT

- La valeur d'émission de vibrations en fonctionnement de l'outil électrique peut être différente de la valeur totale déclarée, en fonction des utilisations de l'outil.
- Identifier les mesures de protection de l'utilisateur fondées sur une estimation de l'exposition en conditions d'utilisation (tenant compte de tous les aspects du cycle d'utilisation, tels que les moments où l'outil est mis hors tension ou lorsqu'il tourne à vide en plus des temps de déclenchements).

REMARQUE

Par suite du programme permanent de recherche et de développement HiKOKI, ces spécifications peuvent faire l'objet de modifications sans avis préalable.

ATTENTION

Lors de l'utilisation et de l'entretien d'un outil électrique, respecter les règlements et les normes de sécurité en vigueur dans le pays en question.

Avis important sur les batteries pour outils électriques sans fil HiKOKI

Toujours utiliser une de nos batteries originales spécifiées. Nous ne saurions garantir la sécurité et la performance de notre outil électrique sans fil s'il est utilisé avec une batterie autre que celle que nous avons spécifiée, ou encore si la batterie est démontée et modifiée (par exemple, le démontage et remplacement des cellules ou autres composants internes).

GARANTIE

Nous garantissons que l'ensemble des outils électriques HiKOKI sont conformes aux réglementations spécifiques statutaires/nationales. Cette garantie ne couvre pas les défauts ni les dommages inhérents à une mauvaise utilisation, une utilisation abusive ou l'usure et les dommages normaux. En cas de réclamation, veuillez envoyer l'outil électrique, en l'état, accompagné du CERTIFICAT DE GARANTIE qui se trouve à la fin du mode d'emploi, dans un service après-vente HiKOKI agréé.

Au sujet du bruit et des vibrations

Les valeurs mesurées ont été déterminées en fonction de la norme EN60355 et déclarées conformes à ISO 4871.

Niveau de puissance sonore pondérée A : 86 dB (A)
 Niveau de pression acoustique pondérée A : 73 dB (A)
 Incertitude K: 3 dB (A)

Porter des protections anti-bruit.

Valeurs totales des vibrations (somme vectorielle triaxiale) déterminées conformément à EN60355.

Valeur d'émission de vibration $a_h = 4,71$ m/s²
 Incertitude K = 1,5 m/s²

La valeur totale des vibrations a été mesurée par une méthode d'essai standard et peut être utilisée pour comparer un outil à un autre.

Elle peut également être utilisée pour une évaluation préliminaire du niveau d'exposition.

DÉPANNAGE

Consulter le tableau d'inspection ci-après si l'outil ne fonctionne pas correctement. Si le problème n'est pas réglé, veuillez vous adresser au concessionnaire ou à un centre de réparations HIKOKI.

Symptôme	Cause probable	Solution
Le moteur ne fonctionne pas lorsque la gâchette est tirée.	Aucune batterie n'est installée.	Installez la batterie.
	Le commutateur est réglé sur « ARRÊT ».	Allumez la machine à laver.
	La capacité de la batterie est faible.	Chargez la batterie.
Le voyant d'alimentation clignote de manière répétée, et la machine à laver ne démarre pas.	La batterie est en surchauffe.	Si laissez, la batterie commencera automatiquement à charger si la température diminue, mais cela peut réduire la vie de la batterie. Il est recommandé que la batterie soit refroidie dans un lieu bien ventilé à l'écart de la lumière directe du soleil avant de la charger.
Le voyant d'alimentation clignote rapidement et la machine à laver ne démarre pas.	Il y a une anomalie.	Vérifiez et retirez tout corps étranger entre les bornes de la batterie et l'unité principale. Si le clignotement rapide continue, contactez un service après-vente HIKOKI agréé pour toute réparation, comme la machine à laver est peut être le problème.
L'eau n'est pas déchargée.	La crépine est bloquée.	Lavez la crépine, qui est incorporée dans l'entrée d'alimentation en eau.
La pression de l'eau est basse.	La buse est bloquée.	Nettoyez l'extrémité de la buse avec la broche de nettoyeur de buse fournie.
La pression de l'eau n'est pas stable.	Le connecteur d'alimentation en eau est desserré.	Vérifiez et assurez-vous que le connecteur d'alimentation en eau est fermement serré.
La décharge d'eau est anormale.	Il y a une fuite d'eau du tuyau à haute pression.	<ul style="list-style-type: none"> ○ Vérifiez et assurez-vous que le connecteur est fermement connecté. ○ Si le tuyau à haute pression est endommagé, contactez un service après-vente HIKOKI agréé pour la réparation.
Le moteur grogne.	Il y a une fuite d'eau de l'unité principale ou du pistolet.	Contactez un centre de service après-vente HIKOKI agréé pour la réparation.
Alimentation du réservoir à eau	L'unité principale et le réservoir ne sont pas correctement connectés.	Vérifiez et assurez-vous que l'unité principale et le réservoir sont fermement connectés.
	Il y a peu d'eau dans le réservoir.	Mettez le commutateur d'alimentation sur arrêt et faites rapidement l'appoint d'eau dans le réservoir.
	Le bouchon de la soupape du réservoir est obstrué.	Démontez et nettoyez le bouchon de la soupape.
Connexion de robinet	Le volume d'eau ou la pression du robinet est faible.	Vérifiez et assurez-vous que le tuyau possède un diamètre intérieur adapté et qu'il n'est pas vrillé. Ouvrez complètement le robinet.
Alimentation de l'eau stockée	Il n'y a pas assez d'eau d'amorçage.	Immergez le tuyau dans l'eau stocké afin de remplir le tuyau avec d'avantage d'eau (eau d'amorçage).
	Il y a une grande différence de hauteur entre l'entrée de l'alimentation en eau et la surface de l'eau stockée.	Placez la machine à laver dans la plage de la hauteur maximale d'aspiration.
	Le diamètre intérieur du tuyau n'est pas approprié.	Utilisez un tuyau avec un diamètre de 7,5 à 9 mm.

Symptôme	Cause probable	Solution
Le moteur s'arrête soudainement.	Pas d'énergie de batterie restante.	Chargez la batterie.
	La batterie est en surchauffe (le voyant d'alimentation clignote).	Retirez la batterie de l'unité principale et laissez-la refroidir dans un lieu suffisamment ventilé, à l'écart de la lumière directe du soleil.
	Il y a un problème avec l'unité principale (le voyant d'alimentation clignote rapidement).	Contactez un centre de service après-vente HiKOKI agréé pour la réparation.
Le moteur s'allume et s'éteint de manière répétée tout en vaporisant de l'eau.	La buse est bloquée par un corps étranger.	Nettoyez la buse avec la broche de nettoyeur de buse incluse.
	Il y a peu d'eau dans le réservoir.	Mettez le commutateur d'alimentation sur arrêt et faites rapidement l'appoint d'eau.
Même si le déclenchement est relâché, le moteur ne démarre pas, ou il s'allume et s'éteint de manière répétitive.	Il y a une fuite d'eau du tuyau à haute pression.	<ul style="list-style-type: none"> ○ Vérifiez et assurez-vous que le connecteur est correctement connecté. ○ Si le tuyau à haute pression est endommagé, contactez un service après-vente HiKOKI agréé pour la réparation.
	Il y a une fuite d'eau de l'unité principale ou du pistolet.	Contactez un centre de service après-vente HiKOKI agréé pour la réparation.
	Il y a un problème avec l'unité principale.	
Le tuyau à haute pression ne se détache pas ou il est difficile d'enlever de l'unité principale ou du pistolet.	La forte pression est toujours appliquée au tuyau à haute pression.	Éteignez l'alimentation et pressez la gâchette pour relâcher la pression.
L'eau fuit de la machine à laver.	Le tuyau à haute pression ou le pistolet n'est pas fixé lorsque le réservoir contenant de l'eau est fixé.	<p>Il ne s'agit pas d'un dysfonctionnement.</p> <ul style="list-style-type: none"> ○ Fixez le tuyau à haute pression et le pistolet. ○ Lors du stockage de la machine à laver, vidangez l'eau du réservoir et de la machine à laver. Voir la Fig. 17.
Le témoin de charge clignote rapidement en violet et la charge de la batterie ne démarre pas.	La batterie n'est pas insérée jusqu'au bout.	Insérez la batterie fermement.
	Il y a une substance étrangère dans la borne de la batterie ou là où la batterie est fixée.	Retirez les corps étrangers.
Le témoin de charge clignote en rouge et la charge de la batterie ne démarre pas.	La batterie n'est pas insérée jusqu'au bout.	Insérez la batterie fermement.
	La batterie est en surchauffe.	Si laissez, la batterie commencera automatiquement à charger si la température diminue, mais cela peut réduire la vie de la batterie. Il est recommandé que la batterie soit refroidie dans un lieu bien ventilé à l'écart de la lumière directe du soleil avant de la charger.
La durée d'autonomie de la batterie est courte même si la batterie est complètement chargée.	La durée de vie de la batterie est usée.	Remplacez la batterie par une neuve.
La batterie prend un certain temps à charger.	La température de la batterie, le chargeur ou l'environnement est extrêmement faible.	Chargez la batterie à l'intérieur ou dans un autre environnement plus chaud.
	Les orifices du chargeur sont obstrués, ce qui risque de surchauffer ses composants internes.	Évitez de bloquer les orifices.
	Le ventilateur de refroidissement n'est pas en marche.	Contactez un centre de service après-vente HiKOKI agréé pour la réparation.
Le témoin d'alimentation USB s'est éteint et le dispositif USB a arrêté de charger.	La capacité de la batterie est devenue faible.	Remplacez la batterie par une qui a encore de la capacité.
		Branchez la fiche d'alimentation du chargeur dans une prise électrique.

Français

Symptôme	Cause probable	Solution
Le témoin d'alimentation USB ne s'éteint pas, même si le dispositif USB a fini de charger.	Le témoin d'alimentation USB s'allume en vert afin d'indiquer que la charge USB est possible.	Il ne s'agit pas d'un dysfonctionnement.
L'état de charge d'un dispositif USB ou sa fin de chargement n'est pas clair.	Le témoin d'alimentation USB ne s'éteint pas même lorsque la charge est terminée.	Examinez le dispositif USB qui est en charge afin de confirmer son état de charge.
Le chargement d'un dispositif USB s'arrête en cours.	Le chargeur a été branché dans une prise électrique pendant que le dispositif USB était en charge à l'aide de la batterie de la source d'alimentation.	Il ne s'agit pas d'un dysfonctionnement. Le chargeur met en pause la charge USB pendant environ 5 secondes lorsqu'il différencie entre les sources d'alimentation.
	Une batterie a été insérée dans le chargeur pendant que le dispositif USB est en train d'être chargé à l'aide d'une prise électrique comme source d'alimentation.	
Le chargement du dispositif USB se met en pause à mi-chemin lorsque la batterie et le dispositif USB sont chargés en même temps.	La batterie est complètement chargée.	Il ne s'agit pas d'un dysfonctionnement. Le chargeur met en pause la charge USB pendant environ 5 secondes pendant qu'il vérifie si la batterie a été complètement chargée.
Le chargement du dispositif USB ne démarre pas lorsque la batterie et le dispositif USB sont chargés en même temps.	La capacité de la batterie restante est extrêmement faible.	Il ne s'agit pas d'un dysfonctionnement. Lorsque la capacité de la batterie atteint un certain niveau, la charge USB démarre automatiquement.

AVVERTIMENTI GENERALI DI SICUREZZA SUGLI UTENSILI ELETTRICI

AVVERTENZA

Leggere tutti gli avvertimenti di sicurezza e tutte le istruzioni.

La mancata osservanza degli avvertimenti e delle istruzioni potrebbe essere causa di scosse elettriche, incendi e/o gravi lesioni.

Salvare tutti gli avvertimenti e le istruzioni per riferimenti futuri.

1. Assicurarsi di mantenere sempre l'area di lavoro pulita e ordinata.

La mancata osservanza di questa precauzione può causare incidenti.

2. Quando si usa l'idropulitrice, tenere in considerazione l'ambiente circostante.

- Accertarsi che l'area di lavoro sia ben illuminata.
- Non utilizzare l'idropulitrice nelle vicinanze di liquidi o gas infiammabili.

3. Fare attenzione alle scosse elettriche.

Non toccare alcun oggetto messo a terra (collegato a massa) quando si utilizza il caricabatteria. (come ad esempio tubi, riscaldatori, forni a microonde, frigoriferi ecc.)

4. Non utilizzare l'idropulitrice nelle vicinanze di bambini.

- Oltre alla persona che utilizza l'idropulitrice, non consentire a nessuno di toccare l'idropulitrice o il cavo.
- Oltre alla persona che utilizza l'idropulitrice, non consentire a nessuno di avvicinarsi all'area di lavoro.

5. Quando non viene utilizzata, riporre l'idropulitrice in un luogo sicuro.

Riporre l'idropulitrice in un luogo asciutto, in alto o protetto con una serratura in modo da essere fuori dalla portata dei bambini.

6. Non utilizzare l'idropulitrice in modi inadeguati.

- Utilizzare l'idropulitrice ad alta pressione entro i limiti delle sue capacità, per garantire risultati sicuri ed efficienti.
- Non utilizzare l'idropulitrice per scopi diversi da quelli per i quali è prevista.

7. Durante l'uso dell'idropulitrice, indossare indumenti sicuri.

Utilizzare stivali di sicurezza, guanti, casco con visiera e tappi per le orecchie secondo la necessità.

8. Durante l'uso dell'idropulitrice, indossare occhiali di protezione e maschera antipolvere.

Quando si utilizza l'idropulitrice, c'è la possibilità che spruzzi e polvere entrino negli occhi e in bocca.

9. Non manipolare bruscamente il cavo di alimentazione.

- Non trasportare il caricabatteria solo dal cavo di alimentazione né tirare la spina dalla presa mentre si regge il cavo di alimentazione.
- Tenere il cavo di alimentazione lontano da calore, olio e spigoli acuminati.

10. Assicurarsi che l'oggetto da pulire sia fissato saldamente in posizione.

Il getto d'acqua ad alta pressione può far volare via gli oggetti poco pesanti. Non utilizzare l'idropulitrice su oggetti leggeri che non possono essere fissati in posizione.

11. Durante l'uso dell'idropulitrice, mantenere una postura corretta.

Assicurarsi di avere sempre i piedi ben piantati a terra per mantenere l'equilibrio.

12. Prestare la massima attenzione alla manutenzione dell'idropulitrice ad alta pressione.

- Pulire regolarmente l'idropulitrice per assicurarne un utilizzo sicuro ed efficiente.
- Per la sostituzione delle parti in dotazione, fare riferimento al manuale di istruzioni.
- Controllare regolarmente il cavo di alimentazione del caricabatteria e rivolgersi al rivenditore per le riparazioni in caso venga danneggiato.
- Se si utilizza una prolunga, controllarle regolarmente e sostituirla se danneggiata.
- Assicurarsi che l'impugnatura sia sempre asciutta e pulita, e non consentire che entri in contatto con olio o grasso.

13. Spegnerne e staccare il gruppo batteria dal dispositivo di lavaggio ad alta pressione nelle seguenti situazioni:

- Quando non viene utilizzata e durante le riparazioni.
- Durante il montaggio o la rimozione di parti in dotazione o acquistate separatamente.
- In altre situazioni di rischio evidente.

14. Prolunghe non adatte possono essere pericolose.

15. Prestare attenzione costante durante l'uso dell'idropulitrice.

- Durante l'uso dell'idropulitrice ad alta pressione, osservare i metodi di impiego descritti nel manuale di istruzioni e prestare attenzione all'ambiente circostante.
- Non utilizzare l'idropulitrice quando si è stanchi.

16. Utilizzare solamente gli accessori e i complementi specificati.

L'uso di accessori e complementi diversi da quelli specificati nel manuale di istruzioni o nei cataloghi HiKOKI può provocare incidenti o lesioni personali, e deve essere evitato ad ogni costo.

17. Le riparazioni dell'idropulitrice ad alta pressione devono essere eseguite solamente da esperti.

- L'idropulitrice ad alta pressione è conforme a tutte le normative di sicurezza pertinenti e non deve essere modificata.
- Rivolgersi ad un Centro di Assistenza Autorizzato HiKOKI per tutte le riparazioni. Il tentativo di eseguire riparazioni senza la competenza necessaria può provocare incidenti o lesioni personali.

18. Non usare la macchina se una batteria o parti importanti della macchina sono danneggiate, per es. dispositivi di sicurezza, tubi flessibili ad alta pressione, pistola con grilletto.

19. Durante l'uso dell'idropulitrice, reggere saldamente la pistola a grilletto con entrambe le mani.

La mancata osservanza di questa precauzione può causare lesioni personali.

20. L'acqua ad alta pressione può essere pericolosa, se utilizzata in modo scorretto.

Non puntare il getto ad alta pressione dell'idropulitrice verso persone, animali, oggetti fragili, apparecchiature elettriche o l'idropulitrice stessa.

21. Non utilizzare benzina, petrolio, solventi organici, altri liquidi tossici o infiammabili, o altri liquidi non adatti.

La mancata osservanza di questa precauzione può provocare esplosioni, formazione di fumo o incendio, o altri incidenti che possono causare danni o lesioni personali.

22. Durante il lavaggio degli pneumatici di automobili, assicurarsi di tenere la punta dell'ugello a una distanza di almeno 50 cm dalla superficie lavata.

La mancata osservanza di questa precauzione può provocare danni agli pneumatici o ai freni, con conseguenti incidenti gravi.

23. Non toccare la spina di alimentazione del caricabatteria o la presa di alimentazione con le mani bagnate.

La mancata osservanza di questa precauzione può causare scosse elettriche.

24. Il dispositivo di lavaggio ad alta pressione non deve essere usato da bambini o da personale non qualificato.

25. L'acqua che ha attraversato dispositivi antiriflusso è considerata non potabile.

Quando si collega l'idropulitrice al rubinetto dell'acqua potabile, assicurarsi di utilizzare sempre una valvola antiriflusso.

Utilizzare un dispositivo di prevenzione riflusso come per EN12729 tipo BA.

L'acqua che ha attraversato la valvola antiriflusso non è potabile.

26. Assicurarsi che non venga spruzzata acqua sul dispositivo di lavaggio ad alta pressione, sui caricatori, sulla presa di corrente o in altre aree. Evitare inoltre di esporre l'idropulitrice alla pioggia o di utilizzarla sotto la pioggia.

La mancata osservanza di questa precauzione può causare scosse elettriche.

27. Non reggere la pistola a grilletto mentre la si fissa in posizione.

28. In caso di funzionamento anomalo, vibrazioni o rumori strani, spegnere immediatamente l'idropulitrice e rivolgersi ad un Centro di Assistenza Autorizzato HiKOKI per l'ispezione o la riparazione. Continuare ad utilizzarla in tali condizioni può provocare lesioni personali.

29. Se l'idropulitrice viene accidentalmente lasciata cadere o colpisce altri oggetti, controllarla accuratamente verificando che non presenti, danni, incrinature o deformazioni.

La mancata osservanza di questa precauzione può causare lesioni personali.

30. Non puntare il getto verso sé stessi o altre persone per pulire indumenti o calzature.

31. Spegnerne sempre l'interruttore principale quando si lascia l'apparecchio incustodito.

ATTENZIONE

1. Rilasciare tutta la pressione presente all'interno dell'idropulitrice prima di scollegare il tubo flessibile ad alta pressione.

2. Fissare correttamente gli accessori in dotazione osservando il manuale di istruzioni.

La mancata osservanza di questa precauzione può provocare il distacco degli accessori e lesioni personali.

3. Controllare che sull'oggetto da lavare non aderiscano corpi estranei.

La mancata osservanza di questa precauzione può provocare il distacco dei corpi estranei e lesioni personali impreviste.

4. Non spruzzare il getto d'acqua nelle aree che circondano le etichette sull'oggetto da lavare.

La mancata osservanza di questa precauzione può causare il distacco delle etichette.

5. Nel trasportare l'idropulitrice, afferrarla saldamente per l'impugnatura.

6. Assicurarsi che i bambini non giochino con l'apparecchio.

3. Dopo l'uso accertare che tutta l'acqua residua venga scaricata dall'idropulitrice, dalla pistola a grilletto e dal tubo flessibile ecc.

La mancata osservanza di questa precauzione può causare il congelamento e conseguenti malfunzionamenti.



4. Non permettere che sostanze estranee entrino nel foro di collegamento della batteria ricaricabile.

5. Non smontare mai la batteria ricaricabile e il caricatore.

6. Non provocare mai dei corto-circuiti alla batteria ricaricabile. Il fenomeno provoca surriscaldamento e una notevole corrente elettrica. Può quindi causare ustioni o danni alla batteria.

7. Non gettare la batteria nel fuoco. Può esplodere.

8. Non appena la vita della batteria dopo le operazioni di ricarica diventa troppo breve per fini pratici, portare la batteria al negozio dove è stata acquistata. Non gettarla mai via.

9. Non inserire alcun oggetto nelle fessure di ventilazione del caricatore. L'inserimento di oggetti metallici o infiammabili nelle fessure di ventilazione può causare facilmente delle scosse elettriche o danneggiare il caricatore.

ATTENZIONE

1. Mantenere l'area di lavoro pulita e ordinata

L'uso dell'idropulitrice comporta lo spruzzo di acqua sporca nell'area circostante. È pertanto necessario controllare l'area accertando che non siano presenti ostacoli, e mantenere l'area di lavoro pulita e ordinata.

2. Posizionamento dell'idropulitrice

Posizionare l'idropulitrice su superfici piane, dove non sarà soggetta a spruzzi durante l'uso.

3. Portare immediatamente l'interruttore su "OFF" (spento) se il tubo flessibile si stacca dal rubinetto o dall'idropulitrice, e se l'idropulitrice non riceve più acqua. La mancata osservanza di questa precauzione può causare malfunzionamenti immediati (funzionamenti a secco).

4. Portare sempre l'interruttore su "OFF" (spento) quando si sospende temporaneamente l'uso dell'idropulitrice. La mancata osservanza di questa precauzione può causare l'avviamento automatico del motore.

5. Durante l'uso posizionare il dito al centro del grilletto. La mancata osservanza di questa precauzione può causare lesioni dovute al pizzicamento delle dita.

Afferrare saldamente la pistola e l'ugello con entrambe le mani.

6. Questo prodotto contiene un magnete forte e permanente nel motore.

Osservare le precauzioni che seguono riguardo all'aderenza di frammenti all'attrezzo ed agli effetti del magnete permanente sui dispositivi elettronici.

○ Se l'utente è portatore di pacemaker o altri dispositivi medici elettronici, non deve usare né avvicinarsi all'attrezzo. Il funzionamento del dispositivo medico elettronico può essere compromesso.

○ Non usare l'attrezzo nella vicinanza di dispositivi di precisione come telefoni cellulari, carte magnetiche o supporti d'archiviazione elettronici. Diversamente si possono provocare problemi di funzionamento, guasti o perdita di dati.

NOTA

1. Connessioni lente possono causare perdite d'acqua.

2. Inumidire l'O-ring con acqua per facilitare la connessione se è difficile inserire il tubo flessibile e l'ugello.

PRECAUZIONI DI SICUREZZA AGGIUNTIVE

AVVERTENZA

1. Non accendere l'idropulitrice con il grilletto tirato.

La mancata osservanza di questa precauzione può causare lo spruzzo immediato di acqua da alta pressione, con conseguenti incidenti imprevisti.

2. Non puntare l'ugello verso persone o animali.

La mancata osservanza di questa precauzione può causare lesioni personali.

3. Rimuovere tutto lo sporco, il fango e altro materiale dal foro di entrata della pistola a grilletto e dalla sporgenza sull'ugello.
4. Per prima cosa regolare l'ugello sulla posizione di "Getto", quindi spostarlo gradualmente alla posizione di "Spruzzo" tirando il grilletto.
Tenere presente che, quando l'ugello è ruotato completamente sulla posizione di "Spruzzo", l'acqua può venire spruzzata orizzontalmente su un'area molto vasta.
5. Tenere presente che, forzando l'ugello oltre la posizione di arresto nel passaggio tra "Getto" e "Spruzzo", lo si può danneggiare.
6. Avviare il lavaggio iniziale a circa 1 metro di distanza dall'oggetto di destinazione, quindi spostarsi gradualmente più vicino mentre si controlla il livello di pulizia finché non si raggiunge una distanza nella quale lo sporco viene effettivamente eliminato.
La pressione dello spruzzo dell'idropulitrice è pari a circa 7 volte quella dell'acqua dal rubinetto. I getti di acqua ad alta pressione possono pertanto danneggiare gli oggetti lavati o distaccarne il rivestimento.
7. Può verificarsi che lo spruzzo d'acqua appaia instabile, a causa del fatto che l'aria accumulatasi nella pompa e nel tubo flessibile venga espulsa insieme all'acqua immediatamente dopo l'uso. In tal caso, lasciar fuoriuscire l'acqua finché non si stabilizza.
8. Lasciar passare almeno due secondi dalla trazione al rilascio del grilletto.
La mancata osservanza di questa precauzione può causare malfunzionamenti del pressostato.
9. Non ruotare l'interruttore su ON quando il serbatoio è vuoto o il rubinetto è chiuso.
La mancata osservanza di questa precauzione può causare malfunzionamenti.
10. Quando all'interno dell'idropulitrice viene raggiunta una pressione dell'acqua sufficiente, il motore si arresta automaticamente.
11. Bloccare il grilletto con l'apposito fermo durante le pause e dopo aver completato il lavaggio.
12. Lasciando accesa l'idropulitrice si può verificare il funzionamento a secco e conseguenti malfunzionamenti.
13. L'uso della batteria a basse temperature (sotto 0 gradi centigradi) può a volte risultare in una minore quantità di lavoro. Questo è tuttavia un fenomeno temporaneo e il funzionamento torna alla normalità quando la batteria si scalda.
14. Potrebbe fuoriuscire dell'acqua se il serbatoio contenente acqua è installato e il tubo flessibile ad alta pressione non lo è.
 - Installare il tubo flessibile ad alta pressione e la pistola con grilletto prima di installare il serbatoio.
 - Staccare il serbatoio prima di staccare il tubo flessibile ad alta pressione e la pistola con grilletto, e assicurarsi che tutta l'acqua sia stata scaricata dal serbatoio.
 - Assicurarsi che il tubo flessibile ad alta pressione e la pistola con grilletto siano installati quando si sposta o si installa il serbatoio se in esso c'è ancora dell'acqua.
 - Quando si utilizza il dispositivo di lavaggio al chiuso, posizionarlo in un luogo in cui eventuali perdite d'acqua non saranno un problema.

NOTA

1. L'acqua non può essere prelevata nelle seguenti condizioni:
 - Quando è utilizzato un tubo flessibile di diametro interno superiore a 9 mm
 - Quando c'è una differenza di altezza di più di 0,5 m tra l'entrata di alimentazione acqua e la superficie dell'acqua
 - Quando l'interno del tubo flessibile non è sufficientemente riempito con acqua
 2. Portare l'interruttore in posizione "ON" (acceso) senza l'ugello montato.
La mancata osservanza di questa precauzione può causare il funzionamento a secco e conseguenti malfunzionamenti.
 3. Se l'acqua non fuoriesce entro due minuti, portare l'interruttore su "OFF" (spento).
La mancata osservanza di questa precauzione può causare malfunzionamenti (funzionamenti a secco).
- L'altezza di aspirazione massima (intervallo di sollevamento) è di circa 0,5 m.

Collegarlo correttamente in conformità con le condizioni.

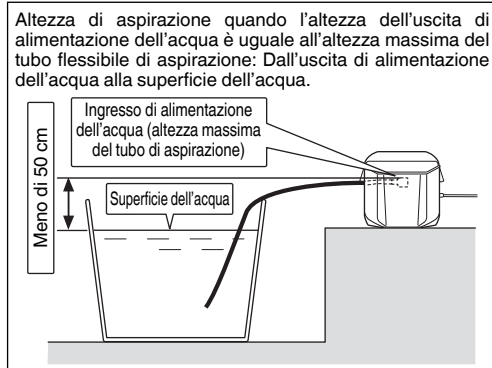

PRECAUZIONI SULLA BATTERIA AGLI IONI DI LITIO

Per estendere la durata, la batteria agli ioni di litio è munita di una funzione di protezione per arrestarne l'uscita.

Nei casi da 1 a 3 descritti di seguito, durante l'utilizzo del prodotto, anche se state premendo l'interruttore, il motore potrebbe arrestarsi. Ciò non indica un malfunzionamento ma è il risultato della funzione di protezione.

1. Quando la rimanente alimentazione della batteria si esaurisce, il motore si arresta.
In tal caso, ricaricarla immediatamente.

QUANDO SI UTILIZZA ACQUA STOCCATA

ATTENZIONE

1. Non usare acqua che non sia pulita (acqua di fiume o di stagno, acqua fangosa contenente sabbia).
La mancata osservanza di questa precauzione può causare malfunzionamenti.

Italiano

2. Se l'utensile è sovraccarico, il motore potrebbe arrestarsi. In tal caso, rilasciare l'interruttore dell'utensile ed eliminare le cause del sovraccarico. Dopo ciò, sarà possibile riutilizzarlo.
3. Se la batteria si surriscalda in lavori di sovraccarico, l'alimentazione della batteria potrebbe arrestarsi. In tal caso, interrompere l'uso della batteria e lasciarla raffreddare. Dopo ciò, sarà possibile riutilizzarla.

Inoltre, si prega di prestare attenzione al seguente avvertimento e cautela.

ATTENZIONE

Per prevenire qualsiasi perdita delle batterie, generazione di calore, emissione di fumi, esplosione e accensione, assicurarsi di prestare attenzione alle seguenti precauzioni.

1. Assicurarsi che la polvere e i detriti non si accumulino sulla batteria.
- Durante la lavorazione, assicurarsi che la polvere e i detriti non si depositino sulla batteria.
- Assicurarsi che qualsiasi polvere e detriti che si depositano sull'utensile elettrico durante la lavorazione non si accumulino sulla batteria.
- Non conservare una batteria inutilizzata in un luogo esposto a polvere e detriti.
- Prima di ritirare una batteria, rimuovere la polvere e i detriti che si sono depositati su di essa e non conservarla insieme a parti metalliche (viti, chiodi, ecc.).
2. Non forare la batteria con un oggetto appuntito come un chiodo, non colpire con un martello, calpestare, lanciare o sottoporre la batterie a violenti urti fisici.
3. Non usare batterie apparentemente danneggiate o deformate.
4. Non usare batterie con la polarità invertita.
5. Non collegare direttamente a prese elettriche o prese per caricabatteria da auto.
6. Non usare la batteria per uno scopo diverso da quelli specificati.
7. Se la ricarica della batteria non si completa anche quando è passato un tempo di ricarica specificato, interrompere immediatamente la ricarica.
8. Non mettere o sottoporre la batteria a temperature elevate o ad alta pressione come in un forno microonde, essiccatore o contenitore ad alta pressione.
9. Tenere immediatamente lontano dal fuoco quando si rilevano perdite o maleodore.
10. Non usare in un luogo dove viene generata forte elettricità statica.
11. Se si verifica la perdita delle batterie, maleodore, generazione di calore, scolorimento o deformazione, o se appaiono anomalie di qualsiasi natura durante l'uso, la ricarica o la conservazione, rimuoverla immediatamente dall'apparecchio o carica batteria, e interrompere l'uso.

ATTENZIONE

1. Se il liquido che fuoriesce dalla batteria entra negli occhi, non sfregare gli occhi e lavarli bene con acqua fresca e pulita come acqua di rubinetto e contattare immediatamente un medico.
Se non viene trattato, il liquido può causare problemi agli occhi.
2. Se il liquido fuoriesce sulla pelle o gli abiti, lavare bene con acqua pulita come l'acqua del rubinetto immediatamente.
C'è una possibilità che possa causare irritazione alla pelle.
3. Se si riscontrano ruggine, maleodore, surriscaldamento, scolorimento, deformazione, e/o altre irregolarità quando si utilizza la batteria per prima volta, non usarla e restituirla al fornitore o venditore.

ATTENZIONE

Se nel terminale della batteria a ioni di litio penetrano corpi estranei conduttivi, potrebbe verificarsi un cortocircuito della batteria con conseguente incendio. Nello stoccaggio della batteria a ioni di litio, attenersi scrupolosamente alle seguenti istruzioni.

- Non inserire corpi conduttivi, chiodi e fili (ad esempio fili di ferro o rame) nel vano di stoccaggio.
- Per impedire cortocircuiti, caricare la batteria nello strumento o applicare saldamente il coperchio della batteria per lo stoccaggio fino a nascondere la ventola.

MECCANISMI DI SICUREZZA

L'idropulitrice è dotata dei seguenti meccanismi di sicurezza che ne assicurano un utilizzo sicuro.

Interruttore di alimentazione

Impedisce l'azionamento accidentale dell'idropulitrice.

Pistola a grilletto dotata di fermo

Impedisce di tirare il grilletto, l'azionamento accidentalmente l'idropulitrice.

Pressostato

Impedisce alla pressione all'interno dell'idropulitrice di superare i livelli consentiti. Il rilascio della leva sulla pistola con grilletto fa sì che la valvola azionata dalla pressione dell'acqua interrompa le operazioni della pompa. Alla trazione della leva, la pompa viene riavviata.

Spegnimento automatico

Il dispositivo di lavaggio è dotato di una funzione di spegnimento automatico per evitare un inutile consumo della batteria nonché per evitare un avvio accidentale e incidenti.

La funzione di spegnimento automatico è attivata nelle seguenti situazioni:

- Quando l'alimentazione viene lasciata accesa e passano circa 30 minuti senza tirare il grilletto
- Quando il grilletto viene tirato in modo continuo per circa 30 minuti
- Il motore potrebbe arrestarsi se la batteria si surriscalda.

PRECAUZIONI PER IL COLLEGAMENTO DEL DISPOSITIVO USB

Quando si verifica un problema inaspettato, i dati contenuti in un dispositivo USB collegato a questo prodotto potrebbero risultare danneggiati o mancanti. Assicurarsi sempre di eseguire il backup di qualsiasi dato contenuto nel dispositivo USB prima dell'utilizzo con questo prodotto.

Notare che la nostra azienda non si assume in alcun modo alcuna responsabilità per qualsiasi dato memorizzato nel dispositivo USB che risulti danneggiato o mancante, né per qualsiasi eventuale danno che possa verificarsi su un dispositivo collegato.

ATTENZIONE

- Prima dell'uso, controllare il cavo di collegamento USB per eventuali difetti o danni.
L'utilizzo di un cavo USB difettoso o danneggiato può causare emissione di fumo o incendio.
- Quando il prodotto non è in uso, coprire la porta USB con la copertura in gomma.
L'accumulo di polvere ecc. nella porta USB può causare emissione di fumo o incendio.

NOTA

- Ci potrebbe essere una pausa durante la ricarica USB.
- Quando un dispositivo USB non è in carica, rimuovere il dispositivo USB dal caricatore.
La mancata osservanza di questa precauzione potrebbe non solo ridurre la durata di un dispositivo USB, ma anche causare incidenti imprevedibili.
- Potrebbe non essere possibile caricare alcuni dispositivi USB, a seconda del tipo di dispositivo.

NOMI DEI COMPONENTI (Fig. 1 – Fig. 23)

①	Serbatoio	⑮	Ugello variabile
②	Tasca laterale	⑯	Pistola con grilletto
③	Uscita di alimentazione acqua	⑰	Grilletto
④	Leva	⑱	Blocco grilletto
⑤	Fermo	⑲	Tubo flessibile ad alta pressione
⑥	Tappo del serbatoio	⑳	Spillo pulitore ugello
⑦	Maniglia	㉑	Batteria
⑧	Connettore di alimentazione acqua (installato sull'unità principale)	㉒	Tubo flessibile rubinetto (disponibile in commercio)
⑨	Coperchio	㉓	Giunto one-touch (venduto separatamente)
⑩	Manopola di regolazione pressione dell'acqua	㉔	Giunto one-touch (disponibile in commercio)
⑪	Interruttore indicatore di ricarica	㉕	Connettore di alimentazione acqua (venduto separatamente)
⑫	Spia indicatore di ricarica	㉖	Connettore pistola con grilletto
⑬	Interruttore alimentazione	㉗	Tappo della valvola
⑭	Spia di alimentazione	㉘	Filtro

MPa	Megapascal
	L'acqua ad alta pressione può essere pericolosa, se utilizzata in modo scorretto. Non puntare il getto ad alta pressione dell'idropulitrice verso persone, apparecchiature elettriche o l'idropulitrice stessa.
	L'acqua che ha attraversato la valvola antiriflusso non è potabile.
	Scollegare la batteria
	Sblocco
	Pistola a grilletto
	Ugello variabile
	Tubo flessibile alta pressione (3 m)
	Pulitore dell'ugello
	Connettore di alimentazione dell'acqua (Accessori facoltativi...venduti a parte)
	Raccordo rapido (nero) (disponibile in commercio)
	Raccordo rapido (per tubi flessibili di diametro stretto) (disponibile in commercio)
	<ul style="list-style-type: none"> • Tubo flessibile rubinetto (tipo resistente alla pressione) (disponibile in commercio) • Tubo flessibile rubinetto di diametro stretto (disponibile in commercio)
	Connettore rubinetto (disponibile in commercio)
	Interruttore di alimentazione dispositivo di lavaggio ON
	Interruttore di alimentazione dispositivo di lavaggio OFF
	Interruttore indicatore batteria restante
	La carica della batteria restante è quasi vuota. Ricaricare la batteria il prima possibile.
	La carica della batteria restante è a metà.
	La carica della batteria restante è sufficiente.
	Azione non consentita

SIMBOLI

ATTENZIONE

Di seguito mostriamo i simboli usati per la macchina. Assicurarsi di comprenderne il significato prima dell'uso.

	AW18DBL: Idropulitrice a batteria
	Leggere tutti gli avvertimenti di sicurezza e tutte le istruzioni.
	Solo per Paesi UE Non gettare le apparecchiature elettriche tra i rifiuti domestici! Secondo la Direttiva Europea 2002/96/CE sui rifiuti di apparecchiature elettriche ed elettroniche e la sua attuazione in conformità alle norme nazionali, le apparecchiature elettriche esauste devono essere raccolte separatamente, al fine di essere reimpiegate in modo eco-compatibile.
	Avvertenza
V	Tensione nominale
kg	Kilogrammi

ACCESSORI STANDARD

In aggiunta all'unità principale (1 unità), la confezione contiene gli accessori elencati a pagina 281.

Gli accessori standard possono essere cambiati senza preavviso.

APPLICAZIONI

- Pulizia di porte, finestre, pavimenti, pareti ecc.
- Pulizia di automobili, motociclette ecc.
- Rimozione del fango da apparecchiature per giardinaggio e agricoltura.

CARATTERISTICHE

UTENSILE ELETTRICO

Modello	AW18DBL
Voltaggio	18 V
Pressione di scarico (1 MPa: 10,2 kgf/cm ²)	0,5 – 2,0 MPa
Scarico acqua	0,5 – 1,2 L/min
Temperatura acqua consentita	40°C al massimo
Metodo di alimentazione dell'acqua	Alimentazione da serbatoio dell'acqua/Connessione rubinetto/ Alimentazione con acqua stoccata
Capacità del serbatoio	8 L
Motore	Motore CC
Dimensioni (lunghezza x larghezza x profondità)	302 mm x 254 mm x 473 mm
Peso*1	4,5 kg

*1 Peso (secondo la procedura EPTA 2003): esclusi batteria, pistola con grilletto, tubo flessibile ad alta pressione, ugello variabile.

CARICATORE

Modello	UC18YSL3
Voltaggio di carica	14,4 V – 18 V
Peso	0,6 kg

NOTA

A causa del continuo programma di ricerche e sviluppo della HIKOKI, le caratteristiche riportate in questo foglio sono soggette cambiamenti senza preventiva comunicazione.

NOTA

Non urtare violentemente né spaccare il pannello dell'interruttore. Si potrebbero verificare dei guasti.

RICARICA

Prima di utilizzare l'utensile elettrico, caricare la batteria nel seguente modo.

1. Collegare il cavo di alimentazione del caricatore a una presa CA.

Quando si collega la spina del caricatore ad una presa a muro, la spia dell'indicatore di ricarica lampeggia in rosso (ad intervalli di 1 secondo).

2. Inserire la batteria nel caricatore.

Inserire saldamente la batteria nel caricatore come mostrato in **Fig. 2**.

3. Carica

Quando si inserisce una batteria nel caricatore, la spia dell'indicatore di ricarica lampeggia in blu.

Quando la batteria è completamente carica, la spia dell'indicatore di ricarica si illumina in verde. (Vedere **Tabella 1**)

(1) Indicazione della spia di ricarica

Le indicazioni della spia dell'indicatore di ricarica vengono mostrate nella **Tabella 1**, a seconda delle condizioni del caricatore o della batteria ricaricabile.

Come fare in modo che le batterie durino più a lungo.

- (1) Ricaricare le batterie prima che siano completamente scariche.
Quando si avverte che la potenza dell'utensile diventa più debole, smettere di utilizzare l'utensile e ricaricare la sua batteria. Se si continua l'uso dell'utensile e si esaurisce la corrente elettrica, la batteria può essere danneggiata e la sua durata diventerà più breve.
- (2) Evitare di ricaricare ad alte temperature.
Una batteria ricaricabile si riscalda subito dopo l'uso. Se si ricarica una simile batteria subito dopo l'uso, la sua sostanza chimica interna si deteriorerà e la durata della batteria sarà ridotta. Lasciare la batteria e ricaricarla dopo che si è raffreddata per un po' di tempo.

ATTENZIONE

- Se la batteria viene caricata mentre è calda perché rimasta esposta a lungo alla luce solare diretta o immediatamente dopo l'uso, la spia dell'indicatore di ricarica del caricatore si accende per 0,3 secondi, non si accende per 0,3 secondi (spenta per 0,3 secondi). In questo caso, prima lasciar raffreddare la batteria e poi eseguire l'operazione di carica.
- Quando la spia dell'indicatore di ricarica lampeggia (ad intervalli di 0,2 secondi), controllare che non siano presenti oggetti estranei nel connettore della batteria del caricatore ed eventualmente rimuoverli. Se non sono presenti oggetti estranei, è probabile che la batteria o il caricatore non funzionino bene. Rivolgersi a un Centro di assistenza autorizzato.
- Poiché il micro computer incorporato impiega circa 3 secondi per confermare che la batteria caricata con l'UC18YSL3 sia stata estratta, attendere almeno 3 secondi prima di reinserirla per continuare il caricamento. Se la batteria viene reinserita entro 3 secondi, potrebbe non venire caricata correttamente.

Quando si fornisce acqua da un rubinetto	15	286
Quando si utilizza acqua di stoccaggio	16	286
Quando l'operazione è completa	17	287
Ricarica di un dispositivo USB da una presa elettrica	18-a	288
Ricarica di un dispositivo USB e di una batteria da una presa elettrica	18-b	288
Come ricaricare un dispositivo USB	19	288
Quando la ricarica del dispositivo USB è completa	20	288
Ispezione dell'idropulitrice e dei tubi flessibili	21	289
Ispezione del filtro	22	289
Riordinamento e conservazione dell'idropulitrice dopo l'uso	23	289
Selezione degli accessori	—	290

MANUTENZIONE ED ISPEZIONE

1. Ispezione dell'idropulitrice e dei tubi flessibili (Fig. 21)

Controllare che non siano presenti danni, incrinature o deformazioni.

Assicurarsi di pulire regolarmente il foro dell'ugello con l'apposito pulitore in dotazione.

NOTA

Scollegare la pistola a grilletto e pulire il foro dell'ugello.

2. Ispezione del filtro (Fig. 22)

Lavare regolarmente con acqua la griglia del filtro rimuovendo tutte le ostruzioni.

NOTA

Estrarre il filtro dall'ingresso di alimentazione dell'acqua servendosi di una pinza piatta.

3. Pulire l'idropulitrice

Pulire l'idropulitrice con un panno bagnato in acqua e sapone e ben strizzato.

Non usare benzina, diluente, benzene, cherosene ecc. La mancata osservanza di questa precauzione può provocare deformazioni.

4. Verificare la presenza di viti allentate

Verificare regolarmente la presenza di viti allentate ed eventualmente provvedere a serrarle. La mancata osservanza di questa precauzione può essere pericolosa.

5. Riordinamento e conservazione dell'idropulitrice dopo l'uso (Fig. 23)

Quando non si utilizza l'idropulitrice e durante il trasporto, gli accessori possono essere riposti all'interno dell'idropulitrice come illustrato nella Fig. 23.

Quando non si utilizza l'idropulitrice, riporre la stessa e gli accessori in un luogo sicuro e asciutto, evitando i seguenti ambienti.

- Non riporre entro la portata dei bambini o in luoghi in cui i bambini la possano usare.
- Non riporre in luoghi che possano essere esposti alla pioggia, come davanti a casa, o in luoghi con elevata umidità.
- Non riporre in luoghi soggetti a forti variazioni di temperatura o esposti alla luce solare diretta.
- Non riporre in luoghi in cui siano presenti sostanze volatili che possano incendiarsi o esplodere.

MONTAGGIO E OPERAZIONE

Azione	Figura	Pagina
Carica	2	282
Rimozione della batteria	3	282
Collegare l'ugello alla pistola a grilletto	4	283
Scollegare l'ugello dalla pistola con grilletto	5	283
Ordine di montaggio	6	283
Collegare il tubo flessibile ad alta pressione alla pistola a grilletto	7	283
Installare il tubo flessibile ad alta pressione all'uscita di alimentazione acqua del corpo principale	8	283
Fissare il serbatoio sul corpo principale	9	284
Inserimento della batteria	10	284
Indicatore di alimentazione	11	285
Indicatore carica residua della batteria	12	285
Come utilizzare l'ugello variabile	13	285
Lavaggio	14	285

NOTA

Conservazione delle batterie agli ioni di litio.

Prima di riporre le batterie agli ioni di litio, assicurarsi di averle caricate completamente.

Riporre le batterie per periodi prolungati (3 mesi o più) con un basso livello di carica potrebbe provocare il deterioramento delle prestazioni o la significativa riduzione del tempo di utilizzo delle batterie, o potrebbe rendere le batterie incapaci di mantenere la carica.

Tuttavia, la significativa riduzione del tempo di utilizzo delle batterie può essere risolta caricando e utilizzando le batterie ripetutamente da due a cinque volte.

Se il tempo di utilizzo delle batterie rimane estremamente ridotto nonostante le ricariche ripetute, considerare le batterie inutilizzabili e acquistarne di nuove.

ATTENZIONE

Nell'uso e nella manutenzione degli utensili elettrici devono essere osservate le normative di sicurezza e i criteri prescritti in ciascun paese.

ATTENZIONE

○ Il valore di emissione vibrazioni durante l'uso effettivo dell'utensile può essere diverso dal valore totale dichiarato in base alle modalità di utilizzo dell'utensile stesso.

○ Identificare le misure di sicurezza per la protezione dell'operatore basate su stima dell'esposizione nelle effettive condizioni di utilizzo (prendendo in considerazione tutte le parti del ciclo di funzionamento come i tempi in cui l'utensile resta spento e quando funziona senza essere utilizzato in aggiunta al tempo di avvio).

NOTA

A causa del continuo programma di ricerche e sviluppo della HiKOKI, le caratteristiche riportate in questo foglio sono soggette cambiamenti senza preventiva comunicazione.

Avviso importante sulle batterie per gli utensili elettrici a batteria HiKOKI

Utilizzare sempre una delle nostre batterie originali. Non possiamo garantire la sicurezza e le prestazioni dell'utensile elettrico a batteria quando esso viene utilizzato con batterie diverse da quelle da noi designate, o quando la batteria viene smontata e modificata (per esempio lo smontaggio e la sostituzione di pile o altre parti interne).

GARANZIA

Garantiamo gli Utensili Elettrici HiKOKI in conformità alle specifiche normative imposte dalla legge e dai paesi. Questa garanzia non copre difetti o danni dovuti a uso erraneo, abuso o normale usura. In caso di lamentele, si prega di inviare l'Utensile Elettrico, non smontato, insieme al CERTIFICATO DI GARANZIA che si trova al termine di queste Istruzioni per l'uso, ad un Centro di Assistenza Autorizzato HiKOKI.

Informazioni riguardanti i rumori trasmessi dall'aria e le vibrazioni

I valori misurati sono stati determinati in conformità a EN60355 e descritti in conformità alla normativa ISO 4871.

Livello misurato di potenza sonora pesato A: 86 dB (A)

Livello misurato di pressione sonora pesato A: 73 dB (A)

Incertezza K: 3 dB (A).

Indossare i dispositivi di protezione acustica.

Valori totali di vibrazione (somma vettori triass.) determinati secondo la norma EN60355.

Valore di emissione vibrazioni $a_h = 4,71 \text{ m/s}^2$

Incertezza K = 1,5 m/s²

Il valore totale di emissione vibrazioni dichiarato è stato misurato in base al metodo di test standard e può essere utilizzato per confrontare un utensile con un altro.

Può essere inoltre utilizzato per la stima preliminare dell'esposizione.

RISOLUZIONE DEI GUASTI

Usare le ispezioni nella tabella di seguito se l'utensile non funziona normalmente. Se questo non risolve il problema, consultare il proprio rivenditore o Centro di Assistenza Autorizzato HiKOKI.

Sintomo	Causa probabile	Rimedio
Il motore non funziona quando il grilletto viene tirato.	Non è installata una batteria.	Installare la batteria.
	L'interruttore è impostato su "OFF".	Accendere il dispositivo di lavaggio.
	La capacità della batteria è bassa.	Caricare la batteria.
La spia di alimentazione lampeggia ripetutamente e il dispositivo di lavaggio non si avvia.	La batteria è surriscaldata.	Se viene lasciata indisturbata, la batteria inizia automaticamente a caricarsi se la sua temperatura diminuisce, ma ciò potrebbe ridurre la vita utile della batteria. È consigliabile far raffreddare la batteria in un luogo ben ventilato, lontano dalla luce diretta del sole, prima della carica.
La spia di alimentazione lampeggia rapidamente e il dispositivo di lavaggio non si avvia.	C'è un'anomalia.	Controllare e rimuovere le sostanze estranee dallo spazio tra i terminali della batteria e l'unità principale. Se il lampeggio rapido continua, contattare un centro di assistenza autorizzato HiKOKI per le riparazioni, in quanto il problema potrebbe essere il dispositivo di lavaggio.
L'acqua non viene scaricata.	Il filtro è bloccato.	Lavare il filtro, che è incorporato nell'entrata di alimentazione dell'acqua.
La pressione dell'acqua è bassa.	L'ugello è bloccato.	Pulire l'estremità dell'ugello con lo spillo pulitore ugello in dotazione.
La pressione dell'acqua non è costante.	Il connettore di alimentazione acqua è allentato.	Controllare e assicurarsi che il connettore di alimentazione acqua sia serrato in modo sicuro.
Lo scarico dell'acqua è anomalo.	C'è perdita d'acqua dal tubo flessibile ad alta pressione.	<ul style="list-style-type: none"> ○ Controllare e assicurarsi che il connettore sia collegato saldamente. ○ Se il tubo flessibile ad alta pressione è danneggiato, contattare un centro di assistenza autorizzato HiKOKI per le riparazioni.
Il motore rimbomba.	C'è perdita d'acqua dall'unità principale o dalla pistola con grilletto.	Contattare un centro di assistenza autorizzato HiKOKI per le riparazioni.
	Alimentazione da serbatoio dell'acqua	L'unità principale e il serbatoio non sono collegati correttamente.
C'è poca acqua nel serbatoio.		Spegnere l'interruttore di alimentazione e rabboccare immediatamente l'acqua nel serbatoio.
Il cappuccio della valvola del serbatoio è intasato.		Smontare e pulire il cappuccio della valvola.
Connessione con rubinetto	Il volume dell'acqua o la pressione esercitata dal rubinetto è bassa.	Controllare e assicurarsi che il tubo flessibile abbia un adeguato diametro interno e che non sia attorcigliato. Aprire completamente il rubinetto.
Alimentazione con acqua stoccata	Non c'è sufficiente acqua di innesco.	Immergere il tubo flessibile nell'acqua stoccata per riempirlo con più acqua (acqua di innesco).
	C'è una grande differenza di altezza tra l'ingresso di alimentazione acqua e la superficie dell'acqua stoccata.	Posizionare il dispositivo di lavaggio entro il campo dell'altezza massima di aspirazione.
	Il diametro interno del tubo flessibile non è adatto.	Utilizzare un tubo con un diametro interno di 7,5 – 9 mm.

Sintomo	Causa probabile	Rimedio
Il motore si arresta improvvisamente.	Non c'è carica residua nella batteria.	Caricare la batteria.
	La batteria è surriscaldata (la spia di alimentazione lampeggia).	Rimuovere la batteria dall'unità principale e lasciare che si raffreddi sufficientemente in un luogo ben ventilato, lontano dalla luce diretta del sole.
	C'è un problema con l'unità principale (la spia di alimentazione lampeggia rapidamente).	Contattare un centro di assistenza autorizzato HiKOKI per le riparazioni.
Il motore si accende e si spegne ripetutamente mentre si spruzza l'acqua.	L'ugello è ostruito da sostanze estranee.	Pulire l'ugello con lo spillo pulitore ugello incluso.
	C'è poca acqua nel serbatoio.	Spegnere l'interruttore di alimentazione e rabboccare immediatamente l'acqua.
Anche quando il grilletto viene rilasciato, il motore non si arresta o si accende e spegne ripetutamente.	C'è perdita d'acqua dal tubo flessibile ad alta pressione.	<ul style="list-style-type: none"> ○ Controllare e assicurarsi che il connettore sia collegato in modo sicuro. ○ Se il tubo flessibile ad alta pressione è danneggiato, contattare un centro di assistenza autorizzato HiKOKI per le riparazioni.
	C'è perdita d'acqua dall'unità principale o dalla pistola con grilletto.	Contattare un centro di assistenza autorizzato HiKOKI per le riparazioni.
	C'è un problema con l'unità principale.	
Il tubo flessibile ad alta pressione non si stacca o è difficile da staccare dall'unità principale o dalla pistola con grilletto.	Una pressione forte è ancora applicata al tubo flessibile ad alta pressione.	Spegnere l'alimentazione e premere il grilletto per rilasciare la pressione.
C'è perdita d'acqua dal dispositivo di lavaggio.	Il tubo flessibile ad alta pressione o la pistola con grilletto non sono installati mentre il serbatoio contenente acqua è installato.	Questo non è un malfunzionamento. <ul style="list-style-type: none"> ○ Installare il tubo flessibile ad alta pressione e la pistola con grilletto. ○ Quando si ripone il dispositivo di lavaggio, scaricare l'acqua dal serbatoio e dal dispositivo stesso. Vedere Fig. 17.
La spia dell'indicatore di carica lampeggia rapidamente in viola e il caricamento della batteria non ha inizio.	La batteria non è inserita fino in fondo.	Inserire la batteria saldamente.
	Ci sono sostanze estranee nel terminale batteria o nel punto in cui la batteria è collegata.	Rimuovere le sostanze estranee.
La spia dell'indicatore di carica lampeggia in rosso e il caricamento della batteria non ha inizio.	La batteria non è inserita fino in fondo.	Inserire la batteria saldamente.
	La batteria è surriscaldata.	Se viene lasciata indisturbata, la batteria inizia automaticamente a caricarsi se la sua temperatura diminuisce, ma ciò potrebbe ridurre la vita utile della batteria. È consigliabile far raffreddare la batteria in un luogo ben ventilato, lontano dalla luce diretta del sole, prima della carica.
Il tempo di utilizzo della batteria è breve anche se la batteria è completamente carica.	La vita utile della batteria è esaurita.	Sostituire la batteria con una nuova.
La batteria richiede un tempo lungo per ricaricarsi.	La temperatura della batteria, del caricabatteria o dell'ambiente circostante è estremamente bassa.	Caricare la batteria al chiuso o in un altro ambiente più caldo.
	Le prese d'aria del caricabatteria sono ostruite, causando il surriscaldamento dei suoi componenti interni.	Evitare di bloccare le prese d'aria.
	La ventola di raffreddamento non funziona.	Contattare un centro di assistenza autorizzato HiKOKI per le riparazioni.

Italiano

Sintomo	Causa probabile	Rimedio
La spia di alimentazione USB si è spenta e il dispositivo USB ha smesso di caricare.	La capacità della batteria è diventata bassa.	Sostituire la batteria con una che abbia capacità rimanente.
		Collegare la spina di alimentazione del caricabatteria in una presa elettrica.
La spia di alimentazione USB non si spegne anche se il dispositivo USB ha terminato la ricarica.	La spia di alimentazione USB si accende in verde per indicare che la carica USB è possibile.	Questo non è un malfunzionamento.
Non è chiaro quale sia lo stato di ricarica di un dispositivo USB o se la sua ricarica sia completa.	La spia di alimentazione USB non si spegne anche quando la ricarica è completa.	Esaminare il dispositivo USB che sta caricando per confermare il suo stato di carica.
La ricarica di un dispositivo USB si ferma a metà strada.	Il caricabatteria è stato inserito in una presa elettrica mentre il dispositivo USB era in carica utilizzando la batteria come fonte di alimentazione.	Questo non è un malfunzionamento. Il caricabatteria mette in pausa la ricarica USB per circa 5 secondi mentre fa distinzione tra le fonti di alimentazione.
	Una batteria è stata inserita nel caricabatteria mentre il dispositivo USB era in carica utilizzando una presa di corrente come fonte di alimentazione.	
La ricarica del dispositivo USB va in pausa a metà strada quando la batteria e il dispositivo USB sono in fase di carica allo stesso tempo.	La batteria si è caricata completamente.	Questo non è un malfunzionamento. Il caricabatteria mette in pausa la ricarica USB per 5 secondi circa mentre controlla se la batteria ha completato con successo la ricarica.
La ricarica del dispositivo USB non si avvia quando la batteria e il dispositivo USB sono in fase di carica allo stesso tempo.	La capacità residua della batteria è estremamente bassa.	Questo non è un malfunzionamento. Quando la capacità della batteria raggiunge un certo livello, la ricarica USB si avvia automaticamente.

ALGEMENE VEILIGHEIDSWAARSCHUWINGEN VOOR ELEKTRISCH GEREEDSCHAP

WAARSCHUWING

Lees alle veiligheidswaarschuwingen en instructies aandachtig door.

Het niet opvolgen van de waarschuwingen en instructies kan in een elektrische schok, brand en/of ernstig letsel resulteren.

Bewaar alle waarschuwingen en aanwijzingen voor eventuele naslag in de toekomst.

1. Zorg ervoor dat de werkplek altijd netjes en opgeruimd gehouden wordt.

Indien dit niet wordt gedaan, kunnen ongelukken het gevolg zijn.

2. Neem de omringende omgeving in acht bij het gebruik van de reiniger.

- Zorg ervoor dat de werkplek helder verlicht is.
- Gebruik de reiniger niet in de buurt van licht ontvlambare vloeistoffen of gas.

3. Pas op voor elektrische schokken.

Raak niets aan dat geaard is tijdens het gebruik van de oplader. (bijvoorbeeld, leidingen, verwarmingen, magnetrons, koelkasten enz.)

4. Gebruik de reiniger niet in de buurt van kinderen.

- Personen, behalve degene die de reiniger gebruikt, mogen de reiniger of het snoer niet aanraken.
- Personen, behalve degene die de reiniger gebruikt, mogen niet in de buurt van het werkgebied komen.

5. Bewaar de reiniger op een veilige plaats wanneer deze niet wordt gebruikt.

Bewaar de reiniger op een droge, hoge plaats of achter slot en grendel buiten het bereik van kinderen.

6. Gebruik de reiniger niet op ongeschikte manieren.

- Gebruik de hogedrukreiniger binnen de grenzen van de mogelijkheden om veilige en efficiënte resultaten te garanderen.

- Gebruik de reiniger niet voor andere doeleinden dan waarvoor deze is ontworpen.

7. Draag veilige kleding bij het gebruik van de reiniger.

Gebruik veiligheidslaarzen, -handschoenen, -helmen met vizier en oordoppen in overeenstemming met wat nodig is.

8. Gebruik een veiligheidsbril en stofmaskers tijdens het gebruik van de reiniger.

Er bestaat een kans dat spatten en stof de ogen en mond binnendringen bij het gebruik van de reiniger.

9. Behandel het netsnoer niet ruw.

- Draag de oplader niet alleen aan het netsnoer of trek de stekker niet uit het stopcontact aan het netsnoer.

- Houd het netsnoer weg van hitte, olie en scherpe hoeken.

10. Zorg ervoor dat het te reinigen item stevig vastgezet is op zijn plaats.

Er zijn gevallen waarbij door de kracht van de waterdruk lichte objecten wegvliegen. Gebruik de reiniger niet op lichte objecten die niet vastgezet kunnen worden op hun plaats.

11. Gebruik uw gezonde verstand bij het gebruik van de reiniger.

Zorg ervoor dat uw voeten altijd stevig op de grond geplaatst zijn om uw balans te handhaven.

12. Besteed veel aandacht aan het onderhouden van de Hogedrukreiniger.

- Maak de reiniger regelmatig schoon om verzekerd te zijn van veilig en efficiënt gebruik.
- Raadpleeg de gebruikershandleiding bij het vervangen van geleverde onderdelen.

- Controleer regelmatig het netsnoer van de oplader en neem contact op met uw dealer voor reparaties in geval dat deze beschadigd is.

- Als een verlengsnoer gebruikt wordt, controleer deze dan regelmatig en vervang in geval dat deze beschadigd is.

- Zorg ervoor dat de handgreep altijd droog en schoon is, en laat geen olie of vet hiermee in contact komen.

13. Schakel uit en koppel de batterij los van de Hogedrukreiniger in de volgende situaties:

- Wanneer deze niet in gebruik is en wanneer deze gerepareerd wordt.

- Bij het bevestigen of losmaken van meegeleverde of gekochte onderdelen.

- In andere situaties waarin risico's waarschijnlijk lijken.

14. Ongeschikte verlengsnoeren kunnen gevaarlijk zijn.

15. Let te allen tijde op gedurende het gebruik van de reiniger.

- Geef aandacht aan de methodes van gebruik zoals vastgelegd in de gebruikershandleiding en aan de omringende omgeving bij het gebruik van de Hogedrukreiniger.

- Gebruik de reiniger niet wanneer u moe bent.

16. Gebruik alleen de voorgeschreven accessoires en hulpstukken.

Het gebruik van accessoires en hulpstukken anders dan die gespecificeerd in de gebruikershandleiding of in de HiKOKI catalogi kan leiden tot ongelukken en verwondingen en moet tot elke prijs voorkomen worden.

17. Reparaties aan de Hogedrukreiniger mogen alleen uitgevoerd worden door experts.

- De Hogedrukreiniger voldoet aan alle relevante veiligheidsvoorschriften en mag niet aangepast worden.

- Alle reparaties moeten aangevraagd worden bij een door HiKOKI geautoriseerd servicecentrum. Proberen reparaties uit te voeren zonder de juiste vaardigheden kan leiden tot ongelukken en verwondingen.

18. Gebruik de machine niet als een batterij of belangrijk onderdeel van de machine beschadigd is, bijv. veiligheidsvoorzieningen, hogedrukslang, spuitpistool.

19. Houd het spuitpistool stevig met beide handen vast gedurende het gebruik van de reiniger.

Indien dit niet wordt gedaan, kan letsel het gevolg zijn.

20. Water onder hoge druk kan bij incorrect gebruik gevaarlijk zijn.

Hogedrukwaterstralen mogen niet rechtstreeks op mensen, dieren, breekbare voorwerpen, elektrische apparatuur of de reiniger zelf gericht worden.

21. Gebruik geen benzine, olie, organische oplosmiddelen of andere licht ontvlambare of giftige vloeistoffen, of andere ongeschikte vloeistoffen.

Het niet in acht nemen hiervan kan resulteren in explosies, het uitbreken van brand of rook, of andere ongelukken die schade of letsel kunnen veroorzaken.

22. Zorg ervoor bij het reinigen van autobanden, dat de punt van het mondstuk minstens 50 cm verwijderd is van het oppervlak dat gereinigd wordt.

Het niet in acht nemen hiervan kan leiden tot schade aan de band of remmen, wat tot zware ongevallen kan leiden.

23. Raak de stekker van de oplader of het stopcontact niet aan met natte handen.

Het niet in acht nemen hiervan kan leiden tot elektrische schokken.

24. Hogedrukreiniger mag niet worden gebruikt door kinderen of ongetraind personeel.

25. Water dat door terugstroombeveiligers is gestroomd wordt als niet drinkbaar beschouwd.

Zorg ervoor dat er zonder mankeren een terugstroomklep wordt gebruikt bij het aansluiten van de reiniger op een drinkwaterkraan.

Nederlands

Gebruik een terugstroompreventie-apparaat zoals EN12729 Type BA.

Water dat door de terugstroomklep is gegaan kan niet gebruikt worden als drinkwater.

26. **Zorg dat er geen water gespat wordt op de Hogedrukreiniger, oplader, stopcontact of andere gebieden. Stel deze ook niet bloot aan regen, noch gebruik deze in de regen.**
Het niet in acht nemen hiervan kan leiden tot elektrische schokken.
27. **Houd het spuitpistool niet ingedrukt bij het vastmaken op zijn plaats.**
28. **Als de reiniger niet naar behoren werkt of rare geluiden of trillingen afgeeft, schakel deze dan onmiddellijk uit en neem contact op met door HiKOKI geautoriseerde servicecentra om te onderzoeken om controle of reparaties.**
Verder gebruik zou letsel kunnen veroorzaken.
29. **Als de reiniger per ongeluk is gevallen of tegen iets massiefs is gebotst, controleer dan op schade, barsten of misvorming.**
Indien dit niet wordt gedaan, kan letsel het gevolg zijn.
30. **Richt de straal niet op uzelf of anderen om kleding of schoeisel te reinigen.**
31. **Schakel altijd de netschakelaar uit wanneer de machine onbeheerd achterblijft.**

LET OP

1. **Spoel alle druk uit de reiniger voordat de hogedrukslang losgekoppeld wordt.**
2. **Bevestig alle meegeleverde accessoires op correcte wijze in overeenstemming met de instructiehandleiding.**
Het niet in acht nemen hiervan kan leiden tot het losraken van accessoires of tot letsel.
3. **Controleer of er geen vreemde voorwerpen vastzitten aan het voorwerp dat gereinigd wordt.**
Het niet in acht nemen hiervan kan leiden tot het wegvliegen van de materie en het veroorzaken van onverwacht letsel.
4. **Spuut geen straal water op de gebieden rondom etiketten op het object dat gewassen wordt.**
Het niet in acht nemen hiervan kan leiden tot het loskomen van de etiketten.
5. **Pak de handgreep stevig vast bij het dragen van de reiniger.**
6. **Op kinderen moet strikt toezicht worden uitgeoefend om er zeker van te kunnen zijn dat ze niet met het gereedschap kunnen spelen.**

AANVULLENDE VEILIGHEIDSWAARSCHUWINGEN

WAARSCHUWING

1. **Schakel de reiniger niet in terwijl aan de trekschakelaar wordt getrokken.**
Het niet in acht nemen hiervan kan resulteren in het onmiddellijk sproeien van water onder hoge druk, wat kan leiden tot onverwachte ongelukken.
2. **Richt het mondstuk niet op mensen of dieren.**
Indien dit niet wordt gedaan, kan letsel het gevolg zijn.
3. **Zorg ervoor dat na gebruik al het resterende water wordt afgevoerd uit de reiniger, het spuitpistool en de slang, enz.**
Het niet in acht nemen hiervan kan resulteren in bevriezing, wat kan leiden tot storingen.



4. Voorkom dat stof of vuil in de aansluitopening van de accu terecht komt.
5. Demonteer de accu of acculader niet.
6. Voorkom kortsluiting van de accu. Kortsluiten van de accu zal resulteren in een grote stroom en oververhitting. Dit zal resulteren in brandwonden en schade aan de accu.
7. Gooi de accu niet in het vuur. Een brandende accu kan ontploffen.
8. Breng de accu naar de winkel waar deze gekocht werd, nadat deze na opladen onvoldoende kracht heeft voor praktisch gebruik. Gooi een uitgewerkte accu niet zomaar weg.
9. Steek nooit een voorwerp in de ventilatie-Openingen van de lader. Als er een voorwerp of ontvlambaar materiaal in de ventilatie-Openingen van de acculader wordt gestoken, kan dit resulteren in een elektrische schok of beschadiging aan de acculader.

LET OP

1. **Houd de werkomgeving schoon en opgeruimd**
Vuil water zal in het rond gespreid worden tijdens het gebruik van de reiniger. Het is daarom nodig het gebied te controleren om er zeker van te zijn dat er geen belemmeringen zijn, en houdt het werkgebied netjes en opgeruimd.
2. **Plaatsing van de reiniger**
Kies vlakke lokaties waar de reiniger niet bespat wordt met water gedurende het reinigen.
3. Zet de schakelaar onmiddellijk op „UIT” als de slang losraakt van de kraan of de reiniger en de reiniger niet langer voorzien wordt van water.
Het niet in acht nemen hiervan kan leiden tot onmiddellijke storingen (droge bedieningen.)
4. Zet de schakelaar zonder mankeren op „UIT” wanneer de bediening tijdelijk uitgesteld wordt.
Het niet in acht nemen hiervan kan leiden tot het automatisch opstarten van de motor.
5. Plaats uw vinger op het midden van de trekschakelaar gedurende het gebruik.
Het niet in acht nemen hiervan kan leiden tot letsel door beknelde vingers.
Houdt het pistool en het mondstuk stevig vast met beide handen.
6. Dit product heeft een sterke permanente magneet in de motor.
Let op de volgende aanwijzingen betreffende het vastkleven van metaaldeeltjes en het effect van de permanente magneet op elektronische apparaten.
 - Hebt u een pacemaker of ander elektronisch medisch apparaat, gebruik de machine dan niet, kom ook niet in de buurt. U zou de werking van het elektronische apparaat kunnen beïnvloeden.
 - Gebruik de machine niet in de buurt van precisieapparaten zoals mobiele telefoons, magnetische kaarten en elektronische geheugen. Het zou tot storingen en verlies van gegevens kunnen leiden.

OPMERKING

1. Losse verbindingen kunnen leiden tot waterlekage.
2. Bevochtigt de O-ring met water om de verbinding te vergemakkelijken als het moeilijk is de slang en het mondstuk te plaatsen.
3. Verwijder alle vuil, modder en andere materie van de ingangsopening van het spuitpistool en het uitsteeksel op het mondstuk.
4. Zet de sproei-instelling allereerst op „straal” en beweeg dan geleidelijk naar de „sproei”-positie tijdens het trekken aan de trekschakelaar.
Merk op dat er een kans is dat water horizontaal over een groot gebied gespreid wordt als dit volledig gedraaid is naar de „sproei”-positie.

5. Merk op dat het mondstuk beschadigd kan worden als het geforceerd voorbij de stoppositie bewogen wordt gedurende het overschakelen tussen „straal” en „sproeien”.
6. Begin de eerste wasbeurt op ongeveer 1 meter afstand van het beoogde item, en beweeg dan geleidelijk dichterbij, terwijl het niveau van reiniging gecontroleerd wordt, totdat u een afstand bereikt waarbij de vervuiling effectief weggewassen wordt.
De druk van de sproeier van de reiniger is ongeveer 7 keer groter dan die van kraanwater. Hogedrukwaterstralen kunnen daarom schade aan of afbladderen van de coating veroorzaken van de items die worden gewassen.
7. Er zijn gevallen waarbij de waterstraal onstabiel lijkt vanwege het feit dat de lucht die zich heeft opgebouwd in de pomp en slang samen met het water onmiddellijk na gebruik afgevoerd wordt. Als dit zich voordoet, laat het water naar buiten stromen totdat het zich stabiliseert.
8. Laat een ruimte van twee of meer seconden tussen het trekken en loslaten van de trekschakelaar.
Het niet in acht nemen hiervan kan resulteren in storingen in de drukschakelaar.
9. Zet de schakelaar niet op AAN wanneer de tank leeg is of de kraan uitgeschakeld is.
Het niet in acht nemen hiervan kan resulteren in storingen.
10. De motor zal automatisch uitschakelen wanneer er genoeg waterdruk is opgebouwd binnen de reiniger.
11. Vergrendel de trekschakelaar met de trekschakelaarstopper gedurende pauzes en nadat het reinigen is voltooid.
12. De reiniger ingeschakeld laten kan resulteren in droge bedieningen, en leiden tot storingen.
13. Gebruik van de batterij in koude omstandigheden (onder 0 graden Celsius) kan soms leiden tot een verminderde werking. Dit is echter slechts een tijdelijk verschijnsel en de accu zal weer normaal functioneren wanneer het weer warmer is.
14. Er kan water lekken als de tank die water bevat aangesloten is en de hogedrukslang niet.
 - Bevestig de hogedrukslang en het spuitpistool voor het bevestigen van de tank.
 - Ontkoppel de tank voor het ontkoppelen van de hogedrukslang en het spuitpistool, en zorg ervoor dat al het water uit de tank is afgetapt.
 - Zorg ervoor dat de hogedrukslang en het spuitpistool bevestigd zijn wanneer de tank verplaatst of bevestigd wordt met het water er nog in.
 - Wanneer de reiniger binnenshuis gebruikt wordt, plaats deze dan op een locatie waar het geen probleem is als er water lekt.

- Het niet in acht nemen hiervan kan resulteren in droge bedieningen, wat kan leiden tot storingen.
3. Zet de schakelaar op „UIT” als er geen water uit stroomt binnen twee minuten.
Het niet in acht nemen hiervan kan leiden tot storingen (droge bedieningen.)

De maximum hoogte van aanzuiging (hefbereik) is ongeveer 0,5 m.

Bevestig dit op de juiste wijze in overeenstemming met de voorwaarden.

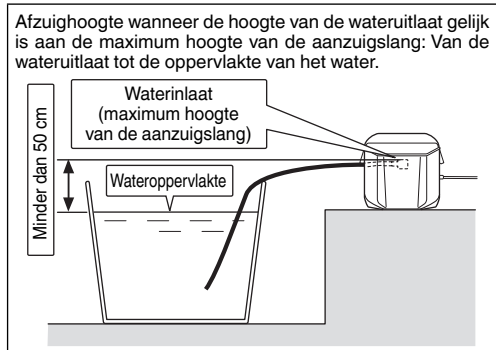
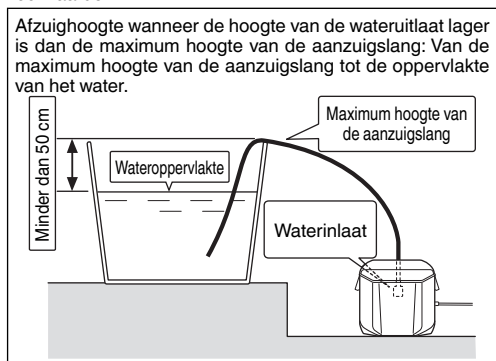

OPMERKINGEN BIJ GEBRUIK LITHIUM-ION BATTERIJ

De lithium-ion accu is voorzien van een beschermingsfunctie die volledige ontlading van de accu voorkomt waardoor de levensduur wordt verlengd.

In geval 1 t/m 3 hieronder kan de motor tijdens het gebruik van het product tot stilstand komen, zelfs wanneer u de schakelaar ingedrukt houdt. Dit geeft geen probleem met het product aan maar wordt veroorzaakt door de beschermingsfunctie.

1. De motor komt tot stilstand wanneer de accu leeg is.
De accu moet in dit geval onmiddellijk opgeladen worden.
2. De motor kan tot stilstand komen wanneer het gereedschap overbelast wordt. Laat de schakelaar in dit geval onmiddellijk los en verhelp de oorzaak van de overbelasting. Wanneer u het probleem verholpen heeft kunt u het gereedschap opnieuw gebruiken.
3. Wanneer de accu oververhit is door overbelasting, kan het zijn dat de accu niet meer werkt.
In dit geval moet u de accu niet verder gebruiken, maar deze eerst laten afkoelen. Wanneer u het probleem verholpen heeft kunt u de accu opnieuw gebruiken.

BIJ HET GEBRUIK VAN OPGESLAGEN WATER

LET OP

1. Gebruik niets anders dan schoon water (rivier- of vijverwater en troebel water bevatten zandkorreltjes.)
Het niet in acht nemen hiervan kan resulteren in storingen.

OPMERKING

1. Onder de volgende omstandigheden kan er geen water overgeheveld worden:
 - Wanneer een slang met een binnendiameter van groter dan 9 mm wordt gebruikt
 - Wanneer er een hoogteverschil van meer dan 0,5 m is tussen de waterinlaat en het wateroppervlak
 - Wanneer de binnenkant van de slang niet voldoende gevuld is met water
2. Zet de schakelaar op „AAN” zonder dat het mondstuk is bevestigd.

Nederlands

Gelieve eveneens aandacht te schenken aan volgende waarschuwing en aandachtspunt.

WAARSCHUWING

Om acculekken, het opwekken van warmte, rookontwikkeling, explosie en ontsteking bijtijds te vermijden, moet u de volgende voorzorgsmaatregelen nemen.

1. Zorg ervoor dat er zich geen spaanders en stof op de accu ophopen.
- Zorg er tijdens de werkzaamheden voor dat er geen spaanders en stof op de accu kunnen vallen.
- Zorg ervoor dat de spaanders en het stof die tijdens het werk op het elektrisch gereedschap vallen zich niet op de accu ophopen.
- Bewaar een ongebruikte accu niet op een plaats waar deze aan spaanders en stof wordt blootgesteld.
- Verwijder alle spaanders en stof van een accu voordat u hem opbergt en bewaar de accu niet op dezelfde plek als metalen onderdelen (schroeven, spijkers, enz.).
2. Doorboor de accu niet met een scherp voorwerp, zoals een nagel, klop er niet op met een hamer, stap niet op de accu, gooi er niet mee en stel hem niet bloot aan zware fysieke schokken.
3. Gebruik geen zichtbare beschadigde of vervormde accu.
4. Gebruik de accu niet met een omgekeerde polariteit.
5. Sluit hem niet rechtstreeks aan op het stopcontact of op de sigarettenaansteker in een auto.
6. Gebruik de accu niet voor andere doeleinden dan de in deze gebruiksaanwijzing genoemde.
7. Wanneer de accu niet kan worden opgeladen, zelfs nadat de specifieke oplaadtijd verstreken is, moet u onmiddellijk stoppen met het opladen.
8. Zorg ervoor dat de accu niet te heet wordt of onder te grote druk komt te staan en stel hem niet aan deze omstandigheden bloot, zoals in een magnetron, droger of een hogedrukcontainer.
9. Houd de accu onmiddellijk uit de buurt van vuur nadat er een lek of vieze geur is vastgesteld.
10. Gebruik de accu niet op een plek waar een grote statische elektriciteit wordt opgewekt.
11. In geval van een acculek, vieze geur, warmteontwikkeling, verkleuring of vervorming, of iets abnormaals tijdens het gebruik, het opladen of de opslag, moet u de accu onmiddellijk uit het gereedschap of de lader halen en moet u het gebruik ervan stoppen.

LET OP

1. Wanneer u de lekkende vloeistof uit de accu in de ogen krijgt, wrijf dan niet in de ogen, maar was ze goed uit met zoet en schoon water, zoals kraanwater en roep er onmiddellijk een dokter bij. Indien u geen behandeling krijgt, kan de vloeistof oogproblemen veroorzaken.
2. Wanneer de vloeistof op uw huid of kleding lekt, moet u ze onmiddellijk goed wassen met schoon water, zoals kraanwater. De kans bestaat dat dit huidirritatie veroorzaakt.
3. Wanneer u roest, een vieze geur, oververhitting, verkleuring, vervorming en/of andere onregelmatigheden vaststelt wanneer u de accu voor de eerste keer gebruikt, gebruik hem dan niet verder, maar retourneer de accu aan uw leverancier of verkoper.

WAARSCHUWING

Als er een geleidende vreemde stof op de contacten van de lithium-ionaccu terecht komt, kan de accu worden kortgesloten, waardoor brand kan ontstaan. Wanneer u de lithium-ionaccu bewaart, dient u de volgende regels in acht te nemen

- Plaats geen geleidende stoffen, spijkers en draden zoals ijzer- en koperdraad in de opslagdoos.
- Plaats de accu in het gereedschap of bevestig het accudeksel stevig voor opslag tot u de ventilator niet meer ziet om kortsluiting te voorkomen.

VEILIGHEIDSMEECHANISMEN

De reiniger is uitgerust met de volgende veiligheidsmechanismen om een veilig gebruik te verzekeren.

Aan/uit-schakelaar

Dit voorkomt dat de reiniger onbedoeld bediend wordt.

Het spuitpistool is uitgerust met een vergrendeling

Dit voorkomt dat per ongeluk aan de trekschakelaar getrokken wordt gedurende het gebruik van de reiniger.

Drukschakelaar

Dit voorkomt dat de druk binnen de reiniger de toegestane niveaus overstijgt. Het loslaten van de hendel op het spuitpistool zorgt ervoor dat de klep bediend door waterdruk de pompbediening beëindigt. De pomp wordt weer gestart wanneer de hendel wordt aangetrokken.

Automatisch uitschakelen

De reiniger bezit een automatische uitschakelfunctie om zowel onnodig batterijverbruik alsmede onbedoelde opstart en ongelukken te voorkomen.

Automatisch uitschakelen wordt geactiveerd in de volgende situaties:

- Wanneer de stroom aan gelaten wordt en ongeveer 30 minuten verstrijken zonder dat er aan de startschakelaar getrokken wordt
- Wanneer de trekschakelaar continu aangetrokken wordt gedurende ongeveer 30 minuten
- De motor kan tot stilstand komen als de batterij oververhit raakt.

VOORZORGSMATREGELEN AANSLUITING USB-APPARAAT

Wanneer een onverwacht probleem optreedt, kunnen de gegevens in een USB-apparaat, aangesloten op dit product, beschadigd raken of verloren gaan. Zorg er altijd voor dat er een back-up wordt gemaakt van gegevens op het USB-apparaat voor gebruik met dit apparaat.

Houd er rekening mee dat ons bedrijf geen enkele verantwoordelijkheid accepteert voor op een USB-apparaat opgeslagen gegevens die beschadigd of verloren zijn, noch voor schade dat zich voor kan doen aan een aangesloten apparaat.

WAARSCHUWING

- Voor gebruik, controleer de verbonden USB kabel voor enige defecten of beschadigingen. Bij gebruik van een kapotte of beschadigde USB kabel kan er rook uitstoot of ontbranding ontstaan.
- Wanneer het product niet wordt gebruikt, bedek de USB poort dan met de rubberen bedekking. Ophoping van stof etc. in de USB poort kan rook uitstoot of ontbranding veroorzaken.

OPMERKING

- Er kan een soms een pauze zijn gedurende het opladen van de USB.
- Wanneer een USB apparaat niet wordt opgeladen, verwijder het USB apparaat van de oplader. Doet u dit niet, dan kan de levensduur van de batterij afnemen, maar dit kan ook onverwachte ongelukken als gevolg hebben.
- Het kan zijn dat sommige USB-apparaten niet kunnen worden opgeladen, afhankelijk van het type apparaat.

NAMEN VAN ONDERDELEN (Afb. 1 – Afb. 23)

①	Tank	⑮	Variabel mondstuk
②	Zijvak	⑯	Spuitpistool
③	Watertoevoeruitgang	⑰	Trekker
④	Hendel	⑱	Spuitvergrendeling
⑤	Vergrendeling	⑲	Hogedrukslang
⑥	Tankdop	⑳	Mondstukreinigingspin
⑦	Handgreep	㉑	Accu
⑧	Watertoevoeraansluiting (geïnstalleerd op hoofdeunit)	㉒	Kraanslang (in de handel verkrijgbaar)
⑨	Deksel	㉓	One-touch-verbinding (apart verkrijgbaar)
⑩	Waterdrukregelknop	㉔	One-touch-verbinding (in de handel verkrijgbaar)
⑪	Schakelaar laadindicator	㉕	Watertoevoeraansluiting (apart verkrijgbaar)
⑫	Lampje laadindicator	㉖	Spuitpistoolaansluiting
⑬	Aan/uit-schakelaar	㉗	Ventieldop
⑭	Voedingslampje	㉘	Filter

	Water dat door de terugstroomklep is gegaan kan niet gebruikt worden als drinkwater.
	Koppel de batterij los
	Ontgrendelen
	Spuitpistool
	Variabel mondstuk
	Hogedrukslang (3 m)
	Mondstukreinigingspin
	Verbinding watertoevoer (Extra toebehoren ...los verkrijgbaar)
	One-touch verbinding (zwart) (in de handel verkrijgbaar)
	One-touch verbinding (voor smalle diameter slangen) (in de handel verkrijgbaar)
	<ul style="list-style-type: none"> • Kraanslang (drukresistent type) (in de handel verkrijgbaar) • Smalle diameter kraanslang (in de handel verkrijgbaar)
	Kraanaansluiting (in de handel verkrijgbaar)
	Reinigerschakelaar AAN
	Reinigerschakelaar UIT
	Indicatieschakelaar resterende acculading
	De resterende accucapaciteit is nagenoeg uitgeput. Laad de accu zo spoedig mogelijk op.
	De resterende accucapaciteit is gehalveerd.
	De resterende accucapaciteit is voldoende.
	Verboden handeling

SYMBOLLEN

WAARSCHUWING

Hieronder staan symbolen afgebeeld die van toepassing zijn op deze machine. U moet de betekenis hiervan begrijpen voor u de machine gaat gebruiken.

	AW18DBL: Accu Hoge Drukreiniger
	Lees alle waarschuwingen en instructies aandachtig door.
	Alleen voor EU-landen Geef elektrisch gereedschap niet met het huisvuil mee! Volgens de Europese richtlijn 2002/96/EG inzake oude elektrische en elektronische apparaten en de toepassing daarvan binnen de nationale wetgeving, dient gebruikt elektrisch gereedschap gescheiden te worden ingezameld en te worden afgevoerd naar een recyclebedrijf dat voldoet aan de geldende milieu-eisen.
	Waarschuwing
V	Opgegeven voltage
kg	Kilogram
MPa	Megapascals
	Water onder hoge druk kan bij incorrect gebruik gevaarlijk zijn. Hogedrukwaterstralen mogen niet rechtstreeks op mensen, elektrische apparatuur of de reiniger zelf gericht worden.

STANDAARD TOEBEHOREN

Naast het hoofdtoestel (1 toestel), bevat de verpakking de accessoires die vermeld staan op bladzijde 281.

De standaard toebehoren kunnen zonder nadere aankondiging gewijzigd worden.

TOEPASSINGEN

- Reinigt hordeuren, vensterglas, vloeren, muren enz.
- Reinigt auto's, motorfietsen enz.
- Reinigt modder van tuingereedschap en landbouwgereedschap.

TECHNISCHE GEGEVENS

BOORMACHINE

Model	AW18DBL
Voltage	18 V
Afvoerdruk (1 MPa: 10,2 kgf/cm ²)	0,5 – 2,0 MPa
Waterafvoer	0,5 – 1,2 L/min
Toegestane watertemperatuur	40°C of minder
Methode watertoevoer	Tankwatertoevoer / Kraanverbinding / Opslag watervoorraad
Tankcapaciteit	8 L
Motor	Gelijkstroommotor
Afmetingen (Lengte x Breedte x Diepte)	302 mm x 254 mm x 473 mm
Gewicht*1	4,5 kg

*1 Gewicht (Volgens EPTA-Procedure 2003): Met uitzondering van de batterij, spuitpistool, hogedrukslang, variabele mondstuk.

LADER

Model	UC18YSL3
Oplaadspanning	14,4 V – 18 V
Gewicht	0,6 kg

OPMERKING

Op grond van het voortdurende research en ontwikkelingsprogramma van HiKOKI kunnen de hierin genoemde technische gegevens zonder voorafgaande kennisgeving worden gewijzigd.

OPMERKING







Stel het schakelaarpaneel niet bloot aan krachtige stoten om te voorkomen dat dit stuk gaat. Dit kan defecten veroorzaken.

OPLADEN

Voor het gebruik van het elektrisch gereedschap dient de accu als volgt opgeladen te worden.

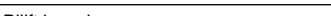
- 1. Sluit het netsnoer van de acculader aan op het stopcontact.**
Wanneer de stekker van de acculader verbonden wordt met een houder, zal het controlelampje rood knipperen (met tussenpozen van 1 seconde).
- 2. Steek de batterij in de acculader.**
Steek de accu stevig in de acculader zoals u kunt zien op **Afb. 2**.
- 3. Opladen**
Wanneer er een accu in de acculader wordt gedaan, zal het controlelampje blauw knipperen.
Wanneer de accu volledig is opgeladen, zal het controlelampje groen oplichten. (Zie **Tabel 1**)
(1) Aanduiding van het controlelampje
De aanduidingen van het controlelampje zijn zoals aangegeven in **Tabel 1**, al naar gelang de toestand van de accu of de acculader.

Tabel 1

Aanduidingen van het laadindicatielampje			
Laad indicatielamp (ROOD/ BLAUW/ GROEN/ PAARS)	Voor het opladen	Knippert (ROOD) 	Licht ongeveer 0,5 seconde op. Licht niet op ongeveer 0,5 seconde lang. (0,5 seconde lang uit) Aansluiten op de stroombron.
	Tijdens het opladen	Knippert (BLAUW) 	Licht ongeveer 0,5 seconde op. Licht ongeveer 1 seconde niet op. (uit voor 1 seconde) Batterijcapaciteit is onder de 50%
		Knippert (BLAUW) 	Licht ongeveer 1 seconde op. Licht niet op ongeveer 0,5 seconde lang. (0,5 seconde lang uit) Batterijcapaciteit is onder de 80%
		Licht op (BLAUW) 	Blijft branden Batterijcapaciteit is meer dan 80%
	Opladen klaar	Licht op (GROEN) 	Blijft branden (Continu zoemer geluid: ongeveer 6 seconden)
	Oververhitting uit (standby)	Knippert (ROOD) 	Licht ongeveer 0,3 seconde op. Licht niet op ongeveer 0,3 seconde lang. (0,3 seconde lang uit) De accu is oververhit. De accu kan niet opgeladen worden. (Het opladen wordt hervat wanneer de accu is afgekoeld).
	Opladen onmogelijk	Knippert snel (PAARS)  (Intermitterend zoemer geluid: ongeveer 2 seconden)	Licht ongeveer 0,1 seconde op. Licht ongeveer 0,1 seconde niet op. (0,1 seconde lang uit) Er is iets mis met de accu of met de acculader

(2) Met betrekking tot de temperaturen en oplaadtijd van de oplaadbare batterij
De temperaturen en bijbehorende oplaattijden worden gegeven in **Tabel 2**.

Tabel 2

Accu	Acculader	UC18YSL3	
Oplaadspanning	V	14,4	18
Type batterij		Li-ion	
Geschikte temperatuur voor het opladen		-10°C – 50°C	
Oplaadtijd voor accucapaciteit, ca. (bij 20°C)			
1,3 Ah	min.	15 (4 cellen)	15 (5 cellen)
1,5 Ah	min.	15 (4 cellen)	15 (5 cellen)
2,0 Ah	min.	20 (4 cellen)	20 (5 cellen)
2,5 Ah	min.	25 (4 cellen)	25 (5 cellen)
3,0 Ah	min.	20 (8 cellen)	20 (10 cellen)
4,0 Ah	min.	26 (8 cellen)	26 (10 cellen)
5,0 Ah	min.	32 (8 cellen)	32 (10 cellen)
6,0 Ah	min.	38 (8 cellen)	38 (10 cellen)

OPMERKING

De oplaadtijd hangt mede af van de omgevingstemperatuur en het voltage van de stroombron.

4. **Haal de stekker van het netsnoer van de acculader uit het stopcontact.**

5. **Houd de acculader stevig vast en trek de accu eruit.**

OPMERKING

U moet de accu na het laden uit de acculader halen en op een veilige plek bewaren.

Betreffende elektrisch ontladen in het geval van nieuwe batterijen, enz.

Als de chemische substantie van nieuwe batterijen en batterijen die niet gedurende een lange periode niet zijn gebruikt niet geactiveerd is, zal de stroomopbrengst mogelijk niet laag zijn het eerste en tweede gebruik. Dit is een tijdelijk fenomeen en de normale tijd benodigd voor het opladen zal worden hersteld door de batterijen 2 – 3 keer op te laden.

De gebruiksduur van de batterijen verlengen.

- (1) Laad de batterijen op voordat ze volledig uitgeput raken. Wanneer u merkt dat de kracht van het gereedschap zwakker wordt, stop het gebruik van het gereedschap dan en laad de batterij op. Als u het gereedschap blijft gebruiken en de elektrische voeding uitput, kan de batterij beschadigd raken en wordt zal de levensduur verminderen.
- (2) Vermijd opladen bij hoge temperaturen. Een oplaadbare batterij zal direct na gebruik heet zijn. Als een dergelijke batterij direct na gebruik wordt opgeladen, zal de inwendige chemische substantie verslechteren en zal de levensduur van de batterij afnemen. Laad de batterij en laad deze op nadat het een tijdje is afgekoeld.

LET OP

- Als de accu wordt opgeladen terwijl deze warm is omdat de accu langere tijd op een plaats lag die werd blootgesteld aan direct zonlicht of omdat de accu zojuist is gebruikt, kan het controlelampje van de acculader 0,3 seconde lang oplichten, dan 0,3 seconde niet oplichten (0,3 seconde uit). In dat geval moet u de accu eerst laten afkoelen voordat u met opladen begint.
- Wanneer het controlelampje snel knippert (elke 0,2 seconde), moet u controleren of er verontreinigingen zijn in de accu-aansluiting van de acculader en deze verwijderen als dat het geval is. Als er geen verontreinigingen zijn, is het mogelijk dat de accu of de acculader defect is. Breng deze dan naar een officieel servicecentrum.
- Aangezien de ingebouwde microcomputer ongeveer 3 seconden nodig heeft om vast te stellen dat de accu die met de UC18YSL3 wordt opgeladen eruit is genomen, moet u minimaal 3 seconden wachten voordat u de accu opnieuw in de acculader plaatst om het opladen te hervatten. Als u de accu terugplaatst voordat er 3 seconden zijn verstreken, is het mogelijk dat de accu niet correct wordt opgeladen.

Bij het voorzien van water uit een kraan	15	286
Bij het gebruik van opgeslagen water	16	286
Wanneer de bediening is voltooid	17	287
Een USB-apparaat opladen vanuit een stopcontact	18-a	288
Een USB-apparaat en batterij opladen vanuit een stopcontact	18-b	288
Hoe moet je een USB toestel opladen	19	288
Wanneer het opladen van het USB-apparaat is voltooid	20	288
Inspectie van de reiniger en slangen	21	289
Inspectie van het filter	22	289
Opruimen en opslaan van de reiniger na gebruik	23	289
Selecteren van accessoires	—	290

ONDERHOUD EN INSPECTIE

1. **Inspectie van de reiniger en slangen (Afb. 21)**
Controleer om er zeker van te zijn dat er geen schade, barsten of misvormingen zijn.
Zorg ervoor dat de opening op het mondstuk met de bijgeleverde mondstukreinigingspin regelmatig gereinigd wordt.

OPMERKING

Koppel het spuitpistool los en reinig de opening van het mondstuk.

2. **Inspectie van het filter (Afb. 22)**
Spoel regelmatig met water alle verstoppingen uit het rooster.

OPMERKING

Trek het filter uit de waterinlaat met behulp van een platte radiotang.

3. **Reinig de reiniger**
Knijp het teveel aan vocht uit een doek die geweekt is in zeep en water en wrijf de reiniger af.
Gebruik geen benzine, thinner, benzeen, kerosine enz. Het niet in acht nemen hiervan kan resulteren in misvormingen.
4. **Controleer op losse schroeven.**
Controleer regelmatig op losse schroeven en draai schroeven die los zitten aan. Het niet in acht nemen hiervan kan gevaarlijk zijn.
5. **Opruimen en opslaan van de reiniger na gebruik (Afb. 23)**

De accessoires kunnen opgeslagen worden in de reiniger zoals getoond in **Afb. 23** wanneer deze niet in gebruik is en wanneer deze gedragen wordt.
Vermijd de volgende omgevingen en bewaar de reiniger en accessoires in een veilige, droge locatie wanneer deze niet in gebruik wordt.

- Bewaar niet binnen het bereik van kinderen of op plaatsen waar kinderen het apparaat kunnen gebruiken.
- Bewaar niet in een locatie waar regen het apparaat kan bereiken, zoals voor het huis of in locaties met een hoge vochtigheid.
- Bewaar niet in locaties die blootstaan aan grote temperatuurwisselingen of direct zonlicht.
- Bewaar niet in locaties die vluchtige stoffen bevatten die kunnen ontbranden of exploderen.

MONTAGE EN GEBRUIK

Handeling	Afbeelding	Bladzijde
Opladen	2	282
Het verwijderen van de batterij	3	282
Bevestig het mondstuk aan het spuitpistool	4	283
Koppel het mondstuk los van het spuitpistool	5	283
Volgorde van bevestigen	6	283
Bevestig de hogedrukslang aan het spuitpistool	7	283
Bevestig de hogedrukslang op de waterafvoer van het hoofdgedeelte	8	283
Bevestig de tank aan het hoofdgedeelte	9	284
Het plaatsen van de batterij	10	284
Stroomindicator	11	285
Indicator resterende acculading	12	285
Het gebruik van het variabele mondstuk	13	285
Wassen	14	285

OPMERKING

Opbergen van lithium-ion accu's
Zorg dat de lithium-ion accu volledig is opgeladen voordat u deze opbergt.

Langdurig opbergen (3 maanden of langer) van een accu die bijna leeg is kan resulteren in slechtere prestaties, een sterke afname van de gebruiksduur van de accu en ook is het mogelijk dat de accu niet meer opgeladen kan worden.

Een sterke afname van de gebruiksduur van de accu kan soms wel weer verholpen worden door de accu herhaaldelijk, van twee- tot vijfmaal, op te laden en te gebruiken.

Als de gebruiksduur van de accu zeer kort blijft nadat deze meerdere malen is opgeladen en gebruikt, is de accu versleten en dient u een nieuwe accu aan te schaffen.

LET OP

Bij gebruik en onderhoud van elektrisch gereedschap dienen de in het land waar u zich bevindt geldende veiligheidsregelgeving en veiligheidsstandaarden stipt te worden opgevolgd.

**Belangrijke informatie voor de accu's van HiKOKI
snoerloos elektrisch gereedschap**

Gebruik altijd een van onze voorgeschreven originele accu's. Wij kunnen de veiligheid en prestatie van ons snoerloos elektrisch gereedschap niet garanderen bij gebruik van andere dan de voorgeschreven accu's, of als de accu gedemonteerd of gewijzigd is (zoals demontage of vervanging van accucellen of andere inwendige onderdelen).

WAARSCHUWING

- De trillingsemisiewaarde tijdens het feitelijke gebruik van het elektrisch gereedschap kan afwijken van de opgegeven totale waarde afhankelijk van de manieren waarop het gereedschap wordt gebruikt.
- Neem kennis van de veiligheidsmaatregelen voor de bescherming van de gebruiker die gebaseerd zijn op een schatting van de blootstelling onder feitelijke gebruiksomstandigheden (rekening houdend met alle onderdelen van de gebruikscyclus, zoals de tijd dat het gereedschap is uitgeschakeld en wanneer dit onbelast draait inclusief de triggertijd).

OPMERKING

Op grond van het voortdurende research en ontwikkelingsprogramma van HiKOKI kunnen de hierin genoemde technische gegevens zonder voorafgaande kennisgeving worden gewijzigd.

GARANTIE

De garantie op het elektrisch gereedschap van HiKOKI is in overeenstemming met de wettelijke/landspecifieke richtlijnen. Deze garantie dekt geen defecten of schade als gevolg van foutief gebruik, misbruik of normale slijtage. In geval van klachten verzoeken wij u het elektrisch gereedschap samen met het GARANTIECERTIFICAAT dat u achterin deze handleiding aantreft naar een erkend servicecentrum van HiKOKI te sturen.

Informatie betreffende lawaai en trillingen

De gemeten waarden zijn verkregen overeenkomstig EN60355 en voldoen aan de eisen van ISO 4871.

Gemeten A-gewogen geluidsniveau: 86 dB (A)
Gemeten A-gewogen geluidsdrukniveau: 73 dB (A)
Onzekerheid K: 3 dB (A).

Draag gehoorbescherming.

Totale trillingswaarden (triax vector som) bepaald overeenkomstig EN60355.

Trillingsemisiewaarde a_{h1} = 4,71 m/s²
Onzekerheid K = 1,5 m/s²

De totale bepaalde trillingswaarde is gemeten in overeenstemming met een standaard testmethode en kan worden gebruikt om meerdere gereedschappen met elkaar te vergelijken.

U kunt dit ook vooraf gebruiken als beoordeling van de blootstelling.

OPLOSSEN VAN PROBLEMEN

Voer de inspecties in onderstaande tabel uit als het gereedschap niet normaal werkt. Als dit het probleem niet oplost, contact opnemen met uw dealer of het erkende HiKOKI onderhoudscentrum.

Probleem	Mogelijke oorzaak	Oplossing
De motor werkt niet wanneer aan de trekschakelaar getrokken wordt.	Er is geen batterij geïnstalleerd.	Batterij installeren.
	De schakelaar is ingesteld op „UIT“.	Schakel de reiniger in.
	De capaciteit van de batterij is laag.	Laad de batterij op.
Het aan/uitlampje knippert herhaaldelijk, en de reiniger start niet.	De batterij is oververhit.	Als er niets aan gedaan wordt, zal de batterij automatisch beginnen met opladen als de temperatuur zakt, maar dit kan de levensduur van de batterij verminderen. Het wordt aanbevolen de batterij te laten afkoelen in een goed geventileerde, niet aan direct zonlicht blootgestelde, plaats voordat deze opgeladen wordt.
Het aan/uitlampje knippert snel, en de reiniger start niet.	Er is een probleem.	Controleer en verwijder alle vreemde materialen tussen de polen van de batterij en de hoofdunit. Als het snelle knipperen aanhoudt, neem dan contact op met een door HiKOKI erkend servicecentrum voor reparaties omdat de reiniger mogelijk het probleem is.
Er wordt geen water afgevoerd.	Het filter is verstopt.	Reinig het filter, dat is ingebouwd in de waterinlaat.
Waterdruk is laag.	De spuitmond is verstopt.	Reinig het einde van het mondstuk met de meegeleverde mondstukreinigingsspeel.
Waterdruk is niet constant.	De waterinlaatverbinding zit los.	Controleer en zorg ervoor dat de waterinlaatverbinding goed vast zit.
Waterafvoer is niet normaal.	Er lekt water uit de hogedrukslang.	<ul style="list-style-type: none"> ○ Controleer en zorg ervoor dat de verbinding stevig vast zit. ○ Als de hogedrukslang beschadigd is, neem dan contact op met een door HiKOKI erkend servicecentrum voor reparatie.
De motor is aan het sputteren.	Er lekt water uit de hoofdunit of het spuitpistool.	Neem contact op met een door HiKOKI erkend servicecentrum voor reparatie.
Tankwatertoevoer	De hoofdunit en tank zijn niet goed aangesloten.	Controleer en zorg ervoor dat de hoofdunit en tank goed zijn aangesloten.
	Er is weinig water in de tank.	Zet de hoofdschakelaar uit en vul onmiddellijk het water in de tank bij.
	De beschermdop van de tank is verstopt.	Verwijder en reinig de beschermdop.
Kraanverbinding	De hoeveelheid water of druk uit de kraan is laag.	Controleer en zorg ervoor dat de slang een passende binnendiameter heeft en dat deze niet gedraaid is. Open de kraan volledig.
Opgeslagen watervoorraad	Er is niet genoeg aanzuigwater.	Dompel de slang in het opgeslagen water om de slang te vullen met meer water (aanzuigwater).
	Er is een groot hoogteverschil tussen de waterinlaat en het oppervlak van het opgeslagen water.	Plaats de reiniger binnen het bereik van de maximum hoogte van de afzuiging.
	De binnendiameter van de slang is niet geschikt.	Gebruik een slang met een binnendiameter van 7,5 – 9 mm.

Probleem	Mogelijke oorzaak	Oplossing
De motor stopt plotseling.	Geen resterend vermogen van de batterij.	Laad de batterij op.
	De batterij is oververhit (aan/uitlampje knippert).	Verwijder de batterij uit de hoofddunit en laat deze voldoende afkoelen in een goed geventileerde, niet aan de zon blootgestelde locatie.
	Er is een probleem met de hoofddunit (aan/uitlampje knippert snel).	Neem contact op met een door HiKOKI erkend servicecentrum voor reparatie.
De motor schakelt herhaaldelijk in en uit terwijl deze water sproeit.	Het mondstuk is geblokkeerd door vreemde voorwerpen.	Reinig het mondstuk met de meegeleverde mondstukreinigingspin.
	Er is weinig water in de tank.	Zet de hoofdschakelaar uit en vul onmiddellijk het water bij.
Zelfs wanneer de trekschakelaar wordt losgelaten, stopt de motor niet of deze schakelt herhaaldelijk aan en uit.	Er lekt water uit de hogedrukslang.	<ul style="list-style-type: none"> ○ Controleer en zorg ervoor dat de verbinding goed vast zit. ○ Als de hogedrukslang beschadigd is, neem dan contact op met een door HiKOKI erkend servicecentrum voor reparatie.
	Er lekt water uit de hoofddunit of het spuitpistool.	Neem contact op met een door HiKOKI erkend servicecentrum voor reparatie.
	Er is een probleem met de hoofddunit.	
De hogedrukslang is niet los te maken of het is moeilijk deze los te maken van de hoofddunit of het spuitpistool.	Sterke druk wordt nog steeds toegepast op de hogedrukslang.	Schakel de stroom uit en knijp in de trekschakelaar om de druk te ontlasten.
Er lekt water uit de reiniger.	De hogedrukslang of het spuitpistool is niet bevestigd terwijl de tank met water wordt bevestigd.	Dit duidt niet op een storing. <ul style="list-style-type: none"> ○ Bevestig de hogedrukslang en het spuitpistool. ○ Tap, bij het opslaan van de reiniger, het water af van de tank en de reiniger. Zie Afb. 17.
Het controlelampje voor het opladen knippert snel in een paarse kleur en het opladen van de batterij start niet.	De batterij is niet volledig geplaatst.	Voeg de batterij stevig in.
	Er zit vreemde materie in de batterijpolen of waar de batterij is bevestigd.	Verwijder de vreemde materie.
Het controlelampje voor het opladen knippert snel in een rode kleur en het opladen van de batterij start niet.	De batterij is niet volledig geplaatst.	Voeg de batterij stevig in.
	De batterij is oververhit.	Als er niets aan gedaan wordt, zal de batterij automatisch beginnen met opladen als de temperatuur zakt, maar dit kan de levensduur van de batterij verminderen. Het wordt aanbevolen de batterij te laten afkoelen in een goed geventileerde, niet aan direct zonlicht blootgestelde, plaats voordat deze opgeladen wordt.
Gebruikstijd batterij is kort, zelfs wanneer de batterij volledig is opgeladen.	De levensduur van de batterij is uitgeput.	Vervang de batterij door een nieuwe.
De batterij vergt een lange tijd om op te laden.	De temperatuur van de batterij, de lader of de omringende omgeving is extreem laag.	Laad de batterij binnenshuis of in een andere warmere omgeving.
	De ventilatieopeningen zijn geblokkeerd waardoor de interne componenten oververhit raken.	Vermijd het blokkeren van de ventilatieopeningen.
	De koelventilator draait niet.	Neem contact op met een door HiKOKI erkend servicecentrum voor reparatie.
Het USB aan/uit-lampje is uitgeschakeld en het USB-apparaat is gestopt met opladen.	De capaciteit van de batterij is laag geworden.	Vervang de batterij door één met resterende capaciteit.
		Steek de stekker van de oplader in een stopcontact.

Nederlands

Probleem	Mogelijke oorzaak	Oplossing
USB aan/uit-lampje schakelt niet uit zelfs al is het USB-apparaat klaar met opladen.	Het USB aan/uit-lampje licht groen op om aan te geven dat USB opladen mogelijk is.	Dit duidt niet op een storing.
Het is onduidelijk wat de laadstatus van een USB-apparaat is en of het opladen voltooid is.	Het USB aan/uit-lampje schakelt niet uit zelfs niet wanneer het opladen voltooid is.	Onderzoek het USB-apparaat dat wordt opgeladen om de oplaadstatus te bevestigen.
Het opladen van een USB-apparaat pauzeert halverwege.	De oplader was aangesloten op een stopcontact terwijl het USB-apparaat opgeladen werd met behulp van de batterij als voedingsbron. Een batterij werd in de oplader geplaatst terwijl het USB-apparaat opgeladen werd met behulp van een stopcontact als voedingsbron.	Dit duidt niet op een storing. De oplader pauzeert USB opladen voor ongeveer 5 seconden wanneer deze onderscheid maakt tussen de voedingsbronnen.
Het opladen van het USB-apparaat pauzeert halverwege wanneer de batterij en het USB-apparaat tegelijkertijd opgeladen worden.	De batterij is volledig opgeladen.	Dit duidt niet op een storing. De oplader pauzeert met het opladen van USB voor ongeveer 5 seconden terwijl hij controleert of de batterij het opladen succesvol heeft voltooid.
Het opladen van het USB-apparaat start niet wanneer de batterij en het USB-apparaat tegelijkertijd opgeladen worden.	De resterende batterijcapaciteit is extreem laag.	Dit duidt niet op een storing. Wanneer de batterijcapaciteit een bepaald niveau heeft bereikt, zal het opladen van USB automatisch beginnen.

ADVERTENCIAS DE SEGURIDAD GENERAL DE LA HERRAMIENTA ELÉCTRICA

⚠️ ADVERTENCIA

Lea todas las instrucciones y advertencias de seguridad.

Si no se siguen las advertencias e instrucciones, podría producirse una descarga eléctrica, un incendio y/o daños graves.

Guarde todas las advertencias e instrucciones para futura referencia.

1. Compruebe que la zona de trabajo está siempre limpia y ordenada.

De lo contrario podrían producirse accidentes.

2. Tenga en cuenta el entorno cuando utilice la máquina de limpieza.

- Asegúrese de que la zona de trabajo está bien iluminada.
- No utilice la máquina de limpieza cerca de líquido o gas inflamable.

3. Tenga cuidado con las descargas eléctricas.

No toque nada que esté conectado a tierra (con toma a tierra) cuando se utilice el cargador. (Por ejemplo, tuberías, calefactores, hornos microondas, refrigeradores, etc.)

4. No utilice la máquina de limpieza cerca de niños.

- No debe permitirse que la máquina de limpieza o el cable sean tocados por personas que no la estén utilizando.
- Sólo deberán aproximarse a la zona de trabajo las personas que estén utilizando la máquina de limpieza.

5. Guarde la máquina de limpieza en un lugar seguro cuando no la utilice.

Guarde la máquina de limpieza en un lugar seco y en alto o protegido del alcance de los niños con un cierre.

6. No utilice la máquina de limpieza de manera incorrecta.

- Utilice la máquina de limpieza de alta presión dentro de los límites de sus capacidades para garantizar resultados seguros y eficaces.
- No utilice la máquina de limpieza para fines diferentes para los que haya sido diseñada.

7. Use ropa de seguridad cuando utilice la máquina de limpieza.

Utilice botas, guantes y cascos de seguridad con visor y tapones para los oídos como sea necesario.

8. Utilice gafas de protección y máscaras contra el polvo cuando utilice la máquina de limpieza.

Las salpicaduras y el polvo podrían entrar en los ojos y la boca cuando se utilice la máquina de limpieza.

9. No manipule el cable bruscamente.

- No transporte el cargador solamente con el cable ni tire del enchufe de la toma de corriente mientras sujeta el cable de alimentación.
- Mantenga el cable alejado del calor, el aceite y esquinas afiladas.

10. Asegúrese de que el elemento que se limpia está bien colocado en su lugar.

Hay casos en los que la potencia de la presión del agua podría hacer que salieran desprendidos objetos ligeros. No utilice la máquina de limpieza en objetos ligeros que no puedan colocarse en su lugar de forma segura.

11. Mantenga una postura correcta cuando utilice la máquina.

Debe colocar siempre los pies firmemente en el suelo para mantener el equilibrio.

12. Preste atención al mantenimiento de la máquina de limpieza de alta presión.

- Limpie la máquina de limpieza con regularidad para garantizar un uso seguro y eficaz.

- Consulte el manual de instrucciones cuando sustituya las piezas suministradas.

- Compruebe periódicamente el cable de alimentación del cargador y pregunte a su distribuidor en el caso de necesitar reparaciones en caso de que esté dañado.

- Si se utiliza un alargador, compruébelo con regularidad y sustitúyalo si estuviera dañado.

- Asegúrese de que el agarre siempre está seco y limpio y no deje que se manche con aceite o grasa.

13. Apague y desconecte el pack de la batería de la limpiadora de alta presión en las siguientes situaciones:

- Cuando no se utilice y cuando se repare.
- Cuando instale o desinstale piezas suministradas o compradas.

- En otras situaciones en las que los riesgos sean evidentes.

14. Los alargadores inadecuados pueden ser peligrosos.

15. Preste atención cuando utilice la máquina de limpieza.

- Preste atención a los métodos de uso estipulados en el manual de instrucciones y al entorno de alrededor cuando utilice la máquina de limpieza de alta presión.
- No utilice la máquina cuando está cansado.

16. Utilice sólo accesorios especificados.

El uso de accesorios diferentes a los especificados en el manual de instrucciones o en los catálogos de HiKOKI podría provocar accidentes o lesiones, debiéndose evitar a toda costa.

17. Las reparaciones de la máquina de limpieza de alta presión sólo deben ser realizadas por expertos.

- La máquina de limpieza de alta presión cumple todas las normativas de seguridad pertinentes y no debe modificarse.

- Todas las reparaciones deben ser realizadas por los Centros de Servicios Autorizado de HiKOKI. Si se intenta realizar reparaciones sin las destrezas adecuadas podrían producirse accidentes o lesiones.

18. No utilice la máquina si una batería o partes importantes de la máquina están dañadas, p. ej. los dispositivos de seguridad, mangueras de alta presión, pistola de gatillo.

19. Sujete la pistola de gatillo firmemente con ambas manos cuando utilice la máquina de limpieza.

De lo contrario podrían producirse lesiones.

20. El agua a alta presión puede ser peligrosa si se utiliza incorrectamente.

Los chorros de agua a alta presión no deben dirigirse hacia las personas, animales, elementos que puedan romperse fácilmente, equipo eléctrico o hacia la misma máquina.

21. No utilice gasolina, aceite, disolventes orgánicos u otros líquidos inflamables o tóxicos, u otro líquido inadecuado.

De lo contrario podría producirse una explosión, humo o un incendio, u otros accidentes, pudiéndose causar daños o lesiones.

22. Cuando lave llantas de automóvil, asegúrese de que la punta de la boquilla se mantiene como mínimo a 50 cm de distancia de la superficie que vaya a lavarse.

De lo contrario las llantas o los frenos podrían dañarse, pudiéndose causar graves accidentes.

23. No toque la clavija de alimentación del cargador o la toma de alimentación con las manos mojadas.

De lo contrario podría producirse una descarga eléctrica.

24. La limpiadora de alta presión no deberá ser utilizada por niños o personal no entrenado.

25. El agua que ha fluido a través de la válvula antirretorno no se considera potable.

Español

Compruebe que la válvula antirretorno se utiliza correctamente cuando la máquina de limpieza se conecta a un grifo de agua potable.

Utilice un dispositivo de prevención de flujo de retorno descrito en EN12729 Tipo BA.

El agua que ha pasado por la válvula antirretorno no puede utilizarse para beber.

26. **Asegúrese de que no se salpica agua en la limpiadora de alta presión, en el cargador, el cable de alimentación, o en otras áreas. Asimismo, no la exponga nunca a la lluvia ni la utilice bajo la lluvia.**

De lo contrario podría producirse una descarga eléctrica.

27. **No sujete la pistola de gatillo cuando la deje en su lugar.**

28. **Si la máquina de limpieza no funciona con normalidad o emite vibraciones o ruidos extraños, apáguela inmediatamente y póngase en contacto con el Centro de servicio autorizado de HiKOKI para solicitar su inspección o reparación.**

Si se sigue utilizando podrían producirse lesiones.

29. **Si la máquina de limpieza se cae o golpea con algo sólido accidentalmente, compruebe si presenta daños, agrietamientos o malformaciones.**

Ya que podrían producirse lesiones.

30. **No dirija el chorro hacia usted o hacia otras personas para limpiar ropa o calzado.**

31. **Desconecte siempre la red de alimentación cuando no esté pendiente de la máquina.**

PRECAUCION

1. **Purgue toda la presión de la máquina de limpieza antes de desconectar la manguera de alta presión.**

2. **Instale todos los accesorios suministrados correctamente de acuerdo con el manual de instrucciones.**

De lo contrario los accesorios podrían soltarse o producir lesiones.

3. **Asegúrese de que no se adhieren materias extrañas al objeto que se está lavando.**

De lo contrario la materia podría salir volando y provocar lesiones inesperadas.

4. **No rocíe un chorro de agua en las zonas alrededor de las etiquetas colocadas en el objeto que vaya a lavarse,**

ya que las etiquetas podrían levantarse.

5. **Agarre la empuñadura con firmeza cuando transporte la máquina de limpieza.**

6. **Los niños deberán ser supervisados para asegurarse de que no juegan con el aparato.**

4. No deje que entren sustancias extrañas por el orificio de conexión de la batería recargable.

5. No desmonte nunca la batería recargable ni el cargador.

6. No cortocircuite nunca la batería recargable. Cortocircuitar la batería provocará tensión eléctrica muy elevada y sobrecalentamiento. Derivará en quemaduras o en daños a la batería.

7. No arroje la batería al fuego. Si se quema la batería puede explotar.

8. Lleve la batería al establecimiento de compra original en caso de que la duración de la batería recargable sea reducida al usarse. No tire la batería descargada.

9. No inserte objetos en las ranuras de ventilación del cargador. La inserción de objetos metálicos o inflamables en dichas ranuras puede provocar descargas eléctricas o dañar el cargador.

PRECAUCIÓN

1. **Mantenga la zona de trabajo limpia y ordenada**

Se rociará agua sucia cuando se utilice la máquina de limpieza. Por lo tanto, es necesario comprobar la zona para asegurarse que no hay obstáculos y mantener la zona de trabajo limpia y ordenada.

2. **Colocación de la máquina de limpieza**

Seleccione un lugar plano en el que la máquina de limpieza no se salpique con agua cuando se realice la limpieza.

3. Ajuste el interruptor en "OFF" inmediatamente si la manguera se desacopla del grifo o de la máquina de limpieza y si la máquina de limpieza deja de recibir agua. De lo contrario podrían producirse fallos (funcionamiento en seco).

4. Ajuste el interruptor en "OFF" cuando suspenda el funcionamiento temporalmente. De lo contrario el motor podría ponerse en marcha automáticamente.

5. Coloque el dedo en el centro del gatillo durante la operación.

De lo contrario podría pillarse los dedos.

Agarre la pistola y la boquilla firmemente con ambas manos.

6. Este producto incorpora un potente imán permanente en el motor.

Observe las siguientes precauciones acerca de la adherencia de virutas a la herramienta y el efecto del imán permanente sobre dispositivos electrónicos.

○ Si utiliza un marcapasos u otro dispositivo medico, no opere ni acerque a esta herramienta. El funcionamiento del dispositivo electrónico puede verse afectado.

○ No utilice la herramienta cerca de dispositivos de precisión, como teléfonos móviles, tarjetas magnéticas o medios de memoria electrónica. Si lo hace, puede provocar fallos, averías o la pérdida de datos.

NOTA

1. Las conexiones sueltas podrían dar lugar a fugas de agua.

2. Humedezca la junta tórica con agua para facilitar la conexión si es difícil insertar la manguera y la boquilla.

3. Elimine toda la suciedad, barro y otras materias del orificio de entrada de la pistola de gatillo y el saliente de la boquilla.

4. En primer lugar, coloque el ajuste de rociado en "Chorro" y, a continuación, muévalo gradualmente a la posición de "Rociado" mientras aprieta el gatillo.

Debe observarse que el agua podría rociarse horizontalmente sobre una zona amplia si se gira completamente a la posición de "Rociado".

5. Debe observarse que la boquilla podría dañarse si se mueve de manera forzada más allá de la posición de parada mientras se alterna entre "Chorro" y "Rociado".

ADVERTENCIAS DE SEGURIDAD ADICIONALES

ADVERTENCIA

1. **No encienda la máquina de limpieza mientras aprieta el gatillo.**

De lo contrario podría rociarse inmediatamente agua a alta presión, provocando accidentes inesperados.

2. **No apunte la boquilla hacia ninguna persona o animal.**

De lo contrario ya podrían producirse lesiones.

3. **Asegúrese de que se vacía todo el agua residual de la máquina de limpieza, la pistola de gatillo y la manguera, etc. después de su uso.**

De lo contrario podría congelarse, provocando fallos.

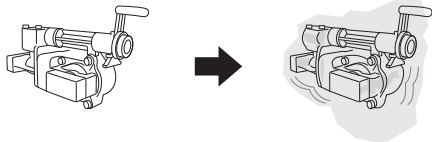

6. Comience el lavado inicial a aproximadamente 1 metro de distancia del elemento deseado, y luego acérquese gradualmente mientras comprueba el nivel de limpieza hasta que llegue a una distancia a la que la suciedad sea lavada efectivamente.
La presión del rociado de la máquina de limpieza es aproximadamente 7 veces superior a la del agua del grifo. Los chorros de agua de alta presión podrían dañar o levantar el revestimiento de los elementos que se lavan.
7. En algunos casos el rociado de agua será inestable debido a que el aire que se ha formado en la bomba y la manguera se vacía junto con el agua inmediatamente después de su uso. En este caso, deje que el agua salga hasta que se estabilice.
8. Deje un espacio de dos o más segundos entre la acción de apretar y soltar el gatillo.
De lo contrario podrían producirse fallos del interruptor de presión.
9. No gire el interruptor a ACT. cuando el depósito está vacío o el grifo está cerrado.
De lo contrario podrían producirse fallos.
10. El motor se apagará automáticamente cuando se haya formado suficiente presión de agua en la máquina de limpieza.
11. Bloquee el gatillo con un tope de gatillo durante las pausas y una vez finalizada el lavado.
12. Si se deja la máquina de limpieza encendida podría producirse un funcionamiento en seco, ocasionando fallos.
13. La utilización de la batería en lugares fríos (menos de 0 grados centígrados) puede provocar en ocasiones la reducción de la cantidad de trabajo. Sin embargo, se trata de un fenómeno temporal, que desaparece cuando la batería adquiere temperatura.
14. Podría fugarse agua si el depósito que contenga agua se encuentra instalado y la manguera de alta presión no.
 - Coloque la manguera de alta presión y la pistola de gatillo antes de colocar el depósito.
 - Desprenda el depósito antes quitar la manguera de alta presión y la pistola de gatillo, y asegúrese de que todo el agua se haya drenado del depósito.
 - Asegúrese de que la manguera de alta presión y pistola de gatillo están sujetos al mover o enganchar el depósito con agua aún en el mismo.
 - Cuando se utilice la limpiadora en interiores, sitúela en un lugar donde no pueda ser un problema si hay fugas de agua.

La altura máxima de aspiración (rango de elevación) es de 0,5 m aproximadamente.
Instálelo correctamente de acuerdo con las condiciones.

La altura de aspiración cuando la altura de la salida de alimentación de agua es inferior a la altura máxima de la manguera de aspiración: Desde la altura máxima de la manguera de aspiración hasta la superficie del agua.

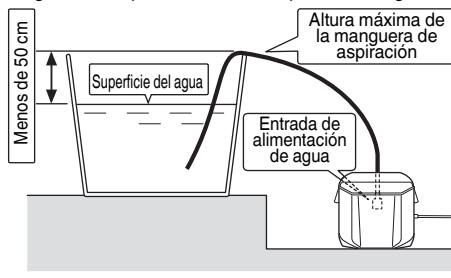

La altura de aspiración cuando la altura de la salida de alimentación de agua es igual a la altura máxima de la manguera de aspiración: Desde la salida de alimentación de agua hasta la superficie del agua.

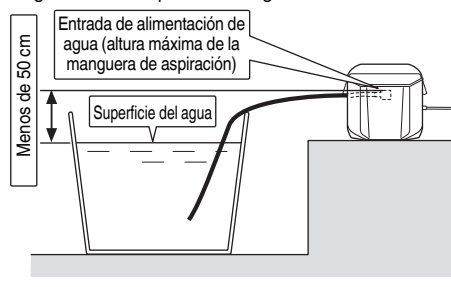

ADVERTENCIAS RELATIVAS A LA BATERÍA DE LITIO

Para ampliar su duración, la batería de litio está equipada con la función de protección para detener la salida.

En los casos 1 a 3 descritos a continuación, cuando utiliza este producto, incluso si acciona el interruptor, el motor puede detenerse. No es un problema, sino el resultado de la función de protección.

1. Cuando la batería restante se agota, el motor se detiene. En este caso, cárguela inmediatamente.
2. Si la herramienta se sobrecarga, el motor puede detenerse. En este caso, suelte el interruptor de la herramienta y elimine las causas de la sobrecarga. A continuación, puede volver a utilizarla.
3. Si la batería se calienta excesivamente al realizar un trabajo de sobrecarga, la alimentación de la batería podría detenerse. En este caso, deje de utilizar la batería y deje que se enfríe. A continuación, puede volver a utilizarla.

Asimismo, preste atención a las siguientes advertencias y precauciones.

ADVERTENCIA

Para evitar fugas de la batería, generación de calor, emisión de humo, explosiones e igniciones, preste atención a las siguientes precauciones.

1. Asegúrese de que no entran virutas o polvo en la batería.
 - Durante el trabajo, asegúrese de que no caen virutas o polvo en la batería.

AL UTILIZAR AGUA ALMACENADA

PRECAUCIÓN

1. Utilice sólo agua limpia (no de río o estanque, agua fétida con gránulos de arena).
De lo contrario podrían producirse fallos.

NOTA

1. El agua no se puede extraída bajo las siguientes condiciones:
 - Cuando se utiliza una manguera con un diámetro interno superior a 9 mm
 - Cuando existe una diferencia de altura de más de 0,5 m entre la entrada de suministro de agua y la superficie del agua
 - Cuando la parte interior de la manguera no está lo suficientemente llena de agua
2. Coloque el interruptor en "ON" sin la boquilla.
De lo contrario podría producirse un funcionamiento en seco, ocasionando fallos.
3. Ajuste el interruptor en "OFF" si no sale agua en dos minutos.
De lo contrario podrían producirse fallos (funcionamiento en seco).

Español

- Asegúrese de que las virutas o el polvo que caen sobre la herramienta eléctrica durante el trabajo no entran en la batería.
- No almacene una batería sin utilizar en un lugar expuesto a virutas y polvo.
- Antes de almacenar una batería, retire las virutas y el polvo que se hayan adherido y no la almacene junto a piezas metálicas (tornillos, clavos, etc.).
- 2. No perforo la batería con un objeto afilado como un clavo, no la golpee con un martillo, la pise, la tire ni la esponja a fuertes impactos físicos.
- 3. No utilice una batería que parezca estar dañada o deformada.
- 4. No utilice la batería con las polaridades cambiadas.
- 5. No conecte la batería directamente a salidas eléctricas ni a tomas de mechero de automóviles.
- 6. No utilice la batería para un fin diferente a los especificados.
- 7. Si la carga de la batería no finaliza ni siquiera cuando ha transcurrido el tiempo de carga especificado, detenga inmediatamente el proceso de carga.
- 8. No coloque o exponga la batería a temperaturas elevadas o alta presión, como en un microondas, una secadora o en un recipiente de alta presión.
- 9. Aléjela del fuego inmediatamente cuando se detecte una fuga o un olor raro.
- 10. No la utilice en un lugar donde se generen grandes cantidades de electricidad estática.
- 11. Si se producen fugas de batería, mal olor, se genera calor, la batería está descolorida o deformada, o presenta algún tipo de funcionamiento anómalo durante su uso, recarga o almacenamiento, retirela inmediatamente del equipo o del cargador de la batería y detenga su utilización.

PRECAUCIÓN

1. Si el líquido de fuga de la batería entra en contacto con los ojos, no se los frote y lávelos bien con agua limpia como, por ejemplo, agua del grifo, y póngase en contacto con un médico inmediatamente.
Si no se trata, el líquido podría causar problemas de visión.
2. Si el líquido de fuga entra en contacto con la piel o la ropa, lávela bien con agua limpia como, por ejemplo, agua del grifo, inmediatamente.
Podría producir irritación cutánea.
3. Si observa óxido, mal olor, recalentamiento, decoloración, deformación u otras irregularidades al utilizar la batería por primera vez, no la utilice y devuélvala al proveedor o distribuidor.

ADVERTENCIA

Si una sustancia extraña conductiva accede al terminal de la batería de iones de litio, esta podría sufrir un cortocircuito y provocar un incendio. Cuando guarde la batería de iones de litio, asegúrese de respetar las siguientes reglas.

- No deje restos conductivos, clavos ni cables, como por ejemplo cables de hierro o de cobre, en el estuche de almacenamiento.
- Para evitar que se produzcan cortocircuitos, cargue la batería en la herramienta o fije con firmeza la tapa de la batería hasta que deje de verse el ventilador.

Interruptor de presión

Evita que la presión dentro de la máquina de limpieza supere los niveles permisibles. Soltar la palanca en la pistola de gatillo hace que la válvula que funciona por medio de la presión del agua deje de bombear. La bomba vuelve a ponerse en marcha cuando se tira de la palanca.

Apagado automático

La limpiadora posee una función de apagado automático con el fin de impedir un consumo innecesario de la batería, así como para evitar inicios no intencionales y accidentes.

El apagado automático se activa en las situaciones siguientes:

- Cuando la alimentación se deja activada, y transcurren unos 30 minutos sin que se apriete el gatillo
- Cuando el gatillo se aprieta continuamente durante aproximadamente 30 minutos
- Si la batería se sobrecalienta, el motor podría detenerse.

PRECAUCIONES DE CONEXIÓN DEL DISPOSITIVO USB

Cuando se produce un problema inesperado, los datos en un dispositivo USB conectado a este producto podrían dañarse o perderse. Asegúrese siempre de realizar una copia de seguridad de los datos contenidos en el dispositivo USB antes de su uso con este producto.

Tenga en cuenta que nuestra compañía no acepta ninguna responsabilidad por los datos almacenados en el dispositivo USB que se hayan dañado o perdido, ni por ningún daño que pudiera sufrir un dispositivo conectado.

ADVERTENCIA

- Antes de usar, compruebe el cable de conexión USB en busca de cualquier defecto o daño.
Usar un cable USB defectuoso o dañado puede provocar emisiones de humo o incendios.
- Cuando no se está usando el producto, cubra el puerto USB con la cubierta de goma.
Acumulación de polvo, etc. en el puerto USB puede provocar emisiones de humo o incendios.

NOTA

- Podría haber una pausa ocasional durante la recarga USB.
- Cuando no se esté cargando un dispositivo USB, retire el dispositivo USB del cargador.
De lo contrario, podría no solo reducir la vida de la batería de un dispositivo USB, pero también podría ocasionar accidentes imprevistos.
- En función del tipo, algunos dispositivos USB no podrán cargarse.

MECANISMOS DE SEGURIDAD

La máquina de limpieza está equipada con los siguientes mecanismos de seguridad para garantizar un uso seguro.

Interruptor de encendido

Evita que la máquina de limpieza se ponga en marcha involuntariamente.

Pistola de gatillo equipada con un seguro

Evita que el gatillo se apriete, poniendo en marcha la máquina de limpieza involuntariamente.

NOMBRES DE LAS PIEZAS (Fig. 1 – Fig. 23)

①	Depósito	⑮	Boquilla variable
②	Bolsillo lateral	⑯	Pistola de gatillo
③	Toma de alimentación de agua	⑰	Gatillo
④	Palanca	⑱	Bloqueo del gatillo
⑤	Pestillo	⑲	Manguera de alta presión
⑥	Tapa del depósito	⑳	Pasador del limpiador de boquillas
⑦	Asa	㉑	Batería
⑧	Conector de la alimentación del agua (instalado en la unidad principal)	㉒	Manguera del grifo (comercialmente disponible)
⑨	Cubierta	㉓	Unión de acople rápido (se vende por separado)
⑩	Dial de ajuste de la presión del agua	㉔	Unión de acople rápido (comercialmente disponible)
⑪	Interruptor del indicador de carga	㉕	Conector de la alimentación del agua (vendido por separado)
⑫	Lámpara del indicador de carga	㉖	Conector de la pistola de gatillo
⑬	Interruptor de alimentación	㉗	Tapa de la válvula
⑭	Lámpara de alimentación	㉘	Colador

	Advertencia
V	Voltaje nominal
kg	Kilogramos
MPa	Megapascales
	El agua a alta presión puede ser peligrosa si se utiliza incorrectamente. Los chorros de agua a alta presión no deben dirigirse hacia las personas, el equipo eléctrico o la misma máquina de limpieza.
	El agua que ha pasado por la válvula antirretorno no puede utilizarse para beber.
	Desconecte la batería
	Desbloquear
	Pistola de gatillo
	Boquilla variable
	Manguera de alta presión (3 m)
	Clavija de limpieza de la boquilla
	Conector de alimentación de agua (Accesorios opcionales...de venta por separado)
	Junta de un toque (negra) (comercialmente disponible)
	Junta de un toque (para mangueras de diámetro estrecho) (comercialmente disponible)
	<ul style="list-style-type: none"> Manguera de grifo (tipo resistente a la presión) (comercialmente disponible) Mangueras de grifo de diámetro estrecho (comercialmente disponible)
	Conector del grifo (comercialmente disponible)
	Interruptor de encendido de la limpiadora en la posición ON
	Interruptor de encendido de la limpiadora en la posición OFF
	Interruptor indicador de batería restante
	La carga restante de la batería está prácticamente agotada. Cargue la batería cuanto antes.
	La carga restante de la batería se encuentra a la mitad.
	La carga restante de la batería es suficiente.
	Acción prohibida

SÍMBOLOS

ADVERTENCIA

A continuación se muestran los símbolos usados para la máquina. Asegúrese de comprender su significado antes del uso.

	AW18DBL: Hidro-Limpiadora de Alta Presión a Batería
	Lea todas las instrucciones y advertencias de seguridad.
	Solo para países de la Unión Europea No desheche los aparatos eléctricos junto con los residuos domésticos. De conformidad con la Directiva Europea 2002/96/CE sobre residuos de aparatos eléctricos y electrónicos y su aplicación de acuerdo con la legislación nacional, las herramientas eléctricas cuya vida útil haya llegado a su fin se deberán recoger por separado y trasladar a una planta de reciclaje que cumpla con las exigencias ecológicas.

ACCESORIOS ESTÁNDAR

Además de la unidad principal (1 unidad), el paquete contiene los accesorios indicados en la página 281.

Los accesorios estándar están sujetos a cambio sin previo aviso.

APLICACIÓN

- Limpia puertas de pantalla, cristales de ventanas, suelos, paredes, etc.
- Limpia coches, motos, etc.
- Limpia barro de equipo de jardinería y equipo agrícola.

ESPECIFICACIONES

HERRAMIENTA MOTORIZADA

Modelo	AW18DBL
Voltaje	18 V
Presión de descarga (1 MPa: 10,2 kgf/cm ²)	0,5 – 2,0 MPa
Descarga de agua	0,5 – 1,2 L/min.
Temperatura del agua permisible	40°C o menos
Método de suministro de agua	Suministro de agua del depósito / Conexión del grifo / Suministro de agua almacenada
Capacidad del depósito	8 L
Motor	Motor de CC
Dimensiones (Longitud x Anchura x Profundidad)	302 mm x 254 mm x 473 mm
Peso*1	4,5 kg

*1 Peso (Según el Procedimiento EPTA 2003): Excluyendo la batería, pistola de gatillo, manguera de alta presión, boquilla variable.

CARGADOR

Modelo	UC18YSL3
Tensión de carga	14,4 V – 18 V
Peso	0,6 kg

NOTA

Debido al programa continuo de investigación y desarrollo de HiKOKI estas especificaciones están sujetas a cambio sin previo aviso.

NOTA

No golpee con fuerza ni rompa el panel de interruptores. Pueden producirse problemas.

CARGA

Antes de utilizar la herramienta eléctrica, cargue la batería de la siguiente manera.

1. Enchufe el cable de alimentación del cargador a una toma de corriente de CA.

Al conectar el enchufe del cargador a una toma de corriente, el testigo indicador de carga parpadeará en rojo (a intervalos de 1 segundo).

2. Inserte la batería en el cargador

Inserte la batería con firmeza en el cargador como se muestra en la Fig. 2.

3. Carga

Cuando inserte una batería en el cargador, el testigo indicador de carga parpadeará en azul.

Cuando la batería esté totalmente cargada, el testigo indicador de carga se iluminará en verde. (consulte la tabla 1)

(1) Indicación del testigo indicador de carga

Las indicaciones del testigo indicador de carga serán las mostradas en la tabla 1, según el estado del cargador o de la batería recargable.

Tabla 1

Indicaciones del testigo indicador de carga				
Testigo indicador de carga (ROJO/ AZUL/ VERDE/ PÚRPURA)	Antes de la carga	Parpadea (ROJO)	Se enciende durante 0,5 segundos. No se enciende durante 0,5 segundos (apagada durante 0,5 segundos).	Conectada a la fuente de alimentación
	Durante la carga	Parpadea (AZUL)	Se enciende durante 0,5 segundos. No se enciende durante 1 segundo. (apagado durante 1 segundo)	Capacidad de la batería a menos del 50%
		Parpadea (AZUL)	Se enciende durante 1 segundo. No se enciende durante 0,5 segundos (apagada durante 0,5 segundos).	Capacidad de la batería a menos del 80%
	Carga completada	Se enciende (AZUL)	Se enciende de forma continua	Capacidad de la batería a más del 80%
		Se enciende (VERDE)	Se enciende de forma continua (Sonido continuo de la señal acústica: alrededor de 6 segundos)	
		Espera por sobrecalentamiento	Parpadea (ROJO)	Se enciende durante 0,3 segundos. No se enciende durante 0,3 segundos (apagada durante 0,3 segundos).
	Carga imposible	Destellos (PÚRPURA)	Se enciende durante 0,1 segundos. No se enciende durante 0,1 segundos (apagada durante 0,1 segundos). ■ ■ ■ ■ ■ ■ ■ ■ ■ ■ ■ ■ ■ ■ ■ ■ (Señal acústica intermitente: alrededor de 2 segundos)	Fallo de funcionamiento de la batería o del cargador

- (2) Acerca de las temperaturas y el tiempo de carga de la batería recargable
Las temperaturas y el tiempo de carga se ajustarán a los valores expuestos en la **tabla 2**.

Tabla 2

Batería		Cargador	UC18YSL3	
Tensión de carga	V		14,4	18
Tipo de batería			Li-ion	
Temperatura a la que podrá cargarse la batería			-10°C – 50°C	
Tiempo de carga de la capacidad de la batería, aprox. (a 20 °C)				
1,3 Ah	min.		15 (4 celdas)	15 (5 celdas)
1,5 Ah	min.		15 (4 celdas)	15 (5 celdas)
2,0 Ah	min.		20 (4 celdas)	20 (5 celdas)
2,5 Ah	min.		25 (4 celdas)	25 (5 celdas)
3,0 Ah	min.		20 (8 celdas)	20 (10 celdas)
4,0 Ah	min.		26 (8 celdas)	26 (10 celdas)
5,0 Ah	min.		32 (8 celdas)	32 (10 celdas)
6,0 Ah	min.		38 (8 celdas)	38 (10 celdas)

NOTA

El tiempo de carga puede variar según la temperatura ambiente y la tensión de la fuente de alimentación.

4. **Desconecte el cable de alimentación del cargador de la toma de corriente.**

5. **Sostenga el cargador con firmeza y saque la batería.**

NOTA

Asegúrese de extraer la batería del cargador después de usarlo y, a continuación, guárdelo.

Sobre la descarga eléctrica en caso de baterías nuevas, etc.

Ya que la sustancia química interna de las baterías nuevas y las baterías que no se han utilizado durante mucho tiempo no está activada, la descarga eléctrica puede ser inferior cuando se utilicen por primera y segunda vez. Este fenómeno es temporal, y el tiempo normal requerido para la recarga se restablecerá recargando las baterías 2 – 3 veces.

Cómo hacer que las baterías duren más.

- (1) Recargue las baterías antes de que se gasten completamente.
Cuando sienta que la energía de la herramienta se debilita, detenga inmediatamente la herramienta y recargue su batería. Si continúa utilizando la herramienta y gasta la corriente eléctrica, la batería podría resultar dañada y su vida útil se acortará.
- (2) Evite realizar la recarga a altas temperaturas.
Una batería recargable se calentará inmediatamente después de su uso. Si tal batería se recarga inmediatamente después de su uso, su substancia química interna se deteriorará, y la vida útil de la batería se acortará. Deje la batería y recárguela después de que se haya enfriado un rato.

PRECAUCIÓN

- Si la batería se carga cuando está caliente porque ha permanecido durante un periodo de tiempo prolongado en un lugar expuesto a la luz directa del sol o porque la batería acaba de utilizarse, el testigo indicador de carga se enciende durante 0,3 segundos, no se enciende durante 0,3 segundos (apagada durante 0,3 segundos). En ese caso, deje primero que se enfríe la batería y, a continuación, inicie la carga.
- Cuando el testigo indicador de carga parpadea (en intervalos de 0,2 segundos), compruebe y extraiga los objetos extraños del conector del cargador de la batería. Si no hay objetos extraños, es probable que la batería o el cargador funcionen incorrectamente. Llévelo a su Centro de servicio técnico autorizado.
- Como el microordenador incorporado tarda unos tres segundos en confirmar que la batería que se está cargando con el UC18YSL3 se ha retirado, espere como mínimo tres segundos antes de volver a introducirla para continuar con la carga. Si la batería vuelve a introducirse antes de que transcurran tres segundos, puede que no se cargue correctamente.

Quando se suministre agua desde un grifo	15	286
Al utilizar agua almacenada	16	286
Quando se complete la operación	17	287
Cargar un dispositivo USB desde una toma de corriente eléctrica	18-a	288
Cargar un dispositivo USB y su batería desde una toma de corriente eléctrica	18-b	288
Cómo recargar el dispositivo USB	19	288
Quando la carga de dispositivos USB se ha completado	20	288
Inspección de la máquina de limpieza y las mangueras	21	289
Inspección del filtro	22	289
Ordenar y almacenar la máquina de limpieza después de utilizarla	23	289
Selección de los accesorios	—	290

MANTENIMIENTO E INSPECCIÓN

1. Inspección de la máquina de limpieza y las mangueras (Fig. 21)

Compruebe que no existen daños, agrietamientos o malformaciones.

Limpie el orificio de la boquilla con la clavija de limpieza de la boquilla suministrada de forma regular.

NOTA

Desinstale la pistola de gatillo y limpie el orificio de la boquilla.

2. Inspección del filtro (Fig. 22)

Lave todas las obstrucciones de la rejilla con agua de forma regular.

NOTA

Retire el filtro de la entrada de alimentación de agua con pinzas de radio plano.

3. Limpie la máquina de limpieza

Retuerza el trapo empapado con jabón y agua para eliminar el exceso de humedad y páselo por la máquina de limpieza.

No utilice gasolina, disolvente, benceno, queroseno, etc., ya que podrían producir malformaciones.

4. Compruebe si hay tornillos sueltos

Compruebe si hay tornillos sueltos con regularidad y apriételes, ya que podría ser peligroso.

5. Ordenar y almacenar la máquina de limpieza después de utilizarla (Fig. 23)

Los accesorios pueden guardarse dentro de la máquina de limpieza tal como se muestra en la Fig. 23 cuando no se utilicen y cuando se transporten.

Evite los siguientes entornos y almacene la máquina de limpieza y los accesorios en un lugar seguro y seco cuando no se utilice.

- No los almacene en un lugar accesible por los niños o en lugares en los que los niños pudieran utilizarla.
- No la almacene en un lugar donde pueda mojarse con la lluvia como, por ejemplo, delante de la casa o en lugares con gran humedad.
- No la almacene en lugares sometidos a bruscos cambios de temperatura o bajo la luz directa del sol.
- No la almacene en lugares con sustancias volátiles que pudieran incendiarse o explotar.

MONTAJE Y FUNCIONAMIENTO

Acción	Figura	Página
Carga	2	282
Extracción de la batería	3	282
Instale la boquilla en la pistola de gatillo	4	283
Suelte la boquilla de la pistola de gatillo	5	283
Orden de acoplamiento	6	283
Instale la manguera de alta presión en la pistola de gatillo	7	283
Fije la manguera de alta presión a la salida de la alimentación de agua del cuerpo principal	8	283
Conecte el depósito al cuerpo principal	9	284
Colocación de la batería	10	284
Indicador de alimentación	11	285
Indicador de batería restante	12	285
Cómo utilizar la boquilla variable	13	285
Lavado	14	285

NOTA

Almacenamiento de baterías de iones de litio
Compruebe que las baterías de iones de litio se hayan cargado completamente antes de almacenarlas.

Un almacenamiento prolongado de las baterías (3 meses o más) con poca carga podría deteriorar su funcionamiento, reduciendo en gran medida el tiempo de uso de la batería o haciendo que las baterías no puedan mantener una carga.

No obstante, la reducción en gran medida del tiempo de uso de la batería puede recuperarse si se carga y utiliza de dos a cinco veces.

Si el tiempo de uso de la batería es extremadamente corto a pesar de haber cargado y utilizado la batería varias veces, deberá considerarla agotada y comprar una nueva.

PRECAUCIÓN

En el manejo y el mantenimiento de las herramientas eléctricas, se deberán observar las normas y reglamentos vigentes en cada país.

Aviso importante sobre las baterías de las herramientas eléctricas a batería de HiKOKI

Utilice siempre una de nuestras baterías genuinas. No podemos garantizar la seguridad y el funcionamiento de nuestra herramienta eléctrica a batería cuando se utiliza con baterías diferentes a las indicadas por nosotros, o cuando la batería se desmonta y modifica (como cuando se desmontan y sustituyen celdas u otras piezas internas).

ADVERTENCIA

- La emisión de vibración durante la utilización real de la herramienta eléctrica puede ser diferente del valor total declarado en función de las formas de utilización de la herramienta.
- Identifique las medidas de seguridad para proteger al operador basadas en una estimación de exposición en condiciones reales de uso (teniendo en cuenta todas las partes del ciclo de funcionamiento, como tiempos durante los que la herramienta está apagada y durante los que funciona lentamente, además del tiempo de activación).

NOTA

Debido al programa continuo de investigación y desarrollo de HiKOKI, estas especificaciones están sujetas a cambio sin previo aviso.

GARANTÍA

Las herramientas eléctricas de HiKOKI incluyen una garantía conforme al reglamento específico legal/nacional. Esta garantía no cubre los defectos o daños debidos al uso incorrecto, el uso excesivo ni tampoco los provocados por el desgaste normal. En caso de reclamación, envíe la herramienta eléctrica, sin desmontar y con el CERTIFICADO DE GARANTÍA que aparece al final de estas instrucciones de uso, al Centro de servicio autorizado de HiKOKI.

Información sobre el ruido propagado por el aire y la vibración

Los valores medidos se determinaron de acuerdo con la norma IEC60335 y se declaran de conformidad con la norma ISO 4871.

Nivel de potencia acústica ponderada A: 86 dB (A)

Nivel de presión acústica ponderada A: 73 dB (A)

Incertidumbre K: 3 dB (A)

Utilice protecciones auditivas.

Valores totales de la vibración (suma de vectores triax.) determinados de acuerdo con la norma EN60335.

Valor de emisión de vibración $a_h = 4,71 \text{ m/s}^2$

Incertidumbre K = 1,5 m/s^2

El valor total de vibración declarado se ha medido según un método de prueba estándar, y permite comparar unas herramientas con otras.

También resulta útil para llevar a cabo evaluaciones preliminares de exposición.

SOLUCIÓN DE PROBLEMAS

Siga las instrucciones que se indican en la siguiente tabla si la herramienta no funciona normalmente. Si esto no soluciona el problema, consulte a su distribuidor o al centro de servicio autorizado de HiKOKI.

Síntoma	Posible causa	Solución
El motor no funcionará cuando se apriete el gatillo.	No hay una batería instalada.	Instale la batería.
	El interruptor está en "OFF".	Encienda la limpiadora.
	La capacidad de la batería es baja.	Cargue la batería.
La lámpara de alimentación parpadea repetidamente y la limpiadora no se inicia.	La batería se calienta excesivamente.	Si la deja sola la batería comenzará a cargar automáticamente si su temperatura disminuye, pero esto puede acortar la duración de la batería. Es recomendable que la batería se enfríe en un lugar bien ventilado lejos de la luz directa del sol antes de cargarla.
La lámpara de alimentación está parpadeando rápidamente y la limpiadora no se inicia.	Hay una anomalía.	Compruebe y elimine cualquier materia extraña de entre los terminales de la batería y la unidad principal. Si el parpadeo rápido continúa, póngase en contacto con un centro de servicio autorizado de HiKOKI para reparaciones, ya que puede que el problema sea la limpiadora.
El agua no se está descargando.	El colador está bloqueado.	Lave el colador, el cual está incorporado en la entrada de alimentación de agua.
La presión del agua es baja.	La boquilla está obstruida.	Limpie el extremo de la boquilla con el pasador suministrado con la misma.
La presión del agua no es estable.	El conector de la alimentación de agua está suelto.	Verifique y asegúrese de que el conector de la alimentación de agua esté firmemente apretado.
La descarga de agua es anormal.	Hay una fuga de agua en la manguera de alta presión.	<ul style="list-style-type: none"> ○ Verifique y asegúrese de que el conector esté firmemente conectado. ○ Si la manguera de alta presión está dañada, póngase en contacto con un centro de servicio autorizado de HiKOKI para llevar a cabo las reparaciones.
El motor está crujendo.	Hay una fuga de agua en la unidad principal o la pistola de gatillo.	Póngase en contacto con un centro de servicio autorizado de HiKOKI para llevar a cabo las reparaciones.
Depósito de suministro de agua	La unidad principal y el depósito no están conectados de forma correcta.	Verifique y asegúrese de que la unidad principal y el depósito están conectados de forma segura.
	Queda poca cantidad de agua en el depósito.	Apague el interruptor de alimentación e inmediatamente vuelva a llenar el agua en el depósito.
	La tapa de la válvula del depósito está obstruida.	Extraiga y limpie la tapa de la válvula.
Conexión del grifo	El volumen de agua o la presión desde el grifo son bajos.	Compruebe y asegúrese de que la manguera tiene un diámetro interior adecuado y no está retorcida. Abra completamente el grifo.
Suministro de agua almacenado	No hay suficiente agua de cebo.	Sumerja la manguera en el agua almacenada para llenar la manguera con más agua (agua de cebo).
	Hay una gran diferencia de altura entre la entrada de alimentación de agua y la superficie del agua almacenada.	Coloque la limpiadora dentro del rango de la altura máxima de aspiración.
	El diámetro interior de la manguera no es el adecuado.	Utilice una manguera con un diámetro interior de 7,5 – 9 mm.

Síntoma	Posible causa	Solución
El motor se detiene repentinamente.	No hay carga restante de la batería.	Cargue la batería.
	La batería se calienta excesivamente (la luz de indicación de encendido está parpadeando).	Extraiga la batería de la unidad principal y permita que se enfríe suficientemente en un lugar bien ventilado lejos de la luz solar directa.
	Existe un problema con la unidad principal (la luz de indicación de encendido está parpadeando rápidamente).	Póngase en contacto con un centro de servicio autorizado de HiKOKI para llevar a cabo las reparaciones.
El motor se apaga y enciende continuamente cuando rocía agua.	La boquilla está obstruida por materias extrañas.	Limpie la boquilla con el pasador limpiador de la boquilla incluido.
	Queda poca cantidad de agua en el depósito.	Apague el interruptor de alimentación e inmediatamente vuelva a llenar el depósito de agua.
Incluso al soltar el gatillo, el motor no se detiene, o se apaga y enciende continuamente.	Hay una fuga de agua en la manguera de alta presión.	<ul style="list-style-type: none"> ○ Verifique y asegúrese de que el conector esté conectado de modo seguro. ○ Si la manguera de alta presión está dañada, póngase en contacto con un centro de servicio autorizado de HiKOKI para llevar a cabo las reparaciones.
	Hay una fuga de agua en la unidad principal o la pistola de gatillo.	Póngase en contacto con un centro de servicio autorizado de HiKOKI para llevar a cabo las reparaciones.
	Existe un problema con la unidad principal.	
La manguera de alta presión no se desmonta o es difícil de separar de la unidad principal o de la pistola de gatillo.	Está aún siendo aplicada una fuerte presión a la manguera de alta presión.	Apague la alimentación eléctrica y comprima el gatillo para liberar la presión.
Hay una fuga de agua en la limpiadora.	La manguera de alta presión o la pistola de gatillo no está instalada mientras el depósito que contiene agua está colocado.	<p>Esto no es un mal funcionamiento.</p> <ul style="list-style-type: none"> ○ Coloque la manguera de alta presión y la pistola de gatillo. ○ Al guardar la limpiadora, drene el agua del depósito y de la limpiadora. Consulte Fig. 17.
El testigo indicador de carga está parpadeando en morado rápidamente y la carga de la batería no comienza.	La batería no está insertada completamente.	Inserte la batería firmemente.
	Hay materias extrañas en el terminal de la batería o en el lugar en el que la batería está colocada.	Quite la materia extraña.
El testigo indicador de carga parpadea en rojo y la carga de la batería no comienza.	La batería no está insertada completamente.	Inserte la batería firmemente.
	La batería se calienta excesivamente.	Si la deja sola la batería comenzará a cargar automáticamente si su temperatura disminuye, pero esto puede acortar la duración de la batería. Es recomendable que la batería se enfríe en un lugar bien ventilado lejos de la luz directa del sol antes de cargarla.
El tiempo de uso de la batería es corto aún cuando está completamente cargada.	La vida de la batería se ha agotado.	Cambie la batería por una nueva.
La batería tarda mucho tiempo en cargarse.	La temperatura de la batería, el cargador, o el entorno es extremadamente baja.	Cargue la batería en interiores o en otro ambiente más cálido.
	Las aberturas de ventilación del cargador están obstruidas, lo que provoca que sus componentes internos se calienten excesivamente.	Evite bloquear las aberturas de ventilación.
	El ventilador de enfriamiento no está en marcha.	Póngase en contacto con un centro de servicio autorizado de HiKOKI para llevar a cabo las reparaciones.

Español

Síntoma	Posible causa	Solución
La lámpara de alimentación USB ha sido apagada y el dispositivo USB ha dejado de cargarse.	La capacidad de la batería se ha vuelto baja.	Cambie la batería por una que tenga capacidad restante.
		Enchufe la clavija del cargador a una toma de corriente eléctrica.
La lámpara de alimentación USB no se apaga incluso después de que ha finalizado la carga del dispositivo USB.	La lámpara de alimentación USB se enciende en verde para indicar que es posible la carga mediante USB.	Esto no es un mal funcionamiento.
No está claro cuál es el estado de carga del dispositivo USB, o si su carga se ha completado.	La lámpara de alimentación USB no se apaga incluso cuando la carga ha finalizado.	Examine el dispositivo USB que se está cargando para confirmar su estado de carga.
La carga de un dispositivo USB se detiene a mitad de proceso.	El cargador estaba conectado a una toma de corriente mientras el dispositivo USB se estaba cargando utilizando la batería como fuente de alimentación.	Esto no es un mal funcionamiento. El cargador hace una pausa en la carga USB durante unos 5 segundos cuando está diferenciando entre las fuentes de alimentación.
	Una batería estaba introducida en el cargador mientras el dispositivo USB se estaba cargando utilizando un enchufe de red como fuente de alimentación.	
La carga del dispositivo USB se detiene en un punto intermedio cuando la batería y el dispositivo USB se están cargando al mismo tiempo.	La batería se ha cargado completamente.	Esto no es un mal funcionamiento. El cargador hace una pausa en la carga USB durante unos 5 segundos mientras comprueba si la batería ha completado con éxito la carga.
La carga del dispositivo USB no se inicia cuando la batería y el dispositivo USB se están cargando al mismo tiempo.	La capacidad restante de la batería es extremadamente baja.	Esto no es un mal funcionamiento. Cuando la capacidad de la batería alcanza un cierto nivel, la carga USB comienza automáticamente.

AVISOS GERAIS DE SEGURANÇA PARA A FERRAMENTA ELÉCTRICA

AVISO

Leia todas as instruções e avisos de segurança

Se não seguir todas as instruções e os avisos, pode provocar um choque eléctrico, incêndio e/ou ferimentos graves.

Guarde todos os avisos e instruções para referência futura.

1. Certifique-se de que a área de trabalho é mantida limpa e organizada.

Se esta advertência não for respeitada, podem ocorrer acidentes.

2. Tenha em conta o ambiente circundante ao utilizar o dispositivo de lavagem.

○ Certifique-se de que a área de trabalho está bem iluminada.

○ Não utilize o dispositivo de lavagem perto de líquidos ou gases inflamáveis.

3. Tenha cuidado com os choques eléctricos.

Não toque em nada que esteja ligado à terra (ligação terra) quando o usar o carregador. (Por exemplo, tubos, aquecedores, fornos micro-ondas, frigoríficos, etc.)

4. Não utilize o dispositivo perto de crianças.

○ As pessoas que não o utilizador do dispositivo não devem ser autorizadas a tocar no dispositivo nem no cabo.

○ As pessoas que não o utilizador do dispositivo não devem aproximar-se da área de trabalho.

5. Guarde o dispositivo num lugar seguro quando não estiver a utilizá-lo.

Guarde o dispositivo num local seco, elevado ou protegido devidamente fechado e longe do alcance das crianças.

6. Não utilize o dispositivo incorretamente.

○ Utilize o Dispositivo de lavagem a alta pressão dentro dos limites das suas capacidades para assegurar resultados seguros e eficientes.

○ Não utilize o dispositivo para efeitos que não aqueles para que foi concebido.

7. Use vestuário de protecção quando utilizar o dispositivo.

Use calçado de protecção, luvas, capacete com viseira e tampões para os ouvidos conforme necessário.

8. Use óculos de protecção e máscaras contra o pó quando utilizar o dispositivo.

Ao utilizar o dispositivo, é possível que ocorra a entrada de salpicos e pó nos olhos e na boca.

9. Manuseie o cabo de alimentação com cuidado.

○ Não carregue o carregador apenas pelo cabo de alimentação ou puxe a ficha da tomada enquanto segura o cabo de alimentação.

○ Mantenha o cabo de alimentação afastado de fontes de calor, óleo e superfícies afiadas.

10. Certifique-se de que o elemento a ser limpo está devidamente fixo.

É possível que a potência da água sob pressão faça com que os objetos mais leves voem. Não utilize o dispositivo em objetos leves que não possam ser fixos.

11. Mantenha-se numa posição correta ao utilizar o dispositivo.

Certifique-se de que tem sempre os pés bem pousados no chão para manter o equilíbrio.

12. Preste atenção à manutenção do Dispositivo de lavagem a alta pressão.

○ Limpe o dispositivo regularmente para assegurar uma utilização segura e eficiente.

○ Consulte o manual de instruções ao substituir as peças fornecidas.

○ Verifique regularmente o cabo de alimentação do carregador e peça reparações ao seu revendedor no caso de este ficar danificado.

○ Se utilizar um cabo de extensão, verifique-o regularmente e substitua-o no caso de danos.

○ Certifique-se de que a pega é sempre mantida seca e limpa e não permita que óleo ou lubrificante entrem em contacto com a mesma.

13. Desligue e desconecte o conjunto de baterias da Lavadora de Alta Pressão nas seguintes situações:

○ Quando não estiver a utilizá-lo e quando estiver a ser reparado.

○ Ao instalar ou retirar peças fornecidas ou adquiridas.

○ Noutras situações que pareçam implicar riscos.

14. Cabos de extensão inadequados podem ser perigosos.

15. Preste sempre atenção ao utilizar o dispositivo.

○ Preste atenção aos métodos de utilização indicados no manual de instruções e ao ambiente circundante quando utilizar o Dispositivo de lavagem a alta pressão.

○ Não utilize o dispositivo se estiver cansado.

16. Utilize apenas os acessórios especificados.

A utilização de acessórios que não os especificados no manual de instruções ou nos catálogos da HiKOKI pode resultar em acidentes ou ferimentos e deve ser sempre evitada.

17. As reparações ao Dispositivo de lavagem a alta pressão apenas devem ser realizadas por especialistas.

○ O Dispositivo de lavagem a alta pressão está em conformidade com todos os regulamentos de segurança relevantes e não pode ser modificado.

○ Todas as reparações devem ser solicitadas aos Centros de Assistência Autorizados HiKOKI. Tentar proceder a reparações sem dispor das técnicas corretas pode resultar em acidentes ou lesões.

18. Não use a máquina se a bateria ou peças importantes da máquina estiverem danificadas, por exemplo, dispositivos de segurança, mangueiras de alta pressão, pistola de gatilho.

19. Segure firmemente na pistola com ambas as mãos para utilizar o dispositivo.

Se esta advertência não for respeitada, podem ocorrer lesões.

20. A água a alta pressão pode ser perigosa quando utilizada incorretamente.

Os jatos de água a alta pressão não devem ser direccionados para pessoas, animais, objetos que possam partir-se facilmente, equipamento eléctrico ou o próprio dispositivo.

21. Não utilize gasolina, óleo, solventes orgânicos, outros líquidos inflamáveis ou tóxicos ou outros líquidos inadequados.

Se esta advertência não for respeitada, podem ocorrer explosões, emissão de fumo ou fogo, ou outros acidentes, que podem causar danos ou lesões.

22. Ao lavar pneus de automóveis, certifique-se de que a extremidade do bocal é mantida a pelo menos 50 cm de distância da superfície a lavar.

Se esta advertência não for respeitada, podem ocorrer danos aos pneus ou travões, podendo causar acidentes graves.

23. Não toque na ficha de alimentação do carregador ou tomada eléctrica com as mãos molhadas.

Se esta advertência não for respeitada, podem ocorrer choques eléctricos.

24. A lavadora de alta pressão não deve ser usada por crianças ou pessoal não treinado.

25. A água que fluiu através de dispositivos anti-retorno é considerada não potável.

Certifique-se de que a válvula de refluxo é utilizada corretamente ao ligar o dispositivo a uma torneira de água potável.

Português

Use um dispositivo de prevenção de refluxo de acordo com EN12729 Tipo BA.

A água que passe pela válvula de refluxo não pode ser utilizada para beber.

26. **Certifique-se de que não é salpicada água para a Lavadora de Alta Pressão, carregador, tomada elétrica ou outras áreas. Nunca exponha o dispositivo a chuva nem o utilize à chuva.**
Se esta advertência não for respeitada, podem ocorrer choques elétricos.
27. **Não prima o gatilho da pistola quando o fixar no lugar.**
28. **Se o dispositivo não estiver a funcionar normalmente ou estiver a emitir ruídos estranhos ou vibrações, desligue-o imediatamente e contacte o Centro de Assistência Autorizado HIKOKI para solicitar inspeções ou reparações.**
A utilização contínua pode resultar em lesões.
29. **Se o dispositivo cair acidentalmente ou bater numa superfície sólida, inspecione-o relativamente a danos, fendas ou avarias.**
Se esta advertência não for respeitada, podem ocorrer lesões.
30. **Não direcione o jacto contra si próprio ou outras pessoas de modo a limpar o equipamento ou calçado.**
31. **Desligue sempre o interruptor de desconexão eléctrica quando deixar a máquina sem vigilância.**

PRECAUÇÃO

1. **Purgue toda a pressão existente no dispositivo antes de desligar a mangueira de alta pressão.**
2. **Instale corretamente todos os acessórios fornecidos de acordo com o manual de instruções.**
Se esta advertência não for respeitada, os acessórios podem soltar-se e provocar ferimentos.
3. **Verifique se não existem materiais estranhos colados ao objeto a lavar.**
Se esta advertência não for respeitada, os materiais estranhos podem voar e causar ferimentos.
4. **Não pulverize jatos de água nas áreas em torno de etiquetas aplicadas no objeto a lavar.**
Se esta advertência não for respeitada, as etiquetas podem descolar-se.
5. **Segure firmemente na pega para transportar o dispositivo.**
6. **As crianças devem ser supervisionadas de modo a garantir que não brincam com o aparelho.**

4. Não permita a entrada de substâncias estranhas no orifício de ligação da bateria recarregável.
5. Nunca desmonte a bateria recarregável e o carregador.
6. Nunca provoque um curto-circuito na bateria recarregável. Provocar um curto-circuito na bateria vai causar uma corrente elétrica e aquecimento excessivos. Resulta em queimaduras ou danos na bateria.
7. Não elimine a bateria num fogo. Se a bateria for queimada, pode explodir.
8. Leve a bateria à loja onde a comprou assim que autonomia da bateria após o carregamento for demasiado curta para uma utilização prática. Não elimine a bateria gasta.
9. Não introduza objetos nas ranhuras de ventilação de ar do carregador. Introduzir objetos metálicos ou inflamáveis nas ranhuras de ventilação de ar do carregador irá resultar em riscos de choques elétricos ou carregador danificado.

PRECAUÇÃO

1. **Manter a área de trabalho limpa e organizada**
Ao utilizar o dispositivo, é espalhada água suja. É necessário verificar a área para se certificar de que não existem obstruções e manter a área de trabalho limpa e organizada.
 2. **Localizar o dispositivo**
Selecione locais planos onde o dispositivo não seja molhado enquanto o utiliza.
 3. Coloque imediatamente o interruptor na posição "OFF" se a mangueira se soltar da torneira ou do dispositivo e se deixar de ser alimentada água para o dispositivo.
Se esta advertência não for respeitada, podem ocorrer avarias imediatas (operações em seco).
 4. Coloque o interruptor na posição "OFF" quando suspender temporariamente as operações.
Se esta advertência não for respeitada, o motor pode ligar-se automaticamente.
 5. Coloque o dedo no centro do gatilho durante as operações.
Se esta advertência não for respeitada, pode trilhar os dedos e sofrer lesões.
 6. **Segure firmemente na pistola e no bocal com ambas as mãos.**
O motor deste produto contém um íman forte e permanente.
Tenha atenção às seguintes precauções sobre relativas à aderência de aparas de metal na ferramenta e o efeito do íman permanente em dispositivos electrónicos.
- Se utiliza um pacemaker ou outro dispositivo médico electrónico, não utilize nem se aproxime da ferramenta. O funcionamento do dispositivo electrónico poderá ser afectado.
 - Não utilize a ferramenta próximo de dispositivos de precisão, como telemóveis, cartões magnéticos ou suportes de memória electrónica. Caso contrário, poderá originar funcionamento incorrecto, ou perda de dados.

NOTA

1. Ligações soltas podem resultar em fugas de água.
2. Humedeça o anel de vedação com água para facilitar a ligação se for difícil inserir a mangueira e o bocal.
3. Elimine a sujidade, lama e outros materiais do orifício de entrada da pistola e da saliência do bocal.
4. Defina primeiro o ajuste da pulverização para "Jet" (Jato) e depois passe gradualmente para a posição "Spray" (Pulverização) enquanto puxa o gatilho.
Tenha em conta que é possível que a água seja pulverizada horizontalmente numa área ampla se rodar totalmente para a posição "Spray" (Pulverização).
5. **Tenha em conta que o bocal pode ser danificado se for forçado a deslocar-se para além da posição de paragem ao alternar entre "Jet" (Jato) e "Spray" (Pulverização).**

AVISOS DE SEGURANÇA ADICIONAIS

AVISO

1. **Não ligue o dispositivo enquanto o gatilho estiver a ser puxado.**
Se esta advertência não for respeitada, é possível que a água seja pulverizada a alta pressão imediatamente, dando origem a acidentes inesperados.
2. **Não aponte o bocal para pessoas ou animais.**
Se esta advertência não for respeitada, podem ocorrer lesões.
3. **Após a utilização, certifique-se de que toda a água residual é drenada do dispositivo, da pistola, da mangueira, etc.**
Se esta advertência não for respeitada, pode verificar-se o congelamento e podem ocorrer avarias.



6. Inicie a lavagem inicial à distância de cerca de 1 metro do objeto alvo, e depois aproxime-se gradualmente enquanto verifica o nível de limpeza até atingir uma distância na qual a sujidade é efetivamente lavada. A pressão de pulverização do dispositivo é aproximadamente 7 vezes superior à da água da torneira. Os jatos de água a alta pressão podem danificar ou retirar o revestimento dos objetos a lavar.
7. Em determinados casos, a pulverização de água pode parecer instável devido ao facto de o ar acumulado na bomba e na mangueira ser purgado em conjunto com a água imediatamente após a utilização. Neste caso, permita que a água flua para fora até estabilizar.
8. Aguarde dois ou mais segundos entre puxar e soltar o gatilho. Se esta advertência não for respeitada, podem ocorrer avarias no interruptor de pressão.
9. Não ligue (ON) o interruptor quando o depósito está vazio ou a torneira está desligada. Se esta advertência não for respeitada, podem ocorrer avarias.
10. O motor desliga-se automaticamente quando existir pressão de água suficiente acumulada no interior do dispositivo.
11. Bloquee o gatilho com o batente do gatilho durante pausas e depois de a lavagem estar concluída.
12. Se deixar o dispositivo ligado, podem ocorrer operações a seco, provocando avarias.
13. A utilização da bateria com tempo frio (abaixo dos 0 graus centígrados) pode por vezes resultar numa quantidade reduzida de trabalho. No entanto, isto é um fenómeno temporário e regressa ao normal quando a bateria aquece.
14. Pode haver fuga de água se o tanque com água estiver conectado e a mangueira de alta pressão não estiver.
 - Conecte a mangueira de alta pressão e a pistola de gatilho antes de conectar o depósito.
 - Desconecte o depósito antes de desconectar a mangueira de alta pressão e a pistola de gatilho e certifique-se de que a água é escoada do depósito.
 - Certifique-se que a mangueira de alta pressão e a pistola de gatilho estão conectadas ao mover ou conectar o tanque ainda com água.
 - Quando usar a lavadora no interior, posicione-a num local onde não seja um problema caso existam fugas de água.

A altura máxima de aspiração (intervalo de elevação) é de aproximadamente 0,5 m.

Fixe o conjunto corretamente de acordo com as condições.

Altura de aspiração quando a altura da saída de alimentação de água for inferior à altura máxima da mangueira de aspiração: Da altura máxima da mangueira de aspiração à superfície da água.

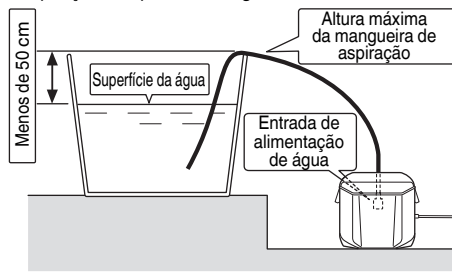

Altura de aspiração quando a altura da saída de alimentação de água for igual à altura máxima da mangueira de aspiração: Da saída de alimentação de água à superfície da água.

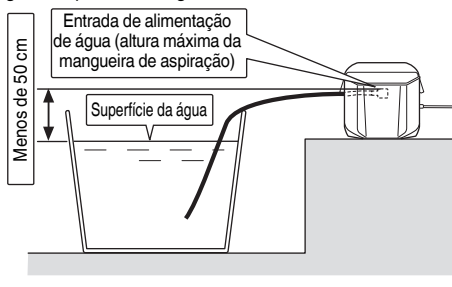

PRECAUÇÕES PARA A BATERIA DE IÕES DE LÍCIO

Para aumentar a vida útil, a bateria de iões de lítio está equipada com uma função de proteção para impedir a transmissão de corrente.

Nos casos 1 a 3 descritos abaixo, quando utilizar este produto, mesmo que esteja a premir o interruptor, o motor pode parar. Isto não constitui uma avaria, sendo o resultado da função de proteção.

1. Quando a carga restante da bateria se esgotar, o motor para. Nesse caso, carregue-a imediatamente.
2. Se a ferramenta estiver sobrecarregada, o motor pode parar. Neste caso, solte o interruptor da ferramenta e elimine as causas da sobrecarga. De seguida, pode voltar a utilizá-la.
3. Se a bateria estiver sobreaquecida em condições de sobrecarga, a alimentação da bateria pode parar. Neste caso, pare de utilizar a bateria e deixe-a arrefecer. De seguida, pode voltar a utilizá-la.

Além disso, tenha em consideração os seguintes avisos e precauções.

AVISO

Para evitar antecipadamente qualquer fuga na bateria, produção de calor, emissão de fumo, explosão e ignição, certifique-se de que toma as seguintes precauções.

1. Certifique-se de que limalhas e pó não se acumulam na bateria.

QUANDO USAR ÁGUA ARMAZENADA

PRECAUÇÃO

1. Utilize apenas água limpa (não utilize água de rios ou lagos, água com lama e grãos de areia). Se esta advertência não for respeitada, podem ocorrer avarias.

NOTA

1. A água não pode ser desviada nas seguintes condições:
 - Quando for usada uma mangueira com um diâmetro interno maior que 9 mm
 - Quando existe uma diferença de altura de mais de 0,5 m entre a entrada de abastecimento de água e a superfície da água
 - Quando o interior da mangueira não está suficientemente cheio de água
2. Coloque o interruptor na posição "ON" sem o bocal instalado. Se esta advertência não for respeitada, podem ocorrer operações a seco, provocando avarias.
3. Coloque o interruptor na posição "OFF" se a água não fluir para fora no espaço de dois minutos. Se esta advertência não for respeitada, podem ocorrer avarias (operações em seco).

Português

- Durante o trabalho, certifique-se de que limalhas e pó não caem na bateria.
- Certifique-se de que quaisquer limalhas e pó que caem na ferramenta durante os trabalhos não se acumulam na bateria.
- Não guarde uma bateria não utilizada num local exposto a limalhas e ao pó.
- Antes de guardar uma bateria, remova quaisquer limalhas e pó que possam existir na mesma e não a guarde com peças metálicas (parafusos, pregos, etc.).
- 2. Não perfure a bateria com objetos afiados como pregos, não lhe bata com um martelo, e não pise, arremesse, nem submeta a bateria a impactos físicos severos.
- 3. Não utilize uma bateria que pareça estar danificada ou deformada.
- 4. Não utilize a bateria com a polaridade invertida.
- 5. Não a ligue diretamente a quaisquer tomadas elétricas ou tomadas de isqueiro de automóvel.
- 6. Não utilize a bateria para fins que não os especificados.
- 7. Se a bateria não carregar completamente mesmo após ter passado o tempo de recarregamento especificado, pare imediatamente de a recarregar.
- 8. Não coloque nem submeta a bateria a temperaturas elevadas ou a alta pressão, como as de um forno microondas, secador, ou recipiente de alta pressão.
- 9. Afaste-a imediatamente do fogo quando forem detetadas fugas ou maus odores.
- 10. Não utilizar em locais onde seja produzida uma forte eletricidade estática.
- 11. Se a bateria apresentar fugas, maus odores, produção de calor, descoloração ou deformações, ou parecer funcionar de forma anormal durante a utilização, recarregamento ou armazenamento, remova-a imediatamente do equipamento ou do carregador da bateria e pare de a utilizar.

PRECAUÇÃO

- 1. Se o líquido vertido pela bateria entrar nos seus olhos, não os esfregue e lave-os bem com água fresca e limpa como água da torneira e contacte imediatamente um médico.
Se não for tratado, o líquido pode provocar problemas nos olhos.
- 2. Se o líquido verter para a sua pele ou roupa, lave-as imediatamente com água limpa como água da torneira. Existe a possibilidade do líquido provocar irritação cutânea.
- 3. Se se deparar com ferrugem, maus odores, sobreaquecimento, descoloração, deformações e/ou outras irregularidades ao utilizar a bateria pela primeira vez, pare de utilizá-la e devolva-a ao seu fornecedor ou vendedor.

AVISO

Se uma substância estranha condutora entrar no terminal da bateria de íões de lítio, a bateria pode sofrer um curto-circuito causando um incêndio. Ao armazenar a bateria de íões de lítio, cumpra as regras dos conteúdos seguintes.

- Não coloque os resíduos condutores, pregos e fios como fio de ferro ou fio de cobre na caixa de armazenamento.
- Para evitar curtos-circuitos, coloque a bateria na ferramenta ou coloque a tampa da bateria para armazenamento de modo a que não seja possível ver o ventilador.

MECANISMOS DE SEGURANÇA

O dispositivo está equipado com os mecanismos de segurança que se seguem para assegurar uma utilização em segurança.

Interruptor de alimentação

Evita que o dispositivo seja utilizado acidentalmente.

Pistola equipada com bloqueio

Evita que o gatilho seja puxado, acionando acidentalmente o dispositivo.

Interruptor de pressão

Evita que a pressão no interior do dispositivo exceda os níveis permitidos. Soltar a alavanca na pistola de gatilho faz com que a válvula operada pela pressão da água pare as operações de bombeio. A bomba é novamente acionada quando a alavanca é puxada.

Desligamento automático

A lavadora está equipada com uma função de desligamento automático de forma a prevenir o consumo desnecessário da bateria assim como prevenir o arranque acidental e acidentes.

O desligamento automático é ativado nas seguintes situações:

- Quando a alimentação for deixada ligada, e tiverem passado 30 minutos sem o gatilho ter sido premido
- Quando o gatilho é premido continuamente durante 30 minutos
- O motor pode parar se a bateria ficar sobreaquecida.

PRECAUÇÕES DE CONEXÃO DO DISPOSITIVO USB

Quando ocorrer um problema inesperado, os dados num dispositivo USB ligado a este produto poderão ser corrompidos ou perdidos. Certifique-se sempre de que faz uma cópia de segurança de quaisquer dados incluídos no dispositivo USB antes da utilização com este produto.

Tenha em conta que a nossa empresa não se responsabiliza por quaisquer dados armazenados num dispositivo USB que seja corrompido ou perdido, nem por qualquer dano que possa ocorrer a um dispositivo ligado.

AVISO

- Antes de usar, verifique se o cabo USB ligado tem algum defeito ou dano.
Usar um cabo USB defeituoso ou danificado pode causar emissão de fumo ou incêndio.
- Quando o produto não está a ser usado, cubra a porta USB com a cobertura de borracha.
A acumulação de pó, etc., na porta USB pode causar emissão de fumo ou incêndio.

NOTA

- Poderá haver uma pausa ocasional durante o recarregamento USB.
- Quando um dispositivo USB não estiver a ser carregado, remova o dispositivo USB do carregador.
Caso contrário, poderá não só reduzir o tempo de vida da bateria do dispositivo USB mas também resultar em acidentes inesperados.
- Pode não ser possível carregar alguns dispositivos USB, dependendo do tipo de dispositivo.

NOMES DOS COMPONENTES (Fig. 1 – Fig. 23)





①	Depósito	⑮	Bocal variável
②	Bolso lateral	⑯	Pistola de acionamento
③	Saída de alimentação de água	⑰	Gatilho
④	Alavanca	⑱	Bloqueio do gatilho
⑤	Fecho	⑲	Mangueira de alta pressão
⑥	Tampa do depósito	⑳	Pino de limpeza do bocal
⑦	Pega	㉑	Bateria
⑧	Conector de alimentação de água (instalado na unidade principal)	㉒	Mangueira da torneira (disponível comercialmente)
⑨	Tampa	㉓	Junta de um toque (vendida separadamente)
⑩	Disco de ajuste da pressão de água	㉔	Junta de um toque (disponível comercialmente)
⑪	Interruptor do indicador de carga	㉕	Conector de alimentação de água (vendido separadamente)
⑫	Luz do indicador de carga	㉖	Conector da pistola de acionamento
⑬	Interruptor de alimentação	㉗	Tampa da válvula
⑭	Luz de alimentação	㉘	Filtro

kg	Quilogramas
MPa	Megapascal
	A água a alta pressão pode ser perigosa quando utilizada incorretamente. Os jatos de água a alta pressão não devem ser direcionados para pessoas, equipamento elétrico ou o próprio dispositivo.
	A água que passe pela válvula de refluxo não pode ser utilizada para beber.
	Desconectar a bateria
	Desbloquear
	Pistola
	Bocal variável
	Mangueira de alta pressão (3 m)
	Pino de limpeza do bocal
	Conector de alimentação de água (Acessórios opcionais...vendidos separadamente)
	Junta de um toque (preta) (disponível comercialmente)
	Junta de um toque (para mangueiras de diâmetro estreito) (disponível comercialmente)
	<ul style="list-style-type: none"> Mangueira de torneira (tipo resistente à pressão) (disponível comercialmente) Mangueira de torneira de diâmetro estreito (disponível comercialmente)
	Conector da torneira (disponível comercialmente)
	Interruptor de alimentação da lavadora ligado (ON)
	Interruptor de alimentação da lavadora desligado (OFF)
	Interruptor de indicação da autonomia da pilha
	Autonomia da bateria quase esgotada. Recarregue a bateria assim que possível
	Autonomia da bateria a metade.
	Autonomia da bateria suficiente.
	Ação proibida

SÍMBOLOS

AVISO

De seguida, são apresentados os símbolos utilizados para a máquina. Assimile bem seus significados antes da utilização.

	AW18DBL: Hidro-Lavadora de Alta Pressão a Bateria
	Leia todos os avisos de segurança e todas as instruções
	Apenas para países da UE Não deixe ferramentas elétricas no lixo doméstico! De acordo com a diretiva europeia 2002/96/CE sobre ferramentas elétricas e eletrônicas usadas e a implementação de acordo com a lei nacional, as ferramentas elétricas no final da vida útil devem ser recolhidas em separado e encaminhadas a uma instalação de reciclagem ecológica.
	Aviso
V	Tensão nominal

ACESSÓRIOS-PADRÃO

Além da unidade principal (1 unidade), a embalagem contém os acessórios listados na página 281.

Os acessórios de série estão sujeitos a mudanças sem aviso prévio.

APLICAÇÕES

- Limpa portas de vidro, janelas de vidro, pisos, paredes, etc.
- Limpa automóveis, motorizadas, etc.
- Limpa lama de equipamento de jardinagem e agrícola.

ESPECIFICAÇÕES

FERRAMENTA ELÉTRICA

Modelo	AW18DBL
Tensão	18 V
Pressão de descarga (1 MPa: 10,2 kgf/cm ²)	0,5 – 2,0 MPa
Descarga de água	0,5 – 1,2 L/min
Temperatura da água permissível	40°C ou menos
Método de fornecimento de água	Fornecimento de água do depósito / Ligação da torneira / Fornecimento de água de armazenamento
Capacidade do depósito	8 L
Motor	Motor de CC
Dimensões (Comprimento x Largura x Profundidade)	302 mm x 254 mm x 473 mm
Peso*1	4,5 kg

*1 Peso (De acordo com o procedimento EPTA 2003): Excluindo a bateria, a pistola de gatilho, mangueira de alta pressão e variável.

RECARREGADOR

Modelo	UC18YSL3
Tensão de carregamento	14,4 V – 18 V
Peso	0,6 kg

NOTA

Devido ao programa contínuo de pesquisa e desenvolvimento da HiKOKI, as especificações aqui contidas estão sujeitas a mudanças sem aviso prévio.

NOTA

Não submeta o painel de interruptores a impactos nem quebras. Pode causar avarias.

RECARREGAMENTO

Antes de utilizar a ferramenta elétrica, carregue a bateria da seguinte forma.

1. Ligue o cabo de alimentação do carregador à tomada.

Ao ligar a ficha do carregador a uma tomada, a luz do indicador de carga pisca a vermelho (Em intervalos de 1 segundo).

2. Introduza a bateria no carregador.

Introduza firmemente a bateria no carregador conforme mostrado na Fig. 2.

3. Carregamento

Ao introduzir uma bateria no carregador, a luz do indicador de carga pisca a azul.

Quando a bateria fica completamente carregada, a luz indicadora de carga acende a verde. (Consulte a Tabela 1)

(1) Indicação de luz do indicador de carga

As indicações da luz do indicador de carga serão aquelas mostradas na Tabela 1, de acordo com o estado do carregador ou da bateria recarregável.

Tabela 1

Indicações da luz do indicador de carga			
Luz do indicador de carga (VERMELHO / AZUL / VERDE / ROXO)	Antes do carregamento	Pisca (VERMELHO) Acende-se durante 0,5 segundos. Não se acende durante 0,5 segundos. (desliga-se durante 0,5 segundos)	Ligado à fonte de alimentação
	Durante o carregamento	Pisca (AZUL) Acende-se durante 0,5 segundos. Não se acende durante 1 segundo. (desligado durante 1 segundo)	Capacidade da bateria inferior a 50%
		Pisca (AZUL) Acende-se durante 1 segundo. Não se acende durante 0,5 segundos. (desliga-se durante 0,5 segundos)	Capacidade da bateria inferior a 80%
		Acende-se (AZUL) Acende-se de forma fixa	Capacidade da bateria superior a 80%
	Carregamento concluído	Acende-se (VERDE) Acende-se de forma fixa (Aviso sonoro contínuo: cerca de 6 segundos)	
	Sobreaquecimento espera	Pisca (VERMELHO) Acende-se durante 0,3 segundos. Não se acende durante 0,3 segundos. (desliga-se durante 0,3 segundos)	Bateria sobreaquecida. Não é possível carregar. (O carregamento inicia quando a bateria arrefecer).
Carregamento impossível	Tremeluz (ROXO) Acende-se durante 0,1 segundos. Não se acende durante 0,1 segundos. (desliga-se durante 0,1 segundos) (Aviso sonoro intermitente: cerca de 2 segundos)	Avaria na bateria ou no carregador	

(2) Em relação às temperaturas e ao tempo de carregamento da bateria recarregável
As temperaturas e o tempo de carregamento serão aqueles mostrados na **Tabela 2**.

Tabela 2

Bateria		Carregador	UC18YSL3	
Tensão de carregamento	V		14,4	18
Tipo de bateria			Li-ion	
Temperaturas às quais a bateria pode ser recarregada			-10°C – 50°C	
Tempo de carregamento para capacidade da bateria, aprox. (A 20°C)				
1,3 Ah	min.		15 (4 células)	15 (5 células)
1,5 Ah	min.		15 (4 células)	15 (5 células)
2,0 Ah	min.		20 (4 células)	20 (5 células)
2,5 Ah	min.		25 (4 células)	25 (5 células)
3,0 Ah	min.		20 (8 células)	20 (10 células)
4,0 Ah	min.		26 (8 células)	26 (10 células)
5,0 Ah	min.		32 (8 células)	32 (10 células)
6,0 Ah	min.		38 (8 células)	38 (10 células)

NOTA

O tempo de recarregamento pode variar conforme a temperatura ambiente e a tensão da fonte de alimentação.

4. Desligue o cabo de alimentação do carregador da tomada.**5. Segure bem o carregador e retire a bateria.****NOTA**

Certifique-se de que retira a bateria do carregador após a utilização e, de seguida, guarde-a.

Sobre descarga elétrica no caso de baterias novas, etc.

Como a substância química interna das baterias novas e baterias que não tenham sido utilizadas por um longo período não está ativada, pode haver uma pequena descarga elétrica ao usá-las pela primeira e segunda vez. Este fenómeno é temporário e o tempo normal requerido para a recarga será restabelecido depois de recarregar a bateria 2 – 3 vezes.

Como prolongar a vida útil das baterias.

- (1) Recarregar as baterias antes de elas ficarem completamente descarregadas.
Quando sentir que a potência da ferramenta se torna mais fraca, pare de usar a ferramenta e recarregue a respetiva bateria. Se continuar a usar a ferramenta e gastar completamente a corrente elétrica, a bateria pode ficar danificada e sua vida torna-se mais curta.
- (2) Evite recarregar a altas temperaturas.
Uma bateria recarregável fica quente imediatamente depois do uso. Se uma bateria nesse estado for recarregada imediatamente depois de ter sido usada, a sua substância química interna deteriora-se e sua vida útil diminui. Deixe a bateria descansar e recarregue-a somente depois que ela ter arrefecido durante algum tempo.

PRECAUÇÃO

- Se a bateria for carregada enquanto está quente porque foi deixada durante um longo período de tempo num local sujeito a luz solar direta ou porque a bateria foi utilizada recentemente, a luz do indicador de carga do carregador acende-se durante 0,3 segundos e não se acende durante 0,3 segundos (desliga-se durante 0,3 segundos). Nesse caso, deixe primeiro a bateria arrefecer e, de seguida, inicie o carregamento.
- Quando a luz do indicador de carga tremeluz a vermelho (em intervalos de 0,2 segundos), procure e retire quaisquer objetos estranhos no conector de bateria do carregador. Se não houver qualquer objeto estranho, é provável que a bateria ou o carregador estejam avariados. Dirija-se ao centro de assistência autorizado.
- Uma vez que o microcomputador integrado demora cerca de 3 segundos a confirmar que a bateria a ser carregada com o UC18YSL3 é retirada, aguarde no mínimo 3 segundos antes de voltar a introduzi-la para continuar o carregamento. Se a bateria for novamente introduzida no espaço de 3 segundos, esta pode não ser carregada adequadamente.

Quando fornecer água a partir de uma torneira	15	286
Quando usar água armazenada	16	286
Quando a operação está concluída	17	287
Carregamento de um dispositivo USB a partir de uma tomada elétrica	18-a	288
Carregamento de um dispositivo USB e bateria a partir de uma tomada elétrica	18-b	288
Como recarregar o dispositivo USB	19	288
Quando o carregamento do dispositivo USB está concluído	20	288
Inspeccionar o dispositivo e as mangueiras	21	289
Inspeccionar o filtro	22	289
Organizar e guardar o dispositivo após a utilização	23	289
Selecionar acessórios	—	290

MANUTENÇÃO E INSPEÇÃO

1. **Inspeccionar o dispositivo e as mangueiras (Fig. 21)**
Certifique-se de que não existem danos, fendas ou defeitos.
Certifique-se de que limpa regularmente o orifício com o pino de limpeza do bocal fornecido.

NOTA

Retire a pistola e limpe o orifício do bocal.

2. **Inspeccionar o filtro (Fig. 22)**

Elimine regularmente todas as obstruções da grelha com água.

NOTA

Retire o filtro da entrada de alimentação de água utilizando um alicate de pontas.

3. **Limpar o dispositivo**

Limpe o dispositivo com um pano humedecido com água e sabão.

Não utilize gasolina, diluente, benzina, querosene, etc. Se esta advertência não for respeitada, podem ocorrer avarias.

4. **Verifique se estão presentes parafusos soltos**

Verifique regularmente se estão presentes parafusos soltos e aperte os mesmos. Se esta advertência não for respeitada, podem estar presentes riscos.

5. **Organizar e guardar o dispositivo após a utilização (Fig. 23)**

Os acessórios podem ser guardados dentro do dispositivo, conforme apresentado na Fig. 23, quando não estiverem a ser utilizados e para os transportar.

Evite os ambientes que se seguem e guarde o dispositivo e os acessórios num local seco e seguro quando não estiver a utilizá-los.

- Não guarde o dispositivo ao alcance das crianças ou em locais onde as crianças possam utilizá-lo.
- Não guarde o dispositivo em locais onde possa chover, como por exemplo à porta de uma casa ou em locais com humidade elevada.
- Não guarde o dispositivo em locais sujeitos a mudanças drásticas da temperatura ou expostos a luz solar direta.
- Não guarde o dispositivo em locais onde existam substâncias voláteis que possam incendiar-se ou explodir.

MONTAGEM E UTILIZAÇÃO

Ação	Figura	Página
Carregamento	2	282
Remover a bateria	3	282
Fixar o bocal na pistola	4	283
Desconecte o bocal da pistola de gatilho	5	283
Ordem de conexão	6	283
Fixe a mangueira de alta pressão à pistola	7	283
Conecte a mangueira de alta pressão à saída de alimentação de água do corpo principal	8	283
Conecte o depósito ao corpo principal	9	284
Inserir a bateria	10	284
Indicador de alimentação	11	285
Indicador da autonomia da bateria	12	285
Como utilizar o bocal variável	13	285
Lavar	14	285

NOTA

Armazenar baterias de íões de lítio.
 Certifique-se de que as baterias de íões de lítio foram totalmente carregadas antes de armazená-las.
 O armazenamento prolongado (3 meses ou mais) das baterias com pouca carga pode resultar em deterioração do desempenho, redução significativa do tempo de utilização das baterias ou tornar as baterias incapazes de manter a carga.
 Contudo, um tempo de utilização da bateria significativamente reduzido pode ser recuperado carregando e utilizando repetidamente as baterias duas a cinco vezes.
 Se o tempo de utilização da bateria for extremamente curto apesar do carregamento e utilização repetidos, considere as baterias esgotadas e compre baterias novas.

PRECAUÇÃO

Na operação e na manutenção das ferramentas elétricas, devem-se observar as normas de segurança e os padrões prescritos por cada país.

Aviso importante sobre as baterias para as ferramentas sem fios da HiKOKI.

Utilize sempre uma das nossas baterias originais designadas. Não podemos garantir a segurança e o desempenho da nossa ferramenta elétrica sem fios quando é utilizada com baterias diferentes das baterias designadas por nós ou quando a bateria é desmontada e modificada (assim como desmontagem e substituição das células ou outras peças internas).

AVISO

- O valor de emissão de vibrações durante a utilização da ferramenta elétrica pode ser diferente do valor total declarado, consoante as formas de utilização da ferramenta.
- Identificar as medidas de segurança para proteger o operador, que são baseadas numa estimativa de exposição nas atuais condições de utilização (tendo em conta todas as partes do ciclo de funcionamento, tais como os tempos em que a ferramenta é desligada e quando está a funcionar ao ralenti, além do tempo de acionamento do gatilho).

NOTA

Devido ao programa contínuo de pesquisa e desenvolvimento da HiKOKI, as especificações aqui contidas estão sujeitas a mudanças sem aviso prévio.

GARANTIA

Garantimos que a HiKOKI Power Tools obedece às normas legislativas de cada país. Esta garantia não cobre avarias ou danos derivados de má utilização, abuso ou desgaste normal. Em caso de queixa, envie a Ferramenta elétrica, não desmontada, juntamente com o CERTIFICADO DE GARANTIA que se encontra no fundo destas instruções de utilização, para um centro de assistência autorizado da HiKOKI.

Informação a respeito de ruídos e vibração do ar

Os valores medidos foram determinados de acordo com a EN60335 e declarados em conformidade com a ISO 4871.

Nível de potência sonora ponderado A medido: 86 dB (A)

Nível de pressão sonora ponderado A medido: 73 dB (A)

Incerteza K: 3 dB (A)

Use proteção auditiva.

Os valores totais da vibração (soma do vector triax) são determinados de acordo com a norma EN60335.

Valor de emissão de vibrações $a_h = 4,71 \text{ m/s}^2$

Incerteza K = 1,5 m/s²

O valor total de vibração declarado foi medido de acordo com um método de teste padrão e pode ser utilizado para comparar ferramentas.

Pode também ser utilizado numa avaliação preliminar de exposição.

RESOLUÇÃO DE PROBLEMAS

Utilize as inspeções na tabela abaixo, caso a ferramenta não funcione normalmente. Se isto não solucionar o problema, consulte o seu representante ou o Centro de Serviço Autorizado da HiKOKI.

Sintoma	Causa possível	Solução	
O motor não funciona quando o gatilho é premido.	Nenhuma bateria instalada.	Instale a bateria.	
	O interruptor está definido para "OFF" (desligado).	Ligue a lavadora.	
	A capacidade da bateria está baixa.	Carregue a bateria.	
A luz de alimentação pisca repetidamente e a lavadora não inicia.	A bateria está sobreaquecida.	Se deixada sozinha a bateria irá começar a carregar automaticamente se a sua temperatura diminuir, mas isto pode reduzir o tempo de vida da bateria. É recomendado que a bateria seja arrefecida num local bem ventilado longe da luz solar direta antes de a carregar.	
A luz de alimentação está a piscar repetidamente e a lavadora não inicia.	Existe uma anomalia.	Verifique e remova qualquer material estranho de entre os terminais da bateria e a unidade principal. Se o piscar rápido continuar, contacte um Centro de Serviço Autorizado HiKOKI para reparação, pois o problema pode ser a lavadora.	
A água não está a ser descarregada.	O coador está bloqueado.	Lave o coador, o qual está incorporado na entrada de abastecimento de água.	
A pressão da água é baixa.	O bocal está bloqueado.	Limpe a extremidade do bocal com o pino limpador de bocal fornecido.	
A pressão da água não é estável.	O conector de abastecimento de água está solto.	Verifique e certifique-se de que o conector de abastecimento de água está apertado firmemente.	
A descarga de água não é normal.	Há fuga de água na mangueira de alta pressão.	<ul style="list-style-type: none"> ○ Verifique e certifique-se de que o conector está apertado firmemente. ○ Se a mangueira de alta pressão estiver danificada, contacte um Centro de Serviço autorizado HiKOKI para reparações. 	
O motor está a fazer barulho.	Há uma fuga de água na unidade principal ou na pistola de gatilho.	Contacte um Centro de Serviço Autorizado HiKOKI para reparações.	
	Abastecimento de água do depósito	A unidade principal e o depósito não estão conectados corretamente.	Verifique e certifique-se de que a unidade principal e o depósito estão conectados firmemente.
		Há pouca água no depósito.	Desligue o interruptor de alimentação e rapidamente reabasteça a água no depósito.
A tampa da válvula do depósito está obstruída.		Retire e limpe a tampa da válvula.	
Ligação da torneira	O volume ou a pressão da água da torneira é baixa.	Verifique e certifique-se de que a mangueira tem um diâmetro interno adequado e de que não está torcida. Abra completamente a torneira.	
Abastecimento de água de armazenamento	Não há água de escorvamento suficiente.	Submerja a mangueira na água de armazenamento para a encher com mais água (água de escorvamento).	
	Existe uma grande diferença de altura entre a entrada de abastecimento de água e a superfície da água armazenada.	Coloque a lavadora dentro do alcance da altura máxima de sucção.	
	O diâmetro interior da mangueira não é adequado.	Use uma mangueira com um diâmetro interno de 7,5 – 9 mm.	

Sintoma	Causa possível	Solução
O motor parou subitamente.	Sem carga restante da bateria.	Carregue a bateria.
	A bateria está sobreaquecida (a luz de alimentação está a piscar).	Retire a bateria da unidade principal e permita que arrefeça suficientemente num local bem ventilado longe da luz solar direta.
	Existe um problema com a unidade principal (a luz de alimentação está a piscar rapidamente).	Contacte um Centro de Serviço Autorizado HiKOKI para reparações.
O motor liga-se e desliga-se repetidamente enquanto pulveriza água.	O bocal está bloqueado por um objeto estranho.	Limpe o bocal com o pino de limpeza do bocal incluído.
	Há pouca água no depósito.	Desligue o interruptor de alimentação e rapidamente reabasteça a água.
Mesmo quando gatilho é libertado, o motor não para, ou liga-se e desliga-se repetidamente.	Há fuga de água na mangueira de alta pressão.	<ul style="list-style-type: none"> ○ Verifique e certifique-se de que o conector está apertado de forma segura. ○ Se a mangueira de alta pressão estiver danificada, contacte um Centro de Serviço autorizado HiKOKI para reparações.
	Há uma fuga de água na unidade principal ou na pistola de gatilho.	Contacte um Centro de Serviço Autorizado HiKOKI para reparações.
	Existe um problema com a unidade principal.	
A mangueira de alta pressão não se solta ou é difícil soltá-la da unidade principal ou pistola de gatilho.	Ainda está a ser aplicada uma forte pressão à mangueira de alta pressão.	Desligue a alimentação e aperte o gatilho para libertar a pressão.
Existe uma fuga de água na lavadora.	A mangueira de alta pressão ou pistola de gatilho não está conectada enquanto o depósito de água está ligado.	<p>Isto não é uma avaria.</p> <ul style="list-style-type: none"> ○ Conecte a mangueira de alta pressão e a pistola de gatilho. ○ Quando armazenar a lavadora, escoe a água do tanque e da lavadora. Consulte a Fig. 17.
A luz indicadora de carga está a piscar rapidamente a roxo e o carregamento da bateria não inicia.	A bateria não está inserida até ao fim.	Insira a bateria firmemente.
	Existe material estranho no terminal da bateria ou onde a bateria está conectada.	Remova o material estranho.
A luz indicadora de carga está a piscar a vermelho e o carregamento da bateria não inicia.	A bateria não está inserida até ao fim.	Insira a bateria firmemente.
	A bateria está sobreaquecida.	Se deixada sozinha a bateria irá começar a carregar automaticamente se a sua temperatura diminuir, mas isto pode reduzir o tempo de vida da bateria. É recomendado que a bateria seja arrefecida num local bem ventilado longe da luz solar direta antes de a carregar.
O tempo de uso da bateria é curto mesmo apesar de a bateria estar completamente carregada.	A vida útil da bateria está esgotada.	Substitua a bateria por uma nova.
A bateria demora muito tempo a carregar.	A temperatura da bateria, do carregador ou do ambiente circundante é demasiado baixa.	Carregue a bateria dentro de casa ou noutra ambiente mais quente.
	As saídas de ar do carregador estão bloqueadas, causando o sobreaquecimento dos componentes internos.	Evite bloquear as saídas de ar.
	A ventoinha de arrefecimento não está a funcionar.	Contacte um Centro de Serviço Autorizado HiKOKI para reparações.
A luz de alimentação de USB desligou-se e o dispositivo USB parou de carregar.	A capacidade da bateria tornou-se fraca.	Substitua a bateria por uma que ainda tenha carga.
		Ligue a ficha de alimentação do carregador a uma tomada elétrica.

Português

Sintoma	Causa possível	Solução
A luz de alimentação de USB não se desliga apesar de o dispositivo USB ter concluído o carregamento.	A luz de alimentação de USB acende a verde para indicar que o carregamento por USB é possível.	Isto não é uma avaria.
Não é claro qual o estado do carregamento de um dispositivo USB, ou se o seu carregamento está concluído.	A luz de alimentação USB não se desliga mesmo quando o carregamento está concluído.	Examine o dispositivo USB que está a carregar para confirmar o seu estado de carregamento.
O carregamento do dispositivo USB pausa a meio.	O carregador estava ligado a uma tomada elétrica enquanto o dispositivo USB estava a ser carregado utilizando a bateria como fonte de alimentação.	Isto não é uma avaria. O carregador pausa o carregamento USB durante cerca de 5 segundos quando está a diferenciar entre fontes de alimentação.
	Foi inserida uma bateria no carregador enquanto o dispositivo USB estava a ser carregado utilizando uma tomada elétrica como fonte de alimentação.	
O carregamento do dispositivo USB pausa a meio quando a bateria e o dispositivo USB estiverem a ser carregados ao mesmo tempo.	A bateria ficou totalmente carregada.	Isto não é uma avaria. O carregador pausa o carregamento USB durante cerca de 5 segundos enquanto verifica se a bateria concluiu com sucesso o carregamento.
O carregamento do dispositivo USB não inicia quando a bateria e o dispositivo USB estiverem a ser carregados ao mesmo tempo.	A capacidade restante da bateria é extremamente baixa.	Isto não é uma avaria. Quando a capacidade da bateria alcançar um determinado nível, o carregamento USB inicia automaticamente.

ALLMÄNNA SÄKERHETSVARNINGAR FÖR ELEKTRISKA VERKTYG

VARNING

Läs alla säkerhetsvarningar och alla instruktioner.

Underlåtenhet att följa varningarna och instruktionerna nedan kan resultera i elstötar, brand och/eller allvarliga skador.

Spara alla varningar och instruktioner för framtida referens.

1. Se till att arbetsområdet alltid behålls snyggt och prydligt.

Underlåtenhet att göra detta kan leda till olyckor.

2. Ta den omgivande miljön i åtanke vid användning av högtryckstvätten.

- Se till att arbetsområdet är ordentligt upplyst.
- Använd inte högtryckstvätten i närheten av brandfarliga vätskor och gaser.

3. Undvik elektriska stötar.

Rör inte någonting som är jordat vid användning av laddaren. (Till exempel rör, värmeaggregat, mikrovägsugnar, kylskåp etc.)

4. Använd inte högtryckstvätten i närheten av barn.

- Andra än den person som använder högtryckstvätten får inte vidröra högtryckstvätten eller sladden.
- Andra än den person som använder högtryckstvätten får inte befinna sig i närheten av arbetsområdet.

5. Förvara högtryckstvätten på en säker plats när den inte används.

Förvara högtryckstvätten på en torr, högt belägen plats eller med skydd av ett lås utom räckhåll för barn.

6. Använd inte högtryckstvätten på ett olämpligt sätt.

- Använd högtryckstvätten inom dess kapacitetsgränser för ett säkert och effektivt resultat.
- Använd inte högtryckstvätten för något annat ändamål än vad den är utformad för.

7. Bär skyddskläder vid användning av högtryckstvätten.

Använd skyddsskor, handskar och hjälm med visir samt hörselskydd efter behov.

8. Använd skyddsglasögon och dammskyddsmask vid användning av högtryckstvätten.

Det finns en risk att stänk och damm kan komma i kontakt med ögon eller mun vid användning av högtryckstvätten.

9. Hantera strömsladden varsamt.

- Bär inte laddaren i strömsladden eller dra ut strömsladden ur eluttaget medan du håller i den.
- Håll strömsladden borta från värme, olja och vassa kanter.

10. Se till att det föremål som rengörs sitter fast ordentligt.

Det kan hända att vattentryckets kraft får lätta föremål att flyga iväg. Använd inte högtryckstvätten på lätta föremål som inte går att fixera.

11. Stå upprätt vid användning av högtryckstvätten.

Se till att behålla fötterna på marken för att inte tappa balansen.

12. Var uppmärksam på att upprätthålla högtryckstvätten.

- Rengör högtryckstvätten regelbundet för att säkerställa säker och effektiv användning.
- Hänvisa till bruksanvisningen vid byte av medföljande delar.
- Kontrollera regelbundet strömsladden till laddaren och be din återförsäljare att reparera den ifall den skadas.
- Vid användning av en förlängningssladd, kontrollera sladden regelbundet och byt ut den ifall den skadas.
- Se till att handtaget alltid är torrt och rent och låt inte olja eller fett komma i kontakt med det.

13. Stäng av och koppla ur batteripaketet från högtryckstvätten i följande situationer:

- När den inte används och när den repareras.
- När medföljande eller köpta delar kopplas in/ur.
- Vid andra situationer som utgör en risk.

14. Bristfälliga förlängningssladdar kan utgöra en fara.

15. Var alltid uppmärksam vid användning av högtryckstvätten.

- Var uppmärksam på de användningsmetoder som anges i bruksanvisningen och den omgivande miljön vid användning av högtryckstvätten.
- Använd inte högtryckstvätten vid trötthet.

16. Använd endast specificerade tillbehör.

Användning av andra tillbehör än de som anges i bruksanvisningen eller i kataloger från HiKOKI kan leda till olyckor eller skador och ska undvikas till varje pris.

17. Reparation av högtryckstvätten får endast utföras av specialister.

- Högtryckstvätten uppfyller alla relevanta säkerhetsföreskrifter och får ej modifieras.
- Alla begäran om reparationer måste göras till auktoriserade HiKOKI-servicecenter. Att försöka utföra reparationer utan rätt kompetens kan leda till olyckor och skador.

18. Använd inte maskinen om ett batteri eller viktiga delar av maskinen har skadats, t.ex. säkerhetsanordningar, högtrycksslangar och spolhandtag.

19. Håll spolhandtaget med båda händerna vid användning av högtryckstvätten.

Underlåtenhet att göra detta kan leda till personskadorna.

20. Högtryckstvätt kan utgöra en fara vid felaktig användning.

Högtrycksvattenstrålar får inte riktas mot människor, djur, sköra föremål, elektrisk utrustning eller högtryckstvätten själv.

21. Använd inte bensin, olja, lösningsmedel eller andra lättantändliga eller giftiga vätskor, eller någon annan olämplig vätska.

Underlåtenhet att göra detta kan leda till explosion, brand eller rökutveckling eller andra olyckor, vilket kan orsaka skador.

22. Vid spolning av bildäck, se till att munstyckets öppning hålls minst 50 cm från den yta som tvättas.

Underlåtenhet att göra detta kan leda till skador på däck eller bromsarna, vilket kan orsaka allvarliga olyckor.

23. Vidrör inte strömkontakten på laddaren eller eluttaget med våta händer.

Underlåtenhet att göra detta kan orsaka elektriska stötar.

24. Högtryckstvätten får inte användas av barn eller okvalificerad personal.

25. Vatten som har runnit genom den utrustning som förhindrar backflöde anses vara odrickbart.

Se till att en backflödesventil alltid används när högtryckstvätten ansluts till en kran med dricksvatten.

Använd en backflödesförebyggande enhet enligt EN12729 typ BA.

Vatten som har passerat genom backflödesventilen går inte att dricka.

26. Se till att vatten inte skvätter på högtryckstvätten, laddaren, strömuttag eller andra områden. Utsätt den inte heller för eller använd i regn.

Underlåtenhet att göra detta kan leda till elektriska stötar.

27. Håll inte i spolhandtaget när det fästs på plats.

28. Om högtryckstvätten inte fungerar som den ska eller ger ifrån sig konstiga ljud eller vibrationer, stäng omedelbart av den och kontakta ett auktoriserat HiKOKI servicecenter för att begära en kontroll eller reparation.

Fortsatt användning kan resultera i personskadorna.

Svenska

29. Om högtryckstvätten oavsiktligt tappas eller slås i något hårt, kontrollera ifall skador, sprickor eller defekter har uppkommit.
Underlåtenhet att göra detta kan leda till personskador.
30. Rikta inte strålen mot dig själv eller andra för att tvätta av kläder eller skor.
31. Slå alltid av strömbrytaren till elnätet när maskinen lämnas obevakad.

FÖRSIKTIGT

1. Töm högtryckstvätten på allt tryck innan högtrycks slangens lösgörs.
2. Montera alla medföljande tillbehör i enlighet med bruksanvisningen.
Underlåtenhet att göra detta kan resultera i att tillbehör lossnar eller skador.
3. Kontrollera att inga främmande föremål har fastnat på det objekt som tvättas.
Underlåtenhet att göra detta kan resultera i att föremål flyger iväg och orsakar skador.
4. Spruta inte en vattenstråle på områden som omger etiketter på föremålet som tvättas.
Underlåtenhet att göra detta kan resultera i att etiketterna sköljs bort.
5. Ta tag i handtaget ordentligt när högtryckstvätten bärs.
6. Barn ska hållas under uppsikt för att garantera att de inte leker med apparaten.

YTTERLIGARE SÄKERHETSVARNINGAR

VARNING

1. Slå inte på högtryckstvätten medan avtryckaren trycks in.
Underlåtenhet att göra detta kan leda till att vatten sprutas direkt, vilket kan orsaka oväntade olyckor.
2. Rikta inte munstycket mot människor eller djur.
Underlåtenhet att göra detta kan leda till personskador.
3. Se till att allt återstående vatten töms från högtryckstvätten, spolhandtaget och slagen etc., efter användning.
Underlåtenhet att göra detta kan resultera i frysning, vilket kan leda till funktionsfel.



4. Se till att inga främmande föremål hamnar i verktyget genom batteriöppningen eller uttagen.
5. Ta aldrig isär vare sig det uppladdningsbara batteriet eller laddningsaggregatet.
6. Se till att det uppladdningsbara batteriet inte kortsluts. Kortslutning av batteriet kan orsaka en stor elektrisk ström och överhettning. Det leder till brännskada eller skada på batteriet.
7. Kasta inte batteriet i öppen eld. Om batteriet blir bränt kan det explodera.
8. Så snart batteriets efterladdningstid blir för kort för verktygets praktiska användning, skall du föra eller skicka batteriet till återförsäljaren. Kasta inte bort det urladdade batteriet med sopor.
9. Se till att inga föremål eller främmande ämnen hamnar i laddningsaggregatets ventilationshål. Isättning av metallföremål eller lättantändliga objekt i ventilationshålen kommer att resultera i elektriska överslag och skador på laddningsaggregatet.

FÖRSIKTIGT

1. **Håll arbetsområdet snyggt och prydligt**
Smutsvatten kan komma att sprutas vid användning av högtryckstvätten. Det är därför nödvändigt att kontrollera området runt omkring för att se till att det inte finns några hinder och hålla arbetsområdet snyggt och prydligt.
2. **Placera högtryckstvätten**
Välj platta platser där inte högtryckstvätten utsätts för vattenstänk vid spolning.
3. Ställ omedelbart strömbrytaren på "AV" om slangen släpper från kranen eller högtryckstvätten och om inte vatten längre matas till högtryckstvätten.
Underlåtenhet att göra detta kan resultera i omedelbara funktionsfel (torrkörning).
4. Ställ alltid strömbrytaren på "AV" när en paus görs i arbetet.
Underlåtenhet att göra detta kan leda till att motorn startas automatiskt.
5. Placera fingret mitt på avtryckaren vid användning.
Underlåtenhet att göra detta kan leda till skador på grund av klämda fingrar.
Ta stadigt tag i handtaget och munstycket med båda händerna.
6. Denna produkt har en stark permanent magnet i motorn. Lakta följande säkerhetsföreskrifter gällande flisor som fastnar på verktyget och den effekt som den permanenta magneten har på elektroniska enheter.
 - Om du använder en pacemaker eller en annan elektronisk medicinsk enhet, ska du inte använda eller närma dig verktyget. Det kan påverka den elektroniska enhetens funktion.
 - Använd inte verktyget nära precisionsenheter som t.ex. mobiltelefoner, magnetkort eller elektroniska minnesmedier. Det kan orsaka bristfällig funktion, haveri eller förlust av data.

ANMÄRKNING

1. Lösa anslutningar kan leda till att vatten läcker.
2. Fukt O-ringen med vatten för att underlätta sammankopplingen om det är svårt att ansluta slangen och munstycket.
3. Avlägsna smuts, lera och andra ämnen från spolhandtagets ingångshål och munstyckets utsprång.
4. Ställ först in sprayjusteringen på "Stråle" och flytta den gradvis till "Spray" medan avtryckaren trycks in.
Var uppmärksam på att det finns en risk att vattnet sprutas horisontellt över ett stort område om den är helt inställd på "Spray".
5. Var uppmärksam på att munstycket kan skadas om det med tvång flyttas förbi stoppositionen vid växling mellan "Stråle" och "Spray".
6. Påbörja spolningen ungefär 1 meter från det föremål som ska spolas och flytta sedan gradvis närmare medan rengöringsnivån kontrolleras tills ett avstånd nås där smutsen effektivt spolas av.
7. Spraytrycket från högtryckstvätten är ungefär 7 gånger större än kranvatten. Högtryckstvättsstrålar kan därför orsaka skador eller spola av höljet på det föremål som tvättas.
7. Det finns tillfällen då vattensprayen kommer att vara instabil på grund av att luft som har samlats i pumpen och slangen spolas ut tillsammans med vattnet direkt efter användning. Om detta inträffar, låt vattnet spolas ut tills det stabiliseras.
8. Låt det gå två eller fler sekunder mellan det att avtryckaren trycks in och släpps.
Underlåtenhet att göra detta kan resultera i funktionsfel i tryckvakten.
9. Slå inte PÅ strömbrytaren när tanken är tom eller vattenkranen avstängd.
Underlåtenhet att göra detta kan leda till funktionsfel.
10. Motorn kommer automatiskt att stängas av när ett tillräckligt vattentryck har byggts upp i högtryckstvätten.

11. Lås avtryckaren med stopparen under pauser och när arbetet har slutförts.
12. Om högtrycksvätten lämnas påslagen kan det leda till torrkorning, vilket leder till funktionsfel.
13. Om batteriet används vid kalla förhållanden (kallare än 0 °C) kan det ibland resultera i nedsatt arbetsförmåga. Detta är emellertid ett temporärt fenomen, som kommer att återgå till normalt tillstånd när batteriet blir uppvärmt.
14. Det kan läcka vatten om vattentanken är inkopplad utan att högtrycksslangen är det.
 - Koppla in högtrycksslangen och spolhandtaget innan tanken ansluts.
 - Lösgör tanken innan högtrycksslangen och spolhandtaget lösgörs och se till att tanken har tömts på vatten.
 - Kontrollera att högtrycksslagen och spolhandtaget är inkopplade när du flyttar eller kopplar in en tank som innehåller vatten.
 - När högtrycksvätten används inomhus ska den placeras där det inte gör något om vatten läcker ut.

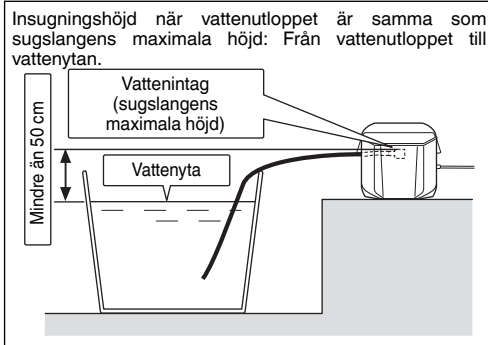

VARNING FÖR LITIJONBATTERI

För att förlänga livstiden är litiumjonbatteriet utrustat med en skyddsfunktion som stoppar utmatning. I händelse av 1 till 3 som beskrivs nedan, vid användning av denna produkt, även om du trycker på knappen kan det hända att motorn stannar. Detta är inget fel utan ett resultat av skyddsfunktionen.

1. När kvarvarande batterikraft tar slut stannar motorn. I detta fall ladda omedelbart upp det.
2. Om verktyget är överbelastat kan motorn stanna. Om så händer släpp knappen på verktyget och ta åtgärda orsaken till överbelastningen. Du kan använda det igen när det svalnat.
3. Om batteriet överhettas under för hög belastning kan batteriet ta slut. Om detta händer, sluta använda batteriet och låt det svalna. Du kan använda det igen när det svalnat.

Vidare, var god beakta följande varningar och föreskrifter.

VARNING

För att förebygga läckage från batteri, värmeutveckling, rök, explosion och eldsvåda, var god beakta följande försiktighetsåtgärder.

1. Se till att damm och smuts inte samlas på batteriet.
- Vid arbete se till att damm och smuts inte faller på batteriet.
- Se till att eventuellt damm och smuts som faller på det elektriska verktyget vid arbete inte samlas på batteriet.
- Förvara inte batteri som inte används på en plats där de utsätts för damm och smuts.
- Innan förvaring av ett batteri avlägsna eventuellt damm och smuts som har fastnat på det och förvara det inte tillsammans med metallföremål (skruvar, spikar etc.).
2. Gör inte hål i batteri med skarpa föremål så som spik, slå med hammare, stampa på eller kasta föremål på eller utsätt batteriet för fysisk påfrestring.
3. Använd inte uppenbarligen skadat batteri eller batteri som är deformerat.
4. Använd inte batteriet med polerna omvända.
5. Anslut inte direkt till ett elektriskt uttag eller uttaget för cigarettändare i en bil.
6. Använd inte batteri för andra syften än de som anges.
7. Om batteriladdningen inte lyckas avslutas trots att den angivna laddningstiden passerat, stoppa omedelbart vidare laddning.
8. Utsätt inte batteriet för höga temperaturer eller högt tryck så som i en mikrovågsugn, hårtork eller högtrycksbehållare.
9. Håll borta från eld så snart läckage eller illaluktande lukt upptäcks.
10. Använd inte på plats där stark statisk elektricitet skapas.

VID ANVÄNDNING AV FÖRVARAT VATTEN

FÖRSIKTIGT

1. Använd endast rent vatten (vatten från flod eller damm, grumligt vatten som innehåller sandkorn). Underlåtenhet att göra detta kan leda till funktionsfel.

ANMÄRKNING

1. Det går inte att suga ut vatten vid följande förhållande:
 - När en slang med en innerdiameter på mer än 9 mm används
 - När höjdskillnaden mellan vattenintaget och vattentytan är mer än 0,5 meter
 - När slangen inte är fylld med tillräckligt mycket vatten
2. Ställ strömbrytaren på "PA" utan att munstycket har monterats. Underlåtenhet att göra detta kan resultera i torrkorning, vilket kan leda till funktionsfel.
3. Ställ strömbrytaren på "AV" om inte vatten strömmar ut inom två minuter. Underlåtenhet att göra detta kan resultera i funktionsfel (torrkorning).

Den maximala insugningshöjden (lyfthöjd) är ungefär 0,5 m. Montera i enlighet med förhållandena.

Insugningshöjd när vattenutloppet är lägre än sugslangens maximala höjd: Från sugslangens maximala höjd till vattentytan.

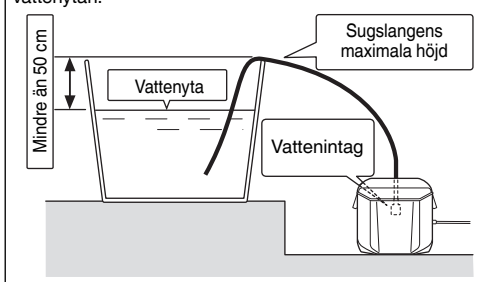

Svenska

11. Om batteriet läcker, luktar illa, blir varmt, missfärgat eller missformerat eller på något sätt upplevs som onormalt vid användning, laddning eller förvaring, ta omedelbart bort det från verktyget eller batteriladdaren och sluta använda det.

FÖRSIKTIGT

- Om vätska som läcker från batteriet kommer i ögonen gnid inte ögonen och skölj dem väl med friskt rent vatten från en kran och kontakta omedelbart medicinsk hjälp. Om inget görs kan vätskan orsaka ögonproblem.
- Om vätskan kommer i kontakt med din hud eller dina kläder, tvätta omedelbart väl med rent vatten så som från en kran. Det finns en chans att det kan orsaka hudirritation.
- Om du upptäcker rost, dålig lukt, överhettning, missfärgning, deformation och/eller andra ovanligheter när du använder batteriet för första gången använd det inte utan lämna tillbaka det till din återförsäljare eller handlare.

VARNING

Om ett främmande elektriskt ledande material kommer i kontakt med batteriets anslutningar, kan batteriet kortslutas och förorsaka brand. Vid förvaring av litiumjonbatterier, se till att följa nedanstående anvisningar.

- Placera inte ledande föremål som spikar och ledningar i stål eller koppar i förvaringsfacket.
- För att undvika kortslutning, montera batteriet i verktyget eller sätt på batteriskyddet vid förvaring för att dölja ventilatorn.

SÄKERHETSMEKANISMER

Högtryckstvätten är utrustad med följande säkerhetsmekanismer för att garantera säker användning.

Strömbrytare

Detta förhindrar att högtryckstvätten används oavsiktligt.

Spolhandtaget är utrustat med ett lås

Detta förhindrar att avtryckaren trycks in oavsiktligt och aktiverar högtryckstvätten.

Tryckvakt

Detta förhindrar att trycket inuti högtryckstvätten överskrider tillåtna nivåer. Genom att släppa avtryckaren på spolhandtaget stoppar ventilen som drivs av vattentrycket pumpen. Pumpen startar igen när avtryckaren dras.

Automatisk avstängning

Högtryckstvätten är utrustad med en automatisk avstängningsfunktion för att undvika onödig batteriförbrukning, liksom att förhindra att den startas oavsiktligt och orsakar olyckor.

Automatisk avstängning aktiveras i följande situationer:

- När strömmen är påslagen och avtryckaren inte trycks in på 30 minuter
- När avtryckaren trycks in konstant i 30 minuter
- Motorn kan stoppas om det finns risk att batteriet blir överhettat.

FÖRSIKTIGHETSÅTGÄRDER FÖR ANSLUTNING AV USB-ENHET

När ett oväntat problem uppstår kan data i den USB-enhet som är ansluten till denna produkt skadas eller förloras. Se alltid till att säkerhetskopiera all data som finns på USB-enheten före användning med denna produkt.

Var uppmärksam på att vårt företag inte accepterar något som helst ansvar för data som lagrats i en USB-enhet som skadas eller förloras, och inte heller för eventuella skador som kan uppstå på en ansluten enhet.

VARNING

- Före användning, kontrollera den anslutande USB-kabeln för eventuella defekter eller skador. Användning av en defekt eller skadad USB-kabel kan leda till rökutveckling eller brand.
- När produkten inte används, täck över USB-porten med gummiskyddet. Ansamling av damm etc. i USB-porten kan orsaka rökutveckling eller brand.

ANMÄRKNING

- Någon enstaka paus kan förekomma under USB-uppladdningen.
- När en USB-enhet inte laddas, ta bort USB-enheten ur laddaren. Underlåtenhet att göra detta kan inte bara reducera USB-enhetens batteritlivslängd, men kan även leda till oväntade olyckor.
- Vissa USB-enheter kanske inte kan laddas, beroende på typen av enhet.



DELARNAS NAMN (Bild 1 – Bild 23)



①	Tank	⑮	Variabelt munstycke
②	Sidoficka	⑯	Spolhandtag
③	Utlopp för vattenförsörjning	⑰	Avtryckare
④	Spak	⑱	Avtryckarlås
⑤	Spärr	⑲	Högtrycksslang
⑥	Tanklock	⑳	Rengöringsnål till munstycke
⑦	Handtag	㉑	Batteri
⑧	Anslutning för vattenförsörjning (monterad på huvudenheten)	㉒	Vattenslang (finns tillgänglig i handeln)
⑨	Lock	㉓	Snabbkoppling (säljs separat)
⑩	Justeringsratt för vattentryck	㉔	Snabbkoppling (finns tillgänglig i handeln)
⑪	Laddningsindikatorbrytare	㉕	Anslutning för vattenförsörjning (säljs separat)
⑫	Laddningsindikatorlampa	㉖	Anslutning för spolhandtag
⑬	Strömbrytare	㉗	Ventilhatt
⑭	Strömlampa	㉘	Sil

SYMBOLER

VARNING

Nedan visas de symboler som används för maskinen. Se till att du förstår vad de betyder innan verktyget används.

	AW18DBL: Batteridrivna Högtryckstvätt
	Läs alla säkerhetsvarningar och alla instruktioner.

	Gäller endast EU-länder Elektriska verktyg får inte kastas i hushållssoporna! Enligt direktivet 2002/96/EG som avser äldre elektrisk och elektronisk utrustning och dess tillämpning enligt nationell lagstiftning ska uttjänta elektriska verktyg sorteras separat och lämnas till miljövänlig återvinning.
	Varning
V	Märkspänning
kg	Kilogram
MPa	Megapascal
	Högtrycksvävt kan utgöra en fara vid felaktig användning. Högtrycksvattenstrålar får inte riktas mot människor, elektrisk utrustning eller högtrycksväten själv.
	Vatten som har passerat genom backflödesventilen går inte att dricka.
	Koppla loss batteriet
	Olåst
	Spolhandtag
	Variabelt munstycke
	Högtryckssläng (3 m)
	Rengöringsnål till munstycke
	Vattnets matningskoppling (Extratillbehör...säljs separat)
	Snabbkoppling (svart) (finns tillgänglig i handeln)

	Snabbkoppling (för smala slangar) (finns tillgänglig i handeln)
	<ul style="list-style-type: none"> Vattenslang (tryckbeständig) (finns tillgänglig i handeln) Smal vattenslang (finns tillgänglig i handeln)
	Koppling till vattenkran (finns tillgänglig i handeln)
	Högtrycksvävtens strömbrytare PÅ
	Högtrycksvävtens strömbrytare AV
	Knapp för kvarvarande batteri
	Batteriet är nästan helt urladdat. Ladda batteriet så snart som möjligt
	Hälften av batteriets energi är förbrukad.
	Det finns tillräckligt med energi kvar i batteriet.
	Förbjuden åtgärd

STANDARDTILLBEHÖR

Förutom huvudenheten (1 enhet) innehåller paketet tillbehören listade på sidan 281.

Standardtillbehören kan ändras utan föregående meddelande.

ANVÄNDNINGSSOMRÅDEN

- Rengör skärmdörrar, fönsterglas, golv, väggar etc.
- Rengör bilar, motorcyklar etc.
- Tvättar bort lera från trädgårds- och lantbruksredskap.

TEKNISKA DATA

MOTORDRIVET REDSKAP

Modell	AW18DBL
Spänning	18 V
Utloppstryck (1 MPa: 10,2 kgf/cm ²)	0,5 – 2,0 MPa
Vattenflöde	0,5 – 1,2 L/min
Tillåten vattentemperatur	40°C eller mindre
Vattenförsörjningsmetod	Tankens vattenförråd / Vattenkran / Förvarat vatten
Tankens kapacitet	8 L
Motor	Likströmsmotor
Mått (längd x bredd x djup)	302 mm x 254 mm x 473 mm
Vikt*1	4,5 kg

*1 Vikt (Enligt EPTA-procedur 2003): Exklusive batteri, spolhandtag, högtryckssläng, variabelt munstycke.

LADDNINGSSAGGREGAT

Modell	UC18YSL3
Laddningsspänning	14,4 V – 18 V
Vikt	0,6 kg

ANMÄRKNING

Beroende på HiKOKIs kontinuerliga forsknings- och utvecklingsarbete, förbehåller HiKOKI rätten till ändringar av tekniska data utan föregående meddelande.

ANMÄRKNING

- Utsätt inte indikeringspanelen för hårda stötar och skada det ej. Det kan leda till problem.

BATTERILADDNING

Ladda upp batteriet enligt de följande anvisningarna innan du använder ditt elektriska verktyg.

1. Anslut laddarens nätkabel till ett nätuttag.

Laddningsindikatorlampan kommer att blinka rött (med intervaller på 1 sekund) efter att nätkabeln ansluts till laddaren.

2. Sätt i batteriet i laddaren.

Sätt i batteriet ordentligt i laddaren såsom visas i **Bild 2**.

3. Laddning

När ett batteri sätts i laddaren kommer laddningsindikatorlampan att blinka blått.

När batteriet blir fulladdat kommer laddningsindikatorlampan att lysa grönt. (Se **Tabell 1**)

- (1) Laddningsindikatorlampan lyser/blinkar Laddningsindikatorlampans indikeringar visas i **tabell 1**, alltefter tillståndet på laddaren eller det uppladdningsbara batteriet.

Tabell 1

Laddningsindikatorlampans indikeringar				
Laddningsindikatorlampa (RÖD/BLÅ/GRÖN/LILA)	Före laddning	Blinkar (RÖD)	Lyser 0,5 sekunder. Lyser inte under 0,5 sekunder. (släckt 0,5 sekunder)	Ansluten till strömkälla
	Under laddning	Blinkar (BLÅ)	Lyser 0,5 sekunder. Lyser inte i 1 sekund. (avstängd i 1 sekund)	Batterikapaciteten vid mindre än 50%
		Blinkar (BLÅ)	Lyser 1 sekund. Lyser inte under 0,5 sekunder. (släckt 0,5 sekunder)	Batterikapaciteten vid mindre än 80%
		Lyser (BLÅ)	Lyser ihållande	Batterikapaciteten vid mer än 80%
	Laddning avslutad	Lyser (GRÖN)	Lyser ihållande (Kontinuerlig ljudsignal: ungefär 6 sekunder)	
	Överhettad standbyläge	Blinkar (RÖD)	Lyser 0,3 sekunder. Lyser inte under 0,3 sekunder. (släckt 0,3 sekunder)	Batteriet överhettat. Kan inte ladda. (laddning kommer att börja när batteriet svalnat).
	Går inte att ladda	Flimrar (LILA)	Lyser 0,1 sekunder. Lyser inte 0,1 sekunder. (släckt 0,1 sekunder) ■ ■ ■ ■ ■ ■ ■ ■ ■ ■ ■ ■ ■ ■ ■ ■ (Intermittent ljudsignal: ungefär 2 sekunder)	Fel i batteriet eller laddaren

(2) Angående temperaturer och laddningstid för det uppladdningsbara batteriet

Temperaturer och laddningstider blir som visas i **Tabell 2**.

Tabell 2

Batteri	Laddare	UC18YSL3	
Laddningsspänning	V	14,4	18
Typ av batteri		Li-ion	
Temperaturer vid vilka batterierna kan laddas		-10°C – 50°C	
Laddningstid för batterikapacitet, ca. (vid 20°C)			
1,3 Ah	min.	15 (4 celler)	15 (5 celler)
1,5 Ah	min.	15 (4 celler)	15 (5 celler)
2,0 Ah	min.	20 (4 celler)	20 (5 celler)
2,5 Ah	min.	25 (4 celler)	25 (5 celler)
3,0 Ah	min.	20 (8 celler)	20 (10 celler)
4,0 Ah	min.	26 (8 celler)	26 (10 celler)
5,0 Ah	min.	32 (8 celler)	32 (10 celler)
6,0 Ah	min.	38 (8 celler)	38 (10 celler)

ANMÄRKNING

Laddningstiden kan variera enligt omgivningstemperaturen och nätspänningen.

4. Dra ut laddarens nätkabel ur nätuttaget.**5. Fatta ett stadigt tag i laddaren och dra ut batteriet ur laddaren.****ANMÄRKNING**

Kom ihåg att dra ut batteriet ur laddaren efter användning och att spara det.

Angående elektrisk urladdning i händelse av nya batterier, etc.

Eftersom den inre kemiska substansen i nya batterier och batterier som inte har använts under en längre tid inte är aktiverad, kan den elektriska urladdningen vara låg när de används den första och andra gången. Detta är ett tillfälligt fenomen, och den normala tiden som krävs för att ladda kommer att återställas genom att ladda batterierna 2–3 gånger.

Hur man får batterierna att räcka längre.

- (1) Ladda batterierna innan de har blivit helt urladdade. När du känner att verktygets effekt minskar, sluta använda verktyget och ladda dess batteri. Om du fortsätter att använda verktyget och laddar ur den elektriska strömmen, kan batteriet skadas och dess livslängd förkortas.
- (2) Undvik att ladda vid höga temperaturer. Ett uppladdningsbart batteri är varmt direkt efter användning. Om ett sådant batteri laddas omedelbart efter användning försämras dess inre kemiska substans, och batteriets livslängd förkortas. Låt batteriet vara och ladda det efter att det har svalnat ett tag.

FÖRSIKTIGT

- Om batteriet laddas när det är varmt efter att ha stått en längre tid i direkt solljus eller på grund av att batteriet nyligen använts, kommer laddarens laddningsindikatorlampa att lysa i 0,3 sekunder och sedan vara släckt i 0,3 sekunder (avstängd i 0,3 sekunder). Om detta inträffar, låt batteriet svalna innan du börjar ladda.
- När laddningsindikatorlampan flimrar (med 0,2-sekunders intervaller), kontrollera och avlägsna alla främmande föremål från laddarens batterikontakt. Om det inte finns några främmande föremål är det troligt att det är fel på batteriet eller laddaren. Ta den till en auktoriserad serviceverkstad.
- Det tar ca tre sekunder för den inbyggda mikrodatorn i UC18YSL3 att avkänna att en pågående laddning avbrutits och batteriet tagits ur. Vänta därför i minst tre sekunder innan batteriet på nytt sätts i laddaren för fortsatt laddning. Det kan hända att batteriet inte laddas upp på korrekt sätt om batteriet sätts i laddaren på nytt inom tre sekunder.

MONTERING OCH ANVÄNDNING

Åtgärd	Bild	Sida
Laddning	2	282
Ta ur batteriet	3	282
Fäst munstycket till spolhandtaget	4	283
Lösgör munstycket från spolhandtaget	5	283
Kopplingsordning	6	283
Fäst högtrycksslansen till spolhandtaget	7	283
Anslut högtrycksslansen till vattenutloppet på huvudenheten	8	283
Anslut tanken till huvudenheten	9	284
Sätta in batteriet	10	284
Strömindikator	11	285
Indikator för återstående batterinivå	12	285

Hur man använder det variabla munstycket	13	285
Tvättning	14	285
Vid tillförsel av vatten från en vattenkran	15	286
Vid användning av förvarat vatten	16	286
När åtgärden har slutförts	17	287
Laddning av en USB-enhet från ett eluttag	18-a	288
Laddning av en USB-enhet och batteri från ett eluttag	18-b	288
Hur man laddar USB-enheten	19	288
När laddning av en USB-enhet har slutförts	20	288
Kontroll av högtryckstvätt och slangar	21	289
Kontroll av filter	22	289
Rengöra och förvara högtryckstvätten efter användning	23	289
Val av tillbehör	—	290

UNDERHÅLL OCH INSPEKTION**1. Kontroll av högtryckstvätt och slangar (Bild 21)**

Kontrollera så att det inte finns skador, sprickor eller defekter.

Kom ihåg att rengöra munstyckets håll regelbundet med den medföljande rengöringsnålen.

ANMÄRKNING

Ta bort spolhandtaget och rengör munstyckets håll.

2. Kontroll av filter (Bild 22)

Spola regelbundet bort allt som fastnat i nätet med vatten.

ANMÄRKNING

Ta bort filtret från vattenintaget med en platt radiotång.

3. Rengöra högtryckstvätten

Krama ur överflödigt fukt från en trasa som doppats i tvål och vatten och torka av högtryckstvätten.

Använd inte bensin, thinner, bensen, fotogen etc. Underlåtenhet att göra detta kan leda till defekter.

4. Kolla efter lösa skruvar.

Kolla regelbundet efter lösa skruvar och dra åt om det behövs. Underlåtenhet att göra detta kan innebära fara för användaren.

5. Rengöra och förvara högtryckstvätten efter användning (Bild 23)

Tillbehören kan förvaras i högtryckstvätten, såsom visas på **bild 23**, när den inte används eller förflyttas.

Undvik följande miljöer och förvara högtryckstvätten och dess tillbehör på en säker, torr plats när den inte används.

- Förvara inte inom räckhåll för barn, eller på platser där barn kan använda den.
- Förvara inte på platser där det finns risk för regn, t.ex. utanför huset, eller på platser med hög luftfuktighet.
- Förvara inte på platser där temperaturen varierar kraftigt, eller i direkt solljus.
- Förvara inte på platser där det finns flyktiga ämnen som kan antända eller explodera.

ANMÄRKNING

Förvaring av litiumjonbatterier.

Se till att litiumjonbatterier är fulladdade innan de förvaras.

Svenska

En längre tids förvaring (3 månader eller mer) av batterier med en låg laddningsnivå kan leda till försämrad prestanda, väsentligt minskad användningstid för batterierna eller att batterierna inte kan hålla laddningen. Men väsentligt minskad användningstid för batterier kan återställas genom upprepad laddning och användning av batterierna två till fem gånger.

Om batteriernas användningstid förblir extremt kort även efter upprepad laddning och användning, anse att batterierna är slut och köp nya batterier.

ANMÄRKNING

Beroende på HiKOKIs kontinuerliga forsknings- och utvecklingsarbete, förbehåller HiKOKI rätten till ändringar av tekniska data utan föregående meddelande.

FÖRSIKTIGT

Vid användning och underhåll av elverktyg måste de säkerhetsbestämmelser och standarder som gäller i respektive land iakttas.

Viktigt meddelande för batterier till HiKOKI batteridrivna elektriska verktyg

Använd alltid anvisade originalbatterier. Vi kan inte garantera säkerheten och prestanda för våra batteridrivna elektriska verktyg som används med andra batterier än de vi anvisat eller när batterier har tagits isär och modifierats (så som isärtagning och utbyte av celler eller andra inre delar).

GARANTI

Vi garanterar HiKOKI Elektriska verktyg i enlighet med lagstadgade/landsspecifika bestämmelser. Denna garanti täcker inte defekter eller skada på grund av felaktig användning, missbruk eller normal förslitning. Vid reklamation, var god att skicka det elektriska verktyget, ej isärtaget, med GARANTIBEVIS som hittas i slutet på denna instruktion, till en auktoriserad HiKOKI serviceverkstad.

Information angående buller och vibrationer

Uppmätta värden har bestämts enligt EN60335 och fastställts i enlighet med ISO 4871.

A-vägd ljudeffektnivå: 86 dB (A)

A-vägd ljudtrycksnivå: 73 dB (A)

Osäkerhet K: 3 dB (A)

Använd hörselskydd.

Vibration totalvärdet (triax vektorsumma) har bestämts enligt EN60335.

Vibrationsavgivning värde $a_h = 4,71$ m/s²

Osäkerhet K = 1,5 m/s²

Det angivna totalvärdet för vibrationer har mätts enligt en standardtestmetod och kan användas vid jämförelse av verktyg.

Det kan också användas vid preliminäruppskattning av exponering.

VARNING

- Vibrationsavgivning under verkligt användande av elverktyget kan skilja sig från det angivna totalvärdet beroende på det sätt som verktyget är använt på.
- Identifiera säkerhetsåtgärder som kan utföras för att skydda operatören som baseras på en uppskattning av utsättning i verkligheten (tar med i beräkningen alla delar av användandet så som när verktyget är avstängt och när det körs på tomgång utöver ut då startomkopplaren används).

FELSÖKNING

Använd felsökningstabellen nedan om redskapet inte fungerar normalt. Om detta inte löser problemet, kontakta din återförsäljare eller ett auktoriserat HiKOKI servicecenter.

Symptom	Möjlig orsak	Åtgärd
Motorn fungerar inte när avtryckaren trycks in.	Inget batteri har installerats.	Sätt i batteriet.
	Strömbrytaren är inställd på "AV".	Slå på högtryckstvätten.
	Batterikapaciteten är låg.	Ladda batteriet.
Strömlampan blinkar upprepade gånger och högtryckstvätten startar inte.	Batteriet är överhettat.	Vid upphörande av användning kommer batteriet automatiskt att börja ladda om temperaturen sjunker, men detta kan även minska batteriets livslängd. Det rekommenderas att batteriet kyls av på en välventilerad plats med skydd från direkt solljus innan det laddas.
Strömlampan blinkar snabbt och högtryckstvätten startar inte.	Något är felaktigt.	Kolla efter och ta bort alla främmande föremål mellan batteriets poler och huvudenheten. Om lampan fortsätter att blinka i samma takt, kontakta ett auktoriserat HiKOKI-servicecenter för reparation eftersom det kan vara fel på högtryckstvätten.
Vattnet spolrar inte. Vattentrycket är lågt. Vattentrycket är inte stabilt. Det är något fel på vattnets utflöde. Motorn hackar.	<p>Filtret är blockerat.</p> <p>Munstycket är blockerat.</p> <p>Vattnets matningskoppling är lös.</p> <p>Det läcker vatten från högtrycksslangen.</p> <p>Det läcker vatten från huvudenheten eller spolhandtaget.</p>	<p>Spola av det filter som sitter vid vattenintaget.</p> <p>Rengör slutet av munstycket med den medföljande rengöringsnålen.</p> <p>Kontrollera och se till att kopplingen är ordentligt åtdragen.</p> <p>○ Kontrollera och se till att kopplingen är ordentligt fastsatt. ○ Om högtrycksslangen har skadats, kontakta ett auktoriserat HiKOKI-servicecenter för reparation.</p> <p>Kontakta ett auktoriserat HiKOKI-servicecenter för reparation.</p>
Tankens vattenförråd	Huvudenheten och tanken har inte anslutits korrekt.	Kontrollera och se till att huvudenheten och tanken är ordentligt anslutna.
	Det finns lite vatten i tanken.	Slå av strömbrytaren och fyll direkt på tanken med vatten.
	Tankens ventilhatt är igensatt.	Lösgör och rengör ventilhatten.
Vattenkran	Vattenvolymen eller trycket från kranen är lågt.	Kontrollera och se till att slangens innerdiameter är lämplig och att den inte har vridits. Öppna vattenkranen till fullt.
Förvarat vatten	Det finns inte tillräckligt med vatten.	Sänk ner slangens innerdiameter i det förvarade vattnet för att fylla slangens innerdiameter med mer vatten.
	Höjdskillnaden mellan vattenintaget och vattenytan är stor.	Placera högtryckstvätten inom den maximala insugningshöjden.
	Slangens innerdiameter är inte passande.	Använd en slang med en innerdiameter på 7,5 - 9 mm.
Motorn stannar plötsligt.	Batteriet är urladdat.	Ladda batteriet.
	Batteriet är överhettat (strömlampan blinkar).	Ta ur batteriet från huvudenheten och låt den svalna på en välventilerad plats skyddad från direkt solljus.
	Det har uppstått ett problem med huvudenheten (strömlampan blinkar snabbt).	Kontakta ett auktoriserat HiKOKI-servicecenter för reparation.

Svenska

Symptom	Möjlig orsak	Åtgärd
Motorn slås upprepat på och av medan vatten spoljar.	Munstycket blockeras av främmande föremål.	Rengör munstycket med den medföljande rengöringsnålen.
	Det finns lite vatten i tanken.	Slå av strömbrytaren och fyll direkt på med vatten.
Motorn stannar inte fastän avtryckaren inte trycks in, eller slås upprepat på och av.	Det läcker vatten från högtrycksslangen.	<ul style="list-style-type: none"> ○ Kontrollera och se till att kopplingen är ordentligt fastsatt. ○ Om högtrycksslangen har skadats, kontakta ett auktoriserat HiKOKI-servicecenter för reparation.
	Det läcker vatten från huvudenheten eller spolhandtaget.	Kontakta ett auktoriserat HiKOKI-servicecenter för reparation.
	Det har uppstått ett problem med huvudenheten.	
Det går inte eller är svårt att lösgöra högtrycksslangen från huvudenheten eller spolhandtaget.	Högtrycksslangen är fortfarande satt under högt tryck.	Stäng av strömmen och tryck in avtryckaren för att få trycket att försvinna.
Det läcker vatten från högtryckstvätten.	Högtrycksslangen eller spolhandtaget är inte inkopplade medan vattentanken är inkopplad.	<p>Detta är inte ett fel.</p> <ul style="list-style-type: none"> ○ Koppla in högtrycksslangen och spolhandtaget. ○ När högtryckstvätten ska förvaras, töm tanken och högtryckstvätten på vatten. Se Bild 17.
Laddningsindikators lampa blinkar snabbt i lila och batteriet börjar inte ladda.	Batteriet har inte satts i hela vägen.	Sätt i batteriet ordentligt.
	Det finns främmande föremål i batteripolen eller där batteriet är monterat.	Avlägsna det främmande föremålet.
Laddningsindikators lampa blinkar snabbt i rött och batteriet börjar inte ladda.	Batteriet har inte satts i hela vägen.	Sätt i batteriet ordentligt.
	Batteriet är överhettat.	Vid upphörande av användning kommer batteriet automatiskt att börja ladda om temperaturen sjunker, men detta kan även minska batteriets livslängd. Det rekommenderas att batteriet kyls av på en välventilerad plats med skydd från direkt solljus innan det laddas.
Batteriets användningstid är kort fastän batteriet är fulladdat.	Batteriets livslängd är slut.	Byt ut batteriet mot ett nytt.
Det tar lång tid att ladda batteriet.	Batteriets, laddarens eller den omgivande miljöns temperatur är mycket låg.	Ladda batteriet inomhus eller på en varmare plats.
	Laddarens ventiler är blockerade, vilket gör att de inre delarna överhettas.	Undvik att blockera ventilationsöppningarna.
	Kylfläkten är inte igång.	Kontakta ett auktoriserat HiKOKI-servicecenter för reparation.
USB-strömlampan har slagits av och USB-enheten laddar inte.	Batterikapaciteten har blivit låg.	Byt ut batteriet mot ett med kapacitet kvar.
		Anslut laddarens nätkabel till ett vägguttag.
USB-strömlampan slås inte av fastän USB-enheten har laddats färdigt.	USB-strömlampan lyser grönt för att indikera att USB-laddning är möjligt.	Detta är inte ett fel.
Det är osäkert vad USB-enhetens laddningsstatus är, eller om den har laddats färdigt.	USB-strömlampan slås inte av fastän laddningen har slutförts.	Kontrollera den USB-enhet som laddas för att bekräfta dess laddningsstatus.

Symptom	Möjlig orsak	Åtgärd
Laddning av en USB-enhet pausas halvvägs.	Laddaren anslöts till ett eluttag medan USB-enheten laddades med batteriet som strömkälla. Ett batteri sattes i laddaren medan USB-enheten laddades med ett vägguttag som strömkälla.	Detta är inte ett fel. Laddaren pausar USB-laddning under cirka 5 sekunder när den växlar mellan strömkällor.
Laddning av USB-enheten pausas halvvägs när batteriet och USB-enheten laddas samtidigt.	Batteriet är fulladdat.	Detta är inte ett fel. Laddaren pausar USB-laddning i ungefär 5 sekunder medan den kontrollerar ifall batteriet har laddats färdigt.
Laddning av USB-enheten påbörjas inte när batteriet och USB-enheten laddas samtidigt.	Den återstående batterikapaciteten är mycket låg.	Detta är inte ett fel. När batterikapaciteten når en viss nivå påbörjas USB-laddning automatiskt.

GENERELLE SIKKERHEDSFORSKRIFTER FOR ELEKTRISK VÆRKTØJ

ADVARSEL

Læs alle sikkerhedsforskrifter og alle instruktioner. Det kan medføre elektrisk stød, brand og/eller alvorlig personskade, hvis alle advarselserne og instruktionerne nedenfor ikke overholdes.

Gem alle advarsler og instruktioner, så du har dem til senere brug.

1. Sørg for, at arbejdsområdet altid er pænt og ryddeligt.

Hvis du ikke overholder dette, kan det resultere i ulykker.

2. Tag det omgivende miljø i betragtning ved anvendelse af vaskeanordningen.

- Sørg for, at arbejdsområdet er klart oplyst.
- Anvend ikke vaskeanordningen i nærheden af brændbar væske eller gas.

3. Pas på elektrisk stød.

Rør ikke ved noget, der er jordet (har jordforbindelse) ved anvendelse af opladeren. (Eksempelvis rør, varmelegemer, mikrobølgeovne, køleskabe, osv.)

4. Undlad at anvende vaskeanordningen i nærheden af børn.

- Andre personer end vedkommende, der anvender vaskeanordningen, må ikke røre ved vaskeanordningen eller ledningen.
- Andre personer end vedkommende, der anvender vaskeanordningen, må ikke komme i nærheden af arbejdsområdet.

5. Opbevar vaskeanordningen på et sikkert sted, når den ikke anvendes.

Opbevar vaskeanordningen højt på et tørt sted eller beskyttet med lås og utilgængeligt for børn.

6. Undlad at anvende vaskeanordningen på upassende måder.

- Anvend højtryksrenserseren inden for rammerne af dens egenskaber for at sikre forsvarlige og effektive resultater.
- Anvend kun vaskeanordningen til det formål, den blev designet til.

7. Bær sikkerhedsbeklædning ved anvendelse af vaskeanordningen.

Anvend sikkerhedsstøvler, handsker, hjelme med visirer og ørepropper alt efter behov.

8. Anvend beskyttelsesbriller og støvmasker ved anvendelse af vaskeanordningen.

Der er risiko for at få vandsprøjt og støv i øjnene og i munden, når du anvender vaskeanordningen.

9. Håndtér ikke strømkablet på voldsom vis.

- Bær ikke opladeren ved kun at holde fast i strømkablet, og træk ikke stikket ud af stikkontakten, mens du holder fast i strømkablet.
- Hold strømkablet væk fra varme, olie og skarpe hjørner.

10. Sørg for, at det element, der renses, sidder ordentligt fast.

Der er tilfælde, hvor kraften i vandtrykket får lette genstande til at flyve af. Anvend ikke vaskeanordningen til lette genstande, der ikke kan sættes rigtigt fast.

11. Opbehold en sikker fodstilling, når du anvender vaskeanordningen.

Sørg for, at dine fødder altid står fast på underlaget, så du kan holde balancen.

12. Vær meget opmærksom på at vedligeholde højtryksrenserseren.

- Rens jævnligt vaskeanordningen for at sikre forsvarlig og effektiv anvendelse.
- Se betjeningsvejledningen ved udskiftning af medfølgende dele.

- Efterse opladerens strømkabel jævnligt, og bed din forhandler om at reparere det i tilfælde af beskadigelse.
- Hvis du anvender forlængerledning, skal du efterse den jævnligt og udskifte den i tilfælde af beskadigelse.
- Sørg altid for at holde grebet rent og tørt, og undgå at få olie fra fedt på det.

13. Sluk og frakobl batterienheden fra højtryksrenserseren i følgende situationer:

- Når den ikke er i brug, og når den repareres.
- Ved montering eller afmontering af medfølgende eller købte dele.
- I andre risikofyldte situationer.

14. Uegnede forlængerledninger kan være farlige.

15. Vær hele tiden opmærksom under anvendelse af vaskeanordningen.

- Vær opmærksom på de anvendelsesmetoder, der er fastsat i betjeningsvejledningen og det omgivende miljø ved anvendelse af højtryksrenserseren.
- Undlad at anvende vaskeanordningen, når du er træet.

16. Anvend kun specificeret tilbehør og vedhæng. Anvendelse af andet tilbehør og andre vedhæng end det, der er angivet i betjeningsvejledningen eller i HiKOKI-katalogerne, kan resultere i ulykker eller tilskadekomst og skal for enhver pris undgås.

17. Reparationer af højtryksrenserseren må kun udføres af eksperter.

- Højtryksrenserseren overholder alle relevante sikkerhedsbestemmelser og må ikke ændres.
- Alle reparationer skal foretages hos autoriserede HiKOKI-servicecentre. Forsøg på at udføre reparationer uden at have de rigtige færdigheder hertil kan resultere i ulykker eller tilskadekomst.

18. Anvend ikke maskinen, hvis batteriet eller vigtige dele af maskinen er beskadiget, eksempelvis sikkerhedsanordninger, højtryksslanger, udløserpistol.

19. Hold godt fast i udløserpistolen med begge hænder, når du anvender vaskeanordningen.

Hvis du ikke overholder dette, kan det resultere i tilskadekomst.

20. Vand under højt tryk kan være farligt, hvis det anvendes forkert.

Stråler fra vand under højt tryk må ikke rettes mod mennesker; dyr; ting, der går let i stykker; elektrisk udstyr eller selve vaskeanordningen.

21. Anvend ikke benzin, olie, organiske opløsningsmidler eller andre brændbare eller giftige væsker og ej heller andre former for uegnet væske.

Manglende overholdelse af dette kan føre til eksplosioner, udbrud af brand eller røgudvikling eller andre ulykker, der kan medføre beskadigelse eller tilskadekomst.

22. Ved vask af bildæk skal du sørge for, at spidsen af dyssen holdes mindst 50 cm fra den overflade, der vaskes.

Manglende overholdelse af dette kan føre til beskadigelse af dæk eller bremses, der kan forårsage alvorlige ulykker.

23. Rør ikke ved strømtikket på opladeren eller ved stikkontakten med våde hænder.

Hvis du ikke overholder dette, kan det resultere i elektriske stød.

24. Højtryksrenserseren må ikke anvendes af børn eller personale uden oplæring heri.

25. Vand, der er strømmet gennem forebyggelsesenheder for tilbageløb, anses ikke for værende drikkeligt.

Sørg for, at der anvendes en tilbageløbsventil, der ikke er fejlbehæftet, når du tilslutter vaskeanordningen til en hane med drikkevand.

Anvend en forebyggelsesenhed for tilbageløb i henhold til EN12729 Type BA.

Vand, der er strømmet gennem tilbageløbsventilen, kan ikke drikkes.

26. Sørg for, at der ikke sprøjtes vand på højtryksrensersens, opladeren, stikkontakten eller andre områder. Ligeledes må du heller ikke udsætte højtryksrensersens for regn eller anvende den i regnvej.

Hvis du ikke overholder dette, kan det resultere i elektriske stød.

27. Hold ikke udløserpistolen, når du fastgør den på sin plads.

28. Hvis vaskeanordningen ikke fungerer normalt eller udsender underlige lyde eller vibrationer, skal du øjeblikkeligt slukke for den og kontakte et autoriseret HiKOKI-servicecenter for at anmode om eftersyn eller reparation.

Fortsat brug kan medføre tilskadekomst.

29. Hvis vaskeanordningen tages ved et uheld eller hamres ind i noget massivt, skal du efterse den for beskadigelse, revner og misdannelse.

Hvis du ikke overholder dette, kan det resultere i tilskadekomst.

30. Ret ikke strålen mod dig selv eller andre for at rense beklædningsgenstande eller fodtøj.

31. Sluk altid for hovedafbryderens frakoblingskontakt, når du efterlader maskinen uden opsyn.

FORSIGTIG

1. Let trykket i vaskeanordningen, før du kobler højtryksslangen fra.

2. Monter alt medfølgende tilbehør korrekt i henhold til betjeningsvejledningen.

Manglende overholdelse af dette kan resultere i, at tilbehøret ryger af, eller du kan komme til skade.

3. Kontroller, at der ikke sidder fremmedlegemer på det objekt, der vaskes.

Manglende overholdelse af dette kan resultere i, at fremmedlegemet flyver af og forårsager uventet tilskadekomst.

4. Sprøjt ikke stråler af vand på områderne omkring mærkater på det objekt, der vaskes.

Hvis du ikke overholder dette, kan det resultere i, at mærkaterne falder af.

5. Tag godt fat i grebet, når du bærer vaskeanordningen.

6. Børn skal være under opsyn for at sikre, at de ikke leger med apparatet.

4. Undgå, at fremmedlegemer trænger ind i hullet til tilslutning af det genopladelige batteri.

5. Skil aldrig det genopladelige batteri eller opladeren ad.

6. Kortslut aldrig det genopladelige batteri. Kortslutning af batteriet forårsager en stor elektrisk strømning og overophedning. Det medfører forbrændinger eller beskadigelse af batteriet.

7. Bortskaf ikke batteriet ved at kaste det på et bål. Hvis batteriet brændes, kan det eksplodere.

8. Når batteriet har nået slutningen af sin levetid, skal du levere det tilbage til den forretning, hvor du købte det. Bortskaf ikke det afladede batteri.

9. Stik ikke genstande ind i opladerens ventilationsåbninger. Hvis metalgenstande eller brændbare stoffer kommer ind i opladerens ventilationsåbninger, kan det give elektriske stød eller ødelægge opladeren.

FORSIGTIG

1. Hold arbejdsområdet pænt og ryddeligt

Der sprøjtes snavset vand rundt ved anvendelse af vaskeanordningen. Det er derfor nødvendigt at kontrollere området for at sikre, at der ikke er forhindringer, samt at holde arbejdsområdet pænt og ryddeligt.

2. Anbringelse af vaskeanordningen

Vælg flade steder, hvor der ikke sprøjtes vand på vaskeanordningen ved rengøring.

3. Indstil kontakten til "FRA" øjeblikkeligt, hvis slangen ryk af hanen eller vaskeanordningen, og hvis der ikke længere tilføres vand til vaskeanordningen.

Manglende overholdelse af dette kan resultere i øjeblikkelige funktionsfejl (tørkørster).

4. Indstil kontakten direkte på "FRA" ved midlertidig afbrydelse af funktionerne.

Manglende overholdelse af dette kan få motoren til at starte op automatisk.

5. Sæt din finger midt på udløseren under drift.

Hvis du ikke overholder dette, kan det resultere i tilskadekomst med klemte fingre.

Tag godt fat om pistolen og dysen med begge hænder.

6. Dette produkt indeholder en kraftig magnet i dens motor. Lagttag følgende forholdsregler i relation til vedhæftning af metalstykker til værktøjet og effekterne af den permanente magnet på elektroniske enheder.

- Hvis du burger pacemaker eller andre elektroniske medicinske enheder, må du ikke betjene, eller komme i nærheden af værktøjet. Driften af den elektroniske enhed kan blive påvirket.

- Brug ikke værktøjet i nærheden af præcisionsenheder, så som mobiltelefoner, magnetkort eller elektroniske hukommeleseskort. Hvis du gør det, kan det medføre fejlfunktion eller tab af data.

BEMÆRK

1. Løse forbindelser kan medføre vandlækage.

2. Fugt O-ringen med vand for at gøre tilslutningen lettere, hvis det er svært at sætte slangen og dysen i.

3. Fjern alt snavs, mudder og andet materiale fra isætningshullet på udløserpistolen og fremspringet på dysen.

4. Indstil sprøjtejusteringen til "Stråle" allerførst, og flyt den derefter gradvist til positionen "Sprøjte", mens udløseren trækkes.

Bemærk, at der er risiko for, at der sprøjtes vand vandret ud over et bredt område, hvis sprøjtejusteringen rykkes direkte til positionen "Sprøjte".

5. Bemærk, at dysen kan blive beskadiget, hvis den tvinges over positionen for stop ved skift mellem "Stråle" og "Sprøjte".

6. Påbegynd den indledende vask omtrent 1 meter fra det element, der er målet for vasken, og ryk derefter gradvist tættere på, mens du kontrollerer graden af rengøring, indtil du når hen til en afstand, hvor snavs effektivt vaskes af.

EKSTRA SIKKERHEDSADVARSLER

ADVARSEL

1. Tænd ikke for vaskeanordningen, mens udløseren trækkes.

Manglende overholdelse af dette kan resultere i, at der omgående sprøjtes vand under højt tryk, hvilket kan føre til uventede ulykker.

2. Ret ikke dysen mod mennesker eller dyr.

Hvis du ikke overholder dette, kan det resultere i tilskadekomst.

3. Sørg for, at alt tilbageværende vand tappes af vaskeanordningen, udløserpistolen og slangen osv. efter brug.

Hvis du ikke overholder dette, kan det resultere i, at vandet fryser og forårsager funktionsfejl.

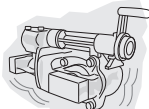
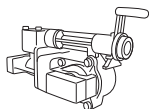

Dansk

Trykket i sprøjten på vaskeanordningen er omtrent 7 gange højere end det, der er på vand fra vandhanen. Stråler fra vand under højt tryk kan derfor beskadige belægningen på de elementer, der vaskes, eller få belægningen til at skalle af.

- Der er tilfælde, hvor vandsprøjet synes ustabil grundet det faktum, at luft, der er dannet i pumpen og i slangen, udtømmes sammen med vandet umiddelbart efter brug. Skulle det ske, skal du lade vandet løbe ud, indtil det stabiliseres.
- Lad der være to sekunder eller mere mellem træk i og tryk på udløseren.
Hvis du ikke overholder dette, kan det resultere i funktionsfejl i trykafbryderen.
- Slå ikke kontakten TIL, når tanken er tom, eller der er lukket for hanen.
Hvis du ikke overholder dette, kan det resultere i funktionsfejl.
- Motoren slukker automatisk, når et tilstrækkeligt vandtryk er dannet inde i vaskeanordningen.
- Lås udløseren med udløserstopperen i pauserne og efter endt vask.
- Hvis du efterlader vaskeanordningen tændt, kan det resultere i tørkørsler, der fører til funktionsfejl.
- Anvendelse af batteriet i kolde omgivelser (under 0 grader celsius) kan sommetider medføre en nedsat arbejdsmængde.
Dette er dog et midlertidigt fænomen; tilstanden bliver normal igen, når batteriet varmes op.
- Der kan lække vand, hvis tanken med vand er monteret, og højtryksslangen ikke er det.
 - Montér højtryksslangen og udløserpistolen, før du monterer tanken.
 - Afmontér tanken, før du afmonterer højtryksslangen og udløserpistolen, og sørg for, at alt vand er tappet af tanken.
 - Sørg for, at højtryksslangen og udløserpistolen er monteret ved flytning eller montering af tanken, når der stadig er vand i den.
 - Når du anvender vaskeanordningen indendørs, skal du placere den på et sted, hvor det ikke gør noget, at der lækker vand.

VED ANVENDELSE AF OPBEVARET VAND

FORSIGTIG

- Anvend kun rent vand (vand fra flod eller dam, mudret vand med sandgranulater).
Hvis du ikke overholder dette, kan det resultere i funktionsfejl.

BEMÆRK

- Vandet kan ikke ledes bort under følgende forhold:
 - Når der anvendes en slange med en indvendig diameter på over 9 mm
 - Når der er en højdeforskel på over 0,5 m mellem vandtilførselsindtaget og vandoverfladen
 - Når indersiden af slangen ikke er tilstrækkeligt fyldt med vand
- Indstil kontakten på "TIL" uden dysen monteret.
Hvis du ikke overholder dette, kan det resultere i tørkørsler og forårsage funktionsfejl.
- Indstil kontakten på "FRA", hvis der ikke løber vand ud inden for to minutter.
Manglende overholdelse af dette kan resultere i funktionsfejl (tørkørsler).

Den maksimale sugehøjde (løfteområde) er omtrent 0,5 m. Montér denne korrekt i henhold til forholdene.

Sugehøjde, når højden på vandtilførselsudtaget er lavere end den maksimale højde på sugeslangen: Fra den maksimale højde på sugeslangen til vandets overflade.

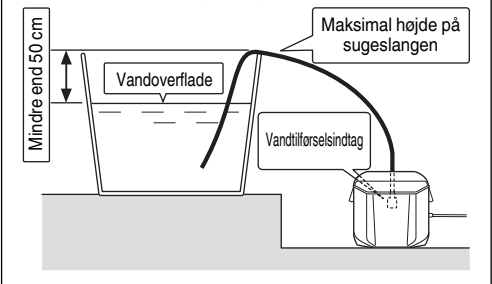

Sugehøjde, når højden på vandtilførselsudtaget er den samme som den maksimale højde på sugeslangen: Fra vandtilførselsudtaget til vandets overflade.

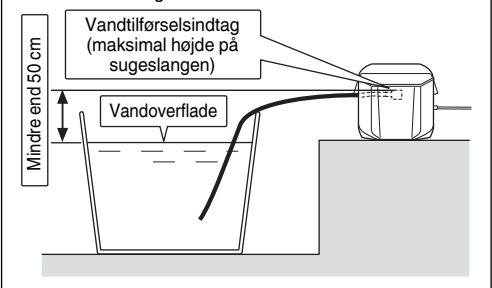

FORHOLDSREGEL OM LITHIUM-ION-BATTERIET

For at forlænge levetiden er lithium-ion-batteriet udstyret med en beskyttelsesfunktion, der kan stoppe strømudladningen. Hvis situation 1 til 3, der er beskrevet nedenunder, skulle opstå under brug af dette produkt, stopper motoren muligvis, selv om du trykker på kontakten. Dette er ikke selve problemet, men resultatet af beskyttelsesfunktionen.

- Motoren stopper, hvis der ikke længere er tilstrækkelig med strøm på batteriet.
Hvis dette skulle ske, skal du straks lade batteriet op.
- Hvis værktøjet er overbelastet, stopper motoren muligvis. Hvis dette skulle ske, skal du frigive værktøjets kontakt og fjerne årsagerne til overbelastningen. Efter at du har gjort det, kan du anvende værktøjet igen.
- Hvis batteriet overophedes pga. overbelastning, holder batteriet op med at levere strøm.
I tilfælde heraf skal du indstille brugen af batteriet og lade det køle af. Efter at du har gjort det, kan du anvende værktøjet igen.

Vær desuden opmærksom på følgende advarsler og forholdsregler.

ADVARSEL

For på forhånd at forhindre enhver form for batterilækage, varmeudvikling, røgudvikling, eksplosion og antændelse, skal du sørge for at være opmærksom på følgende sikkerhedsforanstaltninger.

- Sørg for, at spåner og støv ikke samler sig på batteriet.
 - Under arbejdet skal du sørge for, at der ikke falder spåner og støv ned på batteriet.
 - Sørg for, at eventuelle spåner og støv, der falder ned på det elektriske værktøj under arbejdet, ikke samler sig på batteriet.

- Opbevar ikke et ubrugt batteri på et sted, der udsættes for spåner og støv.
- Før du lægger et batteri til opbevaring, skal du fjerne eventuelle spåner og støv, der sidder fast på det, og ikke opbevare det sammen med andre metalobjekter (skruer, søm, osv.).
- 2. Undlad at punktere batteriet med et skarpt objekt som fx et søm, slå på det med en hammer, træde på det, kaste med det eller udsætte batteriet for voldsomme stød.
- 3. Undlad at anvende et tydeligt beskadiget eller deformt batteri.
- 4. Undlad at anvende batteriet i omvendt polaritet.
- 5. Undlad at tilslutte direkte til elektriske stikkontakter eller en cigarettænder i biler.
- 6. Undlad at anvende batteriet til andre formål end dem, der er angivet.
- 7. Hvis batteriet ikke oplades helt, selv efter at den angivne opladetid er gået, skal du øjeblikkeligt stoppe yderligere opladning.
- 8. Undlad at anbringe eller udsætte batteriet for høje temperaturer eller høje tryk som fx inde i en mikroovn, et tørreapparat eller en beholder med højt tryk.
- 9. Hold det øjeblikkeligt væk fra åben ild, hvis der opdages en lækage eller ubehagelig lugt.
- 10. Undlad at anvende det på et sted hvor der udvikles kraftig statisk elektricitet.
- 11. Hvis der opstår batterilækage, ubehagelig lugt, hvis der udvikles varme, batteriet er misfarvet eller deformt eller på nogen anden måde forekommer unormalt under brug, opladning eller opbevaring, skal du øjeblikkeligt fjerne det fra udstyret eller batteriopladeren og indstille brugen.

FORSIGTIG

1. Hvis du får væske, der er lækket fra batteriet, i øjnene, må du ikke gnide i øjnene, men vaske dem godt med rent vand som fx vand fra vandhanen og straks kontakte en læge. Hvis det ikke behandles, kan væsken forårsage problemer med øjnene.
2. Hvis du får væske på huden eller tøjet, skal du øjeblikkeligt vaske det af med rigeligt rent vand som fx vand fra hanen. Det er muligt, at det kan give hudirritation.
3. Hvis du opdager rust, ubehagelig lugt, misfarvning, deformation og/eller andre uregelmæssigheder, når du anvender batteriet for første gang, skal du undlade at anvende det og returnere det til din leverandør eller forhandler.

ADVARSEL

- Hvis der trænger et elektrisk ledende fremmedlegeme ind i terminalen på lithium-ion-batteriet, kan batteriet kortsluttes, hvilket kan medføre brand. Ved opbevaring af lithium-ion-batteriet skal du sørge for at overholde reglerne for følgende indhold.
- Placér ikke elektrisk ledende snavs, søm og ledninger som jern- og kobberledning i opbevaringskassen.
 - Før at hindre kortslutning skal du sætte batteriet i værktøjet og sætte batteridækslet sikkert på for opbevaring, indtil du ikke længere kan se ventilatoren.

SIKKERHEDSMEKANISMER

Vaskeanordningen er udstyret med følgende sikkerhedsmekanismer for at sikre forsvarlig anvendelse.

Afbryder

Dette hindrer utilsigtet betjening af vaskeanordningen.

Udløserpistol udstyret med en lås

Det hindrer træk i udløseren, så vaskeanordningen ikke betjenes utilsigtet.

Trykafbryder

Denne hindrer, at trykket inde i vaskeanordningen overskrider de tilladte niveauer. Ved at slippe håndtaget på udløserpistolen stopper den ventil, der styres af vandtrykket, pumpefunktionerne. Pumpen starter igen, når der trækkes i håndtaget.

Automatisk slukning

Vaskeanordningen har en funktion for automatisk slukning for både at forhindre unødigt batteriforbrug samt utilsigtet opstart og ulykker.

Automatisk slukning aktiveres i følgende situationer:

- Når strømmen efterlades tændt, og der går omtrent 30 minutter uden trukket udløserkontakt
- Når udløserkontakten trækkes vedvarende i omtrent 30 minutter
- Motoren stopper muligvis, hvis batteriet bliver overophedet.

FORHOLDSREGLER FOR USB-ENHEDENS TILSLUTNING

Når et uforudset problem opstår, kan dataene i en USB-enhed tilsluttet til dette produkt, blive ødelagt eller gå tabt. Sørg altid for at sikkerhedskopiere alle indeholdte data i USB-enheden, inden anvendelse med dette produkt.

Vær venligst opmærksom på, at vores virksomhed ikke påtager sig nogen form for ansvar for data gemt på en USB-enhed, som bliver ødelagt eller går tabt, eller for skader, der kan opstå med en tilsluttet enhed.

ADVARSEL

- Før anvendelse skal du kontrollere tilslutningen af USB-kablet for defekter eller beskadigelse. Anvendelse af et defekt eller beskadiget USB-kabel kan medføre røgudvikling eller antænding.
- Når produktet ikke anvendes, skal du dække USB-porten med gummidækslet.
- Ophobning af støv, osv. i USB-porten kan medføre røgudvikling eller antænding.

BEMÆRK

- Der kan være lejlighedsvis pause under USB-opladning.
- Når en USB-enhed ikke oplades, skal du fjerne USB-enheden fra opladeren. Gør du ikke det, kan det ikke alene reducere levetiden for en USB-enhed, men også medføre uventede ulykker.
- Det er sandsynligvis ikke muligt at oplade visse USB-enheder alt efter typen af enhed.



BETEGNELSER FOR DELE (Fig. 1 – Fig. 23)



















①	Tank	⑮	Variabel dyse
②	Sidelomme	⑯	Udløserpistol
③	Vandtilførselsudtag	⑰	Udløser
④	Håndtag	⑱	Udløserlås
⑤	Lås	⑲	Højtryksslange
⑥	Tankdæksel	⑳	Dyserenserstift
⑦	Håndtag	㉑	Batteri
⑧	Stik til vandtilførsel (monteret på hovedenhed)	㉒	Haneslange (fås i handelen)
⑨	Dæksel	㉓	Samling med én berøring (forhandles separat)
⑩	Justeringshjul til vandtryk	㉔	Samling med én berøring (fås i handelen)
⑪	Kontakt til opladningsindikator	㉕	Stik til vandtilførsel (forhandles separat)
⑫	Indikatorlampe for opladning	㉖	Stik til udløserpistol
⑬	Afbryder	㉗	Ventilhætte
⑭	Strømlampe	㉘	Si

SYMBOLER

ADVARSEL

Det følgende viser symboler, som anvendes for maskinen. Vær sikker på, at du forstår deres betydning, inden du begynder at bruge maskinen.

	AW18DBL: Batteri Højtryksrenser
	Læs alle sikkerhedsadvarsler og alle instruktioner.
	Kun for EU-lande Elektrisk værktøj må ikke bortskaffes som almindeligt husholdningsaffald! I henhold til det europæiske direktiv 2002/96/EF om bortskaffelse af elektrisk og elektronisk udstyr og gældende national lovgivning skal brugt elværktøj indsamles separat og bortskaffes på en måde, der skåner miljøet mest muligt.
	Advarsel
V	Nominal spænding
kg	Kilogram
MPa	Megapascal
	Vand under højt tryk kan være farligt, hvis det anvendes forkert. Stråler fra vand under højt tryk må ikke rettes mod mennesker, elektrisk udstyr eller selve vaskeanordningen.

	Vand, der er strømmet gennem tilbageløbsventilen, kan ikke drikkes.
	Kobl batteriet fra
	Lås op
	Udløserpistol
	Variabel dyse
	Højtryksslange (3 m)
	Dyserenserstift
	Stik til vandtilførsel (Ekstraudstyr... sælges separat)
	Sammenføjning med én berøring (sort) (fås i handelen)
	Sammenføjning med én berøring (for slanger med snæver diameter) (fås i handelen)
	<ul style="list-style-type: none"> • Slange til hane (trykbestandig type) (fås i handelen) • Slange til hane med snæver diameter (fås i handelen)
	Hanestik (fås i handelen)
	Vaskeanordningens afbryder slået TIL
	Vaskeanordningens afbryder slået FRA
	Indikatorkontakt for resterende batteri
	Batteriet er næsten tomt. Genoplad batteriet snarest muligt
	Batteriet har halvdelen af sin effekt tilbage.
	Batteriets resterende effekt er tilstrækkelig.
	Forbudt handling

STANDARDTILBEHØR

Udover hovedenheden (1 enhed) indeholder pakken det tilbehør, der er opstillet på side 281.

Der forbeholdes ret til ændringer i standardtilbehør uden varsel.

ANVENDELSE

- Renser skærmlåger, vinduesglas, gulve, vægge, osv.
- Renser biler, motorcykler, osv.
- Renser mudder af udstyr til havearbejde og af landbrugsudstyr.

SPECIFIKATIONER

EL-VÆRKTØJ

Model	AW18DBL
Spænding	18 V
Udledningstryk (1 MPa: 10,2 kgf/cm ²)	0,5 – 2,0 MPa
Vandudledning	0,5 – 1,2 L/min
Tilladt vandtemperatur	40°C eller derunder
Metode til vandforsyning	Vandforsyning til tank/tilslutning af hane/Forsyning af opbevaret vand
Tankkapacitet	8 L
Motor	Jævnstrømsmotor
Mål (Længde x bredde x dybde)	302 mm x 254 mm x 473 mm
Vægt*1	4,5 kg

*1 Vægt (I henhold til EPTA-procedure 2003): Eksklusive batteri, udløserpistol, højtryksslange, variabel dyse.

OPLADEAPPARAT

Model	UC18YSL3
Opladningsspænding	14,4 V – 18 V
Vægt	0,6 kg

BEMÆRK

Grundet HiKOKI's løbende forskning og udvikling kan specifikationer heri ændres uden forudgående varsel.

BEMÆRK

Undgå at udsætte kontaktpanelet for stød eller brud. Det kan føre til problemer.

OPLADNING

Inden det elektriske værktøj tages i brug, oplades batteriet som følger.

- Tilslut opladerens netkabel til kontakten.**
Ved tilslutning af opladerens stik til en kontakt, blinker indikatorlampen for opladning rødt (ét blink i sekundet).
- Sæt batteriet i opladeren.**
Sæt batteriet ordentligt i opladeren som vist i **Fig. 2**.
- Opladning**
Når et batteri sættes i opladeren, blinker indikatorlampen for opladning blå.
Når batteriet er fuldt opladet, lyser indikatorlampen for opladning grønt. (Se **Tabel 1**)
(1) Indikation for indikatorlampe for opladning
Indikationerne for indikatorlampen for opladning er som vist i **Tabel 1**, alt efter opladerens eller det genopladelige batteris tilstand.

Tabel 1

Indikationer for indikatorlampe for opladning				
Indikatorlampe for opladning (RØD/BLÅ/GRØN/LILLA)	Før opladning	Blinker (RØD)	Lyser i 0,5 sekunder. Lyser ikke i 0,5 sekunder. (slukket i 0,5 sekunder)	Sat til strømkilde
	Mens opladning	Blinker (BLÅ)	Lyser i 0,5 sekunder. Lyser ikke i 1 sekund. (slukket i 1 sekund)	Batteriets kapacitet ved mindre end 50%
		Blinker (BLÅ)	Lyser i 1 sekund. Lyser ikke i 0,5 sekunder. (slukket i 0,5 sekunder)	Batteriets kapacitet ved mindre end 80%
		Lyser (BLÅ)	Lyser vedvarende	Batteriets kapacitet ved mere end 80%
	Opladning fuldført	Lyser (GRØN)	Lyser vedvarende (Kontinuerlig brummelyd: Ca. 6 sekunder)	
	Overophedning standby	Blinker (RØD)	Lyser i 0,3 sekunder. Lyser ikke i 0,3 sekunder. (slukket i 0,3 sekunder)	Batteriet er overophedet. Ude af stand til at oplade. (Opladning begynder, når batteriet er kølet af)
	Opladning er umulig	Blinker hurtigt (LILLA)	Lyser i 0,1 sekunder. Lyser ikke i 0,1 sekunder. ■ ■ ■ ■ ■ ■ ■ ■ ■ ■ ■ ■ ■ ■ ■ ■ (Periodisk brummelyd: Ca. 2 sekunder)	Funktionsfejl i batteri eller oplader

Dansk

- (2) Vedrørende det genopladelige batteris temperaturer og opladningstid
Temperaturene og opladningstiden bliver som vist i **Tabel 2**.

Tabel 2

Batteri		Oplader	UC18YSL3	
Opladningsspænding		V	14,4	18
Batteritype		Li-ion		
Temperaturer, hvor batteriet kan genoplades		-10°C – 50°C		
Opladningstid for batterikapacitet, ca. (ved 20°C)				
1,3 Ah	min.	15 (4 celler)	15 (5 celler)	
1,5 Ah	min.	15 (4 celler)	15 (5 celler)	
2,0 Ah	min.	20 (4 celler)	20 (5 celler)	
2,5 Ah	min.	25 (4 celler)	25 (5 celler)	
3,0 Ah	min.	20 (8 celler)	20 (10 celler)	
4,0 Ah	min.	26 (8 celler)	26 (10 celler)	
5,0 Ah	min.	32 (8 celler)	32 (10 celler)	
6,0 Ah	min.	38 (8 celler)	38 (10 celler)	

BEMÆRK

Genopladningstiden kan variere alt efter den omgivende temperatur og strømkildens spænding.

4. Frakobl opladerens netledning fra kontakten.

5. Hold godt fat om opladeren, og træk batteriet ud.

BEMÆRK

Sørg for at trække batteriet ud af opladeren efter brug, og opbevar det derefter.

- I det der tager omtrent 3 sekunder for den indbyggede mikrocomputer at bekræfte, at batteriet opladet med UC18YSL3 er taget ud, skal du vente i mindst 3 sekunder, før du sætter det i og fortsætter opladningen. Hvis batteriet sættes i, før der er gået 3 sekunder, er det ikke sikkert, at batteriet kan oplades ordentligt.

MONTERING OG ANVENDELSE

Handling	Figur	Side
Opladning	2	282
Fjernelse af batteriet	3	282
Monter dysen på udløserpistolen	4	283
Afmonter dysen fra udløserpistolen	5	283
Monteringsrækkefølge	6	283
Monter højtryksslangen på udløserpistolen	7	283
Monter højtryksslangen på vandtilførselsudtaget på kabinettet	8	283
Monter tanken på kabinettet	9	284
Isætning af batteriet	10	284
Strømindikator	11	285
Indikator for resterende batteri	12	285
Sådan anvender du den variable dyse	13	285
Vask	14	285
Ved tilførsel af vand fra en hane	15	286
Ved anvendelse af opbevaret vand	16	286
Efter endt drift	17	287
Opladning af USB-enhed i en stikkontakt	18-a	288
Opladning af USB-enhed og batteri i en stikkontakt	18-b	288
Sådan genoplades USB-enhed	19	288

Vedrørende elektrisk udladning i tilfælde af nye batterier osv.

Idet den kemiske substans inde i nye batterier samt batterier, der ikke har været anvendt i længere tid, ikke er aktiveret, kan den elektriske udladning være lav ved brug af batterierne første og anden gang. Dette er et midlertidigt fænomen, og den tid, der normalt er påkrævet til genopladning, gendannes ved at genoplade batterierne 2 – 3 gange.

Sådan forlænger du batteriernes ydeevne.

- (1) Genoplad batterierne, før de aflades helt.
Når du synes, at strømmen til værktøjet bliver svagere, skal du indstille brugen af værktøjet og genoplade dets batteri. Hvis du bliver ved med at anvende værktøjet og udtømme den elektriske strøm, kan du beskadige batteriet, og dets levetid forkortes.
- (2) Undgå genopladning ved høje temperaturer.
Et genopladeligt batteri er varmt umiddelbart efter brug. Hvis et sådant batteri genoplades straks efter brug, forringes den kemiske substans inde i batteriet, og batteriets levetid forkortes. Lad batteriet ligge, og genoplad det, når det har kølet af i et stykke tid.

FORSIGTIG

- Hvis batteriet oplades, mens det er varmt efter at have ligget længe på et sted med direkte sollys, eller fordi batteriet lige har været anvendt, lyser opladerens indikatorlampe for opladning i 0,3 sekunder, hvorefter det ikke lyser i 0,3 sekunder (slukkes i 0,3 sekunder). I et sådant tilfælde skal batteriet først have lov til at køle af, hvorefter opladningen kan påbegyndes.
- Når indikatorlampen for opladning blinker hurtigt (ved 0,2 sekunders intervaller), skal du efterse for og fjerne eventuelle fremmedlegemer i opladerens batteristik. Hvis der ikke er nogen fremmedlegemer, er det muligt, at batteriet eller opladeren ikke fungerer korrekt. Lad et autoriseret servicecenter se på problemet.

Efter endt opladning af USB-enheden	20	288
Eftersyn af vaskeanordning og slanger	21	289
Eftersyn af sien	22	289
Oprydning og opbevaring af vaskeanordningen efter brug	23	289
Valg af tilbehør	—	290

FORSIGTIG

Ved anvendelse og vedligeholdelse af el-værktøj skal de sikkerhedsregler og standarder, som gælder i hvert enkelt land, nøje overholdes.

Vigtig meddelelse angående batterier til ledningsfri elektriske værktøjer fra HiKOKI

Brug altid et af vores designerede originale batterier. Vi kan ikke garantere for sikkerheden og ydelsen af vores ledningsfri elektriske værktøj ved brug af andre batterier end dem, vi har angivet, eller hvis batteriet skilles ad og ændres (som f.eks. adskillelse og udskiftning af celler eller andre indvendige dele).

VEDLIGEHOLDELSE OG EFTERSYN

1. Eftersyn af vaskeanordning og slanger (Fig. 21)

Kontrollér, at der ikke er beskadigelser, revner eller misdannelser.

Sørg for at rense hullet på dysen med den medfølgende dysenserstift med jævne mellemrum.

BEMÆRK

Afmontér udløserpistolen, og rens hullet i dysen.

2. Eftersyn af sien (Fig. 22)

Vask med vand alle blokeringer af gitteret med jævne mellemrum.

BEMÆRK

Træk sien ud af vandtilførselsindtaget ved hjælp af en flad stråletang.

3. Rens vaskeanordningen

Vrid overskydende fugt ud af en klud, der er dyppet i sæbe og vand, og tør vaskeanordningen af.

Anvend ikke benzin, fortynder, kerosen, osv. Manglende overholdelse af dette kan resultere i misdannelser.

4. Kontrollér for løse skruer.

Kontrollér for løse skruer med jævne mellemrum, og spænd alle de skruer, der er løse. Manglende overholdelse af dette kan være farligt.

5. Oprydning og opbevaring af vaskeanordningen efter brug (Fig. 23)

Tilbehøret kan opbevares inde i vaskeanordningen som vist i Fig. 23, når den ikke anvendes, eller når den bæres rundt.

Undgå følgende miljøer, og opbevar vaskeanordningen og tilbehøret på et sikkert, tørt sted, når det ikke anvendes.

- Må ikke opbevares tilgængeligt for børn eller på steder, hvor børn kan anvende det.
- Må ikke opbevares på steder, hvor det kan regne på den, som eksempelvis foran huset, eller på steder med høj luftfugtighed.
- Må ikke opbevares på steder, der udsættes for drastiske temperaturændringer eller direkte sollys.
- Må ikke opbevares på steder med flygtige stoffer, der kan antændes eller eksplodere.

BEMÆRK

Opbevaring af lithium-ion-batterier.

Sørg for, at lithium-ion-batterierne er blevet ladet helt op, inden de opbevares.

Længerevarende opbevaring (3 måneder eller derover) af batterier med en lille ladning kan resultere i en forringelse af ydeevnen, reducere brugstiden for batterierne væsentligt eller gøre, at batterierne ikke kan bevare en opladning.

Dog kan væsentligt reduceret brugstid for batterierne muligvis genoprettes ved hjælp af gentaget opladning og valg af batterierne to til fem gange.

Hvis brugstiden for batterierne er ekstremt kort på trods af gentaget opladning og brug, bør du betragte batterierne som udtjente og købe nogle nye.

GARANTI

Vi yder garanti på elektriske værktøjer fra HiKOKI i henhold til lovmæssige/nationale særbestemmelser alt efter land. Denne garanti dækker ikke defekter eller beskadigelse som følge af mishandling, misbrug eller normal slitage. I tilfælde af klager bedes du indsende det elektriske værktøj, samlet med det GARANTIBEVIS, der forefindes i slutningen af denne håndteringsvejledning, til et HiKOKI-autoriseret servicecenter.

Information om luftbåren støj og vibration

De målte værdier blev fastsat i overensstemmelse med EN60335 og erklæret i overensstemmelse med ISO 4871.

Det afmålte A-vægtede lydniveau: 86 dB (A)

Det afmålte A-vægtede lydtryksniveau: 73 dB (A)

Usikkerhed K: 3 dB (A).

Brug høreværn.

De samlede vibrationsværdier (treaksiel vektorsum) bestemt i overensstemmelse med EN60335.

Vibrationsudsendelsesværdi $a_h = 4,71 \text{ m/s}^2$

Usikkerhed K = 1,5 m/s²

Den angivne totale vibrationsværdi er blevet målt i henhold til en standardiseret testmetode og kan anvendes til at sammenligne et værktøj med et andet.

Den kan også anvendes ved en indledningsvis vurdering af eksponeringen.

ADVARSEL

○ Vibrationsudsendelsen under faktisk brug af det elektriske værktøj kan afvige fra den erklærede totalværdi alt efter, hvordan værktøjet anvendes.

○ For at identificere sikkerhedsforanstaltningerne til beskyttelse af brugeren, er der foretaget en vurdering af eksponeringen ved brug under virkelige forhold (hvor der er taget højde for alle dele af betjeningscyklen, som fx når værktøjet er slukket, og når det kører i tomgang, udover tiden hvor der trykkes på aftrækkeren).

BEMÆRK

Grundet HiKOKI's løbende forskning og udvikling kan specifikationerne heri ændres uden forudgående varsel.

FEJLFINDING

Brug eftersynene i tabellen nedenfor, hvis værktøjet ikke fungerer som normalt. Hvis dette ikke løser problemet, skal du kontakte din forhandler eller et autoriseret HiKOKI-servicecenter.

Symptom	Sandsynlig årsag	Afhjælpning	
Motoren fungerer ikke, når udløseren er trukket.	Intet batteri er isat.	Isæt batteri.	
	Kontakten er indstillet til "FRA".	Tænd vaskeanordningen.	
	Batteriets kapacitet er lav.	Oplad batteriet.	
Afbryderlampen blinker flere gange, og vaskeanordningen starter ikke.	Batteriet er overophedet.	Hvis batteriet efterlades, begynder det automatisk at lade op, hvis dets temperatur falder, men dette kan nedsætte batteriets levetid. Det anbefales, at batteriet afkøles på et sted med god ventilation uden direkte sollys, før det oplades.	
Afbryderlampen blinker hurtigt, og vaskeanordningen starter ikke.	Der registreres noget unormalt.	Efterse for og fjern eventuelle fremmedlegemer mellem terminalerne på batteriet og hovedenheden. Hvis den hurtige blinken fortsætter, skal du kontakte et autoriseret HiKOKI-servicecenter for reparation, idet årsagen til problemet kan være vaskeanordningen.	
Der udledes ikke vand.	Sien er stoppet til.	Vask sien, der er indbygget i vandtilførselsindtaget.	
Vandtrykket er lavt.	Dysen er stoppet til.	Rens enden af dysen med den medfølgende dysereenserstift.	
Vandtrykket er ikke stabilt.	Stikket til vandtilførsel er løst.	Efterse stikket til vandtilførsel, og sørg for, at det sidder ordentligt fast.	
Vandudledningen er unormal.	Der lækker vand fra højtryksslangen.	<ul style="list-style-type: none"> ○ Efterse stikket, og sørg for, at det er tilsluttet korrekt. ○ Hvis højtryksslangen er beskadiget, skal du kontakte et autoriseret HiKOKI-servicecenter for reparation. 	
Motoren klager sig.	Der lækker vand fra hovedenheden eller udløserpistolen.	Kontakt et autoriseret HiKOKI-servicecenter for reparation.	
	Vandforsyning til tank	Hovedenheden og tanken er ikke forbundet korrekt.	Efterse, og sørg for, at hovedenheden og tanken er forbundet ordentligt.
		Der er kun lidt vand i tanken.	Sluk for afbryderen, og påfyld vand i tanken omgående.
Tankens ventilhætte er stoppet til.		Afmontér, og rens ventilhætten.	
Tilslutning af hane	Vandstanden eller hanens tryk er lavt.	Efterse, og sørg for, at slangen har en passende indvendig diameter, samt at slangen ikke er snoet. Åbn hanen helt.	
Forsyning af opbevaret vand	Der er ikke vand nok til spædning.	Nedsænk slangen i det opbevarede vand for at fylde mere vand i slangen (vand til spædning).	
	Der er stor højdeforskel mellem vandtilførselsindtaget og overfladen på det opbevarede vand.	Anbring vaskeanordningen inden for området for maksimal sugehøjde.	
	Slangens indvendige diameter er uegnet.	Anvend en slange med en indvendig diameter på 7,5 – 9 mm.	
Motoren stopper pludseligt.	Ingen tilbageværende batteriladning.	Oplad batteriet.	
	Batteriet er overophedet (afbryderlampen blinker).	Afmontér batteriet fra hovedenheden, og lad det køle tilstrækkeligt af på et sted med god ventilation uden direkte sollys.	
	Der er problemer med hovedenheden (afbryderlampen blinker hurtigt).	Kontakt et autoriseret HiKOKI-servicecenter for reparation.	

Symptom	Sandsynlig årsag	Afhjælpning
Motoren tænder og slukker flere gange, når der sprøjtes vand.	Dysen er blokeret af et fremmedlegeme.	Rens dysen med den medfølgende dyserenserstift.
	Der er kun lidt vand i tanken.	Sluk for afbryderen, og påfyld vand omgående.
Selv når udløseren frigives, stopper motoren ikke, eller den tænder og slukker flere gange.	Der lækker vand fra højtryksslangen.	<ul style="list-style-type: none"> ○ Efterse stikket, og sørg for, at det er tilsluttet ordentligt. ○ Hvis højtryksslangen er beskadiget, skal du kontakte et autoriseret HiKOKI-servicecenter for reparation.
	Der lækker vand fra hovedenheden eller udløserpistolen.	Kontakt et autoriseret HiKOKI-servicecenter for reparation.
	Der er problemer med hovedenheden.	
Højtryksslangen kan ikke afmonteres eller er svær at afmontere fra hovedenheden eller udløserpistolen.	Der er stadig kraftigt tryk på højtryksslangen.	Sluk for strømmen, og klem udløseren for at frigive trykket.
Der lækker vand fra vaskeanordningen.	Højtryksslangen eller udløserpistolen er ikke monteret, mens tanken med vand er monteret.	<p>Dette er ikke en funktionsfejl.</p> <ul style="list-style-type: none"> ○ Montér højtryksslangen og udløserpistolen. ○ Ved opbevaring af vaskeanordningen skal du tappe vandet af tanken og vaskeanordningen. Se Fig. 17.
Indikatorlampen for opladning blinker hurtigt lilla, og opladningen af batteriet starter ikke.	Batteriet er ikke sat helt i.	Sæt batteriet ordentligt i.
	Der sidder fremmedlegemer i batteriterminalen eller dér, hvor batteriet er monteret.	Fjern fremmedlegemet.
Indikatorlampen for opladning blinker rødt, og opladningen af batteriet starter ikke.	Batteriet er ikke sat helt i.	Sæt batteriet ordentligt i.
	Batteriet er overophedet.	Hvis batteriet efterlades, begynder det automatisk at lade op, hvis dets temperatur falder, men dette kan nedsætte batteriets levetid. Det anbefales, at batteriet afkøles på et sted med god ventilation uden direkte sollys, før det oplades.
Batteribrugstiden er kort, selvom batteriet er fuldt opladet.	Batteriets levetid er opbrugt.	Udskift batteriet med et nyt.
Batteriet er længe om at lade op.	Temperaturen i batteri, oplader eller det omgivende miljø er meget lav.	Oplad batteriet indendørs eller i et andet varmere miljø.
	Opladerens ventilationskanaler er blokerede og overopheder dens indvendige komponenter.	Undgå at blokere ventilationskanalerne.
	Ventilatoren kører ikke.	Kontakt et autoriseret HiKOKI-servicecenter for reparation.
USB-afbryderlampen er slukket, og USB-enheden er holdt med at lade op.	Batteriets kapacitet er blevet lav.	Udskift batteriet med et, der har resterende kapacitet.
		Sæt opladerens strømstik i en stikkontakt.
USB-afbryderlampen slukker ikke, selvom USB-enheden er færdig med at lade op.	USB-afbryderlampen begynder at lyse grønt for at indikere, at USB-opladning er mulig.	Dette er ikke en funktionsfejl.
Status for opladning af USB-enhed er uklar, eller det er uklart, hvorvidt opladningen af den er færdig.	USB-afbryderlampen slukker ikke, selv når opladningen er færdig.	Undersøg den USB-enhed, der lader op, for at bekræfte dens status for opladning.

Dansk

Symptom	Sandsynlig årsag	Afhjælpning
Opladningen af en USB-enhed holder pause halvt igennem opladningen.	Opladeren blev sat i en stikkontakt, mens USB-enheden blev ladet op med batteriet som strømkilde.	Dette er ikke en funktionsfejl. Opladeren holder en pause på omtrent 5 sekunder i USB-opladningen, når den skelner mellem strømkilder.
	Der blev sat et batteri i opladeren, mens USB-enheden blev ladet op med en stikkontakt som strømkilde.	
Opladningen af en USB-enhed holder pause halvt igennem opladningen, når batteriet og USB-enheden oplades på samme tid.	Batteriet er blevet ladet helt op.	Dette er ikke en funktionsfejl. Opladeren holder en pause på omtrent 5 sekunder i USB-opladningen, mens den kontrollerer, om opladningen af batteriet er gennemført.
Opladningen af en USB-enhed begynder ikke, når batteriet og USB-enheden oplades på samme tid.	Den resterende batterikapacitet er meget lav.	Dette er ikke en funktionsfejl. Når batterikapaciteten når et bestemt niveau, starter USB-opladningen automatisk.

GENERELLE SIKKERHETSFORHOLDSREGLER FOR ELEKTROVERKTØY

ADVARSEL

Les alle sikkerhetsadvarslere og instruksjoner.

Følges ikke alle advarslere og instruksjoner, kan det medføre elektrisk støt, brann og/eller alvorlig personskade.

Ta vare på alle varsler og instruksjoner for fremtidig bruk.

1. Sørg for at arbeidsområdet alltid holdes pent og ryddig.

Unnlattelse av å overholde dette kan føre til ulykker.

2. Ta hensyn til det omkringliggende miljøet når du bruker spyleren.

- Sørg for at arbeidsområdet er godt opplyst.
- Ikke bruk spyleren i nærheten av brennbare væsker eller gass.

3. Vær oppmerksom på faren for elektriske støt.

Ikke rør noe som er jordet når du bruker laderen. (For eksempel, rør, varmeapparater, mikrobølgeovner, kjøleskap, etc.)

4. Ikke bruk spyleren i nærheten av barn.

- Andre personer enn personen som bruker spyleren, må ikke få lov til å ta på spyleren eller ledningen.
- Andre personer enn personen som bruker spyleren, må ikke komme i nærheten av arbeidsområdet.

5. Oppbevar spyleren på et trygt sted når den ikke er i bruk.

Oppbevar spyleren på et tørt, høyt sted eller beskytt den med lås utilgjengelig for barn.

6. Ikke bruk spyleren på uhenksommessige måter.

- Bruk høytrykkspyleren innenfor dens kapasitetsgrenser for å sikre trygge og effektive resultater.
- Ikke bruk spyleren til noe annet formål enn det er beregnet til.

7. Bruk sikker bekledding når du bruker spyleren.

Bruk vernestøvler, hansker, hjelmer med visir og øreplugger om det er nødvendig.

8. Bruk vernebriller og støvbeskyttelsesmasker når du bruker spyleren.

Det er en mulighet for at sprut og støv kan komme inn i øyne eller munn når du bruker spyleren.

9. Ikke behandle strømledningen uforsiktig.

- Ikke bær laderen kun etter strømledningen eller trekk ut støpselet fra stikkkontakten mens du holder i strømledningen.
- Hold strømledningen unna varme, olje og spisse hjørner.

10. Sørg for at det som rengjøres holdes godt på plass.

Det finnes tilfeller der kraften fra vanntrykket vil føre til at lette gjenstander flyr av gårde. Ikke bruk spyleren på lette gjenstander som ikke kan festes fast.

11. Ha riktig kroppsholdning når du bruker spyleren.

Sørg for at føttene dine alltid er godt plassert på bakken for å opprettholde balansen.

12. Følg nøye med for å opprettholde høytrykkspyleren.

- Rengjør spyleren regelmessig for å sørge for sikker og effektiv bruk.
- Se bruksanvisningen når du erstatter medfølgende deler.
- Kontroller laderens strømledning regelmessig og be din forhandler om reparasjon hvis den blir skadet.
- Hvis du bruker en skjøteledning, kontroller den regelmessig og erstatt den hvis den blir skadet.
- Sørg for at håndtaket alltid holdes tørt og rent, og la ikke olje fra smøreolje komme i kontakt med det.

13. Slå av og koble fra batteripakken fra høytrykkspyleren i følgende situasjoner:

- Når den ikke er i bruk og mens den blir reparert.
- Når du kobler til eller kobler fra medfølgende eller kjøpte deler.

- I andre situasjoner med åpenbar risiko.

14. Mangelfulle skjøteledninger kan være farlige.

15. Alltid vær oppmerksom når du bruker spyleren.

- Vær oppmerksom på bruksmåter fastsatt i bruksanvisningene og det omkringliggende miljøet når du bruker høytrykkspyleren.
- Ikke bruk spyleren når du er sliten.

16. Bruk kun spesifisert tilbehør og ekstrautstyr.

Bruk av annet tilbehør og ekstrautstyr enn de som er spesifisert i bruksanvisningen eller i HiKOKIs kataloger, kan føre til ulykker eller skader og må unngås for enhver pris.

17. Reparasjoner av høytrykkspyleren skal kun utføres av eksperter.

- Høytrykkspyleren er i overenstemmelse med alle relevante sikkerhetsforskrifter og må ikke endres.
- Alle reparasjoner må anmodes til HiKOKI- autoriserte servicesentre. Forsøk på å utføre reparasjoner uten riktig kompetanse kan føre til ulykker eller skader.

18. Ikke bruk maskinen hvis batteriet eller viktige deler av maskinen er skadet, f.eks. sikkerhetsanordninger, høytrykkslanger, pistol.

19. Hold pistolen godt fast med begge hender når du bruker spyleren.

Unnlattelse av å overholde dette kan føre personskade.

20. Vann under høyt trykk kan være farlig ved feil bruk.

Høytrykksvannstråler må ikke rettes mot mennesker, dyr, gjenstander som lett blir ødelagt, elektrisk utstyr eller spyleren selv.

21. Ikke bruk bensin, olje, organiske løsemidler eller andre brennbare eller giftige væsker, eller noen annen form for upassende væske.

Unnlattelse av å overholde dette kan føre til eksplosjoner, utbrudd av brann eller røyk, eller andre ulykker som kan føre til skade eller personskade.

22. Når du vasker bildekk, sørg for at den ytterste kanten på dysen holdes minst 50 cm fra overflaten som vaskes.

Unnlattelse av å overholde dette kan føre til skade på dekket eller bremsene, som igjen kan forårsake alvorlige ulykker.

23. Ikke rør strømledningen til laderen eller stikkkontakten med våte hender.

Unnlattelse av å overholde dette kan føre til elektriske støt.

24. Høytrykkspyleren må ikke brukes av barn eller uerfarne personer.

25. Vann som har rent gjennom tilbakeslagsventiler, er ansett å være ikke-drikkbart.

Sørg for at tilbakeslagsventilen brukes uten unntak når du kobler spyleren til en drikkevannskran.

Bruk en enhet for tilbakestrømningsvern som EN12729 type BA.

Vann som har rent gjennom tilbakeslagsventilen, kan ikke drikkes.

26. Sørg for at vann ikke sprutes på høytrykkspyleren, laderen, stikkkontakten eller andre områder. Og, at det hverken utsettes for regn eller brukeres i regnet.

Unnlattelse av å overholde dette kan føre til elektriske støt.

27. Ikke hold pistolen når du fester den på plass.

28. Hvis spyleren ikke fungerer normalt eller lager merkelige lyder eller vibrasjoner, slå den av umiddelbart og kontakt HiKOKI- autoriserte servicesentre for å be om inspeksjon eller reparasjon.

Fortsatt bruk kan føre til personskade.

29. Hvis spyleren mistes ved et uhell eller blir slått inn i noe hardt, må du undersøke den for skade, sprekker og misdannelser.

Unnlattelse av å overholde dette kan føre personskade.

Norsk

30. Ikke rett strålen mot deg selv eller andre for å rengjøre klær eller føttøy.
31. Slå alltid av strømnettets frakoblingsbryter når maskinen forlates uten oppsyn.

FORSIKTIG

1. Fjern alt trykk i spyleren før du kobler fra høytrykkslangen.
2. Fest all medfølgende tilbehør riktig i samsvar med bruksanvisningen.
Unnlatelse av å overholde dette kan føre til at tilbehøret løsner eller til personskade.
3. Kontroller for å være sikker på at det ikke sitter fast fremmedlegemer til gjenstanden som blir vasket.
Unnlatelse av å overholde dette kan føre til at gjenstander flyr av gårde og forårsaker uventet personskade.
4. Ikke spyl vannstråler på området ved etikettene på gjenstanden som blir vasket.
Unnlatelse av å overholde dette kan føre til at etikettene løsner og faller av.
5. Hold et fast tak i håndtaket når du bærer spyleren.
6. Barn bør holdes øye med for å sørge for at de ikke leker med apparatet.

FLERE SIKKERHETSADVARSLER

ADVARSEL

1. Ikke skru spyleren på mens avtrekkeren trykkes inn.
Unnlatelse av å overholde dette kan føre til at høytrykksvann spyles umiddelbart, noe som kan føre til uforutsette ulykker.
2. Ikke pek dysen mot mennesker eller dyr.
Unnlatelse av å overholde dette kan føre personskade.
3. Sørg for at alt resterende vann tømmes fra spyleren, pistolen og slangen, etc. etter bruk.
Unnlatelse av å overholde dette kan føre til nedkjøling, noe som kan forårsake funksjonsfeil.



4. Ikke la fremmedlegemer komme inn i åpningen for tilkoping av oppladbar batteri.
5. Ikke demonter det oppladbare batteriet eller laderen.
6. Aldri kortslutt det oppladbare batteriet. Kortslutning av batteriet vil medføre et kraftig elektrisk støt og overoppheting. Det vil føre til brannskader eller at batteriet skades.
7. Ikke kast batteriet på et bål. Hvis batteriet er brent, kan det eksplodere.
8. Ta med batteriet til butikken der det ble kjøpt så snart batteriets levetid etter oppladning er for kort til praktisk bruk. Ikke kast et utladet batteri.
9. Ikke plasser gjenstander i laderens ventilasjonsåpninger. Dersom metallgjenstander eller brennbare gjenstander føres inn i laderens ventilasjonsåpninger kan det føre til elektriske støt eller at laderen blir ødelagt.

FORSIKTIG

1. Hold arbeidsområdet rent og pent
Skittent vann sprøytes rundt når du bruker spyleren. Det er derfor nødvendig å kontrollere området for å sørge for at det ikke er noen hindringer, og holde arbeidsområdet rent og ryddig.
2. Plasser spyleren
Velg flate steder der spyleren ikke kan utsettes for vannsprut under rengjøring.
3. Sett bryteren til "AV" umiddelbart hvis slangen løsner fra

kranen eller spyleren, og hvis vann ikke lenger tilføres til spyleren.

- Unnlatelse av å overholde dette kan føre til umiddelbar funksjonsfeil (tørdrift).
4. Sett bryteren til "AV" uten unntak når du midlertidig stanser driften.
Unnlatelse av å overholde dette kan føre til at motoren automatisk starter.
5. Plasser fingeren din i midten på avtrekkeren under bruk.
Unnlatelse av å overholde dette kan føre til skader fra klemte fingre.
Ta et fast tak i pistolen og dysen med begge hender.
6. Dette produktet har en sterk permanent magnet i motoren.
Legg merke til følgende forholdsregler angående festing av chips til verktøyet og effekten den permanente magneten har på elektroniske enheter.
 - Hvis du bruker en pacemaker eller annen elektronisk medisinsk enhet, må du ikke bruke eller nærme deg verktøyet. Bruk av den elektroniske enheten kan påvirkes.
 - Ikke bruk verktøyet i nærheten av presisjonsenheter som mobiltelefoner, magnetiske kort eller elektroniske minnemedia. Dette kan i så fall føre til feilfunksjon eller tap av data.

MERK

1. Løse koblinger kan forårsake vannlekkasjer.
2. Fukt O-ringene med vann for å lette tilkoblingen dersom det er vanskelig å feste slangen og dysen.
3. Fjern all skitt, gjørme eller annet materiale fra pistolens inngangshull og fremspringet på dysen.
4. Sett sprøytejusteringen til "Stråle" først, og gradvis flytt den til "Spray"-posisjon mens du trykker på avtrekkeren. Legg merke til at det er en risiko for at vannet spyles vannrett over et bredt område hvis den er stilt helt til "Spray"-posisjonen.
5. Merk at dysen kan bli skadet hvis den blir tvunget til å flyttes forbi stop-posisjonen når du alternerer mellom "Stråle" og "Spray".
6. Begynn vaskingen omtrent 1 meter unna gjenstanden som skal vaskes, og flytt deg deretter gradvis nærmere mens du kontrollerer rengjøringsgraden til du når en avstand der tilsmussingen effektivt vaskes bort.
Trykket på strålen fra spyleren er omtrent 7 ganger større enn vann fra en tappekran. Høytrykksvannstråler kan derfor ødelegge eller løsne belegget fra gjenstander som blir vasket.
7. Det finnes tilfeller der vannstrålen kan virke ustabil på grunn av at luft har bygd seg opp i pumpen og slangen som tømmes sammen med vannet umiddelbart etter bruk. I dette tilfellet, la vannet renne til det stabiliserer seg.
8. La det gå to eller flere sekunder mellom hver gang du trykker inn og slipper opp avtrekkeren.
Unnlatelse av å overholde dette kan føre til funksjonsfeil på trykkbryteren.
9. Slå ikke bryteren på når tanken er tom eller kranen er skrudd av.
Unnlatelse av å overholde dette kan føre til funksjonsfeil.
10. Motoren vil automatisk slå seg av når det har bygd seg opp tilstrekkelig vanntrykk inne i spyleren.
11. Lås avtrekkeren med avtrekkerstopperen under pauser og etter at rengjøringen er ferdig.
12. Å la spyleren stå på kan føre til tørdrift, noe som kan forårsake funksjonsfeil.
13. Bruk av batteriet i kalde omgivelser (under 0 grader Celsius) kan noen ganger resultere i redusert arbeidsmengde. Dette er imidlertid et midlertidig fenomen, og går tilbake til det normale når batteriet blir varmt.
14. Vann kan lekke hvis tanken som inneholder vann er tilkoblet og høytrykkslangen ikke er det.

- Fest høytrykkslangen og pistolen før du fester den til tanken.
- Koble fra tanken før du kobler fra høytrykkslangen og pistolen, og sørg for at alt vannet er tømt fra tanken.
- Sørg for at høytrykkslangen og pistolen er festet når du flytter eller fester tanken mens det fremdeles er vann i den.
- Når du bruker spyleren innendørs, plasser den på et sted der det ikke vil være et problem hvis det oppstår vannlekkasje.

ADVARSEL ANGÅENDE LITHIUM-ION BATTERI

For å øke levetiden er litium-ion batteriet utstyrt med en beskyttelsesfunksjon som stanser utgangseffekten.

I tilfellene 1 og 3, beskrevet nedenfor, når du bruker dette produktet, selv om du trykker på knappen, kan motoren stoppe. Dette er ikke problemet, men resultatet av beskyttelsesfunksjonen.

1. Når gjenværende batterieffekt løper ut, stanser motoren. Skjer dette må du lade opp batteriet med det samme.
2. Dersom verktøyet er overbelastet, kan motoren stanse. I dette tilfellet, skal du slippe bryteren på verktøyet og eliminere årsaken til overbelastning. Etter dette, kan du bruke det igjen.
3. Hvis batteriet blir overopphetet når elektroverktøyet blir overbelastet, kan batteristrømmen bli brutt. I dette tilfellet må du stanse bruken av batteriet og la det bli avkjølt. Etter dette, kan du bruke det igjen.

Videre, vennligst ta hensyn til følgende forholdsregler og advarsler.

ADVARSEL

For å forhindre lekkasje fra batteriet, varmeutvikling, røykutvikling, eksplosjoner eller antenning, sørg for å følge disse forholdsreglene.

1. Sørg for at spon og støv ikke samler seg på batteriet.
- Sørg for at spon og støv ikke faller på batteriet under arbeidet.
- Sørg for at spon og støv som faller på elektroverktøyet ikke samler seg på batteriet.
- Ikke lagre et ubrukt batteri på et sted der det utsettes for spon eller støv.
- Før du lagrer et batteri, fjern all spon og støv som kan feste seg på batteriet. Ikke lagre det sammen med metalldele (skruer, spiker, og lignende).
2. Ikke stikk batteriet med en skarp gjenstand som en spiker, slå på det med en hammer, trå på, kast eller utsett batteriet for kraftige fysiske støt.
3. Ikke bruk et tydelig ødelagt eller deformert batteri.
4. Ikke bruk batteriet med feilkoplet polaritet.
5. Ikke koble direkte til et elektrisk uttak eller bilens sigaretttenner.
6. Ikke bruk batteriet til et annet formål enn de som er spesifisert.
7. Hvis batteriladingen blir mislykket selv når den angitte ladetiden har gått, må du øyeblikkelig stanse ytterligere lading.
8. Ikke plasser eller utsett batteriet for høye temperaturer eller høyt trykk som i en mikroølgeovn, tørker eller i en beholder under høyt trykk.
9. Holdes unna flammer umiddelbart når ekkel lukt eller lekkasje oppdages.
10. Ikke bruk på steder der sterk statisk elektrisetsutladning genereres.
11. Hvis det oppstår batterilekkasje, ekkel lukt, varme genereres eller dersom batteriet blir misfarget, deformert eller på noen måte virker unormalt under bruk, gjenopplading eller lagring, må du fjerne det fra elektroverktøyet eller batteriladeren, og stans bruken.

FORSIKTIG

1. Hvis det lekker væske fra batteriet og denne kommer i kontakt med øynene, ikke gni øynene men vask dem godt med friskt og rent vann, som for eksempel vann fra springen, og ta kontakt med en lege øyeblikkelig. Hvis dette ikke gjøres kan væsken føre til synsproblemer.
2. Hvis bruker får væske fra batteriet på hud eller klær, vask ordentlig med rent vann, for eksempel vann fra springen, øyeblikkelig. Væsken kan forårsake irritasjon på huden.

NÅR DU BRUKER LAGRET VANN

FORSIKTIG

1. Ikke bruk noe annet enn rent vann (vann fra elver eller dammer, grumsete vann som inneholder sandkorn). Unnlattelse av å overholde dette kan føre til funksjonsfeil.

MERK

1. Vann kan ikke tappes under følgende forhold:
 - Når en slange med en innvendig diameter som er større enn 9 mm, brukes
 - Når det er en høydeforskjell på mer enn 0,5 m mellom vanntilførselens innløp og vannoverflaten
 - Når innviden av slangen ikke er tilstrekkelig fylt med vann
2. Sett bryteren til "ON" uten å koble til dysen. Unnlattelse av å overholde dette kan føre til tørrdrift, noe som kan forårsake funksjonsfeil.
3. Sett bryteren til "AV" hvis vannet ikke renner ut innen to minutter. Unnlattelse av å overholde dette kan føre til funksjonsfeil (tørrdrift).

Maksimal høyde for sug (løfteområde) er omtrent 0,5 m. Fest dette riktig i samsvar med forholdene.

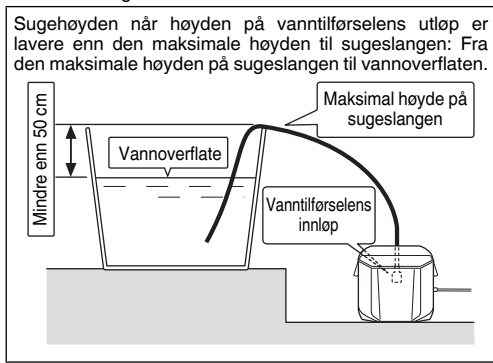

Sugehøyden når høyden på vanntilførselens utløp er den samme som den maksimale høyden til sugeslangen: Fra vanntilførselens utløp til vannoverflaten.

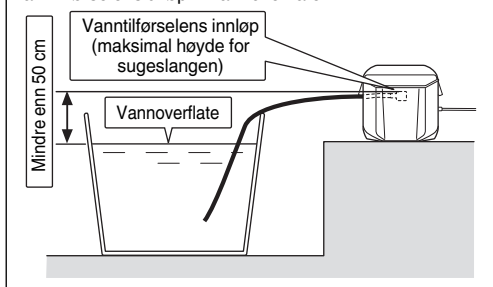

Norsk

3. Hvis du finner rust, ekkel lukt, overoppheting, misfarging, deformering, og/eller andre uregelmessigheter når du bruker batteriet for første gang, må du ikke bruke det, men returnere det til din forhandler eller leverandør.

ADVARSEL

Hvis et elektrisk ledende objekt kommer i kontakt med batteripolene til litium-ion batteriet, kan dette resultere i kortslutning og brannfare. Ved lagring av litium-ion batteriet, følg nøye reglene for følgende innhold.

- Ikke plasser elektrisk ledende objekter som spiker eller metalltråder av jern eller kopper i oppbevaringskassen.
- For å unngå å kortslutning inntrerfer, legg batteriet i verktøyet eller monter batteridekslet for lagring slik at ventilatoren ikke er synlig.

SIKKERHETSMEKANISMER

Splyeren er utstyrt med følgende sikkerhetsmekanismer for å sikre trygg bruk.

Strømbryter

Dette forhindrer splyeren mot utilsiktet bruk.

Pistolen er utstyrt med lås

Dette forhindrer avtrekkeren fra å bli trykket inn, og utilsiktet drift av splyeren.

Trykkbryter

Dette forhindrer trykket inne i splyeren fra å overstige tillatte nivåer. Å slippe spaken på pistolen fører til at ventilen som drives av vanntrykket stanser pumpedriften. Pumpen startes igjen når spaken trykkes inn.

Automatisk av

Splyeren har en automatisk av-funksjon for å unngå unødig batteriforbruk, så vel for å unngå utilsiktet oppstart og ulykker.

Automatisk avslåing blir aktivert i de følgende situasjonene:

- Når strømmen blir etterlatt på og det går ca. 30 minutter uten at avtrekkeren blir trykket ned
- Når avtrekkeren trekkes inn kontinuerlig i ca. 30 minutter
- Motoren kan stoppe hvis batteriet blir overopphetet.

FORHOLDSREGLER FOR USB-ENHETSTILKOBLING

Når et uventet problem oppstår, kan data i en USB-enhet som er koblet til dette produktet, bli ødelagt eller tapt. Sørg for alltid for at du sikkerhetskopierer data i USB-enheten før du bruker den sammen med dette produktet.

Vær oppmerksom på at selskapet vårt ikke påtar seg noe som helst ansvar for data som er lagret i en USB-enhet som er ødelagt eller tapt, eller for skade som kan oppstå på en tilkoblet enhet.

ADVARSEL

- Før bruk kontrollerer du den tilkoblende USB-kabelen for defekter eller skader. Bruk av en defekt eller skadet USB-kabel kan føre til røykutvikling eller antenning.
- Når produktet ikke brukes, dekker du over USB-porten med gummidekslet. Oppsamling av støv osv. i USB-porten kan forårsake røykutvikling eller antenning.

MERK

- Det kan oppstå en sporadisk pause under USB opplading.
- Når en USB-enhet ikke lades, fjern USB-enheten fra laderen. Dersom du ikke gjør dette, kan ikke bare batteriets levetid bli redusert av en USB-enhet, men det kan også føre til uforutsette ulykker.
- Det er kanskje ikke mulig å lade opp noen USB-enheter, avhengig av type eller enhet.







NAVN PÅ DELER (Fig. 1 – Fig. 23)

①	Tank	⑮	Variabel dyse
②	Sidelomme	⑯	Pistol
③	Vanntilførselsuttak	⑰	Utløser
④	Spake	⑱	Utløserlås
⑤	Lås	⑲	Høytrykkslange
⑥	Tanklokk	⑳	Dyserengjøringsnål
⑦	Håndtak	㉑	Batteri
⑧	Vanntilførselskobling (installert på hovedenheten)	㉒	Tappekranslange (kommersielt tilgjengelig)
⑨	Deksel	㉓	Ledd med trykkutløsning (selges separat)
⑩	Vanntrykksjusteringshjul	㉔	Ledd med trykkutløsning (kommersielt tilgjengelig)
⑪	Ladeindikatorbryter	㉕	Vanntilførselskobling (selges separat)
⑫	Ladeindikatorlampe	㉖	Pistolkobling
⑬	Strømbryter	㉗	Ventilløkk
⑭	Strømlampe	㉘	Sil







SYMBOLER

ADVARSEL

Følgende symboler brukes for maskinen. Sørg for å forstå betydningen av disse symbolene før maskinen tas i bruk.

	AW18DBL: Høytrykksplyer batteri
	Les alle advarsler og sikkerhetsinstruksjoner.
	Kun for EU-land Kasser aldri elektroverktøy sammen med husholdningsavfallet! I overholdelse av EU-direktiv 2002/96/EF om kassering av elektrisk og elektronisk utstyr og dets implementeringsrekkefølge i samsvar med nasjonale lover, må elektroverktøy som har nådd slutten av sin levetid samles inn separat og returneres til et miljøvennlig kompatibelt gjenvinningsanlegg.
	Advarsel
V	Merkespenning
kg	Kilogram
MPa	Megapascal
	Vann under høyt trykk kan være farlig ved feil bruk. Høytrykksvannstråler må ikke rettes mot mennesker, elektrisk utstyr eller splyeren selv.
	Vann som har rent gjennom tilbakeslagsventilen, kan ikke drikkes.

	Koble fra batteriet
	Åpne
	Pistol
	Variabel dyse
	Høytrykkslange (3 m)
	Dyserengjøringsnål
	Vanntilførselskobling (Valgfritt tilbehør...Solgt separat)
	Ett-trykksledd (svart) (kommersielt tilgjengelig)
	Ett-trykksledd (for slanger med smal diameter) (kommersielt tilgjengelig)
	<ul style="list-style-type: none"> • Slange til kran (trykkmotstandsdyktig type) (kommersielt tilgjengelig) • Slange til kran med smal diameter (kommersielt tilgjengelig)
	Tappekrankontakt (kommersielt tilgjengelig)
	Spylers strømbryter PÅ

	Spylers strømbryter AV
	Gjenværende batteriindikator-bryter
	Gjenværende batterikapasitet er nesten ingenting. Lad opp batteriet snarest mulig
	Batteriets gjenværende kapasitet er halvert.
	Det er nok strøm på batteriet.
	Utilrådelig betjeningsmåte

STANDARD TILBEHØR

I tillegg til hovedenheten (1 enhet) inneholder pakken tilbehør som er listet opp på side 281.

Standard tilbehør kan endres uten varsel.

ANVENDELSE

- Rengjør nettingdører, vindusglass, gulv, vegger, etc.
- Rengjør biler, motorsyklar, etc.
- Vasker skitt av hageredskap og landsbruksutstyr.

SPESIFIKASJONER

ELEKTRONISK VERKTØY

Modell	AW18DBL
Spenning	18 V
Mottrykk (1 MPa: 10,2 kgf/cm ²)	0,5 - 2,0 MPa
Vannføring	0,5 - 1,2 L/min
Tillatt vanntemperatur	40°C eller mindre
Vannforsyningsmetode	Vannforsyning til tank / Krankontakt / Vannforsyningslagring
Tankkapasitet	8 L
Motor	DC-motor
Mål (lengde x bredde x dybde)	302 mm x 254 mm x 473 mm
Vekt*1	4,5 kg

*1 Vekt (i henhold til EPTA-prosedyren 2003): Unntatt batteriet, pistolen, høytrykkslangen, variabel dyse.

LADEAPPARAT

Modell	UC18YSL3
Ladespenning	14,4 V – 18 V
Vekt	0,6 kg

MERK

På grunn av HiKOKIs kontinuerlige forsknings- og utviklingsprogram kan spesifikasjonene i dette dokumentet endres uten forvarsel.

MERK

Ikke ødelegg bryterpanelet eller utsett det for et kraftig støt. Dette kan medføre problemer.

LADING

Før elektroverktøyet tas i bruk, lad batteriet som forklart nedenfor.

1. Koble laderens strømkabel til stikkkontakten.

Når du kobler kontakten til batteriladeren til en stikkontakt, vil pilotlampen blinke rødt (i intervaller på 1 sekund).

2. Sett batteriet i laderen.

Sett batteriet fast i laderen som vist i **Fig. 2**.

3. Lading

Når du setter et batteri inn i laderen, vil ladeindikatorlampen blinke blått.

Når batteriet er helt oppladet, vil ladeindikatorlampen lyse grønt. (Se **Tabell 1**)

(1) Pilotlampe indikasjon

Pilotlampens indikasjoner blir som vist i **Tabell 1**, i samsvar med laderens eller det oppladbare batteriets tilstand.

Tabell 1

Indikasjoner for pilotlampen				
Pilotlampe (RØD / BLÅ / GRØNN / LILLA)	Før lading	Bliker (RØD)	Lyser i 0,5 sekunder. Lyser ikke i 0,5 sekunder. (av i 0,5 sekunder)	Koblet inn i strømkilden
	Mens lading	Bliker (BLÅ)	Lyser i 0,5 sekunder. Lyser ikke i 1 sekund. (av i 1 sekund)	Batterikapasitet på mindre enn 50%
		Bliker (BLÅ)	Lyser i 1 sekund. Lyser ikke i 0,5 sekunder. (av i 0,5 sekunder)	Batterikapasitet på mindre enn 80%
		Lyser (BLÅ)	Lyser kontinuerlig	Batterikapasitet på mer enn 80%
	Lading ferdig	Lyser (GRØNN)	Lyser kontinuerlig (Kontinuerlig summelyd: omtrent 6 sekunder)	
	Overoppheting hvilemodus	Bliker (RØD)	Lyser i 0,3 sekunder. Lyser ikke i 0,3 sekunder. (av i 0,3 sekunder)	Batteriet overopphetet. Kan ikke lade. (Ladning vil starte når batteriet er avkjølt)
	Lading ikke mulig	Blafrer (LILLA)	Lyser i 0,1 sekunder. Lyser ikke i 0,1 sekunder. (av i 0,1 sekunder) ■ ■ ■ ■ ■ ■ ■ ■ ■ ■ ■ ■ ■ ■ ■ ■ (Periodisk summelyd: omtrent 2 sekunder)	Feilfunksjon i batteriet eller laderen

- (2) Angående temperaturer og ladetid til det oppladbare batteriet
Temperaturer og ladetider vil bli som vist i **Tabell 2**.

Tabell 2

Batteri		Lader	UC18YSL3	
Ladespenning		V	14,4	18
Batteritype	Li-ion			
Temperaturer hvor batteriet kan lades	-10°C – 50°C			
Ladetid for batterikapasitet, ca. (Ved 20°C)				
1,3 Ah	min.	15 (4 celler)	15 (5 celler)	
1,5 Ah	min.	15 (4 celler)	15 (5 celler)	
2,0 Ah	min.	20 (4 celler)	20 (5 celler)	
2,5 Ah	min.	25 (4 celler)	25 (5 celler)	
3,0 Ah	min.	20 (8 celler)	20 (10 celler)	
4,0 Ah	min.	26 (8 celler)	26 (10 celler)	
5,0 Ah	min.	32 (8 celler)	32 (10 celler)	
6,0 Ah	min.	38 (8 celler)	38 (10 celler)	

MERK

Ladetiden kan variere avhengig av temperatur og strømkildens strømspenning.

4. Kople laderens strømkabel fra stikkontakten.**5. Hold fast laderen og trekk ut batteriet.****MERK**

Pass på å trekke ut batteriet fra laderen etter bruk og oppbevar det.

Når det gjelder elektrisk utlading for nye batterier osv.

Ettersom den innvendige kjemiske substansen i nye batterier og batterier som ikke har blitt brukt over en lengre periode ikke er aktivert, kan den elektriske utladingen være lav når du bruker dem for første og annen gang. Dette er et midlertidig fenomen, og normal tid som kreves for opplading vil gjenopprettes ved å lade batteriene 2 – 3 ganger.

Hvordan få batteriene til å vare lenger.

- Lad opp batteriene før de er helt utladet. Når du føler at strømmen til verktøyet blir svakere, må du stoppe å bruke verktøyet og lade opp batteriet. Hvis du fortsetter å bruke verktøyet og lade ut den elektriske strømmen, kan batteriet bli skadet og dets levetid vil bli kortere.
- Unngå opplading ved høye temperaturer. Et oppladbart batteri vil være varmt like etter bruk, vil den innvendige kjemiske substansen forringes, og batteriets levetid vil bli forkortet. La batteriet være og lad det opp etter at det har kjølt seg ned en stund.

FORSIKTIG

- Hvis batteriet lades mens det er varmt, har det enten blitt stående for lenge på et sted utsatt for direkte sollys eller fordi batteriet nettopp har vært i bruk, begynner laderens indikatorlampe å lyse i 0,3 sekunder, før deretter å være slukket i 0,3 sekunder (av i 0,3 sekunder). I dette tilfellet må batteriet kjøles ned før ladingen starter.
- Når pilotlampen blafrer (med intervaller på 0,2 sekunder), må du kontrollere om det finnes fremmedlegemer i laderens batterikontakt. Hvis det ikke finnes noen fremmedlegemer, er det mulig at batteriet eller laderen er defekt. Ta den med til et godkjent servicesenter.
- Da det tar den innebygde mikrodatamaskinen cirka 3 sekunder å bekrefte at batteriet som lades med UC18YSL3 er tatt ut, vent i minst 3 sekunder før det settes inn igjen for å fortsette ladingen. Hvis batteriet settes inn igjen for det har gått 3 sekunder, kan det hende at batteriet ikke blir korrekt ladet.

VEDLIKEHOLD OG INSPEKSJON**1. Inspisere spyleren og slanger (Fig. 21)**

Kontroller for å sørge for at det ikke er noen form for skade, sprekker eller misdannelser. Sørg for at du rengjør hullet på dysen med den medfølgende dyserengjøringsnålen regelmessig.

MERK

Koble fra pistolen og rengjør dysehullet.

2. Inspisere filteret (Fig. 22)

Vask alle blokkeringer på gitteret med vann regelmessig.

MERK

Trekk ut filteret fra vanntilførselens innløp ved å bruke en tang.

3. Rengjøre spyleren

Klem overflødig fuktighet fra en klut bløttlagt i såpe og vann, og tørk av spyleren.

Ikke bruk bensin, tynnere, benzen, parafin, osv. Unnlattelse av å overholde dette kan føre til misdannelser.

4. Kontroller om det er løse skruer.

Kontroller om det er løse skruer regelmessig og fest eventuelle skruer som er løse. Unnlattelse av å overholde dette kan være farlig.

5. Rydding og oppbevaring av spyleren etter bruk (Fig. 23)

Tilbehøret kan oppbevares inne i spyleren som vist i Fig. 23 når den ikke er i bruk, og når den bæres rundt.

Unngå følgende miljøer og oppbevar spyleren og tilbehør på et sikkert og tørt sted når den ikke er i bruk.

- Oppbevar ikke innen rekkevidde for barn, eller på steder der barn kan bruke den.
- Ikke oppbevar på steder hvor regn kan falle på den, som foran huset eller på steder med høy luftfuktighet.
- Ikke oppbevar på steder som er utsatt for drastiske endringer i temperatur eller direkte sollys.
- Ikke oppbevar på steder med ustabile stoffer som kan antennes eller eksplodere.

MERK

Lagring av litium-ion batterier.

Sørg for at litium-ion batteriene er fulladet før de skal lagres.

Oppbevaring av batteriene i lengre tid (3 måneder eller mer) med lav ladetilstand kan føre til redusert ytelse, vesentlig reduksjon av batteriets brukstid eller at batteriene ikke holder på ladingen.

Imidlertid kan en vesentlig reduksjon av batteriets brukstid gjenvinnes ved gjentatt lading og bruk av batteriene to til fem ganger.

Hvis batterienes brukstid er veldig kort til tross for gjentatt lading og bruk, må du anse batteriene som defekte, og kjøpe nye batterier.

FORSIKTIG

Sikkerhetsregler og normer som gjelder for det enkelte land, må overholdes ved drift og vedlikehold av elektroverktøy.

MONTERING OG BRUK

Handling	Figur	Side
Lading	2	282
Fjerne batteriet	3	282
Koble dysen til pistolen	4	283
Koble dysen fra pistolen	5	283
Monteringsrekkefølge	6	283
Fest høytrykkslange til pistolen	7	283
Fest høytrykkslangen til vanntilførselens utløp på hovedenheten	8	283
Fest tanken til hovedenheten	9	284
Sette inn batteriet	10	284
Strømindikator	11	285
Gjenværende batteriindikator	12	285
Hvordan bruke den variable dysen	13	285
Rengjøring	14	285
Når vanntilførselen kommer fra en kran	15	286
Når du bruker lagret vann	16	286
Når operasjonen er fullført	17	287
Lade opp en USB-enhet fra et strømuttak	18-a	288
Lade opp en USB-enhet og et batteri fra et strømuttak	18-b	288
Hvordan lade opp USB-enhet på nytt	19	288
Når ladingen av en USB-enhet er fullført	20	288
Inspisere spyleren og slanger	21	289
Inspisere filteret	22	289
Rydding og oppbevaring av spyleren etter bruk	23	289
Valg av tilbehør	—	290

Viktig melding om batteriene til HiKOKI batteridrevne elektroverktøy

Bruk alltid et av våre spesialproduserte batterier. Vi kan ikke garantere sikkerheten og ytelsen til våre elektroverktøy hvis de brukes sammen med andre batterier enn de som er utpekt av oss, eller hvis batteriet er demontert og modifisert (slik som demontering og bytter av celler eller andre indre deler).

Norsk

GARANTI

Vi garanterer HiKOKI elektroverktøy i samsvar med lovfestet/landsspesifikke forskrifter. Denne garantien dekker ikke feil eller skader på grunn av misbruk, vanstell, eller normal slitasje. I tilfelle av klage, vennligst send elektroverktøyet, ikke demontert, med GARANTISERTIFIKATET som finnes på slutten av denne brukerveiledningen, til et autorisert HiKOKI-verksted.

Informasjon om luftbårne lyder eller vibrasjoner

De målte verdiene ble fastsatt i samsvar med EN60335 og ISO 4871.

Målt A-veid lydeffektnivå: 86 dB (A)

Målt A-veid lydtryknivå: 73 dB (A)

Usikkerhet K: 3 dB (A).

Bruk hørselvern.

Total vibrasjonsverdi (triax vektor sum) beregnet ifølge EN60335.

Vibrasjonsutslippsverdi $a_h = 4,71 \text{ m/s}^2$

Usikkerhet K = 1,5 m/s²

Den totale vibrasjonsverdien som er opplyst, er målt i henhold til en standard testmetode og kan brukes til å sammenligne et verktøy med et annet.

Den kan også brukes som en foreløpig estimering av eksponering.

ADVARSEL

- Vibrasjonsemisjonen under bruk av elektroverktøyet kan variere fra den opplyste totalverdien avhengig av hvordan maskinen brukes.
 - Identifiser sikkerhetstiltak basert på hvor utsatt brukeren vil være under de gjeldende bruksforholdene, for å beskytte brukeren (vurdert i forhold til bruken, som hvor mange ganger maskinen er slått på eller av og tomgangskjøring i tillegg til aktiv bruk).
-

MERK

På grunn av HiKOKIs kontinuerlige forsknings- og utviklingsprogram kan spesifikasjonene i dette dokumentet endres uten forvarsel.

PROBLEMLØSNING

Bruk inspeksjonene i tabellen under hvis verktøyet ikke virker normalt. Hvis dette ikke løser problemet, konferer med din forhandler eller HiKOKI autorisert servicesenter.

Symptom	Mulig årsak	Løsning
Motoren fungerer ikke når avtrekkeren trykkes inn.	Ingen batterier er installert.	Installer batteri.
	Bryteren er stilt inn på "AV".	Slå spyleren på.
	Batteriets kapasitet er lav.	Lade batteriet.
Strømlampen blinker gjentatte ganger, og spyleren starter ikke.	Batteriet er overopphetet.	Hvis latt være, vil batteriet automatisk starte oppladingen hvis temperaturen reduseres, men dette kan redusere batteriets levetid. Det anbefales at batteriet avkjøles på et godt ventilert sted unna direkte sollys før du begynner ladingen.
Strømlampen blinker raskt, og spyleren starter ikke.	Det er en feil.	Kontroller og fjern eventuelle fremmedlegemer fra mellom terminalene på batteriet og hovedenheten. Hvis den hurtige blinkingen vedvarer, kontakt et HiKOKI- autorisert servicesenter for reparasjon, da problemet kan være spyleren.
Vann kommer ikke ut.	Filteret er blokkert.	Vask filteret, som er innporeert i vanntilførselens innløp.
Vanntrykket er lavt.	Dysen er blokkert.	Rengjør enden av dysen med den medfølgende dyserengjøringsnålen.
Vanntrykket er ikke jevnt.	Vanntilførselskoblingen er løs.	Kontroller den og sørg for at vanntilførselskoblingen er godt tilskrudd.
Vannføringen er unormal.	Vann lekker fra høytrykkslangen.	<ul style="list-style-type: none"> ○ Kontroller og sørg for at koblingen er godt tilskrudd. ○ Hvis høytrykkslangen er skadet, kontakt et HiKOKI- autorisert servicesenter for reparasjon.
Motoren stønner.	Vann lekker fra hovedenheten eller pistolen.	Kontakt et HiKOKI- autorisert servicesenter for reparasjon.
Tankens vannforsyning	Hovedenheten og tanken er ikke skikkelig tilkoblet.	Kontroller og sørg for at hovedenheten og tanken er skikkelig koblet til hverandre.
	Det er lite vann i tanken.	Slå av strømbryteren, og etterfyll vannet i tanken med en gang.
	Tankens ventilhette er tilstoppet.	Løsne og rengjør ventilhetten.
Krankobling	Vannmengden eller trykket fra kranen er lavt.	Kontroller og sørg for at slangen har en egnet innvendig diameter og at den ikke er vridd. Skru kranen helt opp.
Lagret vannforsyning	Det er ikke nok startvann.	Senk slangen ned i det lagrede vannet for å fylle slangen med mer vann (startvann).
	Det er en stor høydeforskjell mellom vanntilførselens innløp og overflaten til det lagrede vannet.	Sett spyleren innen rekkevidde for maksimum høyde for suging.
	Den indre diameteren til slangen er uegnet.	Bruk en slange med en indre diameter på 7,5 - 9 mm.
Motoren stopper plutselig.	Ingen gjenværende batteristrøm.	Lade batteriet.
	Batteriet er overopphetet (strømlampen blinker).	Fjern batteriet fra hovedenheten, og la den kjøle seg tilstrekkelig ned på et godt ventilert sted unna direkte sollys.
	Det er et problem med hovedenheten (strømlampen blinker raskt).	Kontakt et HiKOKI- autorisert servicesenter for reparasjon.

Norsk

Symptom	Mulig årsak	Løsning
Motoren slår seg av og på gjentatte ganger under sprøytingen av vann.	Dysen er blokkert av fremmedlegemer.	Rengjør dysen med den medfølgende dyserengjøringsnålen.
	Det er lite vann i tanken.	Slå av strømbryteren, og etterfyll vann med en gang.
Selv når avtrekkeren slippes opp, stopper ikke motoren, eller den slår seg av og på flere ganger.	Vann lekker fra høytrykkslangen.	<ul style="list-style-type: none"> ○ Kontroller og sørg for at koblingen er godt tilskrudd. ○ Hvis høytrykkslangen er skadet, kontakt et HiKOKI- autorisert servicesenter for reparasjon.
	Vann lekker fra hovedenheten eller pistolen.	Kontakt et HiKOKI- autorisert servicesenter for reparasjon.
	Det er et problem med hovedenheten.	
Høytrykkslangen vil ikke løsne eller er vanskelig å koble fra hovedenheten eller pistolen.	Høytrykkslangen er fortsatt under høyt trykk.	Slå av strømmen og trykk på avtrekkeren for å redusere trykket.
Vann lekker fra spyleren.	Høytrykkslangen eller pistolen er ikke festet, men tanken som inneholder vann, er tilkoblet.	<p>Dette er ikke en funksjonsfeil.</p> <ul style="list-style-type: none"> ○ Koble på høytrykkslangen og pistolen. ○ Under lagring av spyleren tøm ut vannet fra tanken og spyleren. Se Fig. 17.
Ladeindikatorlampen blinker raskt lilla, og batteriladingen starter ikke.	Batteriet er ikke satt helt inn.	Sett inn batteriet ordentlig.
	Det er fremmedlegemer i batteriterminalen eller der batteriet er festet.	Fjern fremmedlegemene.
Ladeindikatorlampen blinker rødt, og batteriladingen starter ikke.	Batteriet er ikke satt helt inn.	Sett inn batteriet ordentlig.
	Batteriet er overopphetet.	Hvis latt være, vil batteriet automatisk starte oppladingen hvis temperaturen reduseres, men dette kan redusere batteriets levetid. Det anbefales at batteriet avkjøles på et godt ventilert sted unna direkte sollys før du begynner ladingen.
Batteriets brukstid er kort selv om batteriet er helt oppladet.	Batteriets levetid er oppbrukt.	Bytt ut batteriet med et nytt.
Batteriet bruker lang tid på å lades.	Temperaturen til batteriet, laderen eller området er ekstremt lavt.	Lad opp batteriet innendørs eller i et annet varmere område.
	Laderens ventiler er blokkert og får de innvendige komponentene til å overopphetes.	Unngå å blokkere ventilene.
	Kjøleviften virker ikke.	Kontakt et HiKOKI- autorisert servicesenter for reparasjon.
USB-strømlampen har slått seg av og USB-enheten har stoppet og lade.	Batteriets kapasitet er blitt lav.	Erstatt batteriet med et som har gjenværende kapasitet.
		Sett laderens strømledning inn i en stikkontakt.
USB-strømlampen slår seg ikke av selv om USB-enheten har ladet ferdig.	USB-strømlampen lyser grønt for å indikere at USB-lading er mulig.	Dette er ikke en funksjonsfeil.
Det er uklart hva ladestatus til en USB-enhet er, eller om ladingen er fullført.	USB-strømlampen slår seg ikke av selv om ladingen er fullført.	Undersøk USB-enheten som lader for å bekrefte ladestatusen.
Lading av en USB-enhet pauses midtveis i ladingen.	Laderen var satt inn i en stikkontakt mens USB-enheten ble ladet med batteriet som strømkilde.	Dette er ikke en funksjonsfeil. Laderen pauser USB-lading i omtrent 5 sekunder når den skiller mellom strømkilder.
	Et batteri ble satt inn i laderen mens USB-enheten ble ladet med en stikkontakt som strømkilde.	

Symptom	Mulig årsak	Løsning
Lading av USB-enheten pauses midtveis i ladingen når batteriet og USB-enheten lades samtidig.	Batteriet har blitt fulladet.	Dette er ikke en funksjonsfeil. Laderen pauser USB-ladingen i omtrent 5 sekunder når det kontrollerer om batteriet har fullført ladingen.
Lading av USB-enheten starter ikke når batteriet og USB--enheten lades samtidig.	Den resterende batterikapasiteten er ekstremt lav.	Dette er ikke en funksjonsfeil. Når batterikapasiteten når et visst nivå, starter USB-ladingen automatisk.

YLEISET SÄHKÖTYÖKALUA KOSKEVAT TURVALLISUUSVAROITUKSET

VAROITUS

Lue kaikki turvallisuutta koskevat varoitukset ja kaikki ohjeet. Jos varoituksia ja ohjeita ei noudateta, on olemassa sähköiskun, tulipalon ja/tai vakavan henkilövahingon vaara.

Säilytä kaikki varoitukset ja ohjeet tulevaa käyttöä varten.

- 1. Varmista, että työskentelyalue on aina siisti ja puhdas.**

Tämän ohjeen noudattamatta jättäminen saattaa johtaa onnettomuuksiin.

- 2. Kiinnitä huomiota ympäristösi, kun käytät pesuria.**

- Varmista, että työskentelyalue on valaistu kirkkaasti.
- Älä käytä pesuria helposti syttyvien nesteiden tai kaasun lähellä.

- 3. Varo sähköiskuja.**

Älä koske maadoitettuihin esineisiin, kun käytät laturia. (Esimerkiksi putkiin, lämmittimiin, mikroaaltouuneihin, jääkaappeihin jne.)

- 4. Älä käytä pesuria lasten läheisyydessä.**

- Muut kuin pesuria käyttävä henkilö eivät saa koskea pesuriin tai johtoon.
- Muut kuin pesuria käyttävä henkilö eivät saa tulla työskentelyalueelle.

- 5. Säilytä pesuria turvallisessa paikassa, kun sitä ei käytetä.**

Säilytä pesuria kuivassa paikassa, joka on tarpeeksi korkealla tai lukittu, jotta lapset eivät pääse siihen käsiksi.

- 6. Älä käytä pesuria väärin.**

- Käytä painepesuria sille asetettujen rajoitusten mukaisesti, jotta käyttö on turvallista ja tehokasta.
- Älä käytä pesuria muuhun kuin sen alkuperäiseen käyttötarkoitukseen.

- 7. Käytä suojavaatteita, kun käytät pesuria.**

Käytä tarvittaessa turvajalkineita, käsineitä, visiriillä varustettua kypärää ja korvatulppia.

- 8. Käytä suojalaseja ja pölynsuojainta, kun käytät pesuria.**

Vesiroiskeita ja pölyä voi päästä silmiin ja suuhun pesuria käytettäessä.

- 9. Käsittele virtajohtoa varovasti.**

- Älä kannata laturia virtajohdon varassa, äläkä vedä pistoketta irti pistorasiasta vetämällä virtajohdosta.
- Suojaa virtajohto kuumuudelta, öljyltä ja teräviltä kulmilta.

- 10. Varmista, että puhdistettava kohde pysyy kunnolla paikallaan.**

Vedenpaine voi olla tarpeeksi voimakas sinkoamaan kevyet esineet paikoiltaan. Älä käytä pesuria kevyisiin esineisiin, joita ei voi kiinnittää paikalleen.

- 11. Pysy tukevassa asennossa, kun käytät pesuria.**

Pidä jalkasi aina tukevasti maassa, jotta et menetä tasapainoasi.

- 12. Muista huolehtia painepesurin ylläpidosta.**

- Puhdista pesuri säännöllisesti, jotta sen käyttö on turvallista ja tehokasta.
- Käytä käyttöopasta apuna, kun vaihdat mukana toimitettuja osia.
- Tarkista virtajohto ja laturi säännöllisesti, ja jos ne ovat vahingoittuneet, ota yhteyttä jälleenmyyjään niiden korjaamiseksi.
- Jos käytät jatkojohtoa, tarkista se säännöllisesti ja vaihda se, jos se on vahingoittunut.
- Varmista, että kahva on aina kuiva ja puhdas, ja pidä se puhtaana öljyistä ja rasvasta.

- 13. Sammuta ja irrota painepesurin akku seuraavissa tilanteissa:**

- Kun sitä ei käytetä tai sitä korjataan.
- Kun kiinnität tai irrotat mukana toimitettuja tai erikseen hankittuja osia.
- Muissa tilanteissa, joissa paikallaan oleva akku voi olla vaaraksi.

- 14. Riittämättömät jatkojohdot voivat olla vaarallisia.**

- 15. Ole varuillasi, kun käytät pesuria.**

- Kiinnitä huomiota käyttöoppaassa kerrottuihin käyttömenetelmiin ja ympäristösi, kun käytät painepesuria.
- Älä käytä pesuria, kun olet väsyntynyt.

- 16. Käytä vain määrättyjä lisävarusteita ja lisälaitteita.**

Muiden kuin käyttöoppaassa tai HiKOKI-kuvastoissa määrättyjen lisävarusteiden ja lisälaitteiden käyttäminen voi aiheuttaa onnettomuuksia tai loukkaantumisia, ja niiden käyttöä tulee välttää kokonaan.

- 17. Painepesuria saavat korjata vain asiantuntijat.**

- Painepesuri on kaikkien olennaisten turvallisuusmääräysten mukainen, eikä sitä saa muokata.
- Kaikki korjaukset on teetettävä valtuutetussa HiKOKI-huoltokeskuksessa. Korjauksen tekeminen ilman riittäviä osaamista voi aiheuttaa onnettomuuksia tai loukkaantumisia.

- 18. Älä käytä konetta, jos akku tai koneen tärkeät osat, kuten turvalaitteet, korkeapaineletkut tai liipaisin, ovat vahingoittuneet.**

- 19. Pidä liipaisimesta kiinni tukevasti molemmin käsin, kun käytät pesuria.**

Tämän ohjeen noudattamatta jättäminen saattaa johtaa loukkaantumiseen.

- 20. Korkeapaineinen vesi voi olla vaarallista, jos sitä käytetään väärin.**

Korkeapaineisia vesisuikkuja ei saa suunnata ihmisiin, eläimiin, helposti rikkoutuviin esineisiin, sähkölaitteisiin tai pesuriin itseensä.

- 21. Älä käytä bensiiniä, öljyä, orgaanisia liuottimia tai muita helposti syttyviä tai myrkyllisiä nesteitä tai muita sopimattomia nesteitä.**

Tämän ohjeen noudattamatta jättäminen voi aiheuttaa räjähdyksiä, tulipalon tai savuamista, mikä voi aiheuttaa vaurioita tai loukkaantumisen.

- 22. Kun peset autonrenkaita, pidä suuttimen kärki vähintään 50 cm:n päässä pestävästä pinnasta.**

Muuten rengas tai jarrut voivat vahingoittua, mikä voi aiheuttaa vakavia onnettomuuksia.

- 23. Älä koske laturin pistokkeeseen tai pistorasiaan märin käsin.**

Tämän ohjeen noudattamatta jättäminen saattaa aiheuttaa sähköiskun.

- 24. Lapset tai kokemattomat henkilöt eivät saa käyttää painepesuria.**

- 25. Takaisinvirtauksen estimien läpi kulkenut vesi ei ole juomakelpoista.**

Varmista, että takaisinvirtausventtiiliä käytetään aina, kun pesuri liitetään juomavesihanaan.

Käytä takaisinvirtauksen estintä, joka on standardin EN12729 tyyppin BA mukainen.

Takaisinvirtausventtiilin läpi kulkenutta vettä ei saa juoda.

- 26. Varmista, että vettä ei roisku painepesuriin, laturiin, pistorasiaan tai muille alueille. Älä myöskään altista sitä satelle tai käytä sitä saateissa.**

Tämän ohjeen noudattamatta jättäminen saattaa aiheuttaa sähköiskun.

- 27. Älä pidä kiinni liipaisimesta, kun kiinnität sen paikalleen.**

- 28. Jos pesuri ei toimi normaalisti tai siitä kuuluu outoa ääntä tai se tärisee, sammuta se heti ja ota yhteyttä valtuutettuun HiKOKI-huoltokeskukseen tarkastusta tai korjausta varten.**

Käytön jatkaminen voi aiheuttaa loukkaantumisen.

29. Jos pesuri putoaa tai osuu johonkin kovaan, tarkista, ettei siinä ole vaurioita, murtumia tai epämuodostumia.

Tämän ohjeen noudattamatta jättäminen saattaa johtaa loukkaantumiseen.

30. Älä kohdistais vesisuihkua itseesi tai muihin puhdistaksesi vaatteita tai kenkiä.
31. Kytke pääkytkin aina pois päältä, kun jätät koneen valvomatta.

HUOMAUTUS

1. Vapauta pesurin sisällä oleva paine, ennen kuin irrotat korkeapaineletkut.
2. Kiinnitä kaikki mukana toimitetut varusteet oikein käyttöoppaan ohjeiden mukaisesti. Muuten varusteet voivat irrota tai aiheuttaa loukkaantumisen.
3. Varmista, ettei pestävään esineeseen tartu vieraita esineitä. Ne voivat irrota ja aiheuttaa loukkaantumisen.
4. Älä kohdistais vesisuihkua pestävän esineen tarrojen ympärille. Muuten tarrat voivat irrota.
5. Pidä lujasti kiinni kahvasta, kun kannat pesuria.
6. Lapsia tulee valvoa, jotta he eivät leiki laitteella.

LISÄÄ TURVALLISUUTTA KOSKEVIA VAROITUKSIA

VAROITUS

1. Älä kytke pesuria päälle, kun liipaisinta vedetään. Muuten pesurista voi alkaa heti suihkua korkeapaineista vettä, mikä voi aiheuttaa onnettomuuksia.
2. Älä osoita suuttimella ihmisiä tai eläimiä. Tämän ohjeen noudattamatta jättäminen saattaa johtaa loukkaantumiseen.
3. Varmista, että kaikki jäännösvesi tyhjentyy pesurista, liipaisimesta, letkusta jne. käytön jälkeen. Muuten osat voivat jäätyä ja vahingoittua.

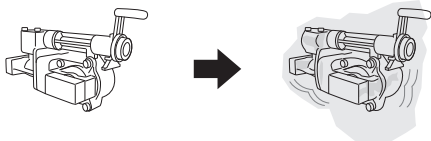

4. Huolehdi, ettei akun kytkentäaukkoon pääse likaa.
5. Älä koskaan pura akkua ja laturia.
6. Älä koskaan aiheuta akkuun oikosulkua. Akun oikosulku aiheuttaa voimakkaan sähkövirtauksen ja ylikuumentumisen. Se aiheuttaa palovammoja tai akun vahingoittumisen.
7. Älä hävitä akkua polttamalla. Jos akku poltetaan, se saattaa räjähtää.
8. Kun akun käyttöaika latauksen jälkeen käy liian lyhyeksi käytännölliseen työskentelyyn, vie akku takaisin ostopaikkaan. Älä hävitä kulunutta akkua.
9. Älä kiinnitä laturin tuuletusrakoihin mitään. Jos laturin tuuletusrakoihin kiinnitetään metalliesineitä tai jotakin tulenarkaa, on seurauksena sähköiskun vaara tai laturivaurio.

HUOMAUTUS

1. **Pidä työskentelyalue siistinä**
Ympäristöön roiskuu likaista vettä, kun pesuria käytetään. Tarkista siksi, ettei työskentelyalueella ole esteitä, ja pidä työskentelyalue siistinä.
2. **Pesurin sijoittaminen**
Valitse tasainen paikka, jossa pesuriin ei roisku vettä puhdistuksen aikana.

3. Aseta kytkin "OFF"-asentoon heti, jos letku irtaota hanasta tai pesurista tai jos pesuri ei enää saa vettä. Tämän ohjeen noudattamatta jättäminen voi aiheuttaa toimintahäiriöitä (kuivakäyttö).
4. Aseta kytkin aina "OFF"-asentoon, kun keskeyttät käytön. Muuten moottori voi käynnistyä automaattisesti.
5. Pidä sormesi liipaisimen keskellä käytön aikana. Muuten sormesi voivat jäädä puristuksiin ja vahingoittua. Tartu liipaisimeen ja suuttimeen lujasti molemmin käsin.
6. Tämä tuotteen moottorissa on vahva kestmagneetti. Huomioi seuraavat varoitusmerkit liittyen laitteeseen tarttuviin siruihin ja kestmagneetin vaikutuksiin elektronisiin laitteisiin.
- Jos sinulla on sydämentahdistin tai muu elektroninen lääketieteellinen laite, älä käytä laitetta tai ole sen lähellä. Elektronisen laitteen toiminta saattaa häiriintyä.
- Älä käytä laitetta hienomekaanisten laitteiden, kuten puhelimien, magneetikorttien tai elektronisten muistilaitteiden lähellä. Jos teet näin, seurauksena voi olla toimintahäiriö, tekninen vika tai tietojen menetys.

HUOMAA

1. Löysät liitännät voivat aiheuttaa vesivuotoja.
2. Kostuta O-renkas vedellä helpottaaksesi liittämistä, jos letkun ja suuttimen liittäminen on vaikeaa.
3. Poista kaikki lika, mutta ja muu aineet liipaisimen aukosta ja suuttimen ulkonemasta.
4. Aseta suihkutusken säädin ensin "Pistesuihku"-asentoon ja siirrä se sitten vähitellen "Hajasuihku"-asentoon samalla, kun vedät liipaisimesta. Huomaa, että vettä voi suihkuta vaaka-suunnassa laajalle alueelle, jos säädin käännetään kokonaan "Hajasuihku"-asentoon.
5. Huomaa, että suutin voi vahingoittua, jos se siirretään väkisin pysäytysasennon yli, kun "Pistesuihku"- ja "Hajasuihku"-asentojen välillä vaihdetaan.
6. Aloita pesu noin 1 metrin päästä pestävästä kohteesta ja siirry sitten vähitellen lähemmäs tarkistaen pesutuloksen, kunnes olet tarpeeksi lähellä, että lika peseytyy tehokkaasti pois. Pesurin suihkun paine on noin 7 kertaa suurempi kuin hanaveden. Korkeapaineiset vesisuihkut voivat siten vahingoittaa tai irrottaa pestävien kohteiden pinnoitusta.
7. Joskus vesisuihku voi vaikuttaa epätasaiselta, koska pumppuun ja letkuun on jäänyt ilmaa, joka poistuu veden mukana heti käytön aloittamisen jälkeen. Jos näin käy, anna veden virrata, kunnes virta on tasainen.
8. Jätä vähintään kaksi sekuntia väliä liipaisimen vetämisen ja vapauttamisen välille. Tämän ohjeen noudattamatta jättäminen voi aiheuttaa painekeytkimen toimintahäiriön.
9. Älä käännä kytkintä PÄÄLLE, kun säiliö on tyhjä tai hana on kiinni. Tämän ohjeen noudattamatta jättäminen saattaa aiheuttaa toimintahäiriön.
10. Moottori sammuu automaattisesti, kun pesuri on saavuttanut riittävän vedenpaineen.
11. Lukitse liipaisin liipaisimen pysäyttimellä taukojen ajaksi ja lopettaessasi käytön.
12. Jos pesuri jätetään päälle, se saattaa käynnistyä kuivana, mikä aiheuttaa toimintahäiriöitä.
13. Akun käyttäminen kylmässä (alle 0 celsiusasteessa) voi joskus heikentää sen kestoa. Kyseessä on kuitenkin tilapäinen ilmiö, joka menee ohi, kun akku lämpenee.
14. Vettä saattaa vuotaa, jos vettä sisältävä säiliö on kiinnitetty, mutta korkeapaineletku ei.
- Kiinnitä korkeapaineletku ja liipaisin, ennen kuin kiinnität säiliön.
- Irrota säiliö, ennen kuin irrotat korkeapaineletkun ja liipaisimen, ja varmista, että säiliö on kokonaan tyhjentynyt vedestä.
- Varmista, että korkeapaineletku ja liipaisin on kiinnitetty, kun liikutat tai kiinnität tankkia, jossa on vettä.

Suomi

- Kun käytät pesuria sisätiloissa, sijoita se paikkaan, jossa vesivuodoista ei ole haittaa.

KUN KÄYTETÄÄN VARASTOITUA VETTÄ

HUOMAUTUS

1. Käytä vain puhdasta vettä (ei joki- tai järvivettä tai mutaista vettä, jossa on hiekkaa). Tämän ohjeen noudattamatta jättäminen saattaa aiheuttaa toimintahäiriön.

HUOMAA

1. Vettä ei voida imeä lapolla seuraavissa tilanteissa:
 - Kun käytetään letkua, jonka sisähalkaisija on yli 9 mm
 - Kun vedenottoaukon ja vedenpinnan korkeusero on yli 0,5 m
 - Kun letkun sisällä ei ole tarpeeksi vettä
2. Aseta kytkin "ON"-asentoon, kun suutinta ei ole kiinnitetty. Tämän ohjeen noudattamatta jättäminen voi aiheuttaa kuivakäyttöä, joka aiheuttaa toimintahäiriöitä.
3. Aseta kytkin "OFF"-asentoon, jos vesi ei ala virrata kahden minuutin kuluessa. Tämän ohjeen noudattamatta jättäminen voi aiheuttaa toimintahäiriöitä (kuivakäyttö).

Suurin imukorkeus (nostokorkeus) on noin 0,5 m.

Liitä tämä oikein olosuhteiden mukaan.

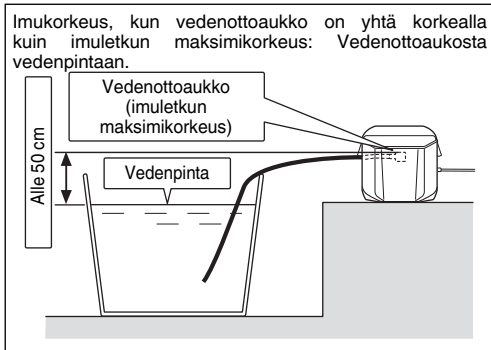
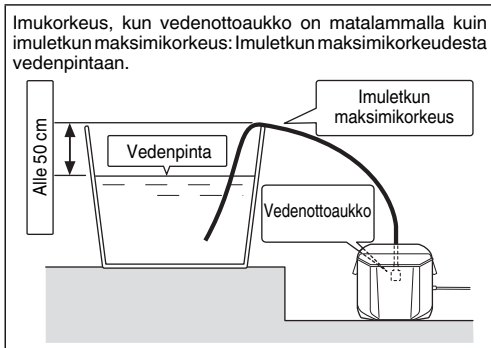

LITIUMIONIAKKUA KOSKEVA HUOMAUTUS

Litiumioniakun käyttöön pidentämiseksi akussa on suojatoiminto, joka pysäyttää virrantuoton.

Kun tuotetta käytetään alla kuvatuissa tapauksissa 1–3, moottori saattaa pysähtyä, vaikka kytkintä vedetään. Kyse ei ole viasta, vaan suojaustoiminnosta.

1. Kun jäljellä oleva akkuteho loppuu, moottori pysähtyy. Lataa akku tällöin välittömästi.
2. Jos työkalu ylikuormittuu, moottori saattaa pysähtyä. Vapauta tällöin työkalun kytkin ja poista ylikuormituksen syyt. Voit jatkaa käyttöä sen jälkeen.
3. Jos akku ylikuumentee liian suurella kuormituksella, akkuvirta saattaa katketa. Lopeta tällöin akun käyttö ja anna akun jäähtyä. Voit jatkaa käyttöä sen jälkeen.

Ota huomioon myös seuraavat varoitukset ja huomautukset.

VAROITUS

Varmista, että otat huomioon seuraavat turvatoimet, jotta akun vuotaminen, lämmön syntyminen, savun muodostuminen, räjähdykset ja syttyminen voitaisiin estää.

1. Varmista, että akun päälle ei kerry hiomalastuja tai pölyä.
- Varmista työskentelyn aikana, että hiomalastuja tai pölyä ei putoa akun päälle.
- Varmista, että työskentelyn aikana sähkötyökalun päälle putoavia hiomalastuja tai pölyä ei kerry akun päälle.
- Älä säilytä käyttämätöntä akkua hiomalastuille ja pölylle alttiissa paikoissa.
- Ennen akun varastoimista poista kaikki pöly ja hiomalastut, jotka ovat saattaneet tarttua siihen, äläkä varastoi sitä yhdessä metallisten osien (ruuvien, naulojen jne.) kanssa.
2. Älä pistä akkua terävällä esineellä, kuten naulalla, lyö sitä vasaralla tai astu sen päälle äläkä heitä akkua tai kohdistasi siihen voimakasta iskua.
3. Älä käytä ilmeisesti vahingoittunutta tai ulkonäöltään muuttunutta akkua.
4. Älä käytä akkua vääranpaisesti.
5. Älä yhdistä akkua suoraan sähköpistorasioihin tai auton savukkeensytyttimen pistorasioihin.
6. Älä käytä akkua muuhun kuin määritettyyn tarkoitukseen.
7. Jos akku ei lataudu kokonaan, vaikka ilmoitettu latausaika on kulunut, lopeta lataaminen välittömästi.
8. Älä altista akkua korkeille lämpötiloille tai korkealle paineelle, kuten mikroaaltouunille, kuivaajalle tai korkeapainesäiliölle.
9. Poista akku välittömästi tulen lähetyviltä, jos huomaat vuotoa tai pahaa hajua.
10. Älä käytä paikassa, jossa syntyy voimakasta staattista sähköä.
11. Jos akku vuotaa, haisee pahalta tai kuumenee tai jos sen väri tai muoto muuttuu tai akku vaikuttaa millään tavalla poikkeavalta sitä käytettäessä, ladattaessa tai säilytettäessä, poista se välittömästi laitteesta tai akkulaturista äläkä käytä sitä.

HUOMAUTUS

1. Jos akusta vuotavaa nestettä joutuu silmiin, älä hankaa silmiä, vaan pese ne hyvin puhtaalla vedellä, kuten vesijohtovedellä, ja ota yhteyttä lääkäriin välittömästi. Jos silmät jätetään hoitamatta, neste saattaa aiheuttaa silmäongelmia.
2. Jos nestettä vuotaa iholle tai vaatteille, pese ne heti huolellisesti puhtaalla vedellä, kuten vesijohtovedellä. Muuten iho voi ärtäytyä.
3. Jos havaitset ruostetta, pahaa hajua, ylikuumentamista, värin tai muodon muutoksia ja/tai muita epäsuunnollisuuksia käyttäessäsi akkua ensimmäistä kertaa, älä käytä akkua, vaan palauta se toimittajalle tai myyjälle.

VAROITUS

Jos litiumioniakun napaan pääsee johtavaa vierasta ainetta, akku voi joutua oikosulkuun ja aiheuttaa tulipalon. Kun varastoit litiumioniakun, noudata seuraavia ohjeita.

- Älä pane säilytyskoteloon johtavaa materiaalia, nauvoja tai lankaa, kuten rauta- tai kuparilankaa.
- Estääksesi oikosulkujen syntyminen lataa akku työkalussa tai aseta akun suojus kunnolla paikalleen säilytyksen ajaksi niin, että tuuletin ei näy.

TURVAMEKANISMIT

Pesurissa on seuraavat turvamekanismit, jotka varmistavat, että käyttö on turvallista.

Virtakytkin

Tämä estää pesurin tahattoman käynnistymisen.

Lukittava liipaisin

Tämä estää liipaisimen vetämisen ja pesurin tahattoman käytön.

Paineikkytkin

Tämä estää pesurin sisäistä painetta ylittämästä sallittua rajaa. Kun liipaisimen vipu vapautetaan, vedenpaineen ohjaama venttiili pysäyttää pumpun. Pumppu käynnistyy uudelleen, kun vivusta vedetään.

Automaattinen virrankatkaisu

Pesurissa on automaattinen virrankatkaisutoiminto, joka estää tarpeetonta akun kulutusta ja estää tahattoman käynnistymisen ja onnettomuudet.

Automaattinen virrankatkaisu aktivoituu seuraavissa tilanteissa:

- Kun virta on päällä eikä liipaisinta vedetä noin 30 minuuttiiin
- Kun liipaisinta pidetään vedettynä jatkuvasti noin 30 minuuttia
- Moottori saattaa pysähtyä, jos akku ylikuumentuu.

USB-LAITTEEN YHDISTÄMISEN VAROITIMET

Kun jokin odottamaton ongelma tapahtuu, tähän tuotteeseen kytketyssä USB-laitteessa olevat tiedot saattavat tuhoutua tai kadota. Varmuuskopioi aina kaikki USB-laitteessa olevat tiedot ennen kuin käytät sitä tämän tuotteen kanssa. Huomaa, että yrityksemme ehdottomasti ei kannu vastuuta mistään tiedoista, jotka ovat tallennettu USB-laitteeseen, siinä tapauksessa, että ne tuhoutuvat tai häviävät. Emme myöskään vastaa mistään vahingoista, joita kytkettyyn laitteeseen saattaa tulla.

VAROITUS

- Tarkista ennen käyttöä, ettei USB-liitoskaapeli ole viallinen tai vahingoittunut. Viallisen tai vahingoittuneen USB-kaapelin käyttäminen voi aiheuttaa savun muodostumista tai syttymisen.
- Kun laitetta ei käytetä, peitä USB-portti kumisuojuksella. USB-porttiin kertyvä pöly jne. voi aiheuttaa savun muodostumista tai syttymisen.

HUOMAA







- USB-latauksessa saattaa esiintyä taukoja.
- Kun USB-laitetta ei ladata, irrota USB-laite laturista. Jos näin ei tehdä, USB-laitteen akun käyttöikä saattaa lyhentyä tai voi tapahtua yllättäviä onnettomuuksia.
- Kaikkia USB-laitteita ei välttämättä voida ladata laitteen tyyppistä riippuen.

OSIEN NIMET (Kuva 1 – Kuva 23)







①	Säiliö	⑮	Säädettävä suutin
②	Sivutasku	⑯	Liipaisin
③	Vedenottoaukko	⑰	Liipaisin
④	Vipu	⑱	Liipaisimen lukko
⑤	Salpa	⑲	Korkeapaineletku
⑥	Säiliön korkki	⑳	Suuttimen puhdistusneula
⑦	Kahva	㉑	Akku
⑧	Vedenottoliitin (asennettu pääyksikköön)	㉒	Hanaletku (saatavana kaupallisesti)
⑨	Suojus	㉓	Pikaliitin (myydään erikseen)
⑩	Vedenpaineen säädin	㉔	Pikaliitin (saatavana kaupallisesti)
⑪	Latauksen ilmaisinkytkin	㉕	Vedenottoliitin (myydään erikseen)
⑫	Latauksen merkkivalo	㉖	Liipaisimen liitin
⑬	Virtakytkin	㉗	Venttiilin suojus
⑭	Virran merkkivalo	㉘	Suodatin





SYMBOLIT**VAROITUS**

Seuraavassa esitellään koneessa käytetyt symbolit. Varmista, että ymmärrät niiden merkityksen, ennen kuin aloitat koneen käytön.

	AW18DBL: Akkupainepesuri
	Lue kaikki turvallisuutta koskevat varoitukset ja kaikki ohjeet.
	Koskee vain EU-maita Älä hävitä sähköjätettä tavallisen kotitalousjätteen mukana! Sähkö- ja elektroniikkaromua koskevan EU-direktiivin 2002/96/EY ja sen maakohtaisten sovellusten mukaisesti käytetyt sähköjätteenkäsittelylaitteet on kerättävä erikseen ja vietävä ympäristöystävälliseen kierrätyslaitokseen.
	Varoitus
V	Nimellisjännite
kg	Kilogrammaa
MPa	Megapascalina
	Korkeapaineinen vesi voi olla vaarallista, jos sitä käytetään väärin. Korkeapaineisia vesisuihkuja ei saa suunnata ihmisiin, sähkölaitteisiin tai pesuriin itseensä.
	Takaisinvirtausventtiilin läpi kulkenutta vettä ei saa juoda.
	Irrota akku

Suomi

	Vapauta lukko
	Liipaisin
	Säädettävä suutin
	Korkeapaineletku (3 m)
	Suuttimen puhdistusneula
	Vedenottoletku (Lisävarusteet...myydään erikseen)
	Pikaliitos (musta) (saatavana kaupallisesti)
	Pikaliitos (ohuille letkuille) (saatavana kaupallisesti)
	<ul style="list-style-type: none"> Hanaletku (paineenkestävä tyyppi) (saatavana kaupallisesti) Ohut hanaletku (saatavana kaupallisesti)
	Hanaliitin (saatavana kaupallisesti)
	Pesurin virtakytkin PÄÄLLÄ
	Pesurin virtakytkin POIS PÄÄLTÄ

	Jäljellä olevan latauksen merkkikytkin
	Akku on melkein tyhjä. Lataa akku mahdollisimman pian
	Akun lataus on puoillaan.
	Akussa on riittävästi virtaa.
	Kiellettyä toimintaa

PERUSVARUSTEET

Päälaitteen (1 laite) lisäksi pakkaus sisältää sivulla 281 luetellut varusteet.

Perusvarusteet voivat muuttua ilman erillistä ilmoitusta.

SOVELLUKSET

- Puhdistaa liukuovet, ikkunalasit, lattiat, seinät jne.
- Puhdistaa autot, moottoripyörät jne.
- Poistaa mudan puutarha- ja maatalouskoneista.

TEKNISET TIEDOT

SÄHKÖTÖKALU

Malli	AW18DBL
Jännite	18 V
Purkauspaine (1 MPa: 10,2 kgf/cm ²)	0,5–2,0 MPa
Vedenpoisto	0,5–1,2 L/min
Salliittu veden lämpötila	40°C tai vähemmän
Vedenottomenetelmä	Vedenotto säiliöstä / hanaliitäntä / varastoitu vesi
Säiliön tilavuus	8 L
Moottori	Tasasähkömoottori
Mitat (pituus x leveys x syvyys)	302 mm x 254 mm x 473 mm
Paino*1	4,5 kg

*1 Paino (EPTA-menetelyn 2003 mukaisesti): Ilman akkua, liipaisinta, korkeapaineletkua ja säädettävää suutinta.

LATURI

Malli	UC18YSL3
Latausjännite	14,4 V – 18 V
Paino	0,6 kg

HUOMAA

Koska HiKOKI kehittää tuotteitaan jatkuvasti, tässä ilmoitetut tekniset tiedot voivat muuttua ilman ennakkoilmoitusta.

HUOMAA

Varo, ettei kytkinpaneeli saa kovia iskuja eikä rikkoudu. Siitä voi seurata ongelmia.

LATAUS

Lataa akku ennen sähkötyökalan käyttöä seuraavasti.

- Liitä laturin virtajohto pistorasiaan.**
Kun laturin pistoke liitetään pistorasiaan, latausmerkkivalo vilkkuu punaisena (1 sekunnin välein).
 - Aseta akku laturiin.**
Aseta akku tukevasti laturiin **kuvan 2** mukaisesti.
 - Lataus**
Kun akku asetetaan laturiin, latausmerkkivalo alkaa vilkkua sinisenä.
Kun akku on täysin latautunut, merkkivalo palaa vihreänä. (Katso **taulukko 1**)
- (1) Latausmerkkivalon ilmoitukset
Latausmerkkivalon ilmoitukset näkyvät **taulukon 1** mukaisesti laturin ja ladattavan akun tilan mukaan.

Taulukko 1

Latausmerkkivalon ilmoitukset				
Latauksen merkivalo (PUNAINEN/SININEN/VIHREÄ/VIOLETTI)	Ennen lataamista	Viikkuu (PUNAINEN)	Palaa 0,5 sekunnin ajan. Ei pala 0,5 sekunnin ajan. (sammuu 0,5 sekunniksi)	Kytetty virtalähteeseen
	Lataamisen aikana	Viikkuu (SININEN)	Palaa 0,5 sekunnin ajan. Ei pala 1 sekunnin ajan. (sammuu 1 sekunniksi)	Akun kapasiteetti on alle 50%
		Viikkuu (SININEN)	Palaa 1 sekunnin ajan. Ei pala 0,5 sekunnin ajan. (sammuu 0,5 sekunniksi)	Akun kapasiteetti on alle 80%
	Lataaminen valmis	Palaa (SININEN)	Palaa jatkuvasti	Akun kapasiteetti on yli 80%
		Palaa (VIHREÄ)	Palaa jatkuvasti (Jatkuva merkkiääni: noin 6 sekuntia)	
	Ylikuumentumisen aiheuttama valmiustila	Viikkuu (PUNAINEN)	Palaa 0,3 sekunnin ajan. Ei pala 0,3 sekunnin ajan. (sammuu 0,3 sekunniksi)	Akku on ylikuumentunut. Lataaminen ei onnistu. (Lataaminen alkaa, kun akku jäähtyy)
	Lataaminen ei onnistu	Välkky (VIOLETTI)	Palaa 0,1 sekunnin ajan. Ei pala 0,1 sekunnin ajan. (sammuu 0,1 sekunniksi)	Akun tai laturin toimintahäiriö

(2) Tietoa ladattavan akun lämpötiloista ja latausajasta
Lämpötilat ja latausaika näkyvät **taulukossa 2**.

Taulukko 2

Akku		Laturi	UC18YSL3	
Latausjännite		V	14,4	18
Akun tyyppi			Li-ion	
Lämpötilat, joissa akku voidaan ladata			-10°C – 50°C	
Akun kapasiteetin arvioitu latausaika, ca. (lämpötilassa 20 °C)				
1,3 Ah	min.		15 (4 kennoa)	15 (5 kennoa)
1,5 Ah	min.		15 (4 kennoa)	15 (5 kennoa)
2,0 Ah	min.		20 (4 kennoa)	20 (5 kennoa)
2,5 Ah	min.		25 (4 kennoa)	25 (5 kennoa)
3,0 Ah	min.		20 (8 kennoa)	20 (10 kennoa)
4,0 Ah	min.		26 (8 kennoa)	26 (10 kennoa)
5,0 Ah	min.		32 (8 kennoa)	32 (10 kennoa)
6,0 Ah	min.		38 (8 kennoa)	38 (10 kennoa)

HUOMAA

Latausaika vaihtelee riippuen ympäristön lämpötilasta ja virtalähteen jännitteestä.

4. Irrota laturin virtajohto pistorasiasta.**5. Pidä laturista tiukasti kiinni ja vedä akku pois.****HUOMAA**

Poista akku laturista käytön jälkeen ja säilytä sitä turvallisessa paikassa.

Tietoa uusien akkujen jne. sähköpurkauksesta

Koska uusien ja pitkään käyttämättömänä olleiden akkujen sisällä oleva kemiallinen aine ei ole aktiivista, sähköpurkaus saattaa olla heikko, kun akkuja käytetään ensimmäisen ja toisen kerran. Tämä on tilapäinen ilmiö, ja normaali latausaika palautuu, kun akut ladataan 2–3 kertaa.

Näin saat akut kestämään pidempään.

- Lataa akut, ennen kuin ne tyhjenevät kokonaan. Kun huomaat, että sähkötyökalun teho heikkenee, lopeta työkalun käyttö ja lataa sen akku. Jos jatkat työkalun käyttöä ja sähkövirta kuluu loppuun, akku saattaa vahingoittua ja sen käyttöikä saattaa lyhentyä.
- Vältä lataamista korkeissa lämpötiloissa. Akku on kuuma heti käytön jälkeen. Jos tällainen akku ladataan heti käytön jälkeen, sen sisällä oleva kemiallinen aine heikentyy ja akun käyttöikä lyhenee. Anna akun jäähtyä hetken aikaa ja lataa se vasta sitten.

HUOMAUTUS

- Jos akkua ladataan, kun se on kuumentunut, koska se on jätetty pitkäksi ajaksi suoraan auringonvaloon tai koska akkua on juuri käytetty, laturin latausmerkkivalo palaa 0,3 sekunnin ajan ja sitten sammuu 0,3 sekunniksi (pois päältä 0,3 sekunnin ajan). Anna akun siinä tapauksessa jäähtyä ja aloita lataus vasta sitten.

Suomi

- Jos latausmerkkivalo välkky (0,2 sekunnin välein), tarkista, onko laturin akkuliittimeen joutunut vieraita esineitä, ja ota ne pois. Jos vieraita esineitä ei löydy, akku tai laturi saattaa olla epäkunnossa. Vie se valtuutettuun huoltokeskukseen.
- Koska kestää noin 3 sekuntia, jotta sisäinen mikrotietokone varmistaa, että UC18YSL3:lla ladattu akku on poistettu, odota vähintään 3 sekuntia ennen kuin asetat akun takaisin latauksen jatkamiseksi. Jos akku laitetaan takaisin 3 sekunnin kuluessa, se ei ehkä lataudu kunnolla.

KIINNITTÄMINEN JA KÄYTTÖ

Toimenpide	Kuva	Sivu
Lataus	2	282
Akun poistaminen	3	282
Kiinnitä suutin liipaisimeen	4	283
Irrota suutin liipaisimesta	5	283
Kiinnitysjärjestys	6	283
Kiinnitä korkeapaineletku liipaisimeen	7	283
Kiinnitä korkeapaineletku päärunгон vedenpoistoaukkoon	8	283
Kiinnitä säiliö päärunkoon	9	284
Akun asettaminen paikalleen	10	284
Virran merkkivalo	11	285
Jäljellä olevan latauksen ilmaisin	12	285
Säädettävän suuttimen käyttäminen	13	285
Pesu	14	285
Kun vettä otetaan hanasta	15	286
Kun käytetään varastoitua vettä	16	286
Kun käyttö lopetetaan	17	287
USB-laitteen lataaminen pistoraslasta	18-a	288
USB-laitteen ja akun lataaminen pistoraslasta	18-b	288
USB-laitteen lataaminen	19	288
Kun USB-laitteen lataus on valmis	20	288
Pesurin ja letkujen tarkistaminen	21	289
Suodattimen tarkistaminen	22	289
Pesurin puhdistamisen ja varastointi käytön jälkeen	23	289
Varusteiden vaihtaminen	—	290

HUOLTO JA TARKASTUS

- 1. Pesurin ja letkujen tarkistaminen (kuva 21)**
Varmista, ettei osissa ole vaurioita, murtumia tai epämuodostumia.
Puhdista suuttimen reikä säännöllisesti mukana toimitetulla suuttimen puhdistusneulalla.

HUOMAA

Irrota liipaisin ja puhdista suuttimen reikä.

2. Suodattimen tarkistaminen (kuva 22)

Pese ristikossa olevat tukokset säännöllisesti pois vedellä.

HUOMAA

Irrota suodatin vedenottoaukosta tasapäisillä pihdeillä.

3. Puhdista pesuri

Purista saippuaveteen kastettu liina kosteaksi ja pyyhi pesuri.

Älä käytä bensiniä, tinneriä, bentseeniä, kerosiinia tms. Ne voivat aiheuttaa epämuodostumia.

4. Tarkista ruuvien kireys.

Tarkista ruuvien kireys säännöllisesti ja kiristä ruuvit, jotka ovat löysällä. Ohjeen noudattamatta jättäminen voi olla vaarallista.

5. Pesurin puhdistamisen ja varastointi käytön jälkeen (kuva 23)

Lisävarusteita voidaan säilyttää pesurin sisällä **kuvan 23** mukaisesti kuljetuksen aikana ja silloin, kun niitä ei käytetä.

Vältä seuraavia ympäristöjä ja säilytä pesuria ja lisävarusteita turvallisessa, kuivassa paikassa, kun niitä ei käytetä.

- Älä säilytä konetta lasten ulottuvissa tai paikoissa, joissa lapset pääsevät käyttämään sitä.
- Älä säilytä paikoissa, joissa kone voi altistua sateelle, kuten talon edessä, tai kosteissa paikoissa.
- Älä säilytä paikoissa, jotka ovat alttiina voimakkaalle lämpötilan vaihtelulle tai suoralle auringonvalolle.
- Älä säilytä paikoissa, joissa on haittuvia aineita, jotka voivat syttyä tai räjähtää.

HUOMAA

Litiumioniakkujen säilytys.

Varmista, että litiumioniakut on ladattu täyteen ennen varastoimista.

Akkujen pitkäaikainen varastointi (3 kuukautta tai enemmän), kun niiden lataustaso on alhainen, saattaa johtaa akkujen toimintakyvyn heikkenemiseen, lyhentää huomattavasti akun käyttöaikaa tai heikentää akkuja niin, etteivät ne pysty säilyttämään varausta.

Huomattavasti vähentynyt akun käyttöaika voidaan yrittää korjata lataamalla ja käyttämällä akun varaus loppuun toistuvasti 2–5 kertaa.

Jos akun käyttöikä on äärettömän lyhyt toistuvasta latauksesta ja käytöstä huolimatta, lopeta akun käyttö ja osta uusi akku.

HUOMAUTUS

Sähkötyökalujen käytössä ja huollossa on aina noudatettava kussakin maassa voimassa olevia turvaohjeita ja normeja.

Tärkeä huomautus HiKOKIn akkutoimisten sähkötyökalujen akuista

Käytä aina jotain määrittämistämme alkuperäisistä akuista. Emme voi taata akkutoimisen sähkötyökalumme turvallisuutta ja toimivuutta, kun sitä käytetään muun kuin määrittämämme akun kanssa tai kun akku puretaan ja sitä muunnellaan (esimerkiksi kennojen tai muiden sisäosien purku ja vaihto).

TAKUU

Myönnämme HiKOKI-sähkötyökaluille takuun lakisäästeisten/kansallisten erityissääntelyiden mukaisesti. Tämä takuu ei kata vikoja tai vaurioita, jotka johtuvat vääränlaisesta tai kielletystä käytöstä tai normaalista kulumisesta. Reklamaatiotapauksessa lähetä purkamaton sähkötyökalu ja tämän käyttöoppaan lopussa oleva TAKUUSERTIFIKAATTI valtuutettuun HiKOKI-huoltokeskukseen.

Tietoja ilmapölystä melusta ja värinästä

Mittausarvot on määritetty EN60335-standardin mukaisesti ja ilmoitettu ISO 4871 -standardin mukaisesti.

Mitattu A-painotteinen ääniteho: 86 dB (A)
 Mitattu A-painotteinen äänipainearvo: 73 dB (A)
 Toleranssi K : 3 dB (A).

Käytä kuulonsuojaimia.

Tärinän kokonaisarvot (kolmiakselivektorisumma) EN60335-standardin mukaisesti määritettynä.

Värähtelyemissioarvo $a_h = 4,71 \text{ m/s}^2$
 Toleranssi K = 1,5 m/s²

Ilmoitettu värähtelyn kokonaisarvo on mitattu standarditestausten menetelmien mukaisesti, ja sitä voidaan käyttää työkalujen vertaamiseen keskenään.

Sitä voidaan myös käyttää altistumisen alustavaan arviointiin.

VAROITUS

- Värähtelyemissioarvo voi poiketa annetusta kokonaisarvosta sähkötyökalun varsinaisen käytön aikana työkalun käyttötavasta riippuen.
 - Määritä käyttäjä suojaavat varoimet, jotka perustuvat arvioituun altistumiseen varsinaisessa käyttötilanteessa (ottaen huomioon käyttöjakson kaikki vaiheet, kuten hetket, jolloin työkalu on kytketty pois päältä ja jolloin se on tyhjäkäynnissä, varsinaisen käyntiajan lisäksi).
-

HUOMAA

Koska HiKOKI kehittää tuotteitaan jatkuvasti, tässä ilmoitetut tekniset tiedot voivat muuttua ilman ennakoilmoitusta.

ONGELMANRATKAISU

Käytä alla olevan taulukon tarkastusohjeita, kun työkalu ei toimi normaalisti. Jos ongelma ei korjaudu, kysy neuvoa jälleenmyyjältäsi tai HiKOKIn valtuutetusta huoltokeskuksesta.

Oire	Mahdollinen syy	Korjaus		
Moottori ei toimi, kun liipaisimesta vedetään.	Akkua ei ole asennettu.	Asenna akku.		
	Kytkin on "OFF"-asennossa.	Kytke pesuri päälle.		
	Akun varaus on vähissä.	Lataa akku.		
Virran merkkivalo vilkkuu toistuvasti, eikä pesuri käynnisty.	Akku on ylikuumentunut.	Jos akun annetaan olla, se alkaa latautua automaattisesti, kun sen lämpötila laskee, mutta tämä voi lyhentää akun kestoa. Suosittelemme jäädyttämään akun ennen latausta hyvin ilmastoidussa tilassa suojassa suoralta auringonvalolta.		
Virran merkkivalo vilkkuu nopeasti, eikä pesuri käynnisty.	Toimintahäiriö.	Tarkista, onko akun ja pääyksikön liittimissä likaa, ja poista mahdollinen lika. Jos nopea vilkkuminen jatkuu, ota yhteyttä valtuutettuun HiKOKI-huoltokeskukseen korjausta varten, koska pesurissa voi olla vika.		
Vettä ei suihkuteta.	Suodatin on tukossa.	Pese vedenottoaukossa oleva suodatin.		
Vedenpaine on matala.	Suutin on tukossa.	Puhdista suuttimen pää mukana toimitetulla suuttimen puhdistusneulalla.		
Vedenpaine vaihtelee.	Vedenottoliitin on löysällä.	Tarkista vedenottoliitin ja varmista, että se on kunnolla kiristetty.		
Veden suihkutuksessa on häiriöitä.	Korkeapaineletkusta vuotaa vettä.	<ul style="list-style-type: none"> ○ Tarkista liitin ja varmista, että se on kunnolla kiinnitetty. ○ Jos korkeapaineletku on vahingoittunut, ota yhteyttä valtuutettuun HiKOKI-huoltokeskukseen sen korjaamiseksi. 		
Moottorista kuuluu outo ääni.	Pääyksiköstä tai liipaisimesta vuotaa vettä.	Ota yhteyttä valtuutettuun HiKOKI-huoltokeskukseen korjausta varten.		
Vedenotto säiliöstä	Pääyksikköä ja säiliötä ei ole yhdistetty kunnolla.	Varmista, että pääyksikkö ja säiliö on yhdistetty kunnolla.		
	Säiliössä on vähän vettä.	Käännä virtakytkin pois päältä ja täytä vesisäiliö heti.		
	Säiliön venttiilihattu on tukossa.	Irrota ja puhdista venttiilihattu.		
	Hanaliitäntä	Hanasta tulee vähän vettä, tai sen paine on matala.	Varmista, että letkun sisähalkaisija on sopiva ja ettei letku ole väännytynyt. Avaa hana kokonaan.	
		Varastoidun veden käyttö	Esitäyttövettä ei ole riittävästi.	Upota letku varastoituun veteen täyttääksesi letkun vedellä (esitäyttövesi).
			Vedenottoaukon ja varastoidun veden pinnan välillä on suuri korkeusero.	Sijoita pesuri enintään suurimpaan imukorkeuteen.
Letkun sisähalkaisija ei ole oikea.	Käytä letkua, jonka sisähalkaisija on 7,5 – 9 mm.			
Moottori pysähtyy yhtäkkiä.	Akku on lopussa.	Lataa akku.		
	Akku on ylikuumentunut (virran merkkivalo vilkkuu).	Irrota akku pääyksiköstä ja anna sen jäähtyä riittävästi hyvin ilmastoidussa tilassa suojassa suoralta auringonvalolta.		
	Pääyksikössä on ongelma (virran merkkivalo vilkkuu nopeasti).	Ota yhteyttä valtuutettuun HiKOKI-huoltokeskukseen korjausta varten.		
Moottori käynnistyy ja sammuu jatkuvasti veden ruiskutuksen aikana.	Vieraat aineet ovat tukkinet suuttimen.	Puhdista suutin mukana toimitetulla suuttimen puhdistusneulalla.		
	Säiliössä on vähän vettä.	Käännä virtakytkin pois päältä ja lisää vettä heti.		

Oire	Mahdollinen syy	Korjaus
Kun liipaisin vapautetaan, moottori ei pysähdy tai se käynnistyy ja sammuu jatkuvasti.	Korkeapaineletkusta vuotaa vettä.	<ul style="list-style-type: none"> ○ Tarkista liitin ja varmista, että se on kunnolla liitetty. ○ Jos korkeapaineletku on vahingoittunut, ota yhteyttä valtuutettuun HiKOKI-huoltokeskukseen sen korjaamiseksi.
	Pääyksiköstä tai liipaisimesta vuotaa vettä.	Ota yhteyttä valtuutettuun HiKOKI-huoltokeskukseen korjausta varten.
	Pääyksikössä on ongelma.	
Korkeapaineletku ei irtoa, tai sen irrottaminen pääyksiköstä tai liipaisimesta on vaikeaa.	Korkeapaineletkuun kohdistuu edelleen voimakas paine.	Katkaise virta ja paina liipaisinta vapauttaaksesi paineen.
Pesurista vuotaa vettä.	Korkeapaineletkua tai liipaisinta ei ole kiinnitetty, kun vettä sisältävä säiliö on kiinnitetty.	<p>Tämä ei ole toimintahäiriö.</p> <ul style="list-style-type: none"> ○ Kiinnitä korkeapaineletku ja liipaisin. ○ Kun varastoit pesurin, tyhjennä vesi säiliöstä ja pesurista. Katso kuva 17.
Latauksen merkkivalo vilkkuu nopeasti purppuranvärisenä, eikä akun lataus käynnisty.	Akku ei ole kunnolla paikallaan.	Aseta akku kunnolla.
	Akun liittimessä tai kiinnityskohdassa on likaa.	Poista lika.
Latauksen merkkivalo vilkkuu punaisena, eikä akun lataus käynnisty.	Akku ei ole kunnolla paikallaan.	Aseta akku kunnolla.
	Akku on ylikuumentunut.	Jos akun annetaan olla, se alkaa latautua automaattisesti, kun sen lämpötila laskee, mutta tämä voi lyhentää akun kestoa. Suosittelemme jäähdyttämään akun ennen latausta hyvin ilmastoidussa tilassa suojassa suoralta auringonvalolta.
Akun käyttöaika on lyhyt, vaikka akku on ladattu täyteen.	Akun käyttöikä on lopussa.	Vaihda akku uuteen.
Akun lataaminen kestää kauan.	Akun, laturin tai ympäristön lämpötila on erittäin matala.	Lataa akku sisätiloissa tai muussa lämpimässä ympäristössä.
	Laturin tuuletusaukot ovat tukkeutuneet, ja sen sisäiset osat ovat ylikuumentuneet.	Vältä tukkimasta tuuletusaukkoja.
	Tuuletin ei käy.	Ota yhteyttä valtuutettuun HiKOKI-huoltokeskukseen korjausta varten.
USB-virran merkkivalo on sammunut, ja USB-laitteen lataus on pysähtynyt.	Akun varaus on vähissä.	Vaihda akku sellaiseen, jossa on vielä varasta jäljellä.
		Liitä laturin pistoke pistorasiaan.
USB-virran merkkivalo ei sammu, vaikka USB-laite on ladattu täyteen.	USB-virran merkkivalo palaa vihreänä, mikä tarkoittaa, että USB-lataus on mahdollista.	Tämä ei ole toimintahäiriö.
USB-laitteen lataustila on epäselvä, tai ei ole tiedossa, onko se ladattu täyteen.	USB-virran merkkivalo ei sammu, vaikka lataus on valmis.	Tarkista ladattavan USB-laitteen lataustila.
USB-laitteen lataus keskeytyy.	Laturi kytkettiin pistorasiaan, kun USB-laitetta ladattiin käyttämällä virtalähteenä akkua.	Tämä ei ole toimintahäiriö. Laturi keskeyttää USB-latauksen noin 5 sekunniksi, kun sen virtalähdettä vaihdetaan.
	Akku asetettiin laturiin, kun USB-laitetta ladattiin käyttämällä virtalähteenä pistorasiaa.	
USB-laitteen lataus keskeytyy, kun akkua ja USB-laitetta ladataan samaan aikaan.	Akku on ladattu täyteen.	Tämä ei ole toimintahäiriö. Laturi keskeyttää USB-latauksen noin 5 sekunniksi, kun se tarkistaa, onko akku ladattu täyteen.
USB-laitteen lataus ei käynnisty, kun akkua ja USB-laitetta ladataan samaan aikaan.	Akussa on jäljellä erittäin vähän varausta.	Tämä ei ole toimintahäiriö. Kun akun varaus saavuttaa tietyn tason, USB-lataus käynnistyy automaattisesti.

ΓΕΝΙΚΕΣ ΠΡΟΕΙΔΟΠΟΙΗΣΕΙΣ ΑΣΦΑΛΕΙΑΣ ΤΟΥ ΗΛΕΚΤΡΙΚΟΥ ΕΡΓΑΛΕΙΟΥ

ΠΡΟΕΙΔΟΠΟΙΗΣΗ

Διαβάστε όλες τις προειδοποιήσεις ασφαλείας και όλες τις οδηγίες.

Η μη τήρηση των προειδοποιήσεων και οδηγιών μπορεί να προκαλέσει ηλεκτροπληξία, πυρκαγιά και/ή σοβαρό τραυματισμό.

Φυλάξτε όλες τις προειδοποιήσεις και τις οδηγίες για μελλοντική αναφορά.

1. Βεβαιωθείτε ότι η περιοχή εργασίας είναι πάντα καθαρή και τακτοποιημένη.

Διαφορετικά, μπορεί να προκληθούν ατυχήματα.

2. Λάβετε υπόψη το περιβάλλον γύρω σας κατά τη χρήση του συστήματος καθαρισμού.

○ Βεβαιωθείτε ότι στην περιοχή εργασίας υπάρχει έντονο φως.

○ Μην χρησιμοποιείτε το σύστημα καθαρισμού κοντά σε εύφλεκτα υγρά ή αέρια.

3. Προσοχή, υπάρχει κίνδυνος ηλεκτροπληξίας.

Μην αγγίζετε τίποτα που να είναι γεωμμένο όταν χρησιμοποιείτε τον φορτιστή. (Για παράδειγμα, σωλήνες, θερμάστρες, φούρνους μικροκυμάτων, ψυγεία κλπ.)

4. Μην χρησιμοποιείτε το σύστημα καθαρισμού κοντά σε παιδιά.

○ Δεν πρέπει να επιτρέπεται σε άτομα εκτός από το άτομο που χρησιμοποιεί το σύστημα καθαρισμού ή το καλώδιο.

○ Δεν πρέπει άτομα εκτός από το άτομο που χρησιμοποιεί το σύστημα καθαρισμού να πλησιάζουν την περιοχή εργασίας.

5. Αποθηκεύστε το σύστημα καθαρισμού σε ασφαλές μέρος όταν δεν χρησιμοποιείται.

Αποθηκεύστε το σύστημα καθαρισμού σε στεγνό, ψηλό μέρος ή προστατευμένο με κλειδίωμα μακριά από παιδιά.

6. Μην χρησιμοποιείτε το σύστημα καθαρισμού με ακατάλληλους τρόπους.

○ Χρησιμοποιείτε το Σύστημα Καθαρισμού Υψηλής Πίεσης εντός των ορίων των ικανοτήτων του για να εξασφαλίσετε ασφαλή και ικανοποιητικά αποτελέσματα.

○ Μην χρησιμοποιείτε το σύστημα καθαρισμού για οποιονδήποτε άλλο σκοπό πέρα από αυτόν για τον οποίο σχεδιάστηκε.

7. Φοράτε ασφαλή ρούχα κατά τη χρήση του συστήματος καθαρισμού.

Χρησιμοποιείτε προστατευτικά παπούτσια, γάντια, κράνη με σκίαστρα και γυαλιά ανάλογα με την ανάγκη.

8. Φοράτε προστατευτικά γυαλιά και μάσκες προστασίας από τη σκόνη κατά τη χρήση του συστήματος καθαρισμού.

Υπάρχει πιθανότητα να πιτσιλίζει και η σκόνη μπορεί να μπει στα μάτια και στο στόμα σας κατά τη χρήση του συστήματος καθαρισμού.

9. Μην πονάτε βίαια το καλώδιο ηλεκτρικού ρεύματος.

○ Μην μεταφέρετε τον φορτιστή μόνο με το καλώδιο ηλεκτρικού ρεύματος ή τραβάτε το βύσμα από την πρίζα ενώ κρατάτε το καλώδιο ρεύματος.

○ Κρατήστε το καλώδιο ηλεκτρικού ρεύματος μακριά από θερμότητα, λάδι και αιχμηρές γωνίες.

10. Βεβαιωθείτε ότι το στοιχείο που καθαρίζεται είναι καλά στερεωμένο στη θέση του.

Υπάρχουν περιπτώσεις στις οποίες η ισχύς της πίεσης του νερού θα προκαλέσει την εκτόξευση ελαφρών αντικειμένων. Μην χρησιμοποιείτε το σύστημα καθαρισμού πάνω σε ελαφρά αντικείμενα που δεν είναι δυνατό να σταθεροποιηθούν στη θέση τους.

11. Διατηρείτε την σωστή στάση κατά τη χρήση του συστήματος καθαρισμού.

Βεβαιωθείτε ότι τα πόδια σας βρίσκονται πάντα σταθερά στο έδαφος ώστε να έχετε ισορροπία.

12. Δείτε ιδιαίτερη προσοχή για τη συντήρηση του Συστήματος Καθαρισμού Υψηλής Πίεσης.

○ Καθαρίστε τακτικά το σύστημα καθαρισμού για να εξασφαλίσετε την ασφαλή και αποτελεσματική χρήση.

○ Ανατρέχετε στο εγχειρίδιο οδηγιών κατά την αντικατάσταση παρεχόμενων εξαρτημάτων.

○ Ελέγχετε τακτικά το καλώδιο ηλεκτρικού ρεύματος του φορτιστή και απευθυνθείτε στον αντιπρόσωπο της περιοχής σας για επισκευές σε περίπτωση που υποστεί βλάβη.

○ Εάν χρησιμοποιείτε καλώδιο προέκτασης (μπαλαντέζα), ελέγχετε την τακτικά και αντικαταστήστε τη σε περίπτωση που αυτή υποστεί βλάβη.

○ Βεβαιωθείτε ότι η λαβή διατηρείται πάντα στεγνή και καθαρή, και μην επιτρέψετε λάδι γράσου να έρθει σε επαφή με αυτή.

13. Σβήστε και αποσυνδέστε το τροφοδοτικό μπαταρίας από το Σύστημα Καθαρισμού Υψηλής Πίεσης στις ακόλουθες περιπτώσεις:

○ Όταν δεν είναι σε λειτουργία και όταν υπόκεινται επισκευή.

○ Κατά την προσάρτηση ή την αφαίρεση παρεχόμενων ή αγορασμένων εξαρτημάτων.

○ Σε άλλες καταστάσεις, στις οποίες οι κίνδυνοι φαίνονται προφανείς.

14. Ανεπαρκή καλώδια επέκτασης μπορεί να αποβούν επικίνδυνα.

15. Προσέχετε ανά πάσα στιγμή κατά τη χρήση του συστήματος καθαρισμού.

○ Προσέξτε τις μεθόδους χρήσης που ορίζονται στο εγχειρίδιο οδηγιών, και το περιβάλλον γύρω σας όταν χρησιμοποιείτε το Σύστημα Καθαρισμού Υψηλής Πίεσης.

○ Μην χρησιμοποιείτε το σύστημα καθαρισμού όταν έχετε υποστεί κόπωση.

16. Χρησιμοποιείτε μόνο τα καθορισμένα αξεσουάρ και εξαρτήματα.

Η χρήση αξεσουάρ και εξαρτημάτων διαφορετικών από εκείνων που συνιστώνται στο εγχειρίδιο οδηγιών ή στους καταλόγους της HiKOKI, μπορεί να οδηγήσει σε ατυχήματα ή τραυματισμούς και πρέπει να αποφεύγεται με κάθε κόστος.

17. Οι επισκευές του Συστήματος Καθαρισμού Υψηλής Πίεσης πρέπει να εκτελούνται μόνο από ειδικούς.

○ Το Σύστημα Καθαρισμού Υψηλής Πίεσης συμμορφώνεται με όλους τους σχετικούς κανονισμούς ασφαλείας και δεν πρέπει να τροποποιείται.

○ Όλες τις επισκευές πρέπει γίνονται σε εξουσιοδοτημένα κέντρα εξυπηρέτησης της HiKOKI. Η προσπάθεια εκτέλεσης επισκευών χωρίς τις σωστές δεξιότητες μπορεί να προκαλέσει ατυχήματα ή τραυματισμούς.

18. Μην χρησιμοποιείτε το μηχανήμα, αν μία μπαταρία ή σχεπντικά εξαρτήματα έχουν υποστεί βλάβη, πχ. συσκευές ασφαλείας, σωλήνες υψηλής πίεσης, πιστόλι ενεργοποίησης.

19. Κρατήστε πατημένο το πιστόλι ενεργοποίησης καλά και με τα δύο χέρια σας κατά τη χρήση του συστήματος καθαρισμού.

Διαφορετικά, μπορεί να προκληθεί τραυματισμός.

20. Το νερό υπό πίεση μπορεί να είναι επικίνδυνο εάν χρησιμοποιείται εσφαλμένα.

Πίδακες νερού υψηλής πίεσης δεν πρέπει να κατευθύνονται σε ανθρώπους, ζώα, εύθραυστα αντικείμενα, ηλεκτρικές συσκευές ή το ίδιο το σύστημα καθαρισμού.

21. Μην χρησιμοποιείτε βενζίνη, λάδι, οργανικούς διαλύτες ή άλλα εύφλεκτα ή τοξικά υγρά, ή οποιοδήποτε άλλο ακατάλληλο υγρό.

Σε περίπτωση μη τήρησης αυτού, μπορεί να οδηγήσει σε εκρήξεις, ξεσπάσμα φωτιάς ή καπνού, ή άλλα ατυχήματα, τα οποία μπορούν να προκαλέσουν ζημιά ή τραυματισμό.

22. Όταν πλένετε ελαστικά αυτοκινήτων, βεβαιωθείτε ότι η άκρη του ακροφυσίου διατηρείται σε απόσταση τουλάχιστον 50 cm μακριά από την επιφάνεια που πλένεται.

Σε περίπτωση μη τήρησης αυτού, μπορεί να οδηγήσει σε βλάβη του ελαστικού ή των φρένων, η οποία μπορεί να προκαλέσει σοβαρά ατυχήματα.

23. Μην αγγίζετε το βύσμα τροφοδοσίας του φορτιστή ή της πρίζα ρεύματος με βρεγμένα χέρια.

Διαφορετικά, μπορεί να προκληθεί ηλεκτροπληξία.

24. Το σύστημα καθαρισμού υψηλής πίεσης δεν πρέπει να χρησιμοποιείται από παιδιά ή μη εκπαιδευμένο προσωπικό.

25. Το νερό που έχει ρέσει μέσω συσκευών πρόληψης παλινδρόμησης θεωρείται ότι είναι μη πόσιμο.

Βεβαιωθείτε ότι χρησιμοποιείται μία βαλβίδα παλινδρόμησης χωρίς βλάβη κατά τη σύνδεση του συστήματος καθαρισμού σε βρύση πόσιμου νερού.

Χρησιμοποιήστε μία συσκευή παλινδρόμησης σύμφωνα με το EN12729 Τύπου ΒΑ.

Νερό που έχει περάσει μέσα από τη βαλβίδα παλινδρόμησης δεν μπορεί να χρησιμοποιηθεί ως πόσιμο.

26. Βεβαιωθείτε ότι δεν πέφτει νερό πάνω στο Σύστημα Καθαρισμού Υψηλής Πίεσης, τον φορτιστή, την πρίζα ρεύματος ή άλλα μέρη. Επίσης, ούτε εκτίθεται στη βροχή, ούτε χρησιμοποιείται στη βροχή.

Διαφορετικά, μπορεί να προκληθεί ηλεκτροπληξία.

27. Μην κρατάτε το πιστόλι ενεργοποίησης όταν το στερεώνετε στη θέση του.

28. Αν το σύστημα καθαρισμού δεν λειτουργεί κανονικά ή παράγει παράξενο θόρυβο ή κραδασμούς, απενεργοποιήστε το άμεσα και επικοινωνήστε με εξουσιοδοτημένα κέντρα εξυπηρέτησης της HiKOKI και ζητήστε επιθεώρηση ή επισκευή.

Η συνεχής λειτουργία μπορεί οδηγήσει σε τραυματισμό.

29. Αν το σύστημα καθαρισμού πέσει ή χτυπηθεί σε κάτι στερεό κατά λάθος, επιθεωρήστε για τυχόν ζημιά, ρωγμές και δυσμορφία.

Διαφορετικά, μπορεί να προκληθεί τραυματισμός.

30. Μην κατευθύνετε τον πίδακα προς τον εαυτό σας ή άλλους για να καθαρίσετε ρούχα ή παπούτσια.

31. Απενεργοποιείτε πάντα με την κεντρική παροχή κλεινόντας τον διακόπτη όταν εγκαταλείπετε το μηχάνημα χωρίς επίβλεψη.

ΠΡΟΣΟΧΗ

1. Εξαλείψτε κάθε πίεση εντός του συστήματος καθαρισμού πριν αποσυνδέσετε τον σωλήνα με υψηλή πίεση.

2. Τοποθετήστε όλα τα παρεχόμενα εξαρτήματα σωστά σύμφωνα με το εγχειρίδιο οδηγιών.

Σε περίπτωση μη τήρησης, αυτό μπορεί να οδηγήσει σε αποκόλληση των εξαρτημάτων ή τραυματισμό.

3. Ελέγξτε για να βεβαιωθείτε ότι δεν υπάρχει ξένο υλικό προσκολλημένο στο αντικείμενο που πλένεται.

Σε περίπτωση μη τήρησης, αυτό μπορεί να οδηγήσει σε εκτόξευση του αντικείμενου μακριά και την πρόκληση απροσδόκητου τραυματισμού.

4. Μην ψεκάσετε έναν πίδακα νερού σε περιοχές γύρω από ετικέτες του αντικείμενου που πλένεται.

Διαφορετικά, μπορεί να αποκολληθούν οι ετικέτες.

5. Να κρατάτε την λαβή σταθερά κατά τη μεταφορά του συστήματος καθαρισμού.

6. Τα παιδιά θα πρέπει να επιβλέπονται προκειμένου να διασφαλιστεί ότι δεν παίζουν με τη συσκευή.

ΠΡΟΣΘΕΤΕΣ ΠΡΟΕΙΔΟΠΟΙΗΣΕΙΣ ΑΣΦΑΛΕΙΑΣ

ΠΡΟΕΙΔΟΠΟΙΗΣΗ

1. Μην ενεργοποιείτε το σύστημα καθαρισμού όταν τραβάτε το πιστόλι ενεργοποίησης.

Σε περίπτωση μη τήρησης, αυτό μπορεί να οδηγήσει το νερό υψηλής πίεσης να ψεκαστεί αμέσως, προκαλώντας απροσδόκητα ατυχήματα.

2. Μην κατευθύνετε το ακροφύσιο σε άτομα ή ζώα. Διαφορετικά, μπορεί να προκληθεί τραυματισμός.

3. Βεβαιωθείτε ότι όλο το νερό που παραμένει αποστραγγίζεται από το σύστημα καθαρισμού, το πιστόλι ενεργοποίησης και τον σωλήνα, κλπ., μετά τη χρήση.

Σε περίπτωση μη τήρησης, αυτό μπορεί να προκαλέσει πάγωμα, οδηγώντας σε δυσλειτουργίες.

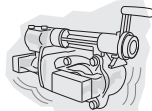
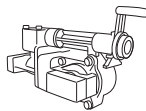

4. Μην επιτρέπετε να εισέρχονται ξένα υλικά στην οπή σύνδεσης της επαναφορτιζόμενης μπαταρίας.

5. Προβή μην απουσαφορτίζετε την επαναφορτιζόμενη μπαταρία και τον φορτιστή.

6. Ποτέ μην βραχυκυκλώνετε την επαναφορτιζόμενη μπαταρία. Η βραχυκύκλωση της μπαταρίας θα προκαλέσει μεγάλη τάση ηλεκτρικού ρεύματος και θα υπερθερμανθεί. Η μπαταρία θα καεί ή θα υποστεί βλάβη.

7. Μην απορρίπτετε την μπαταρία στην φωτιά. Σε περίπτωση που η μπαταρία καεί ενδέχεται να εκραγεί.

8. Επιστρέψτε την μπαταρία στο κατάστημα από όπου την αγοράσατε μόλις η η ζωή της μπαταρίας μεταφόρτισης γίνει σύντομη για πρακτική χρήση. Μην απορρίπτετε την μπαταρία που έχει εξαντληθεί.

9. Μην εισάγετε κάποιο αντικείμενο στις εγκοπές αερισμού του φορτιστή. Η τοποθέτηση μεταλλικών ή εύφλεκτων αντικειμένων στον φορτιστή θα προκαλέσει ηλεκτροπληξία ή βλάβη στον φορτιστή.

ΠΡΟΣΟΧΗ

1. Διατηρείτε την περιοχή εργασίας καθαρή και τακτοποιημένη

Βρώμικο νερό θα ψεκαστεί κατά τη χρήση του συστήματος καθαρισμού. Συνεπώς, είναι απαραίτητο να ελεγχθεί η περιοχή για να βεβαιωθείτε ότι δεν υπάρχουν εμπόδια, και διατηρήστε την περιοχή εργασίας καθαρή και τακτοποιημένη.

2. Τοποθέτηση του συστήματος καθαρισμού

Επιλέξτε επίπεδες τοποθεσίες όπου το σύστημα καθαρισμού δεν θα πιταλιστεί με νερό κατά το πλύσιμο.

3. Θέστε τον διακόπτη στη θέση «OFF» (Απενεργοποίηση) αμέσως αν ο σωλήνας αποσυνδεθεί από τη στρόφιγγα ή το σύστημα καθαρισμού, και εάν δεν παρέχεται νερό πλέον στο σύστημα καθαρισμού.

Σε περίπτωση μη τήρησης, αυτό μπορεί να οδηγήσει σε άμεσες δυσλειτουργίες (αφύγρυνση).

Ελληνικά

4. Θέστε τον διακόπτη στη θέση «OFF» (Απενεργοποίηση) οπωσδήποτε κατά την προσωρινή αναστολή εργασιών. Σε περίπτωση μη τήρησης, αυτό μπορεί να έχει ως αποτέλεσμα την αυτόματη εκκίνηση του μοτέρ.
5. Τοποθετήστε το δάχτυλό σας στο κέντρο του πιστολιού ενεργοποίησης κατά τη διάρκεια λειτουργιών.
Διαφορετικά, μπορεί να προκληθεί τραυματισμός λόγω της σύσθλιψης δαχτύλων.
Να κρατάτε τον πιστόλι και το ακροφύσιο σταθερά και με τα δύο χέρια.
6. Το προϊόν αυτό περιλαμβάνει ισχυρό μόνιμο μαγνήτη στο μοτέρ.
Τηρήστε τις ακόλουθες προφυλάξεις σχετικά με την προσκόλληση θραυσμάτων στο εργαλείο και την επίδραση του μόνιμου μαγνήτη σε ηλεκτρονικές συσκευές.
 - Εάν χρησιμοποιείτε βηματοδότη ή άλλη ηλεκτρονική ιατρική συσκευή, μη λειτουργείτε ή πλησιάζετε το εργαλείο. Η λειτουργία της ηλεκτρονικής συσκευής ενδέχεται να επηρεαστεί.
 - Μη χρησιμοποιείτε το εργαλείο κοντά σε συσκευές ακρίβειας, όπως κινητά τηλέφωνα, μαγνητικές κάρτες ή μέσα ηλεκτρονικής μνήμης. Εάν το πράξετε ενδέχεται να οδηγήσει σε κακή λειτουργία, δυσλειτουργία ή απώλεια δεδομένων.

ΣΗΜΕΙΩΣΗ

1. Οι χαλαρές συνδέσεις μπορεί να οδηγήσουν σε διαρροές νερού.
2. Βρέξτε τον στεγανοποιητικό δακτύλιο με νερό για να διευκολύνετε τη σύνδεση αν είναι δύσκολο να εισάγετε τον σωλήνα και το ακροφύσιο.
3. Αφαιρέστε όλες τις ακαθαρσίες, τις λάσπες και άλλα υλικά από την οπή εισόδου του πιστολιού ενεργοποίησης και την προεξοχή στο ακροφύσιο.
4. Ορίστε τη ρύθμιση ψεκασμού στο «Jet» (Πίδακας) πρώτα απ'όλα, και στη συνέχεια μετακινήστε τη σταδιακά στη θέση «Spray» (Ψεκασμός) ενώ τραβάτε το πιστόλι ενεργοποίησης.
Λάβετε υπόψη ότι υπάρχει πιθανότητα το νερό να ψεκάζεται οριζόντια σε μια ευρεία περιοχή εάν αυτό έχει περιστραφεί πλήρως στη θέση «Spray» (Ψεκασμός).
5. Έχετε υπόψη ότι το ακροφύσιο μπορεί να υποστεί ζημιά αν εξαναγκαστεί να μετακινηθεί μετά από τη θέση διακοπής όταν γίνεται εναλλαγή μεταξύ των θέσεων ενδείξεων «Jet» (Πίδακας) και «Spray» (Ψεκασμός).
6. Ξεκινήστε το αρχικό πλύσιμο περίπου 1 μέτρο μακριά από το επιθυμητό στοιχείο, και κατόπιν μετακινήθείτε σταδιακά πιο κοντά ενώ ελέγχετε το επίπεδο πλυσίματος έως ότου φτάσει σε απόσταση στην οποία οι ακαθαρσίες μπορούν να πλυθούν αποτελεσματικά.
Η πίεση του ψεκασμού από το σύστημα καθαρισμού είναι περίπου 7 φορές μεγαλύτερη από το νερό βρύσης. Οι πίδακες του νερού υπό υψηλή πίεση μπορούν επομένως να βλάψουν ή να ξεκολλήσουν την επένδυση από τα στοιχεία που πλένονται.
7. Υπάρχουν περιπτώσεις όπου ο ψεκασμός νερού θα εμφανιστεί ασταθής λόγω του ότι ο αέρας που έχει ενσωματωθεί στην αντλία και στον σωλήνα βγαίνει μαζί με το νερό αμέσως μετά τη χρήση. Σε αυτή την περίπτωση, αφήστε το νερό για να τρέξει μέχρι να σταθεροποιηθεί.
8. Περιμένετε δύο ή περισσότερα δευτερόλεπτα μεταξύ του τραβήγματος και της απελευθέρωσης του πιστολιού ενεργοποίησης.
Σε περίπτωση μη τήρησης, αυτό μπορεί να προκαλέσει δυσλειτουργίες κατά την εναλλαγή της πίεσης.
9. Μην θέτετε τον διακόπτη στο ON (Ενεργοποίηση) όταν το δοχείο είναι άδειο ή η στρόφιγγα είναι κλειστή.
Διαφορετικά, μπορεί να προκύψουν δυσλειτουργίες.

10. Το μοτέρ θα απενεργοποιηθεί αυτόματα μόλις υπάρξει επαρκής πίεση νερού στο εσωτερικό του συστήματος καθαρισμού.
11. Κλειδώστε το πιστόλι ενεργοποίησης με τον αναστολέα του κατά τη διάρκεια παύσεων και μετά την ολοκλήρωση του πλυσίματος.
12. Αφήνοντας το σύστημα καθαρισμού ενεργοποιημένο μπορεί να οδηγήσει σε λειτουργίες αφύγρανσης προκαλώντας δυσλειτουργίες.
13. Η χρήση μπαταρίας σε κρύες συνθήκες (κάτω από 0 βαθμούς Κελσίου) μπορεί ορισμένες φορές να δημιουργήσει και μειωμένο όγκο εργασίας. Αυτό, ωστόσο, είναι ένα προσωρινό φαινόμενο και το εργαλείο επιστρέφει σε φυσιολογική κατάσταση όταν ζεσταίνεται η μπαταρία.
14. Ενδέχεται να προκληθεί διαρροή νερού εάν το δοχείο που περιέχει νερό έχει συνδεθεί και ο σωλήνας υψηλής πίεσης δεν έχει συνδεθεί.
 - Προσαρτήστε τον σωλήνα υψηλής πίεσης και το πιστόλι ενεργοποίησης προτού τοποθετήσετε το δοχείο.
 - Αποσυνδέστε το δοχείο πριν από την αφαίρεση του σωλήνα υψηλής πίεσης και το πιστόλι ενεργοποίησης, και βεβαιωθείτε ότι όλο το νερό αποστραγγίζεται από το δοχείο.
 - Βεβαιωθείτε ότι ο σωλήνας υψηλής πίεσης και το πιστόλι ενεργοποίησης είναι συνδεδεμένα όταν μετακινείτε ή προσαρτάτε το δοχείο με νερό ακόμα μέσα σε αυτό.
 - Κατά τη χρήση του συστήματος καθαρισμού σε εσωτερικό χώρο, τοποθετήστε το σε μέρος όπου δεν θα υπάρξει πρόβλημα αν προκύψουν διαρροές νερού.

ΚΑΤΑ ΤΗ ΧΡΗΣΗ ΑΠΟΘΗΚΕΥΜΕΝΟΥ ΝΕΡΟΥ

ΠΡΟΣΟΧΗ

1. Μην χρησιμοποιείτε τίποτα άλλο εκτός από καθαρό νερό (νερό ποταμιού ή λίμνης, λασπωμένο νερό που περιέχει κόκκους άμμου).
Διαφορετικά, μπορεί να προκύψουν δυσλειτουργίες.

ΣΗΜΕΙΩΣΗ

1. Δεν μπορεί να μεταγγιστεί νερό μέσω σιφονιού υπό από τις ακόλουθες συνθήκες:
 - Όταν χρησιμοποιείται σωλήνας με εσωτερική διάμετρο μεγαλύτερη από 9 mm
 - Όταν υπάρχει διαφορά ύψους πάνω από 0,5 m μεταξύ της εισόδου τροφοδοσίας νερού και της επιφάνειας νερού
 - Όταν το εσωτερικό του σωλήνα δεν είναι επαρκώς γεμάτο με νερό
 2. Θέστε τον διακόπτη στη θέση «ON» (Ενεργοποίηση) χωρίς να είναι προσαρτημένο το ακροφύσιο.
Σε περίπτωση μη τήρησης, αυτό μπορεί να προκαλέσει λειτουργίες αφύγρανσης, οδηγώντας σε δυσλειτουργίες.
 3. Θέστε τον διακόπτη στη θέση «OFF» (Απενεργοποίηση) αν το νερό δεν τρέξει εντός δύο λεπτών.
Σε περίπτωση μη τήρησης, αυτό μπορεί να οδηγήσει σε δυσλειτουργίες (αφύγρανση).
- Το μέγιστο ύψος αναρρόφησης (εύρος ανύψωσης) είναι περίπου 0,5 m.
Συνδέστε το σωστά σύμφωνα με τις συνθήκες.

Ύψος αναρρόφησης όταν το ύψος της εξόδου τροφοδοσίας νερού είναι μικρότερο από το μέγιστο ύψος του σωλήνα αναρρόφησης: Από το μέγιστο ύψος του σωλήνα αναρρόφησης στην επιφάνεια του νερού.

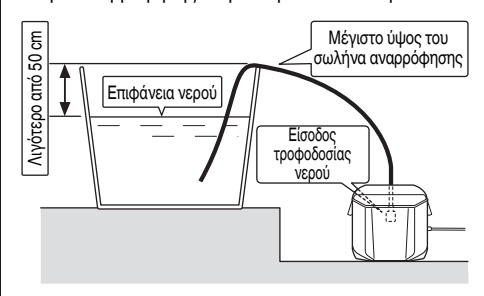

Ύψος αναρρόφησης όταν το ύψος της εξόδου τροφοδοσίας νερού είναι το ίδιο με το μέγιστο ύψος του σωλήνα αναρρόφησης: Από την έξοδο τροφοδοσίας νερού στην επιφάνεια του νερού.

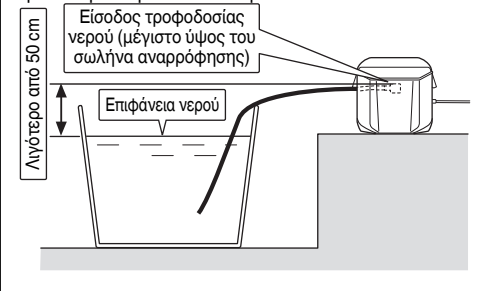

ΠΡΟΣΟΧΗ ΣΤΗΝ ΜΠΑΤΑΡΙΑ ΙΟΝΤΩΝ ΛΙΘΙΟΥ

Για την επέκταση του χρόνου διάρκειας της μπαταρίας ιόντων λιθίου υπάρχει η λειτουργία προστασίας που σταματά την ισχύ εξόδου.

Στις περιπτώσεις 1 έως 3 που περιγράφονται κατωτέρω, κατά τη χρήση του προϊόντος, ακόμη κι αν τραβάτε τον διακόπτη ο κινητήρας ενδέχεται να σταματήσει. Αυτό δεν είναι το πρόβλημα αλλά το αποτέλεσμα της λειτουργίας προστασίας.

1. Όταν η υπόλοιπη ισχύς της μπαταρίας που απομένει τελειώσει, ο κινητήρας σταματάει. Στην περίπτωση αυτή θα πρέπει να τη φορτίσετε αμέσως.
2. Εάν υπάρχει υπερφόρτιση του εργαλείου ο κινητήρας ενδεχομένως να σταματήσει. Στην περίπτωση αυτή απελευθερώστε το διακόπτη του εργαλείου και περιορίστε την αιτία της υπερφόρτισης. Έπειτα από αυτό μπορείτε να το χρησιμοποιήσετε πάλι.
3. Αν η μπαταρία υπερθερμανθεί υπό το φόρτο εργασίας, η ισχύς της μπαταρίας μπορεί να σταματήσει. Σε αυτήν την περίπτωση, διακόπτετε την χρήση της μπαταρίας και την αφήνετε να κρυώσει. Έπειτα από αυτό μπορείτε να το χρησιμοποιήσετε πάλι.

Παρακαλείστε, επίσης, να τηρείτε τις ακόλουθες προειδοποιήσεις και προφυλάξεις.

ΠΡΟΕΙΔΟΠΟΙΗΣΗ

Για να αποφύγετε τυχόν διαρροή της μπαταρίας, παραγωγή θερμότητας, εκπομπή καπνού, έκρηξη ή ανάφλεξη, πρέπει να τηρείτε τις ακόλουθες προφυλάξεις.

1. Βεβαιωθείτε ότι δεν συσσωρεύονται γρέζια και σκόνη στη μπαταρία.
- Κατά την εργασία σας βεβαιωθείτε ότι δεν πέφτει γρέζι και σκόνη στην μπαταρία.
- Βεβαιωθείτε ότι τυχόν γρέζια και σκόνες που πέφτουν πάνω στο ηλεκτρικό εργαλείο την ώρα που εργάζεστε με αυτό, δεν συσσωρεύονται στη μπαταρία.
- Μην αποθηκεύετε αχρησιμοποίητες μπαταρίες σε σημείο εκτεθειμένο σε γρέζια και σκόνη.
- Πριν να αποθηκεύσετε μία μπαταρία, απομακρύνετε τυχόν γρέζια και σκόνες που πιθανόν να έχουν κολλήσει πάνω της και μην την αποθηκεύετε μαζί με μεταλλικά μέρη (βίδες, καρφιά, κ.λπ.).
2. Μην τρυπάτε τη μπαταρία με αιχμηρά αντικείμενα όπως καρφιά, μην χτυπάτε με σφυρί, μην πατάτε, πετάτε ή υποβάλετε σε ισχυρούς κραδασμούς τη μπαταρία.
3. Μην χρησιμοποιείτε μία εμφανώς κατεστραμμένη ή παραμορφωμένη μπαταρία.
4. Μην τοποθετείτε τη μπαταρία με λάθος τρόπο.
5. Μην συνδέετε απευθείας σε ηλεκτρική πρίζα ή στην υποδοχή του αναπτήρα στα αυτοκίνητα.
6. Μην χρησιμοποιείτε τη μπαταρία για χρήση άλλη πέραν της προβλεπόμενης.
7. Σε περίπτωση που δεν ολοκληρώνεται επιτυχώς η διαδικασία φόρτισης της μπαταρίας ακόμα και όταν έχει περάσει ο καθορισμένος χρόνος επαναφόρτισης, σταματήστε αμέσως οποιαδήποτε προσπάθεια επαναφόρτισης.
8. Η μπαταρία δεν πρέπει να εκτίθεται σε υψηλή θερμοκρασία ή υψηλή πίεση, όπως στην περίπτωση φούρνου μικροκυμάτων, ξηραντήρα ή δοχείου υψηλής πίεσης.
9. Απομακρύνετε αμέσως από τη φωτιά σε περίπτωση διαρροής ή δυσσομίας.
10. Μην χρησιμοποιείτε σε περιβάλλον με έντονο στατικό ηλεκτρισμό.
11. Σε περίπτωση διαρροής της μπαταρίας, δυσσομίας, παραγωγής θερμότητας, αποχρωματισμού ή παραμόρφωσης της, ή σε περίπτωση που παρατηρηθεί κάτι μη φυσιολογικό κατά τη διάρκεια της χρήσης, της επαναφόρτισης ή της αποθήκευσης, αφαιρέστε αμέσως από τον εξοπλισμό ή από τον φορτιστή της μπαταρίας και σταματήστε να την χρησιμοποιείτε.

ΠΡΟΣΟΧΗ

1. Εάν διαρρεύσει υγρό από τη μπαταρία και έλθει σε επαφή με τα μάτια σας, μην τα τρίψετε, αλλά ξεπλύνετε πολύ καλά με καθαρό νερό όπως νερό βρύσης, και επικοινωνήστε αμέσως με κάποιον γιατρό. Διαφορετικά μπορεί το υγρό να προκαλέσει προβλήματα στα μάτια σας.
2. Εάν διαρρεύσει υγρό στο δέρμα ή τα ρούχα σας, ξεπλύνετε καλά με καθαρό νερό, όπως νερό βρύσης, αμέσως. Υπάρχει το ενδεχόμενο να ερεθιστεί το δέρμα σας.
3. Εάν διαπιστώσετε σκουριά, δυσσομία, υπερθέρμανση, αποχρωματισμό, παραμόρφωση, και/ή άλλες ανωμαλίες κατά τη χρήση της μπαταρίας για πρώτη φορά, μην την χρησιμοποιήσετε, αλλά επιστρέψτε την στον υπεύθυνο προμηθευτή ή πωλητή.

ΠΡΟΕΙΔΟΠΟΙΗΣΗ

Εάν ένα αγώγιμο ξένο υλικό τοποθετηθεί στον ακροδέκτη της μπαταρίας ιόντων λιθίου, η μπαταρία ενδέχεται να βραχυκυκλώσει, προκαλώντας φωτιά. Κατά την αποθήκευση της μπαταρίας ιόντων λιθίου να τηρείτε με ασφάλεια του κανονισμού που αναφέρονται στα παρακάτω περιεχόμενα.

- Μην τοποθετείτε αγώγιμα θραύσματα, καρφιά και καλώδια όπως σιδερένιο και χάλκινο σύρμα στην θήκη αποθήκευσης.

Ελληνικά

- Για να αποφύγετε την πιθανότητα κάποιου βραχυκυκλώματος, φορτώστε την μπαταρία στο εργαλείο και τοποθετήστε με ασφάλεια το κάλυμμα της μπαταρίας για αποθήκευση έως ότου καλύψετε τον αεραγωγό.

Αν δεν το κάνετε αυτό, ενδέχεται όχι μόνο να ελαττωθεί η διάρκεια ζωής της μπαταρίας μιας συσκευής USB, αλλά μπορεί επίσης να οδηγήσει σε απροσδόκητα ατυχήματα.

- Ενδέχεται να μην είναι δυνατή η φόρτιση ορισμένων συσκευών USB, ανάλογα με τον τύπο της συσκευής.

ΜΗΧΑΝΙΣΜΟΙ ΑΣΦΑΛΕΙΑΣ

Το σύστημα καθαρισμού είναι εφοδιασμένο με τους ακόλουθους μηχανισμούς ασφαλείας για την εξασφάλιση ασφαλούς χρήσης.

Διακόπτης τροφοδοσίας

Με τον τρόπο αυτό αποτρέπεται η ακούσια λειτουργία του συστήματος καθαρισμού.

Το πιστόλι ενεργοποίησης είναι εξοπλισμένο με κλειδίωμα

Με τον τρόπο αυτό, αποφεύγεται το τράβηγμα του πιστολιού ενεργοποίησης και η ακούσια λειτουργία του συστήματος καθαρισμού.

Διακόπτης πίεσης

Με τον τρόπο αυτό αποτρέπεται η πίεση στο εσωτερικό του συστήματος καθαρισμού να υπερβεί τα επιτρεπτά όρια. Η απελευθέρωση του μοχλού στο πιστόλι ενεργοποίησης προκαλεί το σταμάτημα των λειτουργιών της αντλίας από τη βαλβίδα που λειτουργεί με την πίεση του νερού. Η αντλία ξεκινά ξανά όταν τραβιέται ο μοχλός.

Αυτόματη απενεργοποίηση

Το σύστημα καθαρισμού διαθέτει λειτουργία αυτόματης απενεργοποίησης για την αποφυγή άσκοπης κατανάλωσης μπαταρίας καθώς και την αποφυγή ακούσιας εκκίνησης και ατυχημάτων.

Η αυτόματη απενεργοποίηση εκτελείται στις ακόλουθες περιπτώσεις:

- Όταν υπάρχει τροφοδοσία ρεύματος, και πέρασουν περίπου 30 λεπτά χωρίς να τραβηχτεί η σκανδάλη
- Όταν η σκανδάλη τραβιέται συνεχώς για περίπου 30 λεπτά
- Το μοτέρ ενδέχεται να σταματήσει εάν η μπαταρία υπερθερμανθεί.

ΟΝΟΜΑΣΙΕΣ ΕΞΑΡΤΗΜΑΤΩΝ

(Εικ. 1 – Εικ. 23)

①	Δοχείο	⑮	Αδιαβάθητο ακροφύσιο
②	Πλευρική τσέπη	⑯	Πιστόλι ενεργοποίησης
③	Έξοδος τροφοδοσίας νερού	⑰	Ενεργοποίηση
④	Μοχλός	⑱	Κλειδίωμα ενεργοποίησης
⑤	Ασφάλεια	⑲	Σωλήνας υψηλής πίεσης
⑥	Τάπα δοχείου	⑳	Πείρος καθαρισμού ακροφυσίου
⑦	Λαβή	㉑	Μπαταρία
⑧	Σύνδεσμος τροφοδοσίας νερού (εγκατεστημένος στην κύρια μονάδα)	㉒	Σωλήνας στρόφιγγας (εμπορικός διαθέσιμο)
⑨	Κάλυμμα	㉓	Συναρμογή μονής επαφής (πωλείται ξεχωριστά)
⑩	Επιλογέας ρύθμισης της πίεσης νερού	㉔	Συναρμογή μονής επαφής (εμπορικός διαθέσιμο)
⑪	Διακόπτης ένδειξης φόρτισης	㉕	Σύνδεσμος τροφοδοσίας νερού (πωλείται ξεχωριστά)
⑫	Λυχνία ένδειξης φόρτισης	㉖	Σύνδεσμος πιστολιού ενεργοποίησης
⑬	Διακόπτης τροφοδοσίας	㉗	Καπάκι βαλβίδας
⑭	Λάμπα τροφοδοσίας	㉘	Στραγγιστήρι

ΠΡΟΦΥΛΑΞΕΙΣ Σ'ΥΝΔΕΣΗΣ ΣΥΣΚΕΥΗΣ USB

Όταν εμφανιστεί κάποιο απροσδόκητο πρόβλημα, μπορεί να φθαρούν ή χαθούν τα δεδομένα σε μία συσκευή USB που είναι συνδεδεμένη με αυτό το προϊόν. Να φροντίζετε πάντα να δημιουργείτε αντίγραφα ασφαλείας των δεδομένων που περιλαμβάνονται στη συσκευή USB πριν από τη χρήση με αυτό το προϊόν.

Παρακαλούμε λάβετε υπόψη ότι η εταιρεία μας δεν φέρει καμία απολύτως ευθύνη για τυχόν δεδομένα που είναι αποθηκευμένα σε μια συσκευή USB τα οποία καταστραφούν ή χαθούν, ούτε για οποιαδήποτε βλάβη που μπορεί να εμφανιστεί σε μία συνδεδεμένη συσκευή.

ΠΡΟΕΙΔΟΠΟΙΗΣΗ

- Πριν από τη χρήση, ελέγξτε το συνδετικό καλώδιο USB για τυχόν ελαττώματα ή βλάβη. Χρησιμοποιώντας ένα ελαττωματικό ή φθαρμένο καλώδιο USB μπορεί να προκληθεί εκπομπή καπνού ή ανάφλεξη.
- Όταν το προϊόν δεν χρησιμοποιείται, να καλύπτετε τη θύρα USB με το ελαστικό κάλυμμα. Συσώρευση σκόνης κτλ. στη θύρα USB μπορεί να προκαλέσει εκπομπή καπνού ή ανάφλεξη.



ΣΗΜΕΙΩΣΗ













- Μπορεί να υπάρξει μία περιστασιακή παύση κατά την επαναφόρτιση USB.
- Όταν δεν φορτίζεται μία συσκευή USB, αφαιρέστε τη συσκευή USB από τον φορτιστή.

ΣΥΜΒΟΛΑ

ΠΡΟΕΙΔΟΠΟΙΗΣΗ

Τα παρακάτω δείχνουν τα σύμβολα που χρησιμοποιούνται στο μηχάνημα. Βεβαιωθείτε ότι κατανοείτε τη σημασία τους πριν τη χρήση.

	AW18DBL: Ασύρματο Σύστημα Καθαρισμού Υψηλής Πίεσης
	Διαβάστε όλες τις προειδοποιήσεις ασφαλείας και όλες τις οδηγίες.

	Μόνο για τις χώρες της ΕΕ Μην πετάτε τα ηλεκτρικά εργαλεία στον κάδο οικιακών απορριμμάτων! Σύμφωνα με την Ευρωπαϊκή Οδηγία 2002/96/ΕΚ περί ηλεκτρικών και ηλεκτρονικών συσκευών και την εφαρμογή της στην εθνική νομοθεσία, τα ηλεκτρικά εργαλεία που έχουν φτάσει στο τέλος της ζωής τους πρέπει να συλλέγονται ξεχωριστά και να επιστρέφονται για ανακύκλωση με τρόπο φιλικό προς το περιβάλλον.
	Προειδοποίηση
V	Ονομαστική τάση
kg	Κιλά
MPa	Μεγαπασκάλ
	Το νερό υπό πίεση μπορεί να είναι επικίνδυνο εάν χρησιμοποιείται εσφαλμένα. Πίδακες νερού υψηλής πίεσης δεν πρέπει να κατευθύνονται σε ανθρώπους, ηλεκτρικές συσκευές ή το ίδιο το σύστημα καθαρισμού.
	Νερό που έχει περάσει μέσα από τη βαλβίδα παλινδρόμησης δεν μπορεί να χρησιμοποιηθεί ως πόσιμο.
	Αποσυνδέστε την μπαταρία
	Απασφάλιση (Ξεκλείδωμα)
	Πιστόλι ενεργοποίησης
	Αδιαβάθμητο ακροφύσιο
	Σωλήνας υψηλής πίεσης (3 m)
	Πείρος καθαρισμού ακροφυσίου
	Σύνδεσμος τροφοδοσίας νερού (Προαιρετικά εξαρτήματα...πωλούνται ξεχωριστά)
	Συναρμογή ενός αγγίγματος (μαύρη) (εμπορικώς διαθέσιμο)

	Συναρμογή ενός αγγίγματος (για τους ευκαμπτους σωλήνες στενής διαμέτρου) (εμπορικώς διαθέσιμο)
	<ul style="list-style-type: none"> Σωλήνας στρόφιγγας (τύπος με αντοχή στην πίεση) (εμπορικώς διαθέσιμο) Σωλήνας στρόφιγγας με στενή διάμετρο (εμπορικώς διαθέσιμο)
	Συνδετήρας στρόφιγγας (εμπορικώς διαθέσιμο)
	Διακόπτης ισχύος συστήματος καθαρισμού στη θέση ON (Ενεργοποίηση)
	Διακόπτης ισχύος συστήματος καθαρισμού στη θέση OFF (Απενεργοποίηση)
	Διακόπτης ένδειξης υπολοίπου φορτίου μπαταρίας
	Το υπόλοιπο φορτίο της μπαταρίας είναι σχεδόν άδειο. Επαναφορτίστε την μπαταρία το συντομότερο δυνατό
	Το υπόλοιπο φορτίο της μπαταρίας βρίσκεται στη μέση.
	Το υπόλοιπο φορτίο της μπαταρίας είναι αρκετό.
	Απαγορευμένη ενέργεια

ΒΑΣΙΚΑ ΕΞΑΡΤΗΜΑΤΑ

Εκτός από την κύρια μονάδα (1 μονάδα), η συσκευασία περιέχει τα εξαρτήματα που αναφέρονται στην σελίδα 281.

Τα βασικά εξαρτήματα υπόκεινται σε αλλαγή χωρίς προειδοποίηση.

ΕΦΑΡΜΟΓΕΣ

- Καθαρίζει προστατευτικές πόρτες, γυαλί παραθύρων, πατώματα, τοίχους κλπ.
- Καθαρίζει αυτοκίνητα, μοτοσικλέτες κλπ.
- Καθαρίζει λάσπη από εξοπλισμό κηπουρικής και γεωργικό εξοπλισμό.

ΤΕΧΝΙΚΑ ΧΑΡΑΚΤΗΡΙΣΤΙΚΑ

ΗΛΕΚΤΡΙΚΟ ΕΡΓΑΛΕΙΟ

Μοντέλο	AW18DBL
Τάση	18 V
Πίεση εκκένωσης (1 MPa: 10,2 kgf/cm ²)	0,5 – 2,0 MPa
Εκκένωση νερού	0,5 – 1,2 L/λεπ
Επιτρεπτή θερμοκρασία νερού	40°C ή λιγότερο
Μέθοδος παροχής νερού	Παροχή νερού δοχείου / Σύνδεση στρόφιγγας / Παροχή αποθηκευμένου νερού
Χωρητικότητα δοχείου	8 L
Μοτέρ	Μοτέρ συνεχούς ρεύματος
Διαστάσεις (Μήκους x Πλάτος x Βάθος)	302 mm x 254 mm x 473 mm
Βάρος*1	4,5 κιλά

*1 Βάρος (Σύμφωνα με τη Διαδικασία ΕΡΤΑ 2003): Χωρίς την μπαταρία, το πιστόλι ενεργοποίησης, τον σωλήνα υψηλής πίεσης, το αδιαβάθμητο ακροφύσιο.

Ελληνικά

ΦΟΡΤΙΣΤΗΣ

Μοντέλο	UC18YSL3
Τάση φόρτισης	14,4 V – 18 V
Βάρος	0,6 κιλά

ΣΗΜΕΙΩΣΗ

Εξαιτίας του συνεχιζόμενου προγράμματος έρευνας και ανάπτυξης της HiKOKI, τα τεχνικά χαρακτηριστικά που αναφέρονται εδώ μπορούν να αλλάξουν χωρίς προηγούμενη ειδοποίηση.

ΣΗΜΕΙΩΣΗ

Μην χτυπάτε δυνατά τον πίνακα διακοπών ή μην τον σπάσετε. Μπορεί να προκληθεί βλάβη.

ΦΟΡΤΙΣΗ

Πριν χρησιμοποιήσετε το ηλεκτρικό εργαλείο, φορτίστε την μπαταρία ως ακολούθως.

- Συνδέστε το καλώδιο ρεύματος του φορτιστή στην υποδοχή.**
Όταν συνδέετε το βύσμα του φορτιστή στην υποδοχή, η λυχνία ένδειξης φόρτισης θα αναβοσβήνει με κόκκινο (Σε διαστήματα 1 δευτερόλεπτο).
 - Τοποθετήστε την μπαταρία στο φορτιστή.**
Τοποθετήστε με ασφάλεια την μπαταρία στο φορτιστή όπως φαίνεται στην **Εικ. 2**.
 - Φόρτιση**
Όταν τοποθετείτε την μπαταρία στον φορτιστή, η λυχνία ένδειξης φόρτισης θα αναβοσβήνει σε μπλε χρώμα.
Όταν η μπαταρία φορτιστεί πλήρως, η λυχνία ένδειξης φόρτισης θα ανάψει σε πράσινο χρώμα. (Βλέπε **Πίνακας 1**)
- (1) Ένδειξη λυχνίας ένδειξης φόρτισης
Οι ενδείξεις της λυχνίας ένδειξης φόρτισης θα είναι όπως εμφανίζονται στον **Πίνακα 1**, σύμφωνα με την κατάσταση του φορτιστή ή της επαναφορτιζόμενης μπαταρίας.

Πίνακας 1

Ενδείξεις της λυχνίας ένδειξης φόρτισης				
Λυχνία ένδειξης φόρτισης / ΚΟΚΚΙΝΟ / ΜΠΛΕ / ΠΡΑΣΙΝΟ / ΜΩΒ	Πριν την φόρτιση	Αναβοσβήνει (ΚΟΚΚΙΝΟ)	Ανάβει για 0,5 δευτερόλεπτα. Δεν ανάβει για 0,5 δευτερόλεπτα. (κλειστό για 0,5 δευτερόλεπτα)	Συνδεδεμένο στην πηγή τροφοδοσίας
	Κατά την φόρτιση	Αναβοσβήνει (ΜΠΛΕ)	Ανάβει για 0,5 δευτερόλεπτα. Δεν ανάβει για 1 δευτερόλεπτο. (απενεργοποιημένο για 1 δευτερόλεπτο)	Χωρητικότητα μπαταρίας λιγότερη από 50%
		Αναβοσβήνει (ΜΠΛΕ)	Ανάβει για 1 δευτερόλεπτο. Δεν ανάβει για 0,5 δευτερόλεπτα. (κλειστό για 0,5 δευτερόλεπτα)	Χωρητικότητα μπαταρίας λιγότερη από 80%
		Ανάβει (ΜΠΛΕ)	Ανάβει συνεχώς	Χωρητικότητα μπαταρίας περισσότερη από 80%
	Ολοκλήρωση φόρτισης	Ανάβει (ΠΡΑΣΙΝΟ)	Ανάβει συνεχώς	
	Αναμένεται υπερθέρμανση μπαταρίας	Αναβοσβήνει (ΚΟΚΚΙΝΟ)	Ανάβει για 0,3 δευτερόλεπτα. Δεν ανάβει για 0,3 δευτερόλεπτα	Υπερθέρμανση μπαταρίας. Μη δυνατότητα φόρτισης. (Η φόρτιση θα ξεκινήσει όταν η μπαταρία κρυώσει)
	Φόρτιση αδύνατη	Τρεμοπαίζει (ΜΩΒ)	Ανάβει για 0,1 δευτερόλεπτα. Δεν ανάβει για 0,1 δευτερόλεπτα. (κλειστό για 0,1 δευτερόλεπτα)	Δυσλειτουργία στην μπαταρία ή στο φορτιστή

- (2) Αναφορικά με τις θερμοκρασίες και το χρόνο φόρτισης της επαναφορτιζόμενης μπαταρίας
Οι θερμοκρασίες και ο χρόνος φόρτισης θα είναι όπως εμφανίζονται στον **Πίνακα 2**.

Πίνακας 2

Φορτιστής		UC18YSL3	
Μπαταρία			
Τάση φόρτισης	V	14,4	18
Τύπος μπαταρίας		Li-ion	
Θερμοκρασίες στις οποίες η μπαταρία μπορεί να φορτιστεί		-10°C – 50°C	
Χρόνος φόρτισης για την χωρητικότητα της μπαταρίας, κατά προσέγγιση (Στους 20°C)			
1,3 Ah	λεπ.	15 (4 στοιχείων)	15 (5 στοιχείων)
1,5 Ah	λεπ.	15 (4 στοιχείων)	15 (5 στοιχείων)
2,0 Ah	λεπ.	20 (4 στοιχείων)	20 (5 στοιχείων)
2,5 Ah	λεπ.	25 (4 στοιχείων)	25 (5 στοιχείων)
3,0 Ah	λεπ.	20 (4 στοιχείων)	20 (10 στοιχείων)
4,0 Ah	λεπ.	26 (4 στοιχείων)	26 (10 στοιχείων)
5,0 Ah	λεπ.	32 (4 στοιχείων)	32 (10 στοιχείων)
6,0 Ah	λεπ.	38 (4 στοιχείων)	38 (10 στοιχείων)

ΣΗΜΕΙΩΣΗ

Ο χρόνος φόρτισης ενδέχεται να διαφέρει ανάλογα με τη θερμοκρασία του περιβάλλοντος και την τάση της πηγής ρεύματος.

4. **Αποσυνδέστε το καλώδιο ρεύματος του φορτιστή από την υποδοχή.**
5. **Κρατήστε τον φορτιστή σταθερά και τραβήξτε τη μπαταρία.**

ΣΗΜΕΙΩΣΗ

Βεβαιωθείτε ότι έχετε αφαιρέσει την μπαταρία από τον φορτιστή πριν την χρήση και στην συνέχεια φυλάξτε την κατάλληλα.

Σχετικά με την ηλεκτρική εκκένωση σε περίπτωση νέων μπαταριών κλπ.

Εφόσον η εσωτερική χημική ουσία των νέων μπαταριών και των μπαταριών που δεν έχουν χρησιμοποιηθεί για μεγάλο χρονικό διάστημα δεν δραστηριοποιείται, η ηλεκτρική εκκένωση μπορεί να είναι χαμηλή όταν τις χρησιμοποιείτε για πρώτη και δεύτερη φορά. Αυτό αποτελεί προσωρινό φαινόμενο, και ο φυσιολογικός χρόνος που απαιτείται για την επαναφόρτιση θα αποκατασταθεί με την επαναφόρτιση των μπαταριών 2 – 3 φορές.

Πώς να κάνετε τις μπαταρίες να αποδίδουν για περισσότερο χρόνο.

- (1) Επαναφορτίστε τις μπαταρίες πριν εξαντληθούν εντελώς.
Όταν νιώσετε ότι η ισχύς του εργαλείου γίνεται πιο αδύναμη, σταματήστε τη χρήση του εργαλείου και επαναφορτίστε την μπαταρία του. Αν συνεχίσετε να χρησιμοποιείτε το εργαλείο και να εκκενώνετε το ηλεκτρικό ρεύμα, η μπαταρία μπορεί να πάθει ζημιά και η διάρκεια ζωής της να μειωθεί.
- (2) Αποφεύγετε την επαναφόρτιση σε υψηλές θερμοκρασίες.
Μία επαναφορτιζόμενη μπαταρία μπορεί να είναι ζεστή αμέσως μετά τη χρήση. Εάν αυτή η μπαταρία επαναφορτιστεί αμέσως μετά τη χρήση, η εσωτερική χημική ουσία θα φθαρεί και η διάρκεια ζωής της μπαταρίας θα μειωθεί. Αφήστε την μπαταρία και φορτίστε την αφού έχει κρυώσει για λίγο.

ΠΡΟΣΟΧΗ

- Εάν η μπαταρία έχει φορτιστεί όσο είναι ζεστή λόγω του ότι έχει εκτεθεί για μεγάλο διάστημα σε ένα μέρος με άμεση επαφή με το φως του ήλιου ή λόγω πρόσφατης χρήσης της μπαταρίας, η λυχνία ένδειξης φόρτισης του φορτιστή ανάβει για 0,3 δευτερόλεπτα, δεν ανάβει για 0,3 δευτερόλεπτα (κλειστό για 0,3 δευτερόλεπτα). Σε μια τέτοια περίπτωση, αφήστε πρώτα την μπαταρία να κρυώσει και ύστερα ξεκινήστε να την φορτίζετε.
- Όταν η λυχνία ένδειξης φόρτισης τρεμοσβήνει (σε διαστήματα 0,2 δευτερόλεπτων), ελέγξτε για την παρουσία ξένων αντικειμένων στην υποδοχή σύνδεσης του φορτιστή μπαταρίας και αν υπάρχουν αφαιρέστε τα. Αν δεν υπάρχουν ξένα αντικείμενα, είναι πιθανό η μπαταρία ή ο φορτιστής να δυσλειτουργούν. Πηγαίνετε τα στο πλησιέστερο Κέντρο Εξυπηρέτησης.
- Επειδή ο ενσωματωμένος μικροϋπολογιστής χρειάζεται περίπου 3 δευτερόλεπτα για να επιβεβαιώσει ότι η μπαταρία που φορτίζεται με τον UC18YSL3 έχει αφαιρεθεί, περιμένετε τουλάχιστον 3 δευτερόλεπτα πριν να την εισάγετε εκ νέου για να συνεχίσετε την φόρτιση. Αν η μπαταρία εισαχθεί εκ νέου μέσα σε 3 δευτερόλεπτα, ενδέχεται να μη φορτιστεί σωστά.

ΣΤΕΡΕΩΣΗ ΚΑΙ ΛΕΙΤΟΥΡΓΙΑ

Ενέργεια	Εικόνα	Σελίδα
Φόρτιση	2	282
Αφαίρεση της μπαταρίας	3	282
Προσαρτήστε το ακροφύσιο στο πιστόλι ενεργοποίησης	4	283
Αφαιρέστε το ακροφύσιο από το πιστόλι ενεργοποίησης	5	283
Σειρά προσαρτημάτων	6	283
Προσαρτήστε τον σωλήνα υψηλής πίεσης στο πιστόλι ενεργοποίησης	7	283
Προσαρτήστε τον σωλήνα υψηλής πίεσης στην έξοδο τροφοδοσίας νερού του κυρίου σώματος	8	283

Προσαρτήστε το δοχείο στο κύριο σώμα	9	284
Τοποθέτηση της μπαταρίας	10	284
Ένδειξη ισχύος	11	285
Ένδειξη υπολοίπου μπαταρίας	12	285
Τρόπος χρήσης του αδιαβάθμητου ακροφυσίου	13	285
Πλύσιμο	14	285
Κατά την παροχή νερού από στρόφιγγα	15	286
Κατά τη χρήση αποθηκευμένου νερού	16	286
Κατά την ολοκλήρωση της λειτουργίας	17	287
Φόρτιση μίας συσκευής USB από μια ηλεκτρική πρίζα	18-a	288
Φόρτιση μίας συσκευής USB και της μπαταρίας από μια ηλεκτρική πρίζα	18-b	288
Πως να επαναφορτίσετε τη συσκευή USB	19	288
Κατά την ολοκλήρωση της φόρτισης της συσκευής USB	20	288
Επιθεώρηση του συστήματος καθαρισμού και των σωλήνων	21	289
Επιθεώρηση του στραγγιστηριού	22	289
Τακτοποίηση και αποθήκευση του συστήματος καθαρισμού μετά τη χρήση	23	289
Επιλογή εξαρτημάτων	—	290

5. Τακτοποίηση και αποθήκευση του συστήματος καθαρισμού μετά τη χρήση (Εικ. 23)

Τα εξαρτήματα μπορούν να αποθηκευτούν στο εσωτερικό του συστήματος καθαρισμού, όπως φαίνεται στην **Εικ. 23** όταν δεν τη χρησιμοποιείται και όταν μεταφέρεται.

Αποφύγετε τα παρακάτω περιβάλλοντα και τοποθετήστε το σύστημα καθαρισμού και τα εξαρτήματα σε ασφαλές, ξηρό χώρο όταν δεν χρησιμοποιούνται.

- Μην αποθηκεύετε κοντά σε παιδιά, ή σε χώρους όπου τα παιδιά μπορεί να το χρησιμοποιήσουν.
- Μην αποθηκεύετε σε χώρο που η βροχή μπορεί να το φτάσει, όπως μπροστά από το σπίτι, ή σε χώρους με αρκετή υγρασία.
- Μην αποθηκεύετε σε μέρη που υπόκεινται σε δραστικές αλλαγές της θερμοκρασίας ή άμεσο ηλιακό φως.
- Μην αποθηκεύετε σε μέρη που περιέχουν πτητικές ουσίες που μπορούν να προκαλέσουν ανάφλεξη ή έκρηξη.

ΣΗΜΕΙΩΣΗ

Αποθήκευση Μπαταριών Ιόντων Λιθίου.

Βεβαιωθείτε ότι οι μπαταρίες ιόντων λιθίου είναι πλήρως φορτισμένες πριν να τις αποθηκεύσετε.

Τυχόν παρατεταμένη αποθήκευση (3 μήνες ή παραπάνω) μπαταριών με χαμηλό φορτίο μπορεί να έχει ως αποτέλεσμα την υποβάθμιση της απόδοσης, μειώνοντας σημαντικά τον χρόνο χρήσης της μπαταρίας ή καθιστώντας τις μπαταρίες ανίκανες στην κατακράτηση φορτίου.

Ωστόσο, ο σημαντικά μειωμένος χρόνος χρήσης της μπαταρίας μπορεί να ανακτηθεί με την επαναληπτική φόρτιση και χρήση των μπαταριών δυο έως πέντε φορές.

Εάν ο χρόνος χρήσης της μπαταρίας είναι εξαιρετικά σύντομος παρά την επανειλημμένη φόρτιση και χρήση, εξετάστε τις μπαταρίες.

ΠΡΟΣΟΧΗ

Κατά τον έλεγχο και τη συντήρηση των ηλεκτρικών εργαλείων, οι κανόνες ασφαλείας και οι κανονισμοί που υπάρχουν σε κάθε χώρα πρέπει να ακολουθούνται.

ΣΥΝΤΗΡΗΣΗ ΚΑΙ ΕΛΕΓΧΟΣ

1. Επιθεώρηση του συστήματος καθαρισμού και των σωλήνων (Εικ. 21)

Ελέγξτε για να βεβαιωθείτε ότι δεν υπάρχει βλάβη, ρωγμές ή δυσμορφίες.

Φροντίστε να καθαρίσετε την οπή στο ακροφύσιο με τον πείρο καθαρισμού ακροφυσίου που παρέχεται σε τακτική βάση.

ΣΗΜΕΙΩΣΗ

Αφαιρέστε το πιστόλι ενεργοποίησης και καθαρίστε την οπή του ακροφυσίου.

2. Επιθεώρηση του στραγγιστηριού (Εικ. 22)

Πλύνετε όλα τα στοιχεία εμπλοκής έξω από το πλέγμα με νερό σε τακτική βάση.

ΣΗΜΕΙΩΣΗ

Αφαιρέστε το στραγγιστήρι από την είσοδο τροφοδοσίας νερού με τη χρήση επίπεδης πένσας.

3. Πλύνετε το σύστημα καθαρισμού

Συρρικνώστε την υπερβολική υγρασία με ένα πανί ποτισμένο σε σαπούνι και νερό και σκουπίστε το σύστημα καθαρισμού.

Μην χρησιμοποιείτε βενζίνη, διαλυτικό, βενζόλιο, κηροζίνη κλπ. Σε περίπτωση μη τήρησης, αυτό μπορεί να οδηγήσει σε παραμορφώσεις.

4. Ελέγξτε για χαλαρές βίδες.

Ελέγχετε για χαλαρές βίδες σε τακτική βάση και σφίξτε όλες τις βίδες που είναι χαλαρές. Διαφορετικά, αυτό μπορεί να είναι επικίνδυνο.

Σημαντική ειδοποίηση για τις μπαταρίες στα ηλεκτρικά εργαλεία της HiKOKI χωρίς καλώδιο

Να χρησιμοποιείτε πάντα κάποια από τις καθορισμένες γνήσιες μπαταρίες. Δεν μπορούμε να εγγυηθούμε για την ασφάλεια και την απόδοση του ηλεκτρικού μας εργαλείου όταν χρησιμοποιείτε μπαταρίες που είναι διαφορετικές από αυτές που έχουν καθοριστεί από εμάς, ή όταν η μπαταρία είναι απουσαρμολογημένη ή τροποποιημένη (λόγω απουσαρμολόγησης ή αντικατάστασης στοιχείων ή άλλων εσωτερικών μερών).

ΕΓΓΥΗΣΗ

Εγγυώμαστε για τα εργαλεία HiKOKI Power Tools σύμφωνα με τον θεσμικό κανονισμό/ειδικό κανονισμό της χώρας. Η παρουσία εγγύησης δεν καλύπτει ελαττώματα ή ζημιές λόγω κακής χρήσης, κακομεταχείρισης ή φυσιολογικής φθοράς. Σε περίπτωση παραπόνων παρακαλούμε αποστείλετε το Power Tool χωρίς να το απουσαρμολογήσετε μαζί με το ΠΙΣΤΟΠΟΙΗΤΙΚΟ ΕΓΓΥΗΣΗΣ το οποίο βρίσκεται στο τέλος των εν λόγω οδηγιών χειρισμού, σε Εξουσιοδοτημένο Κέντρο Εξυπηρέτησης της HiKOKI.

Πληροφορίες που αφορούν τον εκπεμπόμενο θόρυβο και τη δόνηση

Οι τιμές μετρήθηκαν σύμφωνα με το EN60355 και βρέθηκαν σύμφωνες με το ISO 4871.

Μετρηθείσα στάθμη ηχητικής ισχύος A: 86 dB (A)

Μετρηθείσα στάθμη ηχητικής πίεσης A: 73 dB (A)

Αβεβαιότητα K: 3 dB (A).

Φοράτε προστατευτικά αυτιών.

Συνολικές τιμές δόνησης (διανυσματικό άθροισμα τριαξονικού καλωδίου) που καθορίζονται σύμφωνα με το πρότυπο EN60355

Τιμή εκπομπής δόνησης $a_h = 4,71 \text{ m/s}^2$

Αβεβαιότητα K = 1,5 m/s^2

Η εγκεκριμένη συνολική τιμή των δονήσεων έχει μετρηθεί σύμφωνα με μια σταθερή μέθοδο ελέγχου και μπορεί να χρησιμοποιηθεί για τη σύγκριση ενός εργαλείου με κάποιο άλλο.

Μπορεί επίσης να χρησιμοποιηθεί σε μια προκαταρκτική εκτίμηση έκθεσης.

ΠΡΟΕΙΔΟΠΟΙΗΣΗ

- Η εκπομπή δονήσεων κατά την πραγματική χρήση του εργαλείου μπορεί να διαφέρει από την εγκεκριμένη συνολική τιμή και να εξαρτάται από τους τρόπους με τους οποίους χρησιμοποιείται το εργαλείο.
- Καθορίστε μέτρα ασφαλείας για την προστασία του χειριστή που βασίζονται σε μία εκτίμηση της έκθεσης στις πραγματικές συνθήκες χρήσης (λαμβάνοντας υπόψη όλα τα μέρη του κύκλου λειτουργίας όπως τον χρόνο που το εργαλείο είναι κλειστό και το διάστημα όπου είναι σε ανενεργό εκτός από τον χρόνο της σκανδάλης).

ΣΗΜΕΙΩΣΗ

Εξαιτίας του συνεχιζόμενου προγράμματος έρευνας και ανάπτυξης της HiKOKI, τα τεχνικά χαρακτηριστικά που αναφέρονται εδώ μπορούν να αλλάξουν χωρίς προηγούμενη ειδοποίηση.

ΕΠΙΛΥΣΗ ΠΡΟΒΛΗΜΑΤΩΝ

Χρησιμοποιήστε τις επιθεωρήσεις του παρακάτω πίνακα εάν το εργαλείο δεν λειτουργεί φυσιολογικά. Εάν τα παρακάτω δεν επιλύουν το πρόβλημα, επικοινωνήστε με την αντιπρόσωπο σας ή με το εξουσιοδοτημένο κέντρο εξυπηρέτησης της HiKOKI.

Σύμπτωμα	Πιθανή αιτία	Αποκατάσταση
Το μοτέρ δεν λειτουργεί όταν τραβιέται η σκανδάλη.	Δεν έχει τοποθετηθεί μπαταρία.	Τοποθετήστε μπαταρία.
	Ο διακόπτης είναι στη θέση «OFF» (Απενεργοποίηση).	Ενεργοποιήστε το σύστημα καθαρισμού.
	Η χωρητικότητα της μπαταρίας είναι χαμηλή.	Φορτίστε την μπαταρία.
Η λάμπα τροφοδοσίας αναβοσβήνει επανειλημμένα, και το σύστημα καθαρισμού δεν ξεκινά.	Η μπαταρία έχει υπερθερμανθεί.	Εάν αφαιρέσει ήσυχη, η μπαταρία θα αρχίσει να φορτίζεται αυτόματα αν μειωθεί η θερμοκρασία της, αλλά αυτό μπορεί να μειώσει τη διάρκεια ζωής της μπαταρίας. Συνιστάται η μπαταρία να κρυώσει σε καλά αεριζόμενο μέρος μακριά από άμεσο ηλιακό φως πριν την φορτίσετε.
Η λάμπα τροφοδοσίας αναβοσβήνει γρήγορα, και το σύστημα καθαρισμού δεν ξεκινά.	Υπάρχει κάποια ανωμαλία.	Ελέγξτε και αφαιρέστε τυχόν ξένα σώματα ανάμεσα στους πόλους της μπαταρίας και της κύριας μονάδας. Αν συνεχίζει να αναβοσβήνει γρήγορα, επικοινωνήστε με ένα Εξουσιοδοτημένο Κέντρο Εξυπηρέτησης της HiKOKI για επισκευές, καθώς το πρόβλημα μπορεί να οφείλεται στο σύστημα καθαρισμού.
Το νερό δεν εκκενώνεται. Η πίεση του νερού είναι χαμηλή. Η πίεση του νερού δεν είναι σταθερή. Η εκκένωση του νερού δεν είναι κανονική. Το μοτέρ κάνει αφύσικο θόρυβο.	Το στραγγιστήρι είναι φραγμένο.	Πλύνετε το στραγγιστήρι, το οποίο είναι ενσωματωμένο στην είσοδο τροφοδοσίας νερού.
	Το ακροφύσιο είναι φραγμένο.	Καθαρίστε το άκρο του ακροφυσίου με τον παρεχόμενο πείρο καθαρισμού ακροφυσίου.
	Ο σύνδεσμος τροφοδοσίας νερού είναι χαλαρός.	Ελέγξτε και βεβαιωθείτε ότι ο σύνδεσμος τροφοδοσίας νερού είναι καλά σφιγμένος.
	Υπάρχει διαρροή νερού από τον σωλήνα υψηλής πίεσης.	<ul style="list-style-type: none"> ○ Ελέγξτε και βεβαιωθείτε ότι είναι καλά συνδεδεμένος ο συνδετήρας. ○ Αν ο σωλήνας υψηλής πίεσης έχει υποστεί ζημιά, επικοινωνήστε με ένα Εξουσιοδοτημένο Κέντρο Εξυπηρέτησης της HiKOKI για επισκευές.
	Υπάρχει διαρροή νερού από την κύρια μονάδα ή το πιστόλι ενεργοποίησης.	Επικοινωνήστε με ένα Εξουσιοδοτημένο Κέντρο Εξυπηρέτησης της HiKOKI για επισκευές.
Παροχή νερού δοχείου	Η κύρια μονάδα και το δοχείο δεν είναι σωστά συνδεδεμένα.	Ελέγξτε και βεβαιωθείτε ότι η κύρια μονάδα και το δοχείο είναι καλά συνδεδεμένα.
	Υπάρχει λίγο νερό στο δοχείο.	Κλείστε τον διακόπτη ισχύος και αναπληρώστε αμέσως το νερό στο δοχείο.
	Το καπάκι της βαλβίδας του δοχείου είναι φραγμένο.	Αφαιρέστε και καθαρίστε το καπάκι της βαλβίδας.
Σύνδεση στρόφιγγας	Η ποσότητα του νερού ή η πίεση από τη στρόφιγγα είναι χαμηλή.	Ελέγξτε και βεβαιωθείτε ότι ο σωλήνας έχει την κατάλληλη εσωτερική διάμετρο και ότι δεν στριβεται. Ανοίξτε τελείως τη στρόφιγγα.
Παροχή αποθηκευμένου νερού	Δεν υπάρχει αρκετό νερό πλήρωσης.	Βυθίστε τον σωλήνα στο αποθηκευμένο νερό για να γεμίσετε τον σωλήνα με περισσότερο νερό (νερό πλήρωσης).
	Υπάρχει μεγάλη διαφορά ύψους μεταξύ της εισόδου τροφοδοσίας νερού και της επιφάνειας του αποθηκευμένου νερού.	Τοποθετήστε το σύστημα καθαρισμού εντός του εύρους του μέγιστου ύψους αναρρόφησης.
	Η εσωτερική διάμετρος του σωλήνα δεν είναι κατάλληλη.	Χρησιμοποιήστε έναν σωλήνα με εσωτερική διάμετρο 7,5 – 9 mm.

Σύμπτωμα	Πιθανή αιτία	Αποκατάσταση
Το μοτέρ σταματάει απότομα.	Δεν υπάρχει εναπομένουσα ισχύ στην μπαταρία.	Φορτίστε την μπαταρία.
	Η μπαταρία έχει υπερθερμανθεί (η λάμπα ισχύος αναβοσβήνει).	Αφαιρέστε την μπαταρία από την κύρια μονάδα και αφήστε τη να κρυώσει επαρκώς σε καλά αεριζόμενο μέρος μακριά από άμεσο ηλιακό φως.
	Υπάρχει πρόβλημα με την κύρια μονάδα (η λάμπα ισχύος αναβοσβήνει γρήγορα).	Επικοινωνήστε με ένα Εξουσιοδοτημένο Κέντρο Εξυπηρέτησης της HiKOKI για επισκευές.
Το μοτέρ ενεργοποιείται και απενεργοποιείται επανειλημμένα ενώ ψεκάζεται νερό.	Το ακροφύσιο είναι φραγμένο από ξένο υλικό.	Καθαρίστε το ακροφύσιο με το περιλαμβανόμενο πείρο καθαρισμού ακροφυσίου.
	Υπάρχει λίγο νερό στο δοχείο.	Κλείστε τον διακόπτη ισχύος και αναπληρώστε αμέσως το νερό.
Ακόμη και όταν απελευθερώνεται η σκανδάλη, το μοτέρ δεν σταματάει ή ενεργοποιείται και απενεργοποιείται επανειλημμένα.	Υπάρχει διαρροή νερού από τον σωλήνα υψηλής πίεσης.	<ul style="list-style-type: none"> ○ Ελέγξτε και βεβαιωθείτε ότι ο συνδετήρας είναι συνδεδεμένος με ασφάλεια. ○ Αν ο σωλήνας υψηλής πίεσης έχει υποστεί ζημιά, επικοινωνήστε με ένα Εξουσιοδοτημένο Κέντρο Εξυπηρέτησης της HiKOKI για επισκευές.
	Υπάρχει διαρροή νερού από την κύρια μονάδα ή το πιστόλι ενεργοποίησης.	Επικοινωνήστε με ένα Εξουσιοδοτημένο Κέντρο Εξυπηρέτησης της HiKOKI για επισκευές.
	Υπάρχει πρόβλημα με την κύρια μονάδα.	
Ο σωλήνας υψηλής πίεσης δεν θα αποσυνδεθεί ή είναι δύσκολο να αποσυνδεθεί από την κύρια μονάδα ή το πιστόλι ενεργοποίησης.	Δυνατή πίεση εφαρμόζεται ακόμα στον σωλήνα υψηλής πίεσης.	Απενεργοποιήστε τη συσκευή και σφίξτε την σκανδάλη για να εκτονώσετε την πίεση.
Υπάρχει διαρροή νερού από το σύστημα καθαρισμού.	Δεν έχει συνδεθεί ο σωλήνας υψηλής πίεσης ή το πιστόλι ενεργοποίησης ενώ έχει προσαρτηθεί το δοχείο που περιέχει το νερό.	Αυτό δεν αποτελεί δυσλειτουργία. <ul style="list-style-type: none"> ○ Προσαρτήστε τον σωλήνα υψηλής πίεσης και το πιστόλι ενεργοποίησης. ○ Κατά την αποθήκευση του συστήματος καθαρισμού, αποστραγγίστε το νερό από το δοχείο και το σύστημα καθαρισμού. Βλέπε Εικ. 17.
Η λάμπα ένδειξης φόρτισης αναβοσβήνει γρήγορα σε μοβ χρώμα, και η φόρτιση της μπαταρίας δεν ξεκινά.	Η μπαταρία δεν έχει εισαχθεί πλήρως.	Τοποθετήστε καλά την μπαταρία.
	Υπάρχει ξένο υλικό στον πόλο της μπαταρίας ή όπου η μπαταρία είναι τοποθετημένη.	Απομακρύνετε το ξένο υλικό.
Η λάμπα ένδειξης φόρτισης αναβοσβήνει σε κόκκινο χρώμα, και η φόρτιση της μπαταρίας δεν ξεκινά.	Η μπαταρία δεν έχει εισαχθεί πλήρως.	Τοποθετήστε καλά την μπαταρία.
	Η μπαταρία έχει υπερθερμανθεί.	Εάν αφεθεί ήσυχη, η μπαταρία θα αρχίσει να φορτίζεται αυτόματα αν μειωθεί η θερμοκρασία της, αλλά αυτό μπορεί να μειώσει τη διάρκεια ζωής της μπαταρίας. Συνιστάται η μπαταρία να κρυώσει σε καλά αεριζόμενο μέρος μακριά από άμεσο ηλιακό φως πριν την φορτίσετε.
Ο χρόνος χρήσης της μπαταρίας είναι σύντομος παρόλο που η μπαταρία είναι πλήρως φορτισμένη.	Η διάρκεια ζωής της μπαταρίας έχει εξαντληθεί.	Αντικαταστήστε την μπαταρία με μία νέα.

Ελληνικά

Σύμπτωμα	Πιθανή αιτία	Αποκατάσταση
Η μπαταρία αργεί να φορτιστεί.	Η θερμοκρασία της μπαταρίας, του φορτιστή, ή του περιβάλλοντος χώρου είναι εξαιρετικά χαμηλή.	Φορτίστε την μπαταρία σε εσωτερικό χώρο ή σε άλλο πιο ζεστό περιβάλλον.
	Τα ανοίγματα εξαερισμού του φορτιστή φράσσονται, προκαλώντας υπερθέρμανση στα εσωτερικά εξαρτήματά του.	Αποφύγετε την έμφραξη των ανοιγμάτων εξαερισμού.
	Ο ανεμιστήρας ψύξης δεν λειτουργεί.	Επικοινωνήστε με ένα Εξουσιοδοτημένο Κέντρο Εξυπηρέτησης της HiKOKI για επισκευές.
Η λάμπα τροφοδοσίας USB έχει απενεργοποιηθεί και η συσκευή USB έχει σταματήσει τη φόρτιση.	Η χωρητικότητα της μπαταρίας έχει μειωθεί.	Αντικαταστήστε την μπαταρία με μία που να διαθέτει εναπομένουσα χωρητικότητα.
		Συνδέστε το καλώδιο ρεύματος του φορτιστή σε μια πρίζα ρεύματος.
Η λάμπα τροφοδοσίας USB δεν σβήνει παρόλο που έχει ολοκληρωθεί η φόρτιση της συσκευής USB.	Η λάμπα τροφοδοσίας USB ανάβει σε πράσινο χρώμα για να υποδείξει ότι είναι δυνατή η φόρτιση με USB.	Αυτό δεν αποτελεί δυσλειτουργία.
Δεν είναι σαφής η κατάσταση φόρτισης της συσκευής USB, ή εάν έχει ολοκληρωθεί η φόρτισή της.	Η λάμπα τροφοδοσίας USB δεν σβήνει ακόμη και όταν έχει ολοκληρωθεί η φόρτιση.	Ελέγξτε εάν φορτίζεται η συσκευή USB για να επιβεβαιώσετε την κατάσταση φόρτισής της.
Η φόρτιση μιας συσκευής USB διακόπτεται στη μέση.	Ο φορτιστής είχε συνδεθεί σε ηλεκτρική πρίζα ενώ η συσκευή USB φορτιζόταν χρησιμοποιώντας την μπαταρία ως πηγή τροφοδοσίας.	Αυτό δεν αποτελεί δυσλειτουργία. Ο φορτιστής διακόπτει τη φόρτιση με USB για περίπου 5 δευτερόλεπτα όταν διαφοροποιεί τις πηγές τροφοδοσίας.
	Μία μπαταρία είχε εισαχθεί στον φορτιστή ενώ η συσκευή USB φορτιζόταν με τη χρήση πρίζας ρεύματος ως πηγή τροφοδοσίας.	
Η φόρτιση της συσκευής USB διακόπτεται στη μέση όταν η μπαταρία και η συσκευή USB φορτίζονται ταυτόχρονα.	Η μπαταρία έχει φορτιστεί πλήρως.	Αυτό δεν αποτελεί δυσλειτουργία. Ο φορτιστής διακόπτει τη φόρτιση με USB για περίπου 5 δευτερόλεπτα ενώ ελέγχει αν η μπαταρία έχει ολοκληρώσει με επιτυχία τη φόρτιση.
Η φόρτιση της συσκευής USB δεν ξεκινά όταν η μπαταρία και η συσκευή USB φορτίζονται ταυτόχρονα.	Το εναπομένον φορτίο της μπαταρίας είναι πολύ χαμηλό.	Αυτό δεν αποτελεί δυσλειτουργία. Όταν το φορτίο της μπαταρίας φτάσει σε ένα συγκεκριμένο επίπεδο, ξεκινάει αυτόματα η φόρτιση με USB.

OGÓLNE WSKAZÓWKI BEZPIECZEŃSTWA DOTYCZĄCE URZĄDZEŃ ELEKTRYCZNYCH

OSTRZEŻENIE

Należy dokładnie zapoznać się ze wszystkimi ostrzeżeniami i wskazówkami bezpieczeństwa.

Nieprzestrzeganie ostrzeżeń oraz wskazówek bezpieczeństwa może spowodować porażenie prądem elektrycznym, pożar i/lub odniesienie poważnych obrażeń.

Ostrzeżenia i wskazówki bezpieczeństwa powinny być przechowywane do użycia w przyszłości.

1. Pamiętać, aby miejsce pracy zawsze było utrzymywane w porządku i czystości.

Nieprzestrzeganie tego może prowadzić do wypadków.

2. Podczas korzystania z myjki uwzględnić warunki otoczenia.

- Upewnić się, że miejsce pracy jest jasno oświetlone.
- Nie wolno stosować myjki w pobliżu łatwopalnych cieczy lub gazów.

3. Mieć świadomość zagrożenia porażeniem prądem elektrycznym.

Podczas korzystania z ładowarki, nie należy dotykać niczego, co jest uziemione. (Przykładowo rur, grzejników, kuchenek mikrofalowych, lodówek itp.)

4. Nie wolno stosować myjki w pobliżu dzieci.

- Myjki ani przewodu nie mogą dotykać osoby inne niż korzystający z niej.

○ W pobliżu miejsca pracy nie mogą przebywać osoby inne niż korzystający z myjki.

5. Jeżeli myjka nie jest używana należy przechowywać ją w bezpiecznym miejscu.

Myjka powinna być przechowywana w suchych, wysoko położonych lub zamkniętych miejscach - poza zasięgiem dzieci.

6. Nie wolno używać myjki w nieodpowiedni sposób.

- W celu zapewnienia bezpieczeństwa i sprawności myjkę wysokociśnieniową wolno używać w zakresie dopuszczalnych parametrów pracy.
- Nie należy używać myjki do innych celów niż te, do których jest przeznaczona.

7. Podczas korzystania z myjki należy nosić odzież ochronną.

Zależnie do konieczności stosować obuwie ochronne, rękawice, kask z przyłbicą i zatyczki do uszu.

8. Podczas korzystania z myjki nosić gogle ochronne i maskę przeciwpyłową.

Podczas korzystania z myjki występuje możliwość przedostania się rozprysków i pyłu do oczu i ust.

9. Nie wolno nieostrożnie obchodzić się z przewodem zasilania.

- Nie należy przenosić ładowarki za przewód zasilania lub wyciągać wtyczki z gniazda sieciowego ciągnąc za przewód zasilania.

○ Przewód zasilania trzymać z dala od ciepła, oleju lub ostrych krawędzi.

10. Upewnić się, że czyszczony przedmiot jest utwierdzony.

W niektórych przypadkach ciśnienie strumienia wody może spowodować uniesienie lekkich przedmiotów. Nie wolno wykorzystywać myjki do mycia lekkich przedmiotów, które nie mogą zostać utwierdzone.

11. Podczas korzystania z myjki zachować odpowiednią postawę.

Pamiętać, aby stopy zawsze były mocno oparte o podłoże celem utrzymania równowagi.

12. Zwracać szczególną uwagę na konserwację myjki wysokociśnieniowej.

- W celu zapewnienia bezpiecznego i sprawnego korzystania należy regularnie konserwować myjkę.

○ Podczas wymiany dostarczonych części skorzystać z instrukcji obsługi.

○ Należy regularnie sprawdzać przewod zasilania ładowarki, a w przypadku jego uszkodzenia, należy skontaktować się ze sprzedawcą w celu naprawy.

○ W przypadku korzystania z przedłużacza należy go regularnie sprawdzać i wymienić na nowy w przypadku uszkodzenia.

○ Pamiętać o tym, aby uchwyt zawsze był suchy i czysty oraz nie dopuszczać do kontaktu uchwytu z olejem lub smarem.

13. Wyłączyć i odłączyć akumulator od Myjki wysokociśnieniowej w następujących sytuacjach:

- Kiedy nie jest używana i kiedy jest naprawiana.

○ Podczas podłączania lub odłączania dostarczonych lub zakupionych części.

○ W innych sytuacjach, w których występuje oczywiste ryzyko.

14. Nieodpowiednie przedłużacze mogą być niebezpieczne.

15. Podczas korzystania z myjki stale zachowywać ostrożność.

○ Podczas korzystania z myjki wysokociśnieniowej zwracać uwagę na sposoby użytkowania zalecane przez instrukcję obsługi oraz otoczenie.

○ Nie wolno stosować myjki w przypadku zmęczenia.

16. Stosować jedynie akcesoria i wyposażenie określone przez producenta.

Zastosowanie akcesoriów i wyposażenia innych od określonych w instrukcji obsługi lub katalogach firmy HiKOKI może prowadzić do wypadków lub obrażeń i należy tego unikać za wszelką cenę.

17. Naprawa myjki wysokociśnieniowej może być wykonywana wyłącznie przez specjalistów.

○ Myjki wysokociśnieniowe spełniają wszelkie odpowiednie przepisy bezpieczeństwa i nie wolno ich modyfikować.

○ Wszystkie naprawy muszą być wykonywane przez autoryzowane punkty serwisowe HiKOKI. Próba dokonania naprawy bez posiadania odpowiednich umiejętności może prowadzić do wypadków lub obrażeń.

18. Nie należy używać maszyny, jeśli akumulator lub ważne części maszyny są uszkodzone, np. urządzenie bezpieczeństwa, węże wysokociśnieniowe, pistolet spustowy.

19. Podczas korzystania z myjki pistolet należy trzymać mocno obydwojma rękoma.

Nieprzestrzeganie tego może prowadzić do obrażeń osób.

20. Woda pod wysokim ciśnieniem może być niebezpieczna, jeżeli jest nieprawidłowo wykorzystywana.

Strumienia wody pod wysokim ciśnieniem nie wolno kierować na ludzi, zwierzęta, przedmioty łatwo ulegające uszkodzeniu, urządzenia elektryczne lub samą myjkę.

21. Nie wolno stosować benzyny, oleju, rozpuszczalników organicznych oraz innych łatwopalnych lub toksycznych cieczy ani żadnych innych nieodpowiednich cieczy.

Nieprzestrzeganie tych zaleceń może spowodować wybuch, powstanie pożaru lub dymu oraz inne wypadki, które mogą spowodować uszkodzenie mienia lub obrażenia osób.

22. W przypadku mycia opon samochodowych pamiętać o tym, aby końcówka dyszy była utrzymywana w odległości 50 cm od mytej powierzchni.

Nieprzestrzeganie tych zaleceń może spowodować uszkodzenie opony lub hamulców, które mogą prowadzić do poważnych wypadków.

23. Nie należy dotykać wtyczki zasilania ładowarki lub gniazda sieciowego mokrymi rękami.
Nieprzestrzeganie tego może prowadzić do porażenia prądem elektrycznym.
24. Myjka wysokociśnieniowa nie powinna być używana przez dzieci i nieprzeszkolony personel.
25. Woda przepływająca przez urządzenia zapobiegające przepływowi zwrotnemu nie nadaje się do picia.
W przypadku podłączania myjki do kranu wody pitnej upewnić się że zamontowany został zawór zwrotny. Należy używać urządzenia zapobiegającego cofaniu się jak dla EN12729 Typ BA. Wody, która przeszła przez zawór zwrotny nie wolno wykorzystywać do picia.
26. Należy upewnić się, że woda nie chlapie na Myjkę wysokociśnieniową, ładowarkę, gniazdo sieciowe lub inne obszary. Również nie należy wystawiać myjki na działanie deszczu ani używać jej w czasie deszczu.
Nieprzestrzeganie tego może prowadzić do porażenia prądem elektrycznym.
27. Nie wolno przytrzymywać pistoletu podczas mocowania na miejscu.
28. Jeżeli myjka nie działa prawidłowo lub wydaje nietypowe dźwięki albo drgania należy ją natychmiast wyłączyć i skontaktować się z autoryzowanym punktem serwisowym HIKOKI celem umówienia przeglądu lub naprawy.
Kontynuowanie użytkowania może być przyczyną zranienia.
29. Jeżeli myjka została przypadkowo zrzucona lub uderzyła o twardy przedmiot sprawdzić, czy nie uległa uszkodzeniu, pęknięciu lub odkształceniu.
Nieprzestrzeganie tego może prowadzić do obrażeń osób.
30. Nie wolno kierować strumienia ciśnieniowego na siebie lub inne osoby w celu czyszczenia odzieży lub obuwia.
31. Podczas pozostawiania urządzenia bez dozoru zawsze należy wyłączyć zasilanie sieciowe wyłącznikiem głównym.

UWAGA

1. Przed odłączeniem węża wysokociśnieniowego zredukować ciśnienie w myjce do ciśnienia otoczenia.
2. Wszystkie dostarczone akcesoria podłączyć prawidłowo, zgodnie instrukcją obsługi.
Nieprzestrzeganie tego może prowadzić do odłączenia akcesoriów lub obrażeń osób.
3. Upewnić się że do przedmiotów, które mają być czyszczone nie przylegają żadne ciała obce.
Nieprzestrzeganie tego może prowadzić do uniesienia ciał obcych i spowodowania nieoczekiwanych obrażeń osób.
4. Nie wolno kierować strumienia wody pod ciśnieniem na otoczenie etykiet umieszczonych na mytych przedmiotach.
Nieprzestrzeganie tego może prowadzić do oderwania się etykiet.
5. Podczas przenoszenia myjki mocno trzymać uchwyt.
6. Dzieci powinny znajdować się pod nadzorem, celem zapewnienia, że nie będą bawiły się urządzeniem.

**DODATKOWE WSKAZÓWKI
BEZPIECZEŃSTWA**

1. Nie włączać myjki, kiedy naciskany jest spust.
Nieprzestrzeganie tego może spowodować natychmiastowe uruchomienie strumienia wody pod wysokim ciśnieniem, prowadzące do nieoczekiwanych wypadków.
2. Nie kierować dyszy w ludzi ani w zwierzęta.
Nieprzestrzeganie tego może prowadzić do obrażeń osób.
3. Po użyciu upewnić się, że cała woda została spuszczone z myjki, pistoletu, węża itp.
Nieprzestrzeganie tego może spowodować zamrażnięcie prowadzące do usterek.

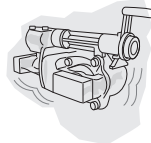
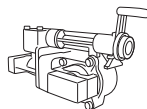

4. Komorę, w której umieszczony jest akumulator, należy chronić przed zabrudzeniem.
5. Nigdy nie demontować akumulatora ani ładowarki.
6. Nigdy nie zwierać zacisków akumulatora. Zwarcie zacisków akumulatora powoduje wygenerowanie wysokiego napięcia i przegrzanie. Wynikiem tego może być spalanie lub uszkodzenie akumulatora.
7. Akumulatora nie wolno wrzucać do ognia. Podpalenie akumulatora może spowodować jego wybuch.
8. Akumulator należy przekazać do punktu sprzedaży, w którym został zakupiony, kiedy tylko jego żywotność po naładowaniu uniemożliwia jego efektywne użytkowanie. Nie wyrzucać zużytego akumulatora.
9. W otwory wentylacyjne ładowarki nie wolno wkładać żadnych przedmiotów. Umieszczenie w otworach wentylacyjnych ładowarki metalowych lub łatwopalnych przedmiotów powoduje powstanie zagrożenia porażeniem prądem lub uszkodzenia ładowarki.

UWAGA

1. **Utrzymywać porządek i czystość w miejscu pracy**
Podczas korzystania z myjki brudna woda będzie rozpryskiwana na boki. Dlatego konieczne jest sprawdzenie miejsca celem upewnienia się, że nie ma przeszkód oraz utrzymywanie porządku i czystości w miejscu pracy.
2. **Umieszczenie myjki**
Wybierać płaskie miejsca, w których podczas czyszczenia nie będzie dochodzić do rozpryskiwania wody na myjkę.
3. Ustawić przełącznik w pozycji "WYŁĄCZONA" natychmiast po odłączeniu węża od kranu lub myjki i kiedy woda nie jest dalej podawana do myjki.
Nieprzestrzeganie tego może prowadzić do natychmiastowych usterek (praca na sucho).
4. Ustawić przełącznik w pozycji "WYŁĄCZONA", kiedy praca jest tymczasowo przerywana.
Nieprzestrzeganie tego może prowadzić do samoczynnego uruchomienia silnika elektrycznego.
W czasie pracy trzymać palec na środku spustu
Nieprzestrzeganie tego może prowadzić do obrażeń spowodowanych przygnieceniem palców.
Trzymać pistolet i dyszę pewnie, obiema rękoma.
6. W silniku tego produktu znajduje się silny, stały magnes. Należy przestrzegać następujących środków ostrożności dotyczących przywierania wiórów do narzędzia i efektu trwałego oddziaływania magnesu na urządzenia elektroniczne.

PODZAS KORZYSTANIA Z PRZECHOWYWANEJ WODY

UWAGA

1. Nie stosować niczego innego oprócz czystej wody (wody rzecznej lub ze stawu, zablokowanej wody zawierającej drobinki pisaku). Nieprzestrzeganie tego może prowadzić do usterek.

WSKAZÓWKA

1. Wody nie można odprowadzać w następujących przypadkach:
 - Kiedy używany wąż ma średnicę większą niż 9 mm
 - Kiedy różnica między wlotem wody doprowadzanej a poziomem wody wynosi więcej niż 0,5 m
 - Kiedy wnętrze węża nie jest wystarczająco wypełnione wodą
2. Ustawić przełącznik w pozycji "WŁĄCZONA", bez przymocowanej dyszy. Nieprzestrzeganie tego może spowodować pracę na sucho prowadzącą do usterek.
3. Jeżeli woda nie zaczyna wypływać w ciągu dwóch minut ustawić przełącznik w pozycji "WYŁĄCZONA". Nieprzestrzeganie tego może prowadzić do usterek (praca na sucho).

Maksymalna wysokość ssania (wysokość podnoszenia) wynosi około 0,5 m.

Przymocować zestaw odpowiednio, stosownie do warunków.

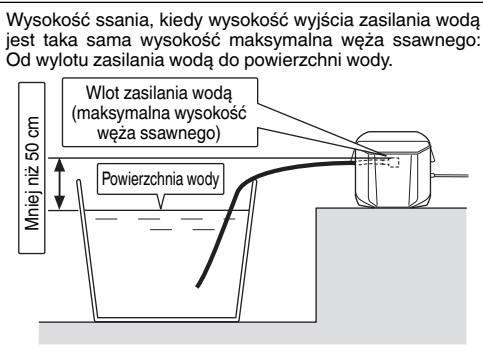
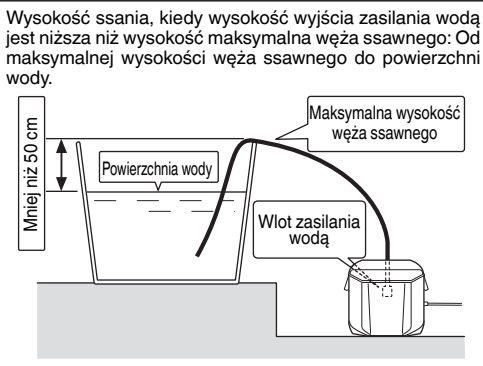

- Jeśli używany jest rozrusznik serca lub inne elektroniczne urządzenie medyczne, nie należy używać lub zbliżyć się do narzędzia. Działanie urządzenia elektronicznego może zostać zakłócone.
- Nie należy używać narzędzia w pobliżu precyzyjnych urządzeń, takich jak telefony komórkowe, karty magnetyczne lub elektroniczne nośniki pamięci. Może to spowodować nieprawidłowe działanie, awarię lub utratę danych.

WSKAZÓWKA

1. Luźne połączenia mogą być przyczyną przecieków.
2. Zwilżyć pierścień wodą, aby ułatwić podłączenie, jeśli nie jest łatwo włożyć wąż i dyszę.
3. Usunąć wszelkie zanieczyszczenia, błoto oraz inny materiał z otworu wejściowego pistoletu i występu na dyszy.
4. Najpierw ustawić regulator natrysku na opcję "Strumień" a następnie stopniowo zmieniać go na opcję "Natrysk" jednocześnie naciskając spust. Zwrócić uwagę, że istnieje możliwość rozpryskania wody poziomo na dużym obszarze jeżeli wykonany zostanie całkowity obrót do położenia "Natrysk".
5. Zwrócić uwagę, że może dojść do uszkodzenia dyszy jeżeli w czasie przełączania między opcjami "Strumień" i "Natrysk" zostanie wymuszony jej obrót poza ogranicznik.
6. Wstępne mycie rozpocznij w odległości około 1 metra od celu, a następnie przysuń się stopniowo bliżej, sprawdzając jednocześnie poziom czyszczenia, aż do momentu osiągnięcia odległości, w której zabrudzenie zostanie skutecznie usunięte. Ciśnienie natrysku myjki jest około 7 razy większe niż ciśnienie wody wodociągowej. Dlatego strumień wody pod wysokim ciśnieniem może uszkodzić lub oderwać powłokę z myłych przedmiotów.
7. Są przypadki, kiedy strumień wody wydaje się być niestabilny z powodu tego, że zgromadzone w pompie i wężu powietrze jest zaraz po uruchomieniu usuwane wraz z wodą. W takim przypadku poczekać na ustabilizowanie przepływu wody.
8. Pozostawić dwu lub więcej sekundowy odstęp między naciśnięciami i zwolnieniami spustu. Nieprzestrzeganie tego może prowadzić do usterek przełącznika ciśnieniowego.
9. Nie włączać, kiedy zbiornik jest pusty lub gdy zawór jest wyłączony. Nieprzestrzeganie tego może prowadzić do usterek.
10. Silnik elektryczny wyłączy się automatycznie po uzyskaniu wymaganego ciśnienia wewnątrz myjki.
11. Zablokować spust ogranicznikiem w czasie przerw w myciu i o zakończeniu mycia.
12. Pozostawienie włączonej myjki może spowodować pracę na sucho prowadzącą do usterek.
13. Korzystanie z akumulatora w niskich temperaturach (poniżej 0 stopni Celsjusza) może czasami wydłużać pracę. Niemniej jednak jest to zjawisko tymczasowe – powrót do normy następuje z chwilą rozgrzania się akumulatora.
14. Woda może przeciekać, jeśli zbiornik zawierający wodę jest podłączony a wąż wysokociśnieniowy nie.
 - Podłączyć wąż wysokociśnieniowy i pistolet spustowy przed podłączeniem zbiornika.
 - Odlączyć zbiornik przed odłączeniem węża wysokociśnieniowego i pistoletu spustowego, a następnie upewnić się, czy cała woda została wypuszczona ze zbiornika.
 - Należy upewnić się, czy wąż wysokociśnieniowy i pistolet spustowy są podłączone podczas przenoszenia lub montowania zbiornika z wodą.
 - Podczas korzystania z myjki wewnątrz pomieszczeń, należy umieścić ją tam, gdzie nie będzie problemem, jeśli woda przecieka.

UWAGI DOTYCZĄCE AKUMULATORA LITOWO-JONOWEGO

W celu wydłużenia żywotność akumulatora litowo-jonowego został on wyposażony w funkcję wyłączania zasilania.

W przypadkach opisanych poniżej w punktach 1-3 silnik może się zatrzymać w czasie użytkowania elektronarzędzia, nawet jeżeli wyłącznik jest wciśnięty do położenia włączenia. Nie jest to oznaką awarii, ale efektem działania funkcji wyłączania.

1. Gdy akumulator się wyczerpie, silnik się wyłączy.
W takim wypadku akumulator należy niezwłocznie naładować.
2. Silnik może się wyłączyć w przypadku przeciążenia elektronarzędzia. W takim wypadku należy zwolnić wyłącznik elektronarzędzia i wyeliminować przyczynę przeciążenia. Po wyeliminowaniu przeciążenia elektronarzędzie może być ponownie użytkowane.
3. Jeżeli w warunkach intensywnej pracy akumulator się przegrzeje, może to spowodować przerywanie zasilania z akumulatora.
W takim wypadku należy zaprzestać używania akumulatora i pozostawić go do ostygnięcia. Po wyeliminowaniu przeciążenia elektronarzędzie może być ponownie użytkowane.

Dodatkowo należy stosować się do poniższych ostrzeżeń i wskazówek.

OSTRZEŻENIE

Aby zapobiec wyciekom z akumulatora, jego przegrzaniu, emisji dymu, wybuchowi lub zapaleniu się akumulatora, należy podjąć wszystkie wymienione poniżej środki ostrożności.

1. Należy się upewnić, że wióry i pył nie gromadzą się na akumulatorze.
 - Podczas pracy należy zwracać uwagę, aby wióry i pył nie opadały na akumulator.
 - Należy zwracać uwagę, aby wióry i pył, które opadają na akumulator, nie gromadziły się na jego powierzchni.
 - Nie przechowywać nieużywanych akumulatorów w miejscach, w których mogą one wejść w kontakt z wirami i pyłem.
 - Przed przechowywaniem akumulatora należy usunąć z niego wióry i pył; akumulatora nie należy przechowywać razem z metalowymi przedmiotami (śruby, gwoździe itp.).
2. Akumulatora nie wolno nakłuwać ostrymi przedmiotami, takimi jak gwoździe, uderzać młotkiem, deptać, rzucić ani poddawać wstrząsom.
3. Nie używać akumulatora, który nosi wyraźne ślady uszkodzenia lub odkształcenia.
4. Nie korzystać z akumulatora umieszczonego z odwróconą biegunowością.
5. Nie podłączać akumulatora bezpośrednio do gniazda sieciowego lub gniazda zapalniczki samochodowej.
6. Nie używać akumulatora do celów innych, niż zgodne z jego przeznaczeniem.
7. Jeśli ładowanie akumulatora nie powiedzie się, nawet po upływie określonego czasu ładowania, należy natychmiast przerwać ładowanie.
8. Nie poddawać akumulatora działaniu wysokiej temperatury ani wysokiego ciśnienia, np. poprzez umieszczanie go w kuchenke mikrofalowej, suszarce lub pojemniku ciśnieniowym.
9. W przypadku wycieku lub pojawienia się nieprzyjemnego zapachu upewnić się, że akumulator znajduje się z dala od źródeł ognia.
10. Nie używać akumulatora w miejscach, w których generowane są silne, elektryczne ładunki statyczne.

11. Jeśli w trakcie użytkowania, ładowania lub przechowywania akumulatora pojawi się nieprzyjemny zapach, dojdzie do wycieku, przegrzania, odbarwienia lub odkształcenia, bądź jeśli pojawi się jakkolwiek inna nieprawidłowość, akumulator należy natychmiast wyjąć z elektronarzędzia lub ładowarki i zaprzestać jego użytkowania.

UWAGA

1. Jeśli elektrolit wyciekający z akumulatora dostanie się do oczu, nie wolno pocierać podrażnionego miejsca; oczy należy dokładnie przemyć czystą wodą, np. z kranu, i niezwłocznie skontaktować się z lekarzem. Nieusunięty elektrolit może spowodować uszkodzenie wzroku.
2. W przypadku kontaktu elektrolitu ze skórą lub odzieżą, miejsce kontaktu należy natychmiast dokładnie przemyć czystą wodą, np. z kranu. Elektrolit może spowodować podrażnienie skóry.
3. Jeśli w trakcie pierwszego użycia akumulatora stwierdzona zostanie obecność rdzy, pojawi się nieprzyjemny zapach, dojdzie do przegrzania, odbarwienia, odkształcenia i/lub pojawią się inne nieprawidłowości, należy zaprzestać jego użytkowania i zwrócić go do dostawcy lub sprzedawcy.

OSTRZEŻENIE

Jeżeli przedmiot wykonany z materiału przewodzącego wejdzie w kontakt z zaciskiem akumulatora litowo-jonowego, może dojść do zwarcia akumulatora, a w wyniku tego – do pożaru. Przechowując akumulator litowo-jonowy należy stosować się do poniższych zaleceń.

- W opakowaniu do przechowywania nie wolno umieszczać żadnych przedmiotów wykonanych z materiałów przewodzących, gwoździ ani drutów, takich jak druty żelazne i druty miedziane.
- Aby zapobiec zwarciom, akumulator należy umieścić w elektronarzędziu lub w przypadku przechowywania, założyć na niego pokrywę, tak aby wywietrznik został zakryty.

MECHANIZMY BEZPIECZEŃSTWA

W celu zapewnienia bezpiecznego użytkowania myjka wyposażona jest w następujące mechanizmy bezpieczeństwa.

Wyłącznik zasilania

Zapobiega niezamierzonemu uruchomieniu myjki.

Pistolet wyposażony w blokadę spustu

Zapobiega naciśnięciu spustu i niezamierzonemu uruchomieniu myjki.

Sygnalizator ciśnienia

Zapobiega przekroczeniu dopuszczalnej wartości przez ciśnienie wewnątrz myjki. Zwolnienie dźwigni na pistolecie spustowym spowoduje wstrzymanie pracy pompy przez zawór sterowany ciśnieniem wody. Po naciśnięciu dźwigni pompa jest uruchamiana ponownie.

Automatyczne wyłączenie

Myjka jest wyposażona w funkcję automatycznego wyłączania, w celu zapobiegania niepotrzebnemu poborowi energii, jak również przypadkowemu uruchomieniu i wypadkom.

Automatyczne wyłączenie jest uaktywniane w następujących sytuacjach:

- Kiedy zasilanie jest włączone i mija około 30 minut bez naciśnięcia spustu
- Kiedy spust jest naciskany bez przerwy przez około 30 minut
- Silnik może się zatrzymać, jeśli dojdzie do przegrzania akumulatora.

ŚRODKI OSTROŻNOŚCI DOTYCZĄCE PODŁĄCZENIA URZĄDZENIA USB

Gdy pojawi się nieoczekiwany problem, dane zapisane w urządzeniu USB podłączonym do tego produktu mogą zostać uszkodzone lub utracone. Zawsze zadбай o to, aby przed użyciem tego produktu wykonać kopię zapasową wszelkich danych zapisanych w urządzeniu USB.

Proszę pamiętać, że nasza firma nie bierze żadnej odpowiedzialności za żadne dane zapisane na urządzeniu USB, które uległy uszkodzeniu lub zostały stracone, ani za żadne uszkodzenia, które mogą się pojawić w podłączonym urządzeniu.

OSTRZEŻENIE

- Przed przystąpieniem do użytkowania należy sprawdzić kabel USB złącza pod kątem ewentualnych uszkodzeń. Używanie wadliwego lub uszkodzonego kabla USB może doprowadzić do emisji dymu lub zapłonu.
- Jeżeli produkt nie jest użytkowany, port USB należy zabezpieczyć gumową pokrywą. Zebranie się kurzu w porcie USB może spowodować emisję dymu lub zapłonu.

WSKAZÓWKA

- Może wystąpić chwilowa przerwa podczas ładowania USB.
- Gdy urządzenie USB nie jest ładowane, należy usunąć urządzenie USB z ładowarki. Niezastosowanie się do tego wymogu może nie tylko skrócić okres użytkowania akumulatora urządzenia USB, ale również może spowodować nieoczekiwane wypadki.
- Ładowanie niektórych urządzeń USB może być niemożliwe, w zależności od rodzaju urządzenia.

















NAZWY CZĘŚCI (Rys. 1 – Rys. 23)

①	Zbiornik	⑮	Dysza regulowana
②	Kieszeń boczna	⑯	Uchwyt pistoletowy
③	Gniazdo dopływu wody	⑰	Przełącznik spustowy
④	Dźwignia	⑱	Blokada przełącznika spustowego
⑤	Zatrząsk	⑲	Wąż wysokociśnieniowy
⑥	Nakrętka zbiornika	⑳	Szpilka do czyszczenia dyszy
⑦	Uchwyt	㉑	Akumulator
⑧	Złącze dopływu wody (zainstalowane na urządzeniu głównym)	㉒	Wąż podłączany do kranu (dostępny w sprzedaży)
⑨	Pokrywa	㉓	Szybkozłącze (sprzedawane oddzielnie)
⑩	Pokrętko regulacji ciśnienia wody	㉔	Szybkozłącze (dostępne w sprzedaży)
⑪	Przełącznik ze wskaźnikiem ładowania	㉕	Złącze dopływu wody (sprzedawane oddzielnie)
⑫	Kontrolka ładowania	㉖	Złącze uchwytu pistoletowego
⑬	Włacznik zasilania	㉗	Nakrętka zaworu
⑭	Lampka zasilania	㉘	Filtr siatkowy

SYMBOLY

OSTRZEŻENIE

Następujące oznaczenia są symbolami używanymi w instrukcji elektronarzędzia. Przed rozpoczęciem użytkowania należy się upewnić, że ich znaczenie jest zrozumiałe.

	AW18DBL: Akumulatorowa myjka wysokociśnieniowa
	Należy dokładnie zapoznać się ze wszystkimi ostrzeżeniami i wskazówkami bezpieczeństwa.
	Dotyczy tylko państw UE Elektronarzędzi nie wolno wyrzucać wraz z odpadami z gospodarstwa domowego! Zgodnie z Dyrektywą Europejską 2002/96/WE w sprawie zużytego sprzętu elektrycznego i elektronicznego oraz wprowadzeniem jej zgodnie z prawem krajowym, zużyte elektronarzędzia należy posegregować i oddać do recyklingu w sposób przyjazny dla środowiska w wyspecjalizowanym zakładzie utylizacji.
	Ostrzeżenie
V	Napięcie znamionowe
kg	Kilogramy
MPa	Megapaskale
	Woda pod wysokim ciśnieniem może być niebezpieczna, jeżeli jest nieprawidłowo wykorzystywana. Strumienia wody pod wysokim ciśnieniem nie wolno kierować na ludzi, urządzenia elektryczne lub samą myjkę.
	Wody, która przeszła przez zawór zwrotny nie wolno wykorzystywać do picia.
	Odłącz akumulator
	Odblokowany
	Pistolet
	Dysza regulowana
	Wąż wysokiego ciśnienia (3 m)
	Kołek do czyszczenia dyszy
	Złącze zasilania wodą (Aksesoria opcjonalne...sprzedawane oddzielnie)
	Szybkozłącze (czarne) (dostępne w sprzedaży)
	Szybkozłącze (dla wężu o małej średnicy) (dostępne w sprzedaży)
	<ul style="list-style-type: none"> • Wąż zaworu (typ odporny na ciśnienie) (dostępny w sprzedaży) • Wąż zaworu o małej średnicy (dostępny w sprzedaży)
	Złącze zaworu (dostępne w sprzedaży)
	Włacznik zasilania myjki

	Wyłącznik zasilania myjki
	Przełącznik wskaźnika poziomu naładowania akumulatora
	Akumulator niemal całkowicie wyczerpany. Naładować akumulator najszybciej, jak to możliwe.
	Akumulator w połowie wyczerpany.
	Akumulator dostatecznie naładowany.
	Działanie niedozwolone

AKCESORIA STANDARDOWE

Poza elektronarzędziem (1 narzędzie) w opakowaniu znajdują się akcesoria wymienione na stronie 281.

Akcesoria standardowe mogą ulec zmianie bez wcześniejszego zawiadomienia.

ZASTOSOWANIA

- Czyszczenie drzwi przeszklonych, szkła okiennego, podłóg, ścian itp.
- Czyszczenie samochodów, motocykli itp.
- Usuwanie błota z wyposażenia ogrodniczego i urządzeń rolniczych.

SPECYFIKACJE TECHNICZNE

URZĄDZENIE ELEKTRYCZNE

Model	AW18DBL
Napięcie	18 V
Ciśnienie wylotowe (1 MPa: 10,2 kgf/cm ²)	0,5 – 2,0 MPa
Odptyw wody	0,5 – 1,2 L/min
Dopuszczalna temperatura wody	40°C lub mniej
Sposób dostarczania wody	Dostarczenie wody do zbiornika / podłączenie zaworu / dostarczenie wody przechowywanej
Pojemność zbiornika	8 L
Silnik	Silnik prądu stałego
Wymiary (Długość x Szerokość x Głębokość)	302 mm x 254 mm x 473 mm
Waga*1	4,5 kg

*1 Waga (Zgodnie z procedurą EPTA 2003): Bez akumulatora, pistoletu spustowego, węża wysokociśnieniowego, zmiennej dyszy.

ŁADOWARKA

Model	UC18YSL3
Napięcie ładowania	14,4 V – 18 V
Masa	0,6 kg

WSKAZÓWKA

W związku z prowadzonym przez firmę HiKOKI programem badań i rozwoju, niniejsze specyfikacje techniczne mogą ulec zmianie bez wcześniejszego zawiadomienia.

WSKAZÓWKA

Nie należy mocno potrząsać panelem przełączników ani uderzać go. Może to doprowadzić do wystąpienia problemów.

2. Umieścić akumulator w ładowarce.

Ostrożnie i dokładnie umieścić akumulator w ładowarce, tak jak zostało to pokazane na **Rys. 2**.

3. Ładowanie

Po umieszczeniu akumulatora w ładowarce kontrolka wskaźnika ładowania będzie migać na niebiesko.

Po zakończeniu ładowania akumulatora kontrolka wskaźnika ładowania zaświeci się na zielono. (Patrz **Tabela 1**.)

- (1) Wskazania kontrolki wskaźnika ładowania
Wskazania kontrolki wskaźnika ładowania są zilustrowane w **tabeli 1**, w zależności od stanu ładowarki lub akumulatora.

ŁADOWANIE

Przed przystąpieniem do użytkowania elektronarzędzia należy naładować akumulator; w tym celu należy postępować w sposób opisany poniżej.

1. Podłączyć przewód zasilający ładowarki do gniazda sieciowego.

Po podłączeniu wtyczki ładowarki do gniazda sieciowego, kontrolka wskaźnika ładowania będzie migiała na czerwono (co 1 sekundę).

Tabela 1

Wskazania kontrolki wskaźnika ładowania				
Kontrolka wskaźnika ładowania (CZERWONY/ NIEBIESKI/ ZIELONY/ FIOLETOWY)	Przed ładowaniem	Miga (CZERWONY)	Pali się przez 0,5 sekundy. Nie pali się przez 0,5 sekundy. (Gaśnie na 0,5 sekundy.)	Podłączono do źródła zasilania.
	Podczas ładowania	Miga (NIEBIESKI)	Pali się przez 0,5 sekundy. Nie pali się przez 1 sekundę. (Gaśnie na 1 sekundę)	Akumulator naładowany mniej niż w 50%
		Miga (NIEBIESKI)	Pali się przez 1 sekundę. Nie pali się przez 0,5 sekundy. (Gaśnie na 0,5 sekundy.)	Akumulator naładowany mniej niż w 80%
		Pali się (NIEBIESKI)	Pali się nieprzerwanie.	Akumulator naładowany więcej niż 80%
	Ładowanie zakończone	Pali się (ZIELONY)	Pali się nieprzerwanie. (Ciągły sygnał dźwiękowy: około 6 sekund)	
	Oczekiwanie z powodu przegrzania	Miga (CZERWONY)	Pali się przez 0,3 sekundy. Nie pali się przez 0,3 sekundy. (Gaśnie na 0,3 sekundy.)	Przegrzanie akumulatora. Ładowanie niemożliwe. (Ładowanie rozpocznie się po ostygnięciu akumulatora)
	Ładowanie jest niemożliwe	Miga szybko (FIOLETOWY)	Pali się przez 0,1 sekundy. Nie pali się przez 0,1 sekundy. (Gaśnie na 0,1 sekundy.) ■ ■ ■ ■ ■ ■ ■ ■ ■ ■ ■ ■ ■ ■ ■ ■ (Przerwany sygnał dźwiękowy: około 2 sekund)	Wadliwe działanie akumulatora lub ładowarki.

- (2) Informacje na temat zakresu temperatury i czasu ładowania akumulatora
Informacje na temat zakresu temperatury i czasu ładowania zostały zamieszczone w **Tabeli 2**.

Tabela 2

Akumulator		Ładowarka	UC18YSL3	
Napięcie ładowania		V	14,4	18
Typ akumulatora	Li-ion			
Zakres temperatury, w którym akumulator może być ładowany	-10°C – 50°C			
Czas ładowania w zależności od pojemności akumulatora, w przybliżeniu (przy 20°C)				
1,3 Ah	min.	15 (4 ogniwa)		15 (5 ogniwa)
1,5 Ah	min.	15 (4 ogniwa)		15 (5 ogniwa)
2,0 Ah	min.	20 (4 ogniwa)		20 (5 ogniwa)
2,5 Ah	min.	25 (4 ogniwa)		25 (5 ogniwa)
3,0 Ah	min.	20 (8 ogniwa)		20 (10 ogniwa)
4,0 Ah	min.	26 (8 ogniwa)		26 (10 ogniwa)
5,0 Ah	min.	32 (8 ogniwa)		32 (10 ogniwa)
6,0 Ah	min.	38 (8 ogniwa)		38 (10 ogniwa)

WSKAZÓWKA

Czas ładowania może się zmieniać w zależności od temperatury otoczenia i napięcia źródła zasilania.

4. Odłączyć przewód zasilający ładowarki z gniazda sieciowego.

5. Wyjąć akumulator, mocno trzymając ładowarkę.

WSKAZÓWKA

Należy pamiętać, aby po zakończeniu użytkowania ładowarki wyjąć z niej akumulator.

Informacje dotyczące wyładowania elektrycznego w przypadku nowych akumulatorów itp.

Ponieważ chemiczne substancje znajdujące się wewnątrz nowych akumulatorów oraz akumulatorów, które nie były używane przez dłuższy okres czasu nie są aktywne, wyładowanie elektryczne może być niskie przy pierwszym i kolejnym użyciu. Jest to tymczasowe zjawisko, a właściwy czas wymagany do naładowania zostanie przywrócony po 2 - 3 ładowaniach akumulatorów.

Co zrobić, aby akumulatory działały dłużej.

- Naładować akumulatory ponownie zanim rozładują się całkowicie.
W przypadku zauważenia, że zasilanie narzędzia jest słabsze, należy zaprzestać korzystania z narzędzia i ponownie naładować akumulator. Dalsze korzystanie z narzędzia i wyczerpanie prądu elektrycznego, może spowodować uszkodzenie akumulatora i skrócenie jego żywotności.
- Należy unikać ładowania w wysokiej temperaturze.
Akumulator jest gorący zaraz po użyciu. Jeśli akumulator jest ponownie ładowany zaraz po użyciu, jakość substancji chemicznych pogorszy się, a żywotność akumulatora się skróci. Należy odłożyć na chwilę akumulator i rozpocząć ładowanie, gdy ostygnie.

UWAGA

- Jeżeli podczas ładowania akumulatora jest on nagrany w wyniku długotrwałego wystawienia na bezpośrednie działanie promieni słonecznych lub był właśnie użytkowany, kontrolka wskaźnika ładowania ładowarki zapala się na 0,3 sekundy i gaśnie na 0,3 sekundy (wyłączona przez 0,3 sekundy). W takim wypadku akumulator należy najpierw pozostawić do ostygnięcia, a następnie rozpocząć ładowanie.
- Kiedy kontrolka wskaźnika ładowania miga (co 0,2 sekundy), złącze ładowarki należy sprawdzić pod kątem obecności ciał obcych; w razie potrzeby – usunąć je. Jeżeli obecność ciał obcych nie zostanie stwierdzona, istnieje prawdopodobieństwo, że doszło do usterki akumulatora lub ładowarki. Urządzenie(-a) należy wtedy oddać do autoryzowanego centrum serwisowego.
- Ponieważ wbudowany mikrokomputer ładowarki UC18VSL3 potrzebuje około 3 sekund do potwierdzenia, że ładowany akumulator został wyjęty, należy odczekać minimum 3 sekundy przed jego ponownym włożeniem i kontynuowaniem ładowania. Jeżeli akumulator zostanie włożony ponownie w przeciągu 3 sekund, może on zostać niepoprawnie naładowany.

Po zakończeniu ładowania urządzenia USB	20	288
Przegląd myjki i węży	21	289
Przegląd filtra siatkowego	22	289
Czyszczenie i przechowywanie myjki po użyciu	23	289
Wybór akcesoriów	—	290

KONSERWACJA I KONTROLA

1. **Przegląd myjki i węży (rys. 21)**
Sprawdzić, czy nie ma uszkodzeń, pęknięć lub odkształceń. Pamiętać o regularnym czyszczeniu otworu dyszy za pomocą dostarczonego kołka do czyszczenia dyszy.

WSKAZÓWKA

Odłączyć pistolet i oczyścić otwór dyszy.

2. **Przegląd filtra siatkowego (rys. 22)**
Regularnie usuwać wodą wszelkie zanieczyszczenia z siatki filtra.

WSKAZÓWKA

Filter siatkowy wyciągnąć z wlotu zasilania wodą za pomocą szczypek płaskich.

3. **Oczyścić myjkę**
Wycisnąć nadmiar wilgoci ze ściereczki zanurzonej w roztworze wody z mydłem i przemyć myjkę. Nie wolno stosować benzyny, rozcieńczalników, benzenu, nafty itp. Nieprzestrzeganie tego może prowadzić do odkształceń.

4. **Sprawdzić, czy wszystkie śruby są dokręcone**
Regularnie sprawdzać dokręcenie śrub i dokręcać wszelkie poluzowane śruby. Nieprzestrzeganie tego może być niebezpieczne.

5. **Czyszczenie i przechowywanie myjki po użyciu (rys. 23)**
Wyposażenie, jeżeli nie jest używane i znajduje się obok, może być przechowywane wewnątrz myjki jak pokazano na rys. 23. Unikać następujących środowisk i jeżeli nie jest używana, przechowywać myjkę i wyposażenie w bezpiecznym, suchym miejscu.

- Nie wolno przechowywać w zasięgu dzieci lub w miejscach, w których dzieci mogą uruchomić urządzenie.
- Nie wolno przechowywać w miejscach, w których myjka może być narażona na działanie deszczu takich jak przód domu lub w miejscach o dużej wilgotności.
- Niewolno przechowywać w miejscach podlegających drastycznym zmianom temperatury lub bezpośrednio nasłonecznionych.
- Nie wolno przechowywać w miejscach, w których występują substancje lotne, które mogą ulec zapłonowi lub wybuchowi.

WSKAZÓWKA

Przechowywanie akumulatorów litowo-jonowych. Upewnić się, że przed przechowywaniem akumulatory litowo-jonowe zostały całkowicie naładowane.

Długotrwałe przechowywanie akumulatorów (3 miesiące lub dłużej) o niskim poziomie naładowania może spowodować pogorszenie ich wydajności, istotnie skracając czas ich użytkowania lub sprawiając, że nie będą one w stanie utrzymać ładunku.

Znacznie skrócony czas użytkowania akumulatorów można jednak poprawić poprzez ich wielokrotne ładowanie i używanie – od dwóch do pięciu razy.

Jeżeli czas użytkowania akumulatorów – pomimo wielokrotnego ładowania i używania – jest bardzo krótki, należy je uznać za trwale wyczerpane i zakupić nowe.

MONTAŻ I PRACA

Działanie	Rysunek	Strona
Ładowanie	2	282
Wymywanie akumulatora	3	282
Przymocować dyszę do pistoletu	4	283
Odłączyć dyszę od pistoletu spustowego	5	283
Kolejność montażu	6	283
Przymocować wąż wysokiego ciśnienia do pistoletu	7	283
Podłączyć wąż wysokociśnieniowy do odpływu wody doprowadzanej głównego korpusu	8	283
Podłączyć zbiornik do korpusu głównego	9	284
Wkładanie akumulatora	10	284
Kontrolka zasilania	11	285
Wskaźnik poziomu naładowania akumulatora	12	285
Korzystanie ze zmiennej dyszy	13	285
Mycie	14	285
Dostarczając wodę za pomocą zaworu	15	286
Korzystając z przechowywanej wody	16	286
Po zakończeniu operacji	17	287
Ładowanie urządzenia USB z gniazda elektrycznego	18-a	288
Ładowanie urządzenia USB i akumulatora z gniazda elektrycznego	18-b	288
Sposób ładowania urządzenia USB	19	288

UWAGA

Podczas użytkowania i konserwacji narzędzi elektrycznych muszą być przestrzegane przepisy i standardy bezpieczeństwa.

Ważna informacja dotycząca akumulatorów do bezprzewodowych elektronarzędzi firmy HiKOKI

Należy zawsze używać jednego z naszych zalecanych, oryginalnych akumulatorów. Nie możemy zagwarantować bezpieczeństwa i wydajności działania naszych bezprzewodowych elektronarzędzi, jeżeli używane są akumulatory inne, niż zalecane przez nas lub gdy akumulator zostanie rozmontowany i zmodyfikowany (np. demontaż i wymiana ogniw lub innych części wewnętrznych).

GWARANCJA

Gwarancja na elektronarzędzia firmy HiKOKI jest udzielana z uwzględnieniem praw statutowych/przepisów krajowych. Gwarancja nie obejmuje wad i uszkodzeń powstałych w wyniku niewłaściwego lub niezgodnego z przeznaczeniem użytkowania, bądź wynikających z normalnego zużycia. W wypadku reklamacji należy dostarczyć kompletne elektronarzędzie do centrum serwisowego autoryzowanego przez firmę HiKOKI wraz z KARTĄ GWARANCYJNĄ znajdującą się na końcu instrukcji obsługi.

Informacje dotyczące poziomu hałasu i wibracji

Zmierzone wartości zostały określone zgodnie z EN60335 i zadeklarowane zgodnie z ISO 4871.

Zmierzony poziom dźwięku A: 86 dB (A)

Zmierzony poziom ciśnienia akustycznego A: 73 dB (A)

Niepewność K: 3 dB (A).

Należy nosić słuchawki ochronne.

Wartość całkowita wibracji (trójosiowa suma wektorowa) określona zgodnie z EN60335.

Wartość emisji wibracji $a_h = 4,71 \text{ m/s}^2$

Niepewność K = 1,5 m/s²

Zadeklarowana wartość całkowita wibracji została zmierzona zgodnie ze standardową metodą testową i może być wykorzystana do porównywania elektronarzędzi.

Może być także wykorzystywana do wstępnej oceny ekspozycji.

OSTRZEŻENIE

- W zależności od sposobu wykorzystywania elektronarzędzia emisją wibracji podczas rzeczywistej pracy elektronarzędzia może różnić się od zadeklarowanej wartości całkowitej.
- Należy określić środki bezpieczeństwa dla ochrony operatora zgodnie z szacowaną wartością ekspozycji w zależności od rzeczywistych warunków użytkowania (uwzględniając wszystkie etapy cyklu roboczego, takie jak przerwy w pracy urządzenia oraz praca na biegu jałowym w stanie gotowości).

WSKAZÓWKA

W związku z prowadzonym przez firmę HiKOKI programem badań i rozwoju, niniejsze specyfikacje techniczne mogą ulec zmianie bez wcześniejszego zawiadomienia.

ROZWIĄZYWANIE PROBLEMÓW

Jeżeli urządzenie nie działa prawidłowo, należy zapoznać się z informacjami zamieszczonymi w poniższej tabeli. Jeżeli rozwiązanie problemu nadal nie jest możliwe, należy skontaktować się ze sprzedawcą lub autoryzowanym serwisem naprawczym firmy HiKOKI.

Symptom	Możliwa przyczyna	Rozwiązanie
Silnik nie włącza się po naciśnięciu spustu.	Brak akumulatora.	Włóż akumulator.
	Przełącznik jest ustawiony na „WYŁ.”.	Włącz myjkę.
	Poziom naładowania akumulatora jest niski.	Naładuj akumulator.
Kontrolka zasilania miga, a myjka nie włącza się.	Przegrzał się akumulator.	W przypadku pozostawienia, akumulator automatycznie rozpocznie ładowanie po spadku temperatury, ale może to obniżyć trwałość akumulatora. Zaleca się, aby przed ładowaniem, ostudzić akumulator w dobrze wentylowanym pomieszczeniu i z dala od bezpośredniego światła słonecznego.
Kontrolka zasilania szybko miga, a myjka nie włącza się.	Wystąpił błąd.	Należy sprawdzić, czy między złącza akumulatora a głównej jednostki nie dostały się żadne ciała obce. Jeśli szybkie miganie dalej występuje, należy skontaktować się z Autoryzowanym centrum serwisowym HiKOKI w celu naprawy, ponieważ może to oznaczać usterkę myjki.
Woda nie jest wypuszczana.	Filtr jest zablokowany.	Umyj filtr, który znajduje się we wlocie wody doprowadzanej.
Niskie ciśnienie wody.	Dysza jest zablokowana.	Wyczyść końcówkę dyszy za pomocą dołączonego bolca do czyszczenia dyszy.
Ciśnienie wody nie jest stałe.	Złącze wody doprowadzanej jest luźne.	Sprawdź i upewnij się, że złącze wody doprowadzanej jest dokładnie dokręcone.
Uwalnianie wody jest nieprawidłowe.	Z węża wysokociśnieniowego wycieka woda.	<ul style="list-style-type: none"> ○ Sprawdź i upewnij się, że złącze jest podłączone. ○ Jeśli wąż wysokociśnieniowy jest uszkodzony, należy skontaktować się z Autoryzowanym centrum serwisowym HiKOKI w celu naprawy.
Silnik wyje.	Z korpusu głównego lub pistoletu spustowego wycieka woda.	Skontaktuj się z Autoryzowanym centrum serwisowym HiKOKI w celu naprawy.
Dostarczenie wody ze zbiornika	Jednostka główna i zbiornik nie są dokładnie podłączone.	Sprawdź i upewnij się, że jednostka główna i zbiornik są dokładnie podłączone.
	W zbiorniku znajduje się mało wody.	Wyłącz przełącznik zasilania i uzupełnij wodę w zbiorniku.
	Nakrętka zaworu zbiornika jest zablokowana.	Odtąć i wyczyścić nakrętkę zaworu.
Podłączenie zaworu	Objętość lub ciśnienie wody z zaworu jest niskie.	Sprawdź i upewnij się, czy wąż ma odpowiednią średnicę wewnętrzną oraz czy nie jest poskręcany. Całkowicie otworzyć zawór.
Dostarczenie wody przechowywanej	Nie ma wystarczającej ilości wody do zassania.	Zanurz wąż w przechowywanej wodzie, aby napełnić go wodą (woda do zassania).
	Jest duża różnica wysokości między dopływem wody doprowadzanej a powierzchnią wody przechowywanej.	Umieść myjkę w zasięgu maksymalnej wysokości zassania.
	Średnica wewnętrzna węża nie jest odpowiednia.	Należy użyć węża o średnicy wewnętrznej 7,5 - 9 mm.

Symptom	Możliwa przyczyna	Rozwiązanie
Silnik nagle przestaje pracować.	Akumulator się rozładował.	Naładuj akumulator.
	Akumulator się przegrzał (kontrolka zasilania miga).	Wyciągnąć akumulator z głównej jednostki i pozostawić do ostygnięcia w dobrze wentylowanym miejscu z dala od bezpośredniego światła słonecznego.
	Problem z jednostką główną (kontrolka zasilania szybko miga).	Skontaktuj się z Autoryzowanym centrum serwisowym HiKOKI w celu naprawy.
Silnik wielokrotnie włącza się i wyłącza podczas natryskiwania wody.	Dysza jest zablokowana przez ciało obce.	Wyczyść dyszę za pomocą dołączonego bolca do czyszczenia dyszy.
	W zbiorniku znajduje się mało wody.	Wyłącz przełącznik zasilania i uzupełnij wodę.
Silnik nie przestaje pracować nawet po zwolnieniu spustu lub wielokrotnie włącza się i wyłącza.	Z węża wysokociśnieniowego wycieka woda.	<ul style="list-style-type: none"> ○ Sprawdź i upewnij się, że złącze jest dokładnie podłączone. ○ Jeśli wąż wysokociśnieniowy jest uszkodzony, należy skontaktować się z Autoryzowanym centrum serwisowym HiKOKI w celu naprawy.
	Z korpusu głównego lub pistoletu spustowego wycieka woda.	Skontaktuj się z Autoryzowanym centrum serwisowym HiKOKI w celu naprawy.
	Problem z jednostką główną.	
Nie można odłączyć węża wysokociśnieniowego lub jest trudno go odłączyć od jednostki głównej lub pistoletu spustowego.	Wąż wysokociśnieniowy wciąż znajduje się pod wysokim ciśnieniem.	Wyłącz zasilanie i wciśnij spust, aby zwolnić ciśnienie.
Z myjki wycieka woda.	Wąż wysokociśnieniowy lub pistolet spustowy nie są podłączone, podczas gdy podłączony jest zbiornik z wodą.	<p>Nie jest to usterka.</p> <ul style="list-style-type: none"> ○ Podłącz wąż wysokociśnieniowy i pistolet spustowy. ○ Przechowując myjkę, należy spuścić wodę ze zbiornika i myjki. Patrz Rys. 17.
Kontrolka ładowania miga szybko na fioletowo, a ładowanie akumulatora się nie rozpoczyna.	Akumulator nie jest poprawnie włożony.	Włóż poprawnie akumulator.
	W złączu akumulatora lub tam, gdzie podłączony jest akumulator, znajduje się ciało obce.	Usunąć ciało obce.
Kontrolka ładowania miga na czerwono, a ładowanie akumulatora się nie rozpoczyna.	Akumulator nie jest poprawnie włożony.	Włóż poprawnie akumulator.
	Przegrzał się akumulator.	W przypadku pozostawienia, akumulator automatycznie rozpocznie ładowanie po spadku temperatury, ale może to obniżyć trwałość akumulatora. Zaleca się, aby przed ładowaniem, ostudzić akumulator w dobrze wentylowanym pomieszczeniu i z dala od bezpośredniego światła słonecznego.
Czas użytkowania akumulatora jest krótki, mimo że akumulator jest w pełni naładowany.	Skończyła się żywotność akumulatora.	Wymień akumulator na nowy.
Ładowanie akumulatora zajmuje dużo czasu.	Temperatura akumulatora, ładowarki lub otoczenia jest bardzo niska.	Akumulator należy ładować w pomieszczeniu lub w innym ciepłym otoczeniu.
	Otwory wentylacyjne ładowarki są zablokowane, co powoduje przegrzanie się części wewnętrznych.	Unikaj blokowania otworów wentylacyjnych.
	Wentylator chłodzący nie działa.	Skontaktuj się z Autoryzowanym centrum serwisowym HiKOKI w celu naprawy.
Kontrolka zasilania USB wyłączyła się, a urządzenie USB zatrzymało ładowanie.	Poziom naładowania akumulatora jest niski.	Wymień akumulator na taki, który jest wystarczająco naładowany.
		Podłącz wtyczkę zasilania ładowarki do gniazda sieciowego.

Symptom	Możliwa przyczyna	Rozwiązanie
Kontrolka zasilania USB nie wyłącza się, mimo że urządzenie USB zakończyło ładowanie.	Kontrolka zasilania USB świeci się na zielono, wskazując, że ładowanie USB jest możliwe.	Nie jest to usterka.
Nie jest jasne jaki jest stan naładowania urządzenia USB lub czy ładowanie zostało zakończone.	Kontrolka zasilania USB nie wyłącza się, mimo że ładowanie zostało zakończone.	Sprawdź stan naładowania urządzenia USB.
Ładowanie urządzenia USB zatrzymuje się w połowie.	Ładowarka została podłączona do gniazda sieciowego, podczas gdy urządzenie USB było ładowane za pomocą akumulatora.	Nie jest to usterka. Ładowarka zatrzymuje ładowanie USB na około 5 sekund, kiedy źródła zasilania są rozróżniane.
	Akumulator został włożony do ładowarki, podczas gdy urządzenie USB było ładowane za pomocą gniazda zasilania.	
Ładowanie urządzenia USB zatrzymuje się w czasie ładowania, gdy akumulator i urządzenie USB są ładowane jednocześnie.	Akumulator został w pełni naładowany.	Nie jest to usterka. Ładowarka zatrzymuje ładowanie USB na około 5 sekund, gdy sprawdza, czy akumulator został w pełni naładowany.
Ładowanie urządzenia USB nie rozpoczyna się, gdy akumulator i urządzenie USB są ładowane jednocześnie.	Pozostały poziom naładowania akumulatora jest bardzo niski.	Nie jest to usterka. Kiedy poziom naładowania akumulatora spadnie do określonego poziomu, automatycznie rozpoczyna się ładowanie USB.

SZERSZÁMGÉPEKRE VONATKOZÓ ÁLTALÁNOS BIZTONSÁGI FIGYELMEZTETÉSEK

FIGYELEM

Olvasson el minden biztonsági figyelmeztetést és minden utasítást.

A figyelmeztetések és utasítások be nem tartása áramütést, tüzet és/vagy súlyos sérülést eredményezhet.

Örizzon meg minden figyelmeztetést és utasítást a jövőbeni hivatkozás érdekében.

1. Győződjön meg róla, hogy a munkaterület mindig rendes és tiszta.

Ennek figyelmen kívül hagyása balesetekhez vezethet.

2. A magasnyomású mosó használatakor vegye figyelembe a környezeti feltételeket.

○ Győződjön meg róla, hogy a munkaterület megfelelően megvilágított.

○ Ne használja a mosót gyúlékony folyadékok vagy gázok közelében.

3. Vigyázat, áramütés veszély!

A töltőberendezés használata közben ne érintsen meg semmilyen földelt (tesztelt) alkatrészt. (Például csővezeték, fűtőtest, mikrohullámú sütő, hűtőgép, stb.)

4. Ne használja a mosót gyermekek közelében.

○ A mosót használó személyen kívül, más személy nem érintheti a mosót vagy a kábelt.

○ A mosót használó személyen kívül, más személy nem jöhet a munkaterület közelébe.

5. Tárolja a mosót biztonságos helyen, ha nem használja.

Tárolja a mosót száraz, magasan elhelyezett vagy zárható helyen, ahol gyermekek nem férnek hozzá.

6. Ne használja a mosót nem megfelelő módon.

○ Csak a tulajdonságainak megfelelően használja a magasnyomású mosót, hogy biztosítható legyen a biztonságos, hatékony működés.

○ Ne használja a mosót tervezésének, rendeltetésének nem megfelelő módon.

7. A mosó használatakor viseljen biztonságos ruházatot.

Használjon szükség szerint biztonsági csizmát, kesztyűt, sisakot szemellenzővel.

8. A mosó használatakor viseljen védőkesztyűt és porvédő maszkot.

A mosó használatakor előfordulhat, hogy folyadék és por kerül a szembe és a szájba.

9. Ne kezelje durván a tápfeszültség kábelét.

○ Ne szállítsa a töltőberendezést ne húzza ki a csatlakozót az aljzatból a vezetékénél fogva.

○ Tartsa távol a tápfeszültség kábelét hőtől, olajtól és éles sarkoktól.

10. Győződjön meg róla, hogy az éppen tisztított tárgy szilárdan le legyen rögzítve a helyén.

Bizonyos esetekben, a magasnyomású víz elrepítheti a könnyebb tárgyakat. Ne használja a mosót könnyű tárgyakhoz, melyeket nem lehet lerögzíteni.

11. A mosó használatakor vegyen fel megfelelő pozíciót.

Lábai legyenek szilárdan a talajon, hogy megtarthassa egyensúlyát.

12. Fordítson különös figyelmet a magasnyomású mosó karbantartására.

○ A biztonságos és hatékony üzemelés érdekében, rendszeresen tisztítsa a mosót.

○ Az alkatrészek cseréje esetén vegye figyelembe a használati utasítást.

○ Ellenőrizze rendszeresen a töltőberendezés vezetékét, és sérülése esetén kérje fel javításra márkaszervizét.

○ Ha hosszabbító kábelt használ, rendszeresen ellenőrizze azt, és sérülés esetén cserélje ki.

○ Mindig tartsa szárazon és tisztán a markolatot, és ne engedje, hogy kenőanyag kerüljön rá.

13. Kapcsolja ki és csatlakoztassa le az akkumulátorcsomagot a nagynyomású mosókészülékről a következő esetekben:

○ Ha nem használja, vagy javítja.

○ Amikor a mellékelt vagy vásárolt alkatrészeket le- vagy felszereli.

○ Bármilyen egyéb kockázat esetén.

14. A nem megfelelő hosszabbító kábel veszélyes lehet.

15. Mindig gondosan és figyelmesen használja a mosót.

○ A magasnyomású mosó használatakor tartsa be a használati utasítás előírásait, és vegye figyelembe a környezeti feltételeket.

○ Ha fáradt, ne használja a mosót.

16. Csak az előírásoknak megfelelő tartozékokat és kellekeket használja.

A használati utasításban vagy a HiKOKI katalógusban nem szereplő tartozékok és kellekét használatát mindenképpen el kell kerülni, mert balesetet vagy sérülést okozhatnak.

17. A magasnyomású mosó szerelését csak szakember végezheti.

○ A magasnyomású mosó megfelel minden vonatkozó biztonsági előírásnak, a szerkezetét módosítani tilos.

○ A szükséges javításokat kérje hivatalos HiKOKI szervizközpont. Ha megkísérli a szaktudás nélküli szerelést, akkor az balesethez, vagy sérüléshez vezethet.

18. Ne használja a gépet, ha megsérült a gép akkumulátora vagy fontos alkatrészei, mint például biztonsági eszközök, nagynyomású tömlő vagy pisztoly.

19. Tartsa mindkét kézzel, stabilan a működtető pisztolyt, amikor a mosót használja.

Ennek figyelmen kívül hagyása sérüléshez vezethet.

20. A magasnyomású víz veszélyes lehet, ha helytelenül használja.

A magasnyomású vízsugarat nem szabad közvetlenül ember, állat, könnyen törő tárgy, elektromos berendezés vagy maga a mosó felé irányítani.

21. Ne használjon benzint, olajat, szerves oldószert, gyúlékony vagy mérgező folyadékokat, vagy egyéb nem megfelelő folyadékokat.

Ha ezt figyelmen kívül hagyja, akkor az robbanáshoz, füst és láng kiáramlásához vezethet, ami károsodást és sérülést okozhat.

22. Gépjármű gumibroncs mosása esetén ügyeljen arra, hogy a szórópisztoly csúcsát legalább 50 cm távolságban tartsa a mosott felülettől.

Ha ezt figyelmen kívül hagyja, akkor károsodhat a gumi vagy a fém, ami súlyos balesethez vezethet.

23. Ne érintse meg nedves kézzel a töltőberendezés csatlakozóvilláját vagy az elektromos aljzatot.

Ennek figyelmen kívül hagyása áramütéshez vezethet.

24. A nagynyomású mosókészülékét nem használhatják gyermekek vagy szakképzetlen személyek.

25. A visszaáramlás gátló szelepen átfolyó vizet fogyasztásra alkalmatlannak kell tekinteni.

Ha a mosót ivóvíz hálózatra csatlakoztatja, akkor használjon visszaáramlás megakadályozó visszafolyó szelepet.

Használjon egy visszaáramlást megakadályozó eszközt, mint például az EN12729 BA típus.

A visszafolyó szelepen áthaladó víz nem iható.

Magyar

26. Ügyeljen arra, hogy ne fröccsenjen víz a magasnyomású mosókészülékre, a töltőberendezésre, az elektromos aljzatra és más részekre. Továbbá, ne tegye ki esőnek, és ne használja esőben.

Ennek figyelmen kívül hagyása áramütéshez vezethet.

27. Ne tartsa a működtető pisztolyt, amikor a helyére rögzíti.

28. Ha a mosó rendellenesen működik, vagy az üzemelés során furcsa zajokat, vibrációt tapasztal, akkor azonnal kapcsolja ki, és kérje az átvizsgálást vagy a javítást hivatalos HiKOKI szervizközpont.

Ha ilyen feltételekkel folytatja az üzemelést, akkor az sérüléshez vezethet.

29. Ha a mosó véletlenül valamilyen kemény felületnek ütődik, vagy leesik, akkor vizsgálja át, nincs-e rajta sérülés, törés vagy deformálódás.

Ennek figyelmen kívül hagyása sérüléshez vezethet.

30. Ne irányítsa a vízsugarat magára vagy másokra a ruházat vagy a lábbeli tisztítása céljából.

31. Ha a készüléket felügyelet nélkül hagyja, kapcsolja ki a tápfeszültség leválasztó főkapcsolót.

FIGYELEM

1. A magasnyomású tömlő lecsatlakoztatása előtt engedje le az összes nyomást a mosóból.

2. Csatlakoztasson minden mellékelt tartozékot a használati utasítás előírásai szerint.

Ennek figyelmen kívül hagyása esetén a tartozék leválhat, ami sérüléshez vezethet.

3. Győződjön meg róla, hogy nincs idegen anyag ragadva a mosott tárgyra.

Ennek figyelmen kívül hagyása esetén az idegen anyag leválhat, ami meglepetésszerű sérüléshez vezethet.

4. Ne irányítsa a vízsugarat a mosott tárgyon a címkék környékére.

Ennek figyelmen kívül hagyása esetén a címke leválhat.

5. Fogja erősen a markolatot a mosó szállításakor.

6. A gyerekeket felügyelet alatt kell tartani, hogy ne játszhassanak a készülékkel.

TOVÁBBI BIZTONSÁGI FIGYELMEZTETÉSEK

FIGYELEM

1. Ne kapcsolja be a mosót, amikor a ravasz meg van húzva.

Ennek figyelmen kívül hagyása azonnali magasnyomású víz kibocsátást eredményez, ami váratlan balesetet okozhat.

2. Ne irányítsa a szórófejet emberek vagy állatok felé.

Ennek figyelmen kívül hagyása sérüléshez vezethet.

3. Győződjön meg róla, hogy használat után az összes maradék vizet leengedte a mosóból, a működtető pisztolyból, a tömlőből, stb.

Ennek figyelmen kívül hagyása fagyást eredményezhet, ami működési hibát okozhat.

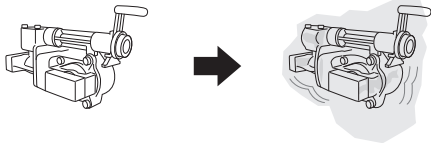

4. Ne hagyja, hogy az újratölthető akkumulátor csatlakoztatására szolgáló nyílásba idegen anyag kerüljön.

5. Soha ne szerelje szét az újratölthető akkumulátort és a töltőt.

6. Soha ne zárja rövidre az újratölthető akkumulátort. Az akkumulátor rövidre zárása áramlökést, ezáltal túlmelegedést okoz. Ennek eredményeképpen az akkumulátor leéghet vagy károsodhat.

7. Ne dobja tűzbe az akkumulátort. Az akkumulátor felrobbanhat a tűzben.

8. Ha az akkumulátor működési ideje az újratöltést követően túl rövidvé válik a rendes használatához, akkor vigye vissza abba a boltba, ahol vásárolta. Ne dobja el a lemerült akkumulátort.

9. Ne dugjon semmit a töltő szellőzésére szolgáló résekbe. Ha fémtárgyat vagy gyúlékony anyagot dug a töltő szellőzésére szolgáló résekbe, azzal elektromos áramütést okozhat, vagy a töltő megrongálódhat.

FIGYELEM

1. Tartsa rendben és tisztán a munkaterületet

A magasnyomású mosó használatakor piszkos víz permet terjed szét a munkaterületen. Ezért, ellenőrizni kell, hogy a munkaterületen ne legyenek akadályok, a munkaterület legyen rendben, és legyen tiszta.

2. A mosó elhelyezése

Válasszon olyan sík területet, ahol a mosóra nem fröccsen víz használat közben.

3. Azonnal kapcsolja ki ("OFF") a tápfeszültség kapcsolót, ha a tömlő leválik a mosóról vagy a vízsapról, vagy ha valamilyen okból megszűnik a vízellátás.

Ennek figyelmen kívül hagyása azonnali működési hibát okozhat (száraz működés).

4. Üzemszerűen kikapcsolhatja ("OFF") a kapcsolót, ha ideiglenesen szünetelteti a mosást. Ennek figyelmen kívül hagyása esetén a motor automatikusan elindulhat.

5. Tegyé az újjat a ravasz közepére működés közben

Ennek figyelmen kívül hagyása ujjszérüléshez vezethet.

Szilárdan tartsa a működtető pisztolyt és a szórófejet mindkét kezével.

6. A termék egy rendkívül erős állandó mágnes tartalmaz a motorban. Mivel a géphez fémgörbácsök tapadhatnak, illetve az állandó mágnes hatással van az elektronikus eszközökre, feltétlenül tartsa be az alábbi óvintézkedéseket.

○ Amennyiben Ön szívritmus-szabályozót vagy más elektronikus orvosi eszközt használ, ne menjen a gép közelébe, és ne használja a gépet. A gép befolyásolhatja az elektronikus eszközök működését.

○ Ne használja a gépet precíziós eszközök, például mobiltelefonok, mágneskártyák vagy elektronikus memóriatárak közelében. Ellenkező esetben hibás működés, meghibásodás vagy adatvesztéséig következhet be.

MEGJEGYZÉS

1. A laza csatlakozás vízvízvárgást okozhat.

2. Ha nehéz behelyezni a tömlőt és a pisztolyt, akkor a csatlakoztatás megkönnyítéséhez nedvesítse meg vízzel az O-gyűrűt.

3. Távolítson el minden szennyeződést, sarat és egyéb anyagot a működtető pisztoly bemeneti nyílásáról és a szórófej nyúlványáról.

4. Először, állítsa a szórófejet "vízsugár" állásba, majd fokozatosan állítsa a kívánt "permet" állásba, miközben húzza a ravaszt.

Ne feledje, hogy a permetet be lehet állítani vízszintesen, széles tartományban, ha a szórófejet teljesen "permet" helyzetbe állítja.

5. Ne feledje, hogy a szórófej megsérülhet, ha a "vízsugár" és "permet" állítás viszonylatban áterőltetik a határhelyet.

6. A mosást a tisztítandó tárgytól körülbelül 1 méter távolságra kezdje el, majd vigye folyamatosan közelebb a tisztítás ellenőrzéséhez egészen addig, amíg a szennyeződés teljesen eltávolítottodik.

A mosóból kiáramló vízpermet nyomása körülbelül 7-szor nagyobb, mint a csapvíz nyomása. Ezért a magasnyomású vízszugát károsíthatja, vagy leválaszthatja a mosott tárgy felületének bevonatát.

7. Vannak olyan esetek, amikor a vízszug instabilnak tűnhet, mivel a szivattyúban vagy a tömlőben felhalmozódott levegő kiáramlik együtt a vízzel, közvetlenül használat után. Ebben az esetben, hagyja a vizet tovább kifolyni, amíg nem stabilizálódik az áramlás.
8. Tartson két vagy több másodperc szünetet a ravasz meghúzása és elengedése között. Ennek figyelmen kívül hagyása a nyomáskapcsoló működési hibáját okozhatja.
9. Ne fordítsa ON állásba a kapcsolót, amikor a tartály üres, mert ekkor a csap elzáródik. Ennek figyelmen kívül hagyása működési hibát okozhat.
10. A motor automatikusan kikapcsol, amikor elegendő nyomás keletkezett a mosó belsejében.
11. Rögzítse a ravaszt a ravasz rögzítővel a mosási szünetekben és miután a mosás kész.
12. A mosó bekapcsolva hagyása száraz működést eredményezhet, ami működési hibát okozhat.
13. Ha az akkumulátort hideg körülmények között használja (0 Celsius fok alatt), akkor bizonyos esetekben csökkenhet a gép munkavégző képessége. Ez azonban csak átmeneti jelenség, és az akkumulátor felmelegedését követően helyreáll a gép rendes működése.
14. Vízszivárgás következhet be, ha csatlakoztatják a vizet tartalmazó tartályt, de a nagynyomású tömlőt nem.
 - Csatlakoztassa a nagynyomású tömlőt és a pisztolyt a tartály csatlakoztatása előtt.
 - Csatlakoztassa le a tartályt a nagynyomású tömlő és a pisztoly lecsatlakoztatása előtt, majd győződjön meg arról, hogy minden víz kifolyt a tartályból.
 - Ha úgy moztatják vagy csatlakoztatják a tartályt, hogy még víz van benne, akkor ellenőrizze a nagynyomású tömlő és a pisztoly csatlakoztatását.
 - A mosókészülék beltérben történő használata előtt egy olyan helyre állítsa be, ahol az esetleges vízszivárgás nem okozhat problémát.

Szivattyúzási magasság, amikor a vízellátó kimenet magassága kisebb, mint a szivótömlő maximális magassága: A szivótömlő maximális magassága és a vízfelszín közötti távolság.

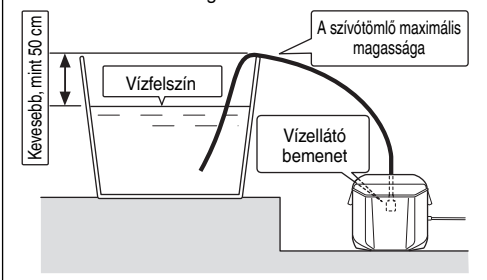

Szivattyúzási magasság, amikor a vízellátó kimenet magassága azonos a szivótömlő maximális magasságával: A vízellátó kimenet magassága és a vízfelszín közötti távolság.

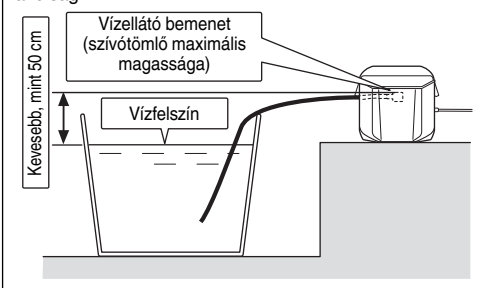

A LÍTIUMION AKKUMULÁTORRAL KAPCSOLATOS FIGYELMEZTETÉS

Az élettartam meghosszabbítása érdekében a lítiumion akkumulátor védelmi funkcióval látták el, amely leállítja annak működését.

Az alább leírt 1-3. esetben a termék használatakor a motor akkor is leállhat, ha húzza a kapcsolót. Ez nem meghibásodást jelez, hanem a védelmi funkció eredménye.

1. Amikor az akkumulátor lemerül, a motor leáll. Ilyen esetben haladéktalanul töltsse fel az akkumulátort.
2. A motor leállhat, ha az eszköz túlterhelt. Ez esetben engedje el a szerszám kapcsolóját, és hárítsa el a túlterhelés okát. Ezt követően a gépet ismét használhatja.
3. Ha az akkumulátor a túlterhelt munka alatt túlmelegszik, az akkumulátorból jövő áramellátás megszűnhet. Ebben az esetben hagyja abba az akkumulátor használatát, és hagyja lehűlni. Ezt követően a gépet ismét használhatja.

Kérjük, vegye figyelembe az alábbi figyelmeztetéseket és biztonsági tudnivalókat.

FIGYELMEZTETÉS

Az akkumulátor szivárgásának, felforrósodásának, a füst képződésének, illetve a robbanás vagy tűz keletkezésének megelőzése érdekében kérjük, tartsa be az alábbi óvintézkedéseket.

1. Ügyeljen rá, hogy fémforgács és por ne gyülemeljen fel az akkumulátoron.
 - Munka közben ügyeljen rá, hogy fémforgács és por ne hulljon az akkumulátorra.
 - Ügyeljen rá, hogy a munka közben az elektromos kéziszerszámmra hulló fémforgács és por ne gyülemeljen fel az akkumulátoron.

TÁROLT VÍZ HASZNÁLATA ESETÉN

FIGYELEM

1. Csak tiszta vizet használjon (ne folyó vagy tó vizét, sáros vizet, amely homokszemcséket tartalmaz). Ennek figyelmen kívül hagyása működési hibát okozhat.

MEGJEGYZÉS

1. A vizet a következő körülmények esetén nem lehet felszívni:
 - Ha 9 mm-nél nagyobb belső átmérőjű tömlőt használnak
 - Ha 0,5 métert meghaladó szintkülönbség van a bejövő víz csatlakozása és a vízfelület között
 - Ha a tömlő belseje nincs megfelelően feltöltve vízzel
2. Kapcsolja be ("ON") a tápfeszültség kapcsolót, miközben a szűrőfej nincs felszerelve. Ennek figyelmen kívül hagyása száraz működést eredményez, ami működési hibát okozhat.
3. Kapcsolja ki ("OFF") a kapcsolót, ha két percn belül nem folyik ki víz. Ennek figyelmen kívül hagyása működési hibát okozhat (száraz működés).

A szivattyúzás maximális magassága (emelési magasság) körülbelül 0,5 méter.

Csatlakoztassa helyesen, a körülményeknek megfelelően.

Magyar

- A használaton kívüli akkumulátort ne tárolja fémforgácsnak és pornak kitett helyen.
- Az akkumulátor eltávolítása előtt távolítsa el a ráakódott fémforgácsot és port, és ne tárolja fém alkatrészekkel együtt (csavarok, szögek stb.).
- 2. Ne szúrja át az akkumulátort hegyes tárggyal, például tüvel, ne üssön rá kalapáccsal, ne álljon rá, ne ejtse le, és ne tegye ki erős fizikai behatásnak.
- 3. Ne használjon láthatóan sérült vagy deformálódott akkumulátort.
- 4. Ne használja az akkumulátort fordított polaritással.
- 5. Ne csatlakoztassa az akkumulátort közvetlenül az elektromos csatlakozóaljzathoz vagy szivargyújtó-csatlakozóhoz.
- 6. Az akkumulátort kizárólag rendeltetése szerint használja.
- 7. Azonnal állítsa le az akkumulátor töltését, ha a töltés az előírt töltési idő után sem sikeres.
- 8. Ne tegye ki az akkumulátort magas hőmérsékletnek vagy nyomásnak. Ne helyezze az akkumulátort mikrohullámú sütőbe, szárítógépbe vagy nagynyomású tartályba.
- 9. Azonnal távolodjon el a tűztől, ha szivárgást vagy rendellenes szagot észlel.
- 10. Ne használja az akkumulátort erős statikus elektromosság közelében.
- 11. Azonnal vegye ki az akkumulátort a készülékből vagy a töltőből, és hagyja abba annak használatát, ha szivárgást, rendellenes szagot, felforrósodást, elszíneződést vagy deformációt, illetve bármilyen más rendellenességet észlel használat közben.

FIGYELEM

1. Ha az akkumulátorból szivárgó sav a szemébe jut, semmiképpen ne dörzsölje, ehelyett öblítse ki folyó vízzel, és azonnal forduljon orvoshoz. Kezelés nélkül a folyadék látáskárosodást okozhat.
2. Ha a folyadék a bőrével vagy a ruházatával érintkezik, azonnal mossa le alaposan tiszta vízzel, például csapvízzel. A folyadék irritálhatja a bőrt.
3. Ne használja az akkumulátort, és vigye azt vissza a kereskedőhöz, ha az első alkalommal való használatkor rozsdásodást, rendellenes szagot, felforrósodást, elszíneződést, deformációt vagy egyéb rendellenességet észlel.

FIGYELMEZTETÉS

Ha vezetőképes idegen anyag kerül a lítiumion akkumulátor terébe, rövidre zárhatja az akkumulátort, és tüzet okozhat. A lítiumion akkumulátor tárolásakor tartsa be az alábbi szabályokat.

- Ne tegyen vezetőképes hulladékot, szöveget és vezetőkeket, pl. vas- vagy rézvezetéket a tárolódobozba.
- Az akkumulátort tegye a szerszámba, vagy tegye rá az akkumulátor tárolás esetén használt fedelét, amíg nem látja a szellőzőnyílást, így elkerülheti a rövidzárlatot.

BIZTONSÁGI SZERKEZETEK

A mosó a következő biztonsági szerkezetekkel van felszerelve a biztonságos működtetés érdekében.

Tápfeszültség kapcsoló

Ez megakadályozza a mosó nem szándékos működtetését.

Rögzítővel felszerelt működtető pisztoly

Ez megakadályozza a ravasz meghúzását, a mosó nem szándékos működtetését.

Nyomáskapcsoló

Ez megakadályozza, hogy a nyomás a mosó belsejében a határérték fölé emelkedjen. A pisztoly ravaszának elengedése azt eredményezheti, hogy a víznyomás által működtetett szelep leállítja a szivattyú működését. A kar meghúzásakor a szivattyú újra működni kezd.

Automatikus kikapcsolás

A mosókészülék tartalmaz egy automatikus kikapcsolási funkciót, amellyel megakadályozható az akkumulátor szükségtelen használata, illetve a nem szándékolt bekapcsolás és a balesetek.

Az automatikus kikapcsolódás a következő helyzetekben aktiválódik:

- Ha a gépet bekapcsolva hagyták, és 30 perc eltelik a ravasz meghúzása nélkül
- Ha a ravaszt körülbelül 30 percen keresztül folyamatosan meghúzza tartják
- A motor leállhat, ha az akkumulátor túlmelegedett.

ELŐVIGYÁZATOSSÁG USB-ESZKÖZ CSATLAKOZTATÁSOKOR

Ha váratlan hiba történik, a termékhez csatlakoztatott USB-eszközön található adatok megsérülhetnek és elveszhetnek. Mielőtt ezzel a termékkel használná, mindig készítsen biztonsági másolatot az USB-eszközön található adatokról. Vegye figyelembe, hogy vállalatunk nem vállal semmilyen felelősséget az USB-eszközökön tárolt adatok sérüléséért vagy elvesztéséért, sem pedig a csatlakoztatott eszköz esetleges károsodásáért.

FIGYELMEZTETÉS

- Használat előtt ellenőrizze, hogy a csatlakozó USB kábelnek van-e hibája, illetve sérült-e. Ha sérült USB kábelt használ, akkor füst vagy szikra keletkezhet.
- Ha a terméket nem használja, takarja le az USB bemenetet a gumifedéllel. Az USB aljzaton felgyülemlő por vagy szennyeződés füstöt vagy szikrát okozhat.

MEGJEGYZÉS

- Az USB-ről történő töltés néha szünetelhet.
- Amikor nem tölti az USB-eszközt, távolítsa el az USB-eszközt a töltőről. Ha nem így jár el, azzal nem csak csökkenti az USB-eszköz akkumulátorának élettartamát, de ez balesetekhez is vezethet.
- Lehetséges, hogy egyes USB eszközöket nem tud feltölteni, az eszköz típusától függően.





AZ EGYES RÉSZEK ELNEVEZÉSE (1. ábra – 23. ábra)



①	Tartály	⑮	Állítható szórófej
②	Oldalsó rekesz	⑯	Indítópisztoly
③	Vízadagoló kimeneti nyílása	⑰	Indítógomb
④	Kar	⑱	Indító rögzítése
⑤	Rekesz	⑲	Nagynyomású tömlő
⑥	Tanksapka	⑳	Fúvókatisztító tű
⑦	Fogantyú	㉑	Akkumulátor
⑧	Vízadagolási csatlakozó (a fő egységre szerelve)	㉒	Csapra szerelhető tömlő (rendelhető)
⑨	Fedél	㉓	Egyérintős illesztés (külön megvásárolható)
⑩	Víznyomás beállító tárcsa	㉔	Egyérintős összeköttetés (kereskedelmi forgalomban kapható)
⑪	Töltésjelző lámpa kapcsoló	㉕	Vízadagolás csatlakozó (külön megvásárolható)
⑫	Töltésjelző lámpa	㉖	Indítópisztoly csatlakozó
⑬	Áramellátás kapcsoló	㉗	Szelepszapka
⑭	A bekapcsolt állapot jelzőfénye	㉘	Szűrő

SZIMBÓLUMOK

FIGYELMEZTETÉS

Az alábbiakban a géphez alkalmazott jelöléseket soroltuk fel. A gép használata előtt feltétlenül ismerkedjen meg ezekkel a jelölésekkel.

	AW18DBL: Akkumulátoros magasnyomású mosó
	Olvasson el minden biztonsági figyelmeztetést és minden utasítást.
	Csak EU-országok számára Az elektromos szerszámokat ne dobja a háztartási szeméttel! Az elektromos és elektronikus berendezések hulladékairól szóló 2002/96/EK irányelv és annak a nemzeti jogba való átültetése szerint az elhasznált elektromos szerszámokat külön kell gyűjteni, és egy környezetbarát újrafeldolgozó létesítménybe kell visszavinni.
	Figyelem
V	Névleges feszültség
kg	Kilogramm
MPa	Megapascal

	A magasnyomású víz veszélyes lehet, ha helytelenül használja. A magasnyomású víz sugarat nem szabad közvetlenül ember, elektromos berendezés vagy maga a mosó felé irányítani.
	A visszafolyó szelepen áthaladó víz nem iható.
	Vegye ki az akkumulátort
	Rögzítés kioldása
	Működtető pisztoly
	Állítható szórófej
	Magasnyomású tömlő (3 m)
	Szórófej tisztító tűske
	Vízellátó csatlakozó (Opcionális kiegészítők...külön értékesítve)
	Gyorscsatlakozó (fekete) (rendelhető)
	Gyorscsatlakozó (kis átmérőjű tömlőkhöz) (rendelhető)
	<ul style="list-style-type: none"> • Csaphoz tartozó tömlő (nyomásálló típus) (rendelhető) • Csaphoz tartozó kis átmérőjű tömlő (rendelhető)
	Csap csatlakozója (rendelhető)
	Mosókészülék főkapcsolója BE állásban
	Mosókészülék főkapcsolója KI állásban
	Akkumulátor hátralévő töltöttségének jelzője
	Az akkumulátor hamarosan lemerül. A lehető leghamarabb töltsé újra az akkumulátort
	Az akkumulátor félig töltött.
	Az akkumulátor még elegendő töltéssel rendelkezik.
	Tiltott művelet

SZABVÁNYOS KIEGÉSZÍTŐK

Az alapkészülék (1 készülék) mellett a csomag a 281. oldalon felsorolt kiegészítőket is tartalmazza.

A szabványos kiegészítők köre figyelmeztetés nélkül módosulhat.

ALKALMAZÁSI TERÜLETEK

- Szélfogó ajtó, ablaküveg, padló, fal, stb. tisztítása.
- Gépiármű, motorkerékpár, stb. tisztítása.
- Sár letisztítása kerti felszerelésekről, mezőgazdasági berendezésekről.

MŰSZAKI ADATOK

ELEKTROMOS SZERSZÁM

Modell	AW18DBL
Feszültség	18 V
Kilépő nyomás (1 MPa: 10,2 kgf/cm ²)	0,5 – 2,0 MPa
Kilépő víz	0,5 – 1,2 L/min
Megengedett víz hőmérséklet	Legfeljebb 40°C
Vízbetáplálás módja	Tartály víztartalma / Csapos csatlakozás / Tárolótartályhoz csatlakoztatás
Tartály úrtartalma	8 L
Motor	Egyenáramú motor
Méret (Hossz x Szélesség x Mélység)	302 mm x 254 mm x 473 mm
Súly*1	4,5 kg

*1 Tömeg (Az EPTA-Procedure 2003 szerint): Az akkumulátor, pisztoly, nagynyomású tömlő és állítható fúvóka nélkül.

AKKUMULÁTORTÖLTŐ

Modell	UC18YSL3
Töltési feszültség	14,4 V – 18 V
Súly	0,6 kg

MEGJEGYZÉS

A HiKOKI folyamatos kutatási és fejlesztési programja következtében az itt szereplő műszaki adatok előzetes bejelentés nélkül változhatnak.

MEGJEGYZÉS

Ne üssön rá erősen a kapcsolópanelre és ne törje el azt, mert ebből problémák származhatnak.

TÖLTÉS

A szerszám gép használata előtt töltsse fel az akkumulátort a következők szerint.

- Csatlakoztassa az akkumulátortöltő tápkábelét a dugaszolóaljzathoz.**
Amikor a töltő dugaszát egy aljzathoz csatlakoztatja, a töltésjelző lámpa pirosan villog (1 másodpercenként).
 - Helyezze az akkumulátort a töltőbe.**
Stabilan helyezze be az akkumulátort a töltőbe, amint az a **2. ábrán** látható.
 - Töltés**
Ha akkumulátort helyez a töltőbe, a töltésjelző lámpa kéken villog.
Amint az akkumulátor töltése befejeződött, a jelzőlámpa zölden világít. (lásd az **1. táblázatot**)
- (1) A töltésjelző lámpa jelzései
A töltésjelző lámpa jelzéseit az akkumulátortöltő, illetve az akkumulátor állapotának megfelelően az **1. táblázat** tartalmazza.

1. táblázat

A töltésjelző lámpa jelzései				
Töltésjelző lámpa (VÖRÖS / KÉK / ZÖLD / LILA)	Töltés előtt	Villog (VÖRÖS)	Kigyullad 0,5 mp-ig. Nem világít 0,5 mp-ig (Nem világít 0,5 mp-ig.)	Csatlakoztatva az áramforráshoz
	Töltés közben	Villog (KÉK)	Kigyullad 0,5 mp-ig. 1 másodpercig nem világít. (1 másodpercig kikapcsol)	Az akkumulátor kapacitása kevesebb, mint 50%
		Villog (KÉK)	Kigyullad 1 mp.-ig. Nem világít 0,5 mp-ig (Nem világít 0,5 mp-ig.)	Az akkumulátor kapacitása kevesebb, mint 80%
		Világít (KÉK)	Folyamatosan világít	Az akkumulátor kapacitása több, mint 80%
	Töltés befejeződött	Világít (ZÖLD)	Folyamatosan világít (Folyamatos hangjelzés: kb. 6 másodpercig)	
	Túlmelegedési készenlét	Villog (VÖRÖS)	Kigyullad 0,3 mp-ig. Nem világít 0,3 mp-ig (Nem világít 0,3 mp-ig.)	Az akkumulátor túlmelegedett. Nem lehet tölteni. (A töltés akkor kezdődik, amikor az akkumulátor lehűl)
	Nem lehetséges a töltés	Vibrál (LILA)	Kigyullad 0,1 mp.-ig. Elalszik 0,1 mp.-ig. (Nem világít 0,1 mp.-ig.) ■ ■ ■ ■ ■ ■ ■ ■ ■ ■ ■ ■ ■ ■ ■ ■ (Megszakított hangjelzés: kb. 2 másodpercig)	Az akkumulátor vagy az akkumulátortöltő meghibásodott

(2) Az újratölthető akkumulátor hőmérséklete és töltési ideje
A hőmérsékleteket és töltési időt a **2. táblázatban** láthatja.

2. táblázat

Akkumulátor		Töltő	UC18YSL3	
Töltési feszültség	V	14,4	18	
Az akkumulátor típusa		Li-ion		
Hőmérséklet, amelyen az akkumulátor újratölthető		-10°C – 50°C		
Az egyes kapacitású akkumulátorok töltési ideje (kb.) (20°C-on)				
1,3 Ah	min.	15 (4 cella)	15 (5 cella)	
1,5 Ah	min.	15 (4 cella)	15 (5 cella)	
2,0 Ah	min.	20 (4 cella)	20 (5 cella)	
2,5 Ah	min.	25 (4 cella)	25 (5 cella)	
3,0 Ah	min.	20 (8 cella)	20 (10 cella)	
4,0 Ah	min.	26 (8 cella)	26 (10 cella)	
5,0 Ah	min.	32 (8 cella)	32 (10 cella)	
6,0 Ah	min.	38 (8 cella)	38 (10 cella)	

MEGJEGYZÉS

A töltési idő a környezeti hőmérséklettől és az áramforrás feszültségétől függően változhat.

4. **Húzza ki a töltő tápkábelét a konnektorból.**

5. **Tartsa szilárdan kézben az akkumulátortöltőt, és húzza ki belőle az akkumulátort.**

MEGJEGYZÉS

Ne felejtse el kivenni az akkumulátort a töltőből, és eltenni használat után.

Kisütés új akkumulátor esetén, stb.

Mivel az új és a hosszabb időn át nem használt akkumulátorokban a belső vegyi anyagok nem voltak aktiválva, az első és második használat során a rendelkezésre álló idő rövidebb lehet. Ez egy időszaki jelenség és a töltéshez szükséges normál időtartam beáll, miután az akkumulátor 2-3 alkalommal fel lett töltve.

Hogyan őrizze meg az akkumulátor élettartamát.

- (1) Töltse fel az akkumulátort, mielőtt az teljesen lemerülne. Ha úgy érzi, hogy a szerszámgép ereje csökkenőben van, függessze fel a működtetést és töltsen fel az akkumulátort. Ha a működtetést ilyek tovább folytatja és lemeríti az akkumulátort, károsíthatja ezzel az akkumulátort és annak élettartamát csökkentheti.
- (2) Kerülje a töltést magas környezeti hőmérsékleten. Egy újratölthető akkumulátor használat közben felmelegszik. Ha egy ilyen felmelegedett akkumulátort kívánna újratölteni közvetlenül használat után, annak belső vegyi anyaga megromolhat és ezzel rövidebbé válhat az élettartama. Hagyja lehűlni az akkumulátort és csak ezután töltsen újra.

FIGYELEM

- Ha az akkumulátort felmelegedett állapotban tölti, például mert hosszú ideig olyan helyen hagyta, ahol közvetlen napfény érte, vagy mert nemrég használta az akkumulátort, a töltő töltéjelző lámpája 0,3 másodpercre felvillog, majd 0,3 másodpercre kialszik (nem világít 0,3 másodpercig). Ebben az esetben először hagyja lehűlni az akkumulátort, és csak ezután kezdje meg a töltést.
- Ha a töltéjelző lámpa villog (0,2 másodpercenként), ellenőrizze, hogy nincs-e idegen tárgy a töltő akkumulátorcsatlakozójában. Ha nem talál idegen tárgyat, lehetséges, hogy az akkumulátor vagy a töltő meghibásodott. Vigye el egy hivatalos szervizközpontba.
- Mivel a beépített mikroszámitógép körülbelül 3 másodperc alatt ismeri fel, hogy az UC18YSL3 töltővel töltött akkumulátort kivette, várjon legalább 3 másodpercet, mielőtt visszahelyezné, és folytatná a töltést. Ha az akkumulátort 3 másodpercen belül visszahelyezi, előfordulhat, hogy nem kerül megfelelően feltöltésre.

ÖSSZESZERELÉS ÉS HASZNÁLAT

Művelet	Ábra	Oldal
Töltés	2	282
Az akkumulátor eltávolítása	3	282
Csatlakoztassa a szűrőfejet a működtető pisztolyra	4	283
Válassza le a fűvókát a pisztolyról	5	283
Felszerelés sorrendje	6	283
Csatlakoztassa a magasnyomású tömlőt a működtető pisztolyra	7	283
Csatlakoztassa a nagynyomású tömlőt a fő házegység bemenő vízcsatlakozójához	8	283
Csatlakoztassa a tartályt a fő házegységhez	9	284
Az akkumulátor behelyezése	10	284
Bekapcsolt állapotot jelző lámpa	11	285
Akkumulátor hátralévő töltöttségének jelzője	12	285
Az állítható fűvóka használata	13	285
Mosás	14	285
Víz csapról történő betáplálása esetén	15	286
Tárolt víz használata esetén	16	286
A használat befejezésekor	17	287
USB eszköz töltése a hálózati aljzatról	18-a	288
USB eszköz és akkumulátor töltése a hálózati aljzatról	18-b	288
Hogyan kell feltölteni az USB eszközt	19	288
Az USB eszköz feltöltésének befejezésekor	20	288
A mosó és a tömlők ellenőrzése	21	289
A szűrő ellenőrzése	22	289

Rendrakás és a mosó tárolása	23	289
A tartozékok kiválasztása	–	290

KARBANTARTÁS ÉS ELLENŐRZÉS

1. **A mosó és a tömlők ellenőrzése (21. ábra)**
Győződjön meg róla, hogy nincs sérülés, törés vagy deformálódás.
Ne felejte rendszeresen megtisztítani a szűrőfej fűvókáját a szűrőfej tisztító tűskével.

MEGJEGYZÉS

Szerelje le a működtető pisztolyt, és tisztítsa meg a szűrőfej fűvókát.

2. **A szűrő ellenőrzése (22. ábra)**

Rendszeresen mossa ki a szűrő szitájából a beleragadt szennyeződéseket.

MEGJEGYZÉS

Húzza ki a szűrőt a vízellátó bemenetből egy laposfogóval.

3. **Tisztítsa meg a mosót**

Mártson egy ruhát szappanos vízbe, csavarja ki, és törölje le vele a mosót.

Ne használjon gázolajat, oldószert, benzint, kerozint stb. Ennek figyelmen kívül hagyása deformálódást okozhat.

4. **Ellenőrizze, hogy nincs-e meglazult csavar**

Rendszeresen ellenőrizze, hogy nincs-e meglazult csavar, és húzza meg, ha talál. Ennek figyelmen kívül hagyása veszélyes lehet.

5. **Rendrakás és a mosó tárolása (23. ábra)**

Használaton kívül és szállításkor a tartozékokat a mosóban lehet tárolni a **23. ábra** szerint.

Kerülje a következő körülményeket, és használaton kívül tárolja a mosót és az tartozékokat biztonságos, száraz helyen.

- Ne tárolja olyan helyen, ahol gyermekek hozzáférhetnek, vagy használni tudják.
- Ne tárolja olyan helyen, ahol elázhat az esőtől, például a ház előtt, vagy nagy páratartalmú helyeken.
- Ne tárolja olyan helyen, ahol nagy a hőingadozás vagy közvetlen napfénynek van kitéve.
- Ne tárolja illékony anyagok közelében, melyek meggyulladhatnak vagy felrobbanhatnak.

MEGJEGYZÉS

Lítiumion akkumulátorok tárolása.

Tárolás előtt győződjön meg róla, hogy a lítiumion akkumulátor teljesen fel van töltve.

Ha hosszú időn át, (három, vagy több hónap) alacsony töltéssel tárolja az akkumulátorokat, akkor csökkenhet a teljesítményük, ezáltal jelentősen csökken a használati idejük, és alkalmatlanná válhatnak a töltés megtartására. Az akkumulátor jelentősen lecsökkent használati ideje azonban visszaállítható, ha kettő-öt alkalommal feltölti, majd lemeríti az akkumulátort.

Ha az akkumulátor rendkívül hamar lemerül a folyamatos töltés és használat ellenére, akkor tekintse használhatatlannak, és vegyen újat.

FIGYELEM

A kéziszerszámok üzemeltetése és karbantartása során be kell tartani az adott országban érvényes biztonsági előírásokat és szabványokat.

Fontos megjegyzés a HiKOKI vezeték nélküli elektromos szerszámok akkumulátoraihoz

Minden esetben eredeti akkumulátort használjon. Ha nem általunk gyártott akkumulátort használ, vagy ha szétszereli és átalakítja az akkumulátort (mint pl. szétszerelés és cellák vagy más belső alkatrészecskék cseréje), nem garantálható a vezeték nélküli elektromos szerszámaink biztonsága és teljesítménye.

GARANCIA

A HiKOKI Power Tools szerszámokra a törvény által előírt országos előírásoknak megfelelő garanciát vállalunk. A garancia nem vonatkozik a helytelen vagy nem rendeltetésszerű használatból, továbbá a normál mértékűnek számító elhasználódásból, kopásból származó meghibásodásokra, károokra. Reklamáció esetén kérjük, küldje el a – nem szétszerelt – szerszámot a kezelési útmutató végén található GARANCIA BIZONYLATTAL együtt a hivatalos HiKOKI szervizközpontba.

A környezeti zajra és vibrációra vonatkozó információk

A mért értékek az EN60335 szabványnak megfelelően kerültek meghatározásra és az ISO 4871 alapján kerülnek közzétételre.

Mért A-hangteljesítményszint: 86 dB (A)

Mért A-hangnyomásszint: 73 dB (A)

Bizonytalanság K 3 dB (A).

Viseljen hallásvédő eszközt.

EN60335 szerint meghatározott rezgési összértékek (háromtengelyű vektorösszeg).

Rezgéskibocsátás értéke: $a_h = 4,71 \text{ m/s}^2$

Bizonytalanság: K = 1,5 m/s²

A megállapított rezgési összérték mérése egy szabványos teszteljárásnak megfelelően történt, és az érték két szerszám összehasonlítására is használható.

Ez az érték az expozíciós határértékek előzetes felmérésére is használható.

FIGYELMEZTETÉS

- A szerszám használatától függően a kibocsátott rezgés a szerszám gép tényleges használata során eltérhet a megadott összértéktől.
- Léptessen életbe a szerszám gép kezelőjét védő intézkedéseket a használat tényleges körülményei között becsült expozíció alapján (a használati ciklus minden elemét figyelembe véve, a bekapcsolt állapot mellett például azt az időt is, amikor a szerszám kikapcsolt állapotban van, vagy amikor üresjáratban működik).

MEGJEGYZÉS

A HiKOKI folyamatos kutatási és fejlesztési programja következtében az itt szereplő műszaki adatok előzetes bejelentés nélkül változhatnak.

HIBAELHÁRÍTÁS

Amennyiben a gép nem működik megfelelően, a lenti táblázat segítségével vizsgálja meg a gépet. Amennyiben ez nem oldja meg a problémát, lépjen kapcsolatba a forgalmazóval a HiKOKI Szervizközpontjához.

Probléma	Lehetséges ok	Elhárítás
A motor nem működik a ravasz meghúzásakor.	Nincs behelyezve akkumulátor.	Helyezzen be egy akkumulátort.
	A kapcsoló „OFF” állásban van.	Kapcsolja be a mosókészüléket.
	Az akkumulátor lemerül.	Töltse fel az akkumulátort.
A bekapcsolást jelző lámpa villog és a mosókészülék nem indul el.	Az akkumulátor túlmelegedett.	Ha nyugalomban hagyják, akkor a hőmérséklet csökkenésekor az akkumulátor automatikusan elkezd tölteni, de ez lecsökkentheti az akkumulátor élettartamát. A feltöltése előtt az akkumulátort javasolt egy jól szellőző, közvetlen napsütéstől mentes helyen lehűteni.
A bekapcsolást jelző lámpa gyorsan villog és a mosókészülék nem indul el.	Valamilyen üzemzavar lépett fel.	Ellenőrizze és távolítsa el az idegen testeket az akkumulátor pólusai és a fő házegység közül. Ha a gyors villogás továbbra is folytatódik, akkor a javítás érdekében hívjon fel egy HiKOKI márkaszervizt, mivel a probléma a mosókészülékben lehet.
A víz nem távozik megfelelően.	A szűrőszita eltömődött.	Mossa ki a bejövő vízcsatlakozásban található szűrőszitát.
A víznyomás alacsony.	A fűvóka eltömődött.	Tisztítsa meg a fűvóka végét a géphez adott tisztítóúvel.
A víznyomás nem állandó.	A vízbetáplálás csatlakozója laza.	Ellenőrizze, hogy a vízbetáplálás csatlakozója megfelelően meghúzták-e, és ha nem, akkor húzza meg.
A vízűrités nem megfelelő.	Víz szivárog a nagynyomású tömlőből.	<ul style="list-style-type: none"> ○ Ellenőrizze, hogy a csatlakozó szilárdan csatlakozik-e. ○ Ha a nagynyomású tömlő megsérült, akkor a javításhoz vegye fel a kapcsolatot egy HiKOKI márkaszervizzel.
A motor nehezen jár.	Víz szivárog a fő házegységből vagy a pisztolyból.	A javítás érdekében vegye fel a kapcsolatot egy HiKOKI márkaszervizzel.
Tartály vízellátása	A fő házegység és a tartály nem csatlakozik megfelelően.	Ellenőrizze és győződjön meg arról, hogy a fő házegységet és a tartályt megfelelően csatlakoztatták.
	A tartályban nincs elég víz.	Kapcsolja ki a főkapcsolót, majd haladéktalanul töltsen újra vízzel a tartályt.
	A tartály szelepszapka eltömődött.	Távolítsa el és tisztítsa meg a szelepszapkát.
Csap csatlakozása	A csap vízmennyisége vagy nyomása alacsony.	Ellenőrizze és győződjön meg arról, hogy a tömlő belső átmérője megfelelő és hogy nem csavarodott meg. Nyissa ki teljesen a csapot.
Vízbetáplálás tárolóból	Nincs elég töltővíz.	Merítse be a tömlőt a vízbe, amíg több víz (töltővíz) kerül a tömlőbe.
	A bemenő vízcsatlakozás és a vízfelület között nagy magasságkülönbség van.	Helyezze a mosókészüléket a maximális szívási magasságon belülre.
	A tömlő belső átmérője nem megfelelő.	Használjon 7,5 – 9 mm belső átmérőjű tömlőt.
A motor hirtelen leáll.	Az akkumulátor lemerült.	Töltse fel az akkumulátort.
	Az akkumulátor túlhevült (a bekapcsolt állapot jelzőlámpája villog).	Távolítsa el az akkumulátort, majd hagyja megfelelően lehűlni egy jól szellőző, közvetlen napfénytől mentes helyen.
	Probléma van a főegységgel (a bekapcsolást jelző lámpa gyorsan villog).	A javítás érdekében vegye fel a kapcsolatot egy HiKOKI márkaszervizzel.

Probléma	Lehetséges ok	Elhárítás
A víz kijuttatása közben a motor többször be- és kikapcsol.	A fűvókát idegen tárgy tömitette el.	Tisztítsa meg a fűvókát a mellékelt tisztítófúvel.
	A tartályban nincs elég víz.	Kapcsolja ki a főkapcsolót, majd haladéktalanul töltsön utána vizet.
A motor nem áll le még a ravasz elengedésekor sem, vagy ismétlődően be- és kikapcsol.	Víz szivárog a nagynyomású tömlőből.	<ul style="list-style-type: none"> ○ Ellenőrizze és biztosítsa a csatlakozó szilárd csatlakozását. ○ Ha a nagynyomású tömlő megsérült, akkor a javításhoz vegye fel a kapcsolatot egy HiKOKI márkaszervizzel.
	Víz szivárog a fő házegységből vagy a pisztolyból.	A javítás érdekében vegye fel a kapcsolatot egy HiKOKI márkaszervizzel.
	Probléma van a főegységgel.	
A nagynyomású tömlő nem csatlakoztatható le, vagy nehéz lecsatlakoztatni a főegységről vagy a pisztolyról.	A nagynyomású tömlő továbbra is nagy nyomás alatt áll.	Kapcsolja ki a főkapcsolót, majd húzza meg a ravaszt a nyomás megszüntetéséhez.
A mosókészülékből víz szivárog.	A nagynyomású tömlő vagy a pisztoly nincs csatlakoztatva, miközben a vizet tároló tartály csatlakoztatva van.	<p>Ez nem egy meghibásodás.</p> <ul style="list-style-type: none"> ○ Csatlakoztassa a nagynyomású tömlőt és a pisztolyt. ○ A mosókészülék eltárolása esetén engedje le a vizet a tartályból és a mosókészülékből. Lásd 17. ábra.
A töltést jelző lámpa gyorsan, lilá színben villog, és az akkumulátor töltése nem indul el.	Az akkumulátort nem helyezték be teljesen.	Nyomja be erősen az akkumulátort.
	Idegen tárgy van az akkumulátor pólusain vagy az akkumulátor csatlakoztatásánál.	Távolítsa el az idegen tárgyat.
A töltést jelző lámpa vörös színben villog, és az akkumulátor töltése nem indul el.	Az akkumulátort nem helyezték be teljesen.	Nyomja be erősen az akkumulátort.
	Az akkumulátor túlmelegedett.	Ha nyugalomban hagyják, akkor a hőmérséklet csökkenésekor az akkumulátor automatikusan elkezd tölteni, de ez lecsökkentheti az akkumulátor élettartamát. A feltöltése előtt az akkumulátort javasolt egy jól szellőző, közvetlen napsütéstől mentes helyen lehűteni.
Az akkumulátor használati ideje rövid, bár az akkumulátort teljesen feltöltötték.	Az akkumulátor élettartama véget ért.	Cserélje ki egy újra az akkumulátort.
Az akkumulátor töltése hosszú ideig tart.	Az akkumulátor, a töltőberendezés vagy a környezet hőmérséklete nagyon alacsony.	Töltse beltérben vagy más meleg helyen az akkumulátort.
	A töltőberendezés szellőzőnyílásai eltömődtek, amely a belső alkatrészek túlhevülését eredményezi.	Kerülje el a töltőnyílások eltömődését.
	A hűtőventilátor nem jár.	A javítás érdekében vegye fel a kapcsolatot egy HiKOKI márkaszervizzel.
Az USB bekapcsolást jelző lámpa ki van kapcsolva, és az USB eszköz nem tölt.	Az akkumulátor kapacitása lecsökkent.	Cserélje ki az akkumulátort egy megfelelő kapacitásúra.
		Dugja be a töltőberendezés csatlakozóját egy elektromos aljzatba.
Az USB bekapcsolást jelző lámpa nem kapcsol ki még azt követően sem, hogy az USB eszköz befejezte a töltést.	Az USB bekapcsolást jelző lámpa zöld színben világítva jelzi, hogy lehetséges az USB csatlakozón keresztüli töltés.	Ez nem egy meghibásodás.
Nem egyértelmű az USB eszköz töltöttsége állapota vagy hogy a töltés befejeződött-e.	Az USB bekapcsolást jelző lámpa nem kapcsol ki még a töltés befejeződését követően sem.	A töltöttségi állapotának ellenőrzéséhez vizsgálja meg, hogy az USB eszköz tölt-e.

Magyar

Probléma	Lehetséges ok	Elhárítás
Egy USB eszköz töltése félúton megáll.	A töltőberendezést akkor csatlakoztatták egy elektromos aljzatba, miközben az USB eszköz az akkumulátort tápegységnek használva töltődött.	Ez nem egy meghibásodás. A töltőberendezés körülbelül 5 másodpercre leállítja a töltést, amikor eltérést tapasztal az áramforrások között.
	Egy akkumulátort helyeztek be a töltőberendezésbe, miközben az USB eszköz az akkumulátort tápegységnek használva töltődött.	
Egy USB eszköz töltése félúton megállt, amikor az akkumulátort és az USB eszközt egyszerre töltötték.	Az akkumulátor teljesen feltöltődött.	Ez nem egy meghibásodás. A töltőberendezés körülbelül 5 másodpercre megszakítja a töltést, miközben ellenőrzi, hogy az akkumulátor sikeresen befejezte-e a töltést.
Egy USB eszköz töltése nem indul el, amikor az akkumulátort és az USB eszközt egyszerre töltik.	Az akkumulátor fennmaradó kapacitása nagyon kicsi.	Ez nem egy meghibásodás. Amikor az akkumulátor kapacitása eléri egy bizonyos szintet, akkor az USB töltése automatikusan megkezdődik.

VŠEOBECNÉ BEZPEČNOSTNÍ VÝSTRAHY TÝKAJÍCÍ SE ELEKTRICKÉHO NÁŘADÍ

VAROVÁNÍ

Přečtěte si všechna varování týkající se bezpečnosti a všechny pokyny.

Nedodržení veškerých následujících varování a pokynů může vést k úrazu elektrickým proudem, ke vzniku požáru anebo vážnému zranění.

Všechna varování a pokyny uschovejte pro budoucí použití.

1. Zajistěte, aby bylo pracoviště vždy řádně uklizené a uspořádané.

V opačném případě může docházet k nehodám.

2. Při používání myčky berte v rovněž úvahu podmínky okolního prostředí.

- Zajistěte jasné osvětlení pracoviště.
- Nepoužívejte myčku v blízkosti hořlavých kapalin či plynů.

3. Pozor na úrazy elektrickým proudem.

Při manipulaci s nabíječkou se nedotýkejte ničeho uzemněného. (Např.: trubek, topení, mikrovlnek, ledniček atd.)

4. Myčku nepoužívejte v blízkosti dětí.

- Jiné osoby než její obsluha se nesmí dotýkat myčky ani napájecí šňůry.
- Jiné osoby než obsluha myčky se nesmí přibližovat k pracovišti.

5. V době, kdy není používána, skladujte myčku na bezpečném místě.

Myčku skladujte na suchém místě ve výšce nebo na místě chráněném zámkem a mimo dosah dětí.

6. Myčku nepoužívejte nevhodnými způsoby.

- Aby bylo výsledků dosaženo účinně a bezpečně, nepřekračujte při používání vysokotlaké myčky meze jejich schopnosti.
- Nepoužívejte myčku za žádným jiným účelem, než k jakému byla navržena.

7. Při používání myčky noste oděv poskytující přiměřenou ochranu.

Ochranné boty, rukavice, přilby s hledím a zátky do uší noste dle potřeby.

8. Při obsluze myčky noste ochranné brýle a protiprachové masky.

Při obsluze myčky existuje nebezpečí vniknutí šplhající vody a prachu do očí a úst.

9. Napájecí šňůru nevystavujte hrubému zacházení.

- Nepřenášejte nabíječku pouze za napájecí šňůru ani netahejte zástrčku ze zásuvky za šňůru.
- Napájecí kabel udržujte mimo dosah tepla, oleje a dál od ostrých rohů.

10. Zajistěte, aby byl čistěný předmět řádně upevněn na místě.

Existují případy, kdy lehké předměty pod tlakem stříkající vody odletnou. Myčku nepoužívejte k čištění lehkých předmětů, které nelze upevnit.

11. Při obsluze myčky stůjte správným způsobem.

Oběma nohama musíte stát pevně na zemi, abyste udržel rovnováhu.

12. Údržbu vysokotlaké myčky se věnujte pečlivě.

- Pro zajištění účinného a bezpečného používání myčku pravidelně čistěte.
- Při výměně dodávaných dílů se řiďte návodem k obsluze.
- Pravidelně kontrolujte napájecí šňůru nabíječky a v případě jejího poškození požádejte svého prodejce o opravu.
- Pokud používáte prodlužovací šňůru, pravidelně ji kontrolujte a v případě poškození ji vyměňte.

- Zajistěte, aby bylo držadlo vždy suché a čisté, a nedopusťte jeho potřísnění mazacím olejem.

13. Vysokotlakou myčku vypněte a odpojte od ní baterii v následujících situacích:

- Pokud se nepoužívá nebo se opravuje.
- Při nasazování či snímání dodávaných či zakoupených dílů.
- V jiných případech, kdy hrozí zjevná nebezpečí.

14. Nedostatečně prodlužovací šňůry mohou být nebezpečné.

15. Při obsluze myčky dávejte neustále pozor.

- Při obsluze vysokotlaké myčky dbejte na postupy předepsané v návodu k obsluze a rovněž věnujte pozornost okolnímu prostředí.
- Myčku neobsluhujte v případě únavy.

16. Používejte pouze předepsané příslušenství a nástavce.

Používání jiných příslušenství a nástavců než předepsaných v návodu k obsluze či uvedených v katalozích HiKOKI může zapříčinit nehodu či zranění a je nutné se mu vyhybat za všech okolností.

17. Opravy vysokotlaké myčky mohou provádět pouze odborníci.

- Vysokotlaká myčka splňuje veškeré příslušné bezpečnostní předpisy a nesmí být jakkoli upravována.
- O veškeré opravy je třeba žádat servisní střediska autorizovaná společností HiKOKI. Pokusy o opravu bez patřičných dovedností mohou způsobit nehodu či zranění.

18. Přístroj nepoužívejte, pokud je poškozená baterie či jeho důležité součásti, např.: bezpečnostní prvky, vysokotlaké hadice či stříkací pistole.

19. Při obsluze myčky držte stříkací pistolí pevně oběma rukama.

V opačném případě může dojít ke zranění.

20. Voda pod vysokým tlakem může být v případě nesprávného použití nebezpečná.

Proud vody pod vysokým tlakem nesmí být namířen na osoby, zvířata, snadno rozbitné předměty, elektrická zařízení či na myčku samotnou.

21. Nepoužívejte benzín, olej, organická rozpouštědla ani jiné hořlavé či jedovaté kapaliny nebo jakékoli jiné nevhodné kapaliny.

V opačném případě může dojít k výbuchu, vypuknutí požáru či vzniku kouře nebo k jiným nehodám, které mohou způsobit škodu či zranění.

22. Při omývání automobilových pneumatik držte vždy ústí trysky nejméně 50 cm od omývaného povrchu.

V opačném případě nelze vyloučit poškození pneumatiky či brzd, což může zapříčinit závažnou dopravní nehodu.

23. Nedotýkejte se napájecí zástrčky nabíječky nebo elektrické zásuvky mokřima rukama.

V opačném případě může dojít k úrazu elektrickým proudem.

24. Vysokotlakou myčku nesmí obsluhovat děti či neškolený personál.

25. Voda, která prošla zpětným ventilem, se nepovažuje za pitnou.

Před připojením myčky ke kohoutku s pitnou vodou se ujistěte, že je zpětný ventil použit správně.

Použijte zařízení proti zpětnému toku typ BA dle směrnice EN12729.

Vodu, která prošla zpětným ventilem, nelze použít k pití.

26. Zajistěte, aby voda neshplhala na vysokotlakou myčku, nabíječku, elektrickou zásuvku nebo další místa. Rovněž myčku nevystavujte dešti, ani ji v dešti nepoužívejte.

V opačném případě může dojít k úrazu elektrickým proudem.

27. Při upevňování stříkací pistole na své místo ji nedržte za spoušť.

Čeština

28. Pokud myčka nefunguje normálně nebo pokud vydává nezvyklé zvuky či chvění, neprodleně ji vypněte a obraťte se na servisní středisko autorizované společností HiKOKI s žádostí o prohlídku či opravu.

Dalším používáním by mohlo dojít ke zranění.

29. Pokud dojde k nechtěnému upuštění myčky nebo jejímu nárazu na pevnou překážku, prohlédněte ji, zda neutrpěla poškození, praskliny či deformace.

V opačném případě může dojít ke zranění.

30. Nemířte proudem vody na sebe či jiné osoby za účelem omytí oděvu či obuvi.

31. Vždy, když necháváte přístroj bez dozoru, odpojte vypnutím přepínače napájení.

UPOZORNĚNÍ

1. Před odpojením vysokotlaké hadice vždy uvolněte veškerý tlak v myčce.

2. Připevňte veškeré dodávané příslušenství správně v souladu s návodem k obsluze.

V opačném případě může dojít k odpojení příslušenství nebo ke zranění.

3. Zkontrolujte, že na omývaném předmětu neulpívají žádné cizorodé materiály.

V opačném případě mohou kusy takových materiálů odlétnout a způsobit nečekané poranění.

4. Nestříkejte proudem vody do blízkosti štítků upevněných na omývaném předmětu.

V opačném případě se mohou štítky odloupnout.

5. Při přenášení myčky uchopte pevně za držadlo.

6. Na děti je třeba dohlížet, aby se dalo spolehnout, že si nebudou s přístrojem hrát.

UPOZORNĚNÍ

1. **Pracoviště udržujte řádně uklizené a uspořádané**

Při obsluze bude kolem myčky šplíchat spinavá voda. Proto je nezbytné pracoviště zkontrolovat, zajistit, že na něm nejsou žádné překážky, a udržovat jej uklizené a uspořádané.

2. **Umístění myčky**

Vybírejte rovné plochy, kde nebude na myčku během mytí šplíchat voda.

3. Pokud se hadice odpojí od kohoutku či od myčky nebo pokud do myčky již náhle neproudí voda, přepněte okamžitě spínač do polohy „VYPNUTO“.

V opačném případě může okamžitě dojít k poruše (chod na sucho).

4. Pokud dočasně přerušíte provoz přístroje, přepněte spínač do polohy „VYPNUTO“.

V opačném případě by se mohl motor automaticky sám spustit.

5. Během obsluhy držte prst na středu spouště. V opačném případě může dojít ke zranění přiskřípnutím. Uchopte stříkací pistolí a trysku pevně oběma rukama.

6. Motor tohoto výrobku obsahuje silný permanentní magnet.

Dodržujte následující zásady týkající se přitahování železných pilin k nástroji a vlivu permanentního magnetu na elektronická zařízení.

○ Používejte-li kardiostimulátor nebo jiné elektronické zdravotní zařízení, nástroj nepoužívejte ani se k němu nepřibližujte. Mohlo by to mít negativní vliv na elektronické zařízení.

○ Nepoužívejte nástroj v bezprostřední blízkosti přesných zařízení, například mobilních telefonů, magnetických karet nebo elektronických paměťových médií. V opačném případě by mohlo dojít k provozní chybě, závadě nebo ke ztrátě dat.

POZNÁMKA

1. Uvolněné spoje mohou být příčinou úniků vody.

2. Pokud se hadice a tryska připojují ztěžka, navlhčete o-kroužek vodou pro snazší propojení.

3. Očistěte veškeré nečistoty, bláto a ostatní cizorodý materiál ze vstupního otvoru stříkací pistolé a z výstupu na trysce.

4. Nejprve seřídte nastavení rozprašování na „proud“ a poté jím plynule otočte do polohy „rozprašování“ za současného tisknutí spouště.

Mějte na paměti, že nelze vyloučit vodorovný rozstřík vody po široké ploše, pokud nastavení otočíte plně do polohy „rozprašování“.

5. Mějte na paměti, že se tryska může poškodit, pokud jí při seřizování mezi nastaveními „proud“ a „rozprašování“ otočíte za mezní polohu.

6. Počáteční omytí zahajte přibližně 1 metr od omývaného předmětu, poté se k němu plynule přiblížte a současně sledujte účinek čištění, dokud nedosáhnete vzdálenosti, při které se veškeré znečištění odplaví.

Uroveň tlaku vody rozprašované z myčky činí zhruba sedmínásobek tlaku vody z vodovodu. Proudění vody pod vysokým tlakem proto mohou poškodit nebo sloupnout nátěr z omývaných předmětů.

7. Existují případy, kdy proud rozprašované vody kolísá z důvodu vytlačení nahromaděného vzduchu z čerpadla a z hadice spolu s vodou těsně po spuštění. V takovém případě nechte vodu téct, dokud se proud nestabilizuje.

8. Mezi stisknutím a uvolněním spouště ponechte prodlevu alespoň dvě sekundy.

V opačném případě může dojít k poruše tlakového spínače.

9. Pokud je nádrž prázdná nebo pokud je kohoutek zavřený, nepřepínejte spínač do polohy ZAPNUTO.

V opačném případě může dojít k poruše.

10. Motor se automaticky vypne, jakmile tlak vody uvnitř myčky vzroste na dostatečnou úroveň.

DALŠÍ BEZPEČNOSTNÍ VAROVÁNÍ

VAROVÁNÍ

1. Myčku nezapínejte ve chvíli, kdy držíte spoušť pistolé stisknutou.

V opačném případě dojít k okamžitému výstřiku vody pod vysokým tlakem, a tudíž k nečekaným nehodám.

2. Nemířte tryskou na osoby ani zvířata.

V opačném případě může dojít ke zranění.

3. Po použití zajistěte vypuštění veškeré zbytkové vody z myčky, stříkací pistolé, hadice atd.

V opačném případě může tato voda zamrznout a způsobit tak poruchu.



4. Nedovolte, aby se do otvoru pro připojení akumulátoru dostaly cizí předměty nebo materiály.

5. Nikdy nerozebírejte dobíjecí akumulátor a nabíječku.

6. Nikdy nezkratujte dobíjecí akumulátor. Zkrat akumulátoru způsobí prudký nárůst elektrického proudu a přehřátí. To vede ke spálení nebo poškození akumulátoru.

7. Nevhazujte akumulátor do ohně. Akumulátor může v takovém případě explodovat.

8. Jakmile akumulátor dosáhne konce životnosti a není možné jej již více používat, odevzdejte jej do prodejny, ve které jste jej zakoupili. Nevyhazujte vybité akumulátory.

9. Do větracích otvorů v nabíječce nevkládejte žádné předměty. Kovové předměty nebo hořlavý materiál vložený do větracích otvorů nabíječky představuje nebezpečí úrazu elektrickým proudem a vyústí v poškození nabíječky.

11. Během přerušení a po skončení mytí zajistěte spoušť zarážkou.
12. Pokud ponecháte myčku zapnutou, může dojít k chodu na sucho a následně k poruše.
13. Používání baterie v chladném prostředí (pod 0 stupňů Celsia) může někdy způsobit snížení výkonu. Jedná se však o dočasný jev, který se vrátí do normálu, jakmile se akumulátor zahřeje.
14. Pokud je nádrž s vodou připojena, avšak vysokotlaká hadice nikoli, může dojít k úniku vody.
 - Vysokotlakou hadici a stříkácí pistolí připojte předtím, než připojíte nádrž.
 - Nádrž odpojte ještě před odpojením vysokotlaké hadice a stříkácí pistolé a ujistěte se, že je veškerá voda z nádrže vypuštěna.
 - V případě přesunu nebo připojování vodou naplněné nádrže se ujistěte, že jsou vysokotlaká hadice a stříkácí pistolé připojené.
 - Při jejím používání uvnitř budov umístěte myčku na takové místo, kde případné průsaky vody nezpůsobí žádné potíže.

Sací výška, pokud je výpust přívodu vody ve stejné výšce jako nejvyšší bod sací hadice: Od výpusti přívodu vody k vodní hladině.

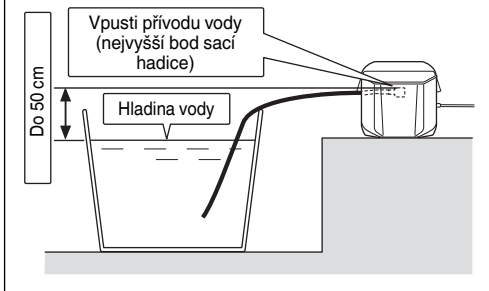

UPOZORNĚNÍ K PRO LITHIUM-IONTOVÉ AKUMULÁTORY

Z důvodu prodloužení životnosti je lithium-iontový akumulátor vybaven ochrannou funkcí zastavení výkonu. V případech 1 až 3 popsaných níže se může motor během používání tohoto výrobku zastavit, přestože držíte spínač. Nejedná se o závadu, ale o výsledek ochranné funkce.

1. Jakmile dojde k vybití zbývající kapacity akumulátoru, motor se zastaví. V takovém případě akumulátor okamžitě dobijte.
2. Pokud je nářadí přetíženo, motor se může zastavit. V takovém případě uvolníte spínač nářadí a odstraňte příčinu přetížení. Potom můžete nářadí znovu používat.
3. Je-li akumulátor přehřátý a přetížený, může se pohon akumulátoru zastavit. V takovém případě přestaňte akumulátor používat a nechte jej vychladnout. Potom můžete nářadí znovu používat.

Dále prosím dbejte následujících varování a upozornění.

VAROVÁNÍ

Abyste předešli případnému úniku kapaliny z akumulátoru, vzniku tepla, emisím kouře, výbuchu a vznícení, dbejte následujících pokynů.

1. Ujistěte se, že se na akumulátoru neusazují piliny a prach.
 - Během práce kontrolujte, že na akumulátor nepadají piliny a prach.
 - Ujistěte se, že se piliny a prach padající během práce na elektrické nářadí neusazují na akumulátoru.
 - Akumulátor, který nepoužíváte, neskladujte na místě vystaveném pilinám a prachu.
 - Před uskladněním akumulátoru odstraňte veškeré piliny a prach, který na něm může být usazený, a neskladujte ho společně s kovovými předměty (šroubky, hřebíky atd.).
2. Nepropichujte akumulátor ostrým předmětem, například hřebíkem, nebo buchejte do něj kládívem, nestoupejte na něj, neházejte jím ani jej nevystavujte silným otřesům.
3. Nepoužívejte viditelně poškozený či deformovaný akumulátor.
4. Nepoužívejte akumulátor obrácenou polaritou.
5. Nepřipojujte jej přímo k elektrické zástrčce ani k zásuvce cigaretového zapalovače v automobilu.
6. Nepoužívejte akumulátor k jinému než určenému účelu.
7. Pokud se nabíjení akumulátoru nedokončí, i když uvedená doba nabíjení uplynula, ihned zastavte další nabíjení.
8. Nevystavujte akumulátor působení vysokých teplot nebo vysokého tlaku, neumísťte jej např. do mikrovlnné trouby, sušičky nebo vysokotlakého zásobníku.
9. V případě zjištění úniku nebo zápachu okamžitě zajistěte bezpečnou vzdálenost od ohně.

PŘI POUŽÍVÁNÍ NAPUŠTĚNÉ VODY

UPOZORNĚNÍ

1. Používejte pouze čistou vodu (nikoli říční či rybníční vodu nebo bahnitou vodu obsahující písečná zrnka). V opačném případě může dojít k poruše.

POZNÁMKA

1. Vodu nelze odsávat za následujících podmínek:
 - Pokud je použita hadice s vnitřním průměrem větším než 9 mm
 - Pokud výškový rozdíl mezi vpustí přívodu vody a vodní hladinou činí více než 0,5 m
 - Pokud není vnitřek hadice dostatečně zaplněn vodou
2. Přepněte spínač do polohy „ZAPNUTO“ bez připnuté trysky. V opačném případě může dojít k chodu na sucho a následně k poruše.
3. Pokud do dvou minut nezačne voda vytékat, přepněte spínač do polohy „VYPNUTO“.

Nejvyšší sací výška (rozsah zdvihu) je přibližně 0,5 m. Dle podmínek správně připojte zařízení.

Sací výška, pokud je výpust přívodu vody níže, než nejvyšší bod sací hadice: Od nejvyššího bodu sací hadice k vodní hladině.

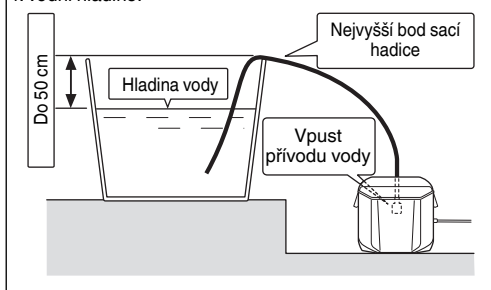

Čeština

10. Nepoužívejte na místech se silnou statickou elektřinou.
11. V případě úniku kapaliny, zápachu, vznikajícího tepla, ztráty barvy, deformace nebo v případě jakékoli abnormality během používání, nabíjení nebo skladování okamžitě vyjměte akumulátor z přístroje či nabíječky a přestaňte jej používat.

UPOZORNĚNÍ

1. Pokud se kapalina unikající z akumulátoru dostane do očí, netřete si je, dobře je vymyjte čistou vodou, například vodou z vodovodu, a ihned vyhledejte lékaře. Bez lékařského ošetření může kapalina způsobit problémy se zrakem.
2. Pokud se kapalina dostane do kontaktu s pokožkou či oděvem, ihned zasažená místa omyjte čistou vodou, například vodou z vodovodu. Kapalina může způsobit podráždění kůže.
3. Zjistíte-li při prvním použití, že na akumulátoru je rez, vzniká zápach, přehřátí, ztráta barvy, vidíte deformaci anebo jinou abnormalitu, nepoužívejte jej a vraťte jej dodavateli či prodejci.

VAROVÁNÍ

Pokud se vodivé cizí těleso dostane do svorky lithium-iontového akumulátoru, akumulátor se může zkratovat a způsobit požár. Při skladování lithium-iontových akumulátorů se řiďte následujícími předpisy a řádně je dodržujte.

- Neumísťujte vodivé úlomky, hřebíky a vodiče, například železné a měděné dráty do krabice určené pro skladování.
- Za účelem zabránění zkratu vložte akumulátor do nářadí nebo jej bezpečně uložte do krytu pro akumulátor tak, aby byly skryty ventilační otvory.

BEZPEČNOSTNÍ MECHANISMY

Myčka je vybavena následujícími bezpečnostními mechanismy pro zajištění bezpečného používání.

Vypínač napájení

Zabraňuje myčce v nechtěném spuštění.

Stříkací pistole vybavená zarážkou

Zabraňuje stisknutí spouště a neúmyslnému spuštění myčky.

Tlakový spínač

Zabraňuje tlaku uvnitř myčky v překročení povolených hodnot. Uvolnění páčky na stříkací pistolí způsobí, že ventil ovládaný tlakem vody zastaví chod čerpadla. Čerpadlo se znovu spustí po zatažení za páčku.

Automatické vypnutí

Myčka je vybavena funkcí automatického vypínání, aby nedocházelo ke zbytečnému vybíjení baterie a rovněž k nechtěnému spouštění a nehodám.

Funkce automatického vypnutí se spustí za následujících situací:

- Pokud je napájení ponecháno zapnuté a uplyne zhruba 30 minut bez stisknutí spouště stříkací pistole
- Pokud je spoušť stříkací pistole ponechána nepřetržitě stisknutá po dobu zhruba 30 minut
- Pokud se baterie přehřeje, může dojít k zastavení motoru.

BEZPEČNOSTNÍ OPATŘENÍ TÝKAJÍCÍ SE PŘIPOJENÍ ZAŘÍZENÍ USB

Pokud se objeví nečekaný problém, může dojít k poškození či ztrátě dat na zařízení USB, které je připojené k tomuto produktu. Před použitím zařízení USB s tímto produktem si vždy zazălohujte všechna data, která se na zařízení nacházejí.

Berte prosím na vědomí, že naše společnost nenese žádnou odpovědnost za data uložená na zařízení USB, když dojde k jejich poškození nebo ztrátě, ani za jakoukoli škodu, ke které může dojít na připojeném zařízení.

VAROVÁNÍ

- Před použitím zkontrolujte propojovací USB kabel, zda není poškozený či nemá jinou závadu. Použití poškozeného či vadného USB kabelu může vést ke vzniku kouře nebo vznícení.
- Když výrobek nepoužíváte, zakryjte USB vstup gumovým krytem. Usazený prach atd. na USB vstupu může způsobit vznik kouře nebo vznícení.

POZNÁMKA

- USB nabíjení se může čas od času pozastavit.
- V době, kdy se USB zařízení nenabíjí, vytáhněte USB zařízení z nabíječky. Pokud tak neučiníte, může dojít nejen ke zkrácení životnosti baterie USB zařízení, ale rovněž i k nečekaným nehodám.
- V závislosti na jejich typu nemusí být možné nabíjet některá USB zařízení.



NÁZVY SOUČÁSTÍ (Obr. 1 – Obr. 23)













①	Nádrž	⑮	Nastavitelná tryska
②	Boční kapsa	⑯	Stříkací pistole
③	Výpust přívodu vody	⑰	Spoušť
④	Páčka	⑱	Zajištění spouště
⑤	Aretace	⑲	Vysokotlaká hadice
⑥	Víčko nádrže	⑳	Čističí jehla trysky
⑦	Držadlo	㉑	Baterie
⑧	Přípojka přívodu vody (osazená na hlavní jednotce)	㉒	Hadice k napojení na kohoutek (k dostání v obchodech)
⑨	Kryt	㉓	Snadno připojitelný spoj (prodává se samostatně)
⑩	Seřizovací knoflík tlaku vody	㉔	Snadno připojitelný spoj (k dostání v obchodech)
⑪	Spínač kontrolky nabíjení	㉕	Spojka přívodu vody (prodává se samostatně)
⑫	Kontrolka nabíjení	㉖	Spojka stříkací pistole
⑬	Vypínač napájení	㉗	Čepička ventilu
⑭	Kontrolka napájení	㉘	Sítko



SYMBOLY

VAROVÁNÍ

Následující text obsahuje symboly, které jsou použity na zařízení. Než začnete nářadí používat, ujistěte se, že rozumíte jejich významu.

	AW18DBL: Akumulátorový vysokotlaký čistič
	Přečtěte si všechna varování týkající se bezpečnosti a všechny pokyny.

	Jen pro státy EU Elektrické nářadí nevyhazujte do komunálního odpadu! Podle evropské směrnice 2002/96/ES o nakládání s použitými elektrickými a elektronickými zařízeními a odpovídajících ustanovení právních předpisů jednotlivých zemí se použitá elektrická nářadí musí sbírat odděleně od ostatního odpadu a podrobit ekologicky šetrnému recyklování.
	Varování
V	Jmenovité napětí
kg	Kilogramy
MPa	Megapascal
	Voda pod vysokým tlakem může být v případě nesprávného použití nebezpečná. Proud vody pod vysokým tlakem nesmí být namířen na osoby, zvířata, elektrická zařízení či na myčku samotnou.
	Vodu, která prošla zpětným ventilem, nelze použít k pití.
	Odpojte baterii
	Odemknout
	Stříkací pistole
	Nastavitelná tryska
	Vysokotlaká hadice (3 m)
	Čistící jehla trysky
	Spojka přívodu vody (Volitelné příslušenství...prodává se samostatně)
	Snadno zapojitelná spojka (černá) (k dostání v obchodech)

	Snadno zapojitelná spojka (na hadice s úzkým průměrem) (k dostání v obchodech)
	<ul style="list-style-type: none"> • Hadice ke kohoutku (tlakový typ) (k dostání v obchodech) • Hadice ke kohoutu s úzkým průměrem (k dostání v obchodech)
	Spojka k napojení na kohoutek (k dostání v obchodech)
	Spínač napájení myčky ZAPNUTÝ
	Spínač napájení myčky VYPNUTÝ
	Spínač ukazatele zbývajících kapacity akumulátoru
	Akumulátor je téměř vybitý. Dobijte co nejdříve akumulátor
	Zbývá polovina kapacity akumulátoru.
	Akumulátor je dostatečně nabitý.
	Zakázaná akce

STANDARDNÍ PŘÍSLUŠENSTVÍ

Obsah balení přístroje (1 přístroj) navíc obsahuje příslušenství uvedené na straně 281.

Standardní příslušenství podléhají změnám bez předchozího upozornění.

POUŽITÍ

- Omývá síťované vnější dveře, okenní skla, podlahy, stěny atd.
- Omývá automobily, motocykly atd.
- Smývá bláto ze zahradnického náčiní a zemědělského zařízení.

SPECIFIKACE

ELEKTRICKÉ NÁŘADÍ

Model	AW18DBL
Napětí	18 V
Výstupní tlak (1 MPa: 10,2 kg/cm ²)	0,5 – 2,0 MPa
Průtok vody	0,5 – 1,2 L/min
Přípustná teplota vody	nejvýše 40°C
Způsob přívodu vody	Přívod vody z nádrže / připojení ke kohoutku / přívod napuštěné vody
Objem nádrže	8 L
Motor	Stejnoseměrný motor
Rozměry (délka x šířka x hloubka)	302 mm × 254 mm × 473 mm
Váha*1	4,5 kg

*1 Hmotnost (Podle metody EPTA 2003): bez baterie, stříkací pistole, vysokotlaké hadice, nastavitelné trysky.

NABÍJEČKA

Model	UC18YSL3
Nabíjecí napětí	14,4 V – 18 V
Hmotnost	0,6 kg

POZNÁMKA

Vlivem stále pokračujícího výzkumného a vývojového programu společnosti HiKOKI mohou zde uvedené parametry podléhat změnám bez předchozího upozornění.

POZNÁMKA

Chraňte panel vypínače před silnými údery. Mohlo by dojít k poruše.

NABÍJENÍ

Před použitím elektrického nářadí nabijte akumulátor dle níže uvedených pokynů.

- Připojte napájecí kabel nabíječky do elektrické sítě.**
Po připojení zástrčky nabíječky do zásuvky se červeně rozblíká kontrolka nabíjení (bude blikat v 1sekundových intervalech).
 - Vložte akumulátor do nabíječky.**
Akumulátor vložte pevně do nabíječky tak, jak je ukázáno na **Obr. 2**.
 - Nabíjení**
Při vložení baterie do nabíječky bude kontrolka nabíjení blikat modře.
Když je baterie zcela nabitá, kontrolka nabíjení se rozsvítí zeleně. (viz **Tabulka 1**)
- (1) Signalizace kontrolky nabíjení
Kontrolka nabíjení signalizuje stav nabíječky nebo nabíjecí baterie tak, jak je uvedeno v **Tabulce 1**.

Tabulka 1

Signalizace kontrolky nabíjení				
Kontrolka nabíjení (ČERVENÁ / MODRÁ / ZELENÁ / PURPurová)	Před nabíjením	Bliká (ČERVENÁ)	Svítil 0,5 sekundy. Nesvítil po dobu 0,5 sekundy. (vypne se na 0,5 sekundy)	Připojeno do zdroje napájení
	Během nabíjení	Bliká (MODRÁ)	Svítil 0,5 sekundy. Nesvítil po dobu 1 sekundy. (vypnutá po dobu 1 sekundy)	Kapacita baterie činí méně než 50%
		Bliká (MODRÁ)	Svítil 1 sekundu. Nesvítil po dobu 0,5 sekundy. (vypne se na 0,5 sekundy)	Kapacita baterie činí méně než 80%
		Svítil (MODRÁ)	Stále svítí	Kapacita baterie činí více než 80%
	Nabíjení dokončeno	Svítil (ZELENÁ)	Stále svítí (Nepřetržitý zvuk bzučáku: asi 6 sekund)	
	Pohotovostní režim při přehřátí	Bliká (ČERVENÁ)	Svítil 0,3 sekundy. Nesvítil po dobu 0,3 sekundy. (vypne se na 0,3 sekundy)	Akumulátor je přehřátý. Nelze nabíjet. (nabíjení bude zahájeno po vychladnutí akumulátoru)
Nelze nabíjet	Bliká (PURPurová)	Svítil 0,1 sekundy. Nesvítil 0,1 sekundy. (vypne se na 0,1 sekundy) ■ ■ ■ ■ ■ ■ ■ ■ ■ ■ ■ ■ ■ ■ ■ ■ (Přerušovaný zvuk bzučáku: asi 2 sekundy)	Závada na akumulátoru nebo nabíječe	

- (2) Informace o teplotách a době nabíjení nabíjecí baterie
Teploty a doba nabíjení jsou uvedeny v **Tabulce 2**.

Tabulka 2

Akumulátor		Nabíječka	UC18YSL3	
Nabíjecí napětí	V		14,4	18
Typ baterie			Li-ion	
Rozmezí teplot pro nabíjení			-10°C – 50°C	
Doba nabíjení pro kapacitu akumulátoru, přibližná (při 20 °C)				
1,3 Ah	min.		15 (4 články)	15 (5 články)
1,5 Ah	min.		15 (4 články)	15 (5 články)
2,0 Ah	min.		20 (4 články)	20 (5 články)
2,5 Ah	min.		25 (4 články)	25 (5 články)
3,0 Ah	min.		20 (8 články)	20 (10 články)
4,0 Ah	min.		26 (8 články)	26 (10 články)
5,0 Ah	min.		32 (8 články)	32 (10 články)
6,0 Ah	min.		38 (8 články)	38 (10 články)

POZNÁMKA

Doba nabíjení se může měnit podle okolní teploty a napájecího napětí.

4. Odpojte napájecí kabel nabíječky ze sítě.**5. Pevně držte nabíječku a vytáhněte akumulátor.****POZNÁMKA**

Ujistěte se, že jste po nabití vyjmuli akumulátor z nabíječky a poté jej uložte.

Ohledně vybití v případě nových akumulátorů, apod.

Při prvním a druhém použití může být elektrický výboj nízký, protože nejsou aktivovány vnitřní chemické látky nových akumulátorů a akumulátorů, které nebyly po delší dobu používány. Toto je dočasný stav a normální čas vyžadovaný k nabíjení se obnoví poté, co se akumulátor 2-3 krát dobije.

Jak zařídit delší výkon akumulátorů.

- (1) Nabíjte akumulátory předtím, než se úplně vybijí. Pokud máte pocit, že se výkon nástroje snižuje, zastavte práci s nástrojem a dobijte akumulátor. Pokud budete pokračovat v používání nástroje a dojde k vybití elektrické energie, může dojít k poškození akumulátoru a zkrátí se jeho životnost.
- (2) Vyvarujte se nabíjení při vysokých teplotách. Dobíjecí akumulátor bude po skončení provozu horký. Pokud je akumulátor dobit ihned po použití, zhorší se stav jeho vnitřních chemických látek a zkrátí se jeho životnost. Nechte akumulátor chvíli vychladnout a pak ho dobijte.

UPOZORNĚNÍ

- Pokud je baterie nabíjena zahřátá, protože byla po dlouhou dobu vystavena přímému slunečnímu záření nebo protože byla právě používána, kontrolka nabíjení na nabíječce se na 0,3 sekundy rozsvítí a zhasne na 0,3 sekundy (vypne se na 0,3 sekundy). V takovém případě nechte akumulátor nejprve vychladnout a poté zahajte nabíjení.
- Pokud kontrolka prudce bliká (v intervalech 0,2 sekundy), zkontrolujte, zda nejsou v konektoru baterie v nabíječce cizí předměty, a pokud ano, odstraňte je. Pokud uvnitř nejsou žádné cizí předměty, pravděpodobně se jedná o poruchu akumulátoru nebo nabíječky. Obratě se na autorizované servisní středisko.
- Protože vestavěnému mikroprocesoru trvá přibližně 3 sekundy, než potvrdí, že akumulátor nabíjený pomocí UC18YSL3 je vyjmutý, vyčkejte alespoň 3 sekundy, než jej vložíte zpět a budete pokračovat v nabíjení. Pokud akumulátor znovu vložíte během těchto 3 sekund, pravděpodobně se řádně nenabije.

MONTÁŽ A PROVOZ

Činnost	Obrazek	Strana
Nabíjení	2	282
Vyjmutí baterie	3	282
Připojte trysku ke stříkací pistoli	4	283
Odpojte trysku ze stříkací pistole	5	283
Pořadí nástavců	6	283
Přípevněte vysokotlakou hadici ke stříkací pistoli	7	283
Připojte vysokotlakou hadici k výpusti přívodu vody hlavního tělesa přístroje	8	283
Přípevněte nádrž k hlavnímu tělesu přístroje	9	284

Vložení baterie	10	284
Kontrolka napájení	11	285
Ukazatel zbývající kapacity akumulátoru	12	285
Jak používat nastavitelnou trysku	13	285
Omyváání	14	285
Při dodávce vody z kohoutku	15	286
Při používání napuštěné vody	16	286
Po ukončení práce	17	287
Nabíjení USB zařízení ze zásuvky elektrické sítě	18-a	288
Nabíjení USB zařízení a baterie ze zásuvky elektrické sítě	18-b	288
Postup nabíjení USB zařízení	19	288
Po dokončení nabíjení USB zařízení	20	288
Prohlídka myčky a hadic	21	289
Prohlídka sítka	22	289
Uklizení a uschování myčky po použití	23	289
Výběr příslušenství	—	290

ÚDRŽBA A KONTROLA**1. Prohlídka myčky a hadic (obr. 21)**

Zkontrolujte, že na nich nejsou žádná poškození, praskliny či deformace.

Nezapomeňte pravidelně čistit otvor v trysce pomocí přiložené čistící jehly.

POZNÁMKA

Odpojte stříkací pistoli a vyčistěte otvor trysky.

2. Prohlídka sítka (obr. 22)

Pravidelně vodou vymývejte veškeré usazeniny ucpávající síťovinu.

POZNÁMKA

Plochými elektrikařskými kleštěmi vytáhněte sítko z vpusť přívodu vody.

3. Očistěte myčku

Vyzdímejte přebytečnou vodu z hadříku namočeného do mýdlové vody a myčku otřete.

Nepoužívejte benzin, ředidlo, benzen, petrolej atd. V opačném případě může dojít k deformacím povrchu.

4. Zkontrolujte, zda nejsou uvolněné šrouby.

Pravidelně zkontrolujte, zda nejsou uvolněné šrouby, a kterékoli povolené utáhněte. Pokud tak nečiníte, může hrozit nebezpečí.

5. Uklizení a uschování myčky po použití (obr. 23)

Pokud myčku nepoužíváte a pokud ji přenášíte, lze příslušenství uschovat uvnitř, jak je znázorněno na obr. 23.

Nepoužívanou myčku a příslušenství uschovávejte na bezpečném suchém místě a vyhybejte se následujícím prostředím.

- Neuschovávejte je v dosahu dětí nebo v místech, kde je mohou děti použít.
- Neuschovávejte je v místěch, kam může přšet, například před domem, nebo v místech s vysokou vlhkostí.
- Neuschovávejte na místech vystavených výrazným výkyvům teplot nebo přímému slunečnímu světlu.

Čeština

- Neuschovávejte na místech obsahujících těkavé látky, které by se mohly vznítit nebo vybuchnout.

POZNÁMKA

Skladování lithium-iontových akumulátorů
Před uskladněním lithium-iontových akumulátorů zkontrolujte, zda jsou plně nabitě.
Dlouhodobější skladování (3 měsíce a déle) málo nabitých akumulátorů může způsobit snížení jejich výkonu, výrazně snížit dobu použití, případně může dojít ke ztrátě schopnosti akumulátoru držet zátěž.
Výrazně sníženou dobu použití však lze obnovit dvěma až pěti cykly opakovaného nabíjení a využití akumulátorů. Pokud je doba využití akumulátoru extrémně krátká, nehledě na to, že jste jej opakovaně nabíli a použili, zkontrolujte, zda není akumulátor nefunkční a zvažte pořízení nového akumulátoru.

UPOZORNĚNÍ

Při obsluze a údržbě elektrických zařízení musí být dodržovány bezpečnostní předpisy a normy platné v každé zemi, kde je výrobek používán.

Důležité upozornění týkající se akumulátoru pro elektrické akumulátorové nářadí společnosti HiKOKI

Používejte vždy jeden z námi určených originálních akumulátorů. Nemůžeme zaručit bezpečnost a výkonnost našeho elektrického akumulátorového nářadí, pokud jsou používány jiné, než námi určené akumulátory nebo pokud je akumulátor rozebrán a změněn (např. byl rozebrán a nahrazen článek akumulátoru nebo jiných vnitřních částí).

ZÁRUKA

Ručíme za to, že elektrické nářadí HiKOKI splňuje zákonné/místně platné předpisy. Tato záruka nezahrnuje závady nebo poškození vzniklé v důsledku nesprávného použití, hrubého zacházení nebo normálního opotřebením. V případě reklamace zašlete prosím elektrické nářadí v nerozebraném stavu společně se ZÁRUČNÍM LISTEM připojeným na konci těchto pokynů pro obsluhu do autorizovaného servisního střediska společnosti HiKOKI.

Informace o hluku a vibracích

Měřené hodnoty byly určeny podle EN60335 a deklarovány ve shodě s ISO 4871.

Změřená vážená hladina akustického výkonu A: 86 dB (A)
Změřená vážená hladina akustického tlaku A: 73 dB (A)
Nejistota K : 3 dB (A).

Používejte ochranu sluchu.

Celkové hodnoty vibrací (vektorový součet triax) stanovené dle normy EN60335.

Hodnota vibračních emisí $a_h = 4,71 \text{ m/s}^2$
Nejistota K = 1,5 m/s^2

Deklarovaná hodnota vibrací byla změřena v souladu se standardní metodou testování a může být použita pro porovnání jednoho nářadí s druhým.
Tuto deklarovanou hodnotu vibrací lze rovněž použít v předběžném hodnocení vystavení.

VAROVÁNÍ

- Vibrační emise během vlastního používání elektrického nářadí se může od deklarované celkové hodnoty lišit v závislosti na způsobu jeho použití.
- Stanovte bezpečnostní opatření k ochraně obsluhy založená na odhadu vystavení vlivům v daných podmínkách použití (v úvahu je třeba vzít všechny části pracovního cyklu, například doby, kdy je nářadí vypnuté i kdy běží naprázdno před spuštěním).

POZNÁMKA

Vlivem stále pokračujícího výzkumného a vývojového programu společnosti HiKOKI mohou zde uvedené parametry podléhat změnám bez předchozího upozornění.

ODSTRAŇOVÁNÍ PORUCH

Zkontrolujte dle níže uvedené tabulky, zda přístroj nepracuje správně. Pokud se tím neodstraní problém, poraďte se svým odborníkem nebo autorizovaným servisním střediskem HiKOKI.

Priznak	Možná příčina	Náprava
Po stisknutí spouště se motor nerozběhne.	Není osazena baterie.	Osadte baterii.
	Spínač je nastaven na „VYPNUTO“.	Zapněte myčku.
	Baterie je téměř vybitá.	Nabijte baterii.
Kontrolka napájení opakovaně bliká a myčka se nespustí.	Baterie se přehřála.	Pokud nezasáhnete, baterie se po vychladnutí začne automaticky nabíjet, to může nicméně snížit její životnost. Před nabitím doporučujeme nechat baterii vychladnout na dobře větraném místě mimo dosah přímého slunečního světla.
Kontrolka napájení rychle bliká a myčka se nespustí.	Došlo k mimořádné situaci.	Zkontrolujte, zda se mezi kontakty baterie a hlavní jednotkou nenacházejí nečistoty, a případně je odstraňte. Pokud kontrolka pokračuje v rychlém blikání, obraťte se na autorizované servisní středisko HiKOKI s žádostí o opravu, neboť původ potíží může být v samotné myčce.
Voda nestříká.	Je ucpané sítko.	Omyjte sítko, které je zabudované do vpustí přívodu vody.
Tlak vody je nízký.	Je ucpaná tryska.	Vyčistěte ústí trysky dodávanou čistící jehlou.
Tlak vody kolísá.	Spojka přívodu vody je uvolněná.	Zkontrolujte spojku přívodu vody a ujistěte se, že je pevně utažená.
Voda stříká neobvyklým způsobem.	Z vysokotlaké hadice uniká voda.	<ul style="list-style-type: none"> ○ Zkontrolujte spojku a ujistěte se, že je pevně utažená. ○ Pokud došlo k poškození vysokotlaké hadice, obraťte se na servisní středisko autorizované společností HiKOKI s žádostí o opravu.
Motor vrže.	Z hlavní jednotky nebo ze stříkací pistole uniká voda.	Obraťte se na servisní středisko autorizované společností HiKOKI s žádostí o opravu.
Přívod vody z nádrže	Hlavní jednotka není správně propojena s nádrží.	Zkontrolujte hlavní jednotku i nádrž a ujistěte se, že jsou řádně propojeny.
	V nádrži je málo vody.	Vypněte spínač napájení a neprodleně doplňte vodu do nádrže.
	Čepička ventilu je ucpaná.	Odmontujte a vyčistěte čepičku ventilu.
Připojení ke kohoutku	Objem nebo tlak vody proudící z kohoutku je nízký.	Zkontrolujte hadici a ujistěte se, že má vhodný vnitřní průměr a že není překroucená. Otevřete kohoutek naplno.
Přívod napuštěné vody	Nedostatek vody v hadici pro počáteční nasání.	Ponořte hadici do napuštěné vody, aby se více naplnila vodou (vodou pro počáteční nasání).
	Mezi vpustí přívodu vody a hladinou napuštěné vody je velký výškový rozdíl.	Umístěte myčku v rámci rozsahu nejvyšší sací výšky.
	Vnitřní průměr hadice není vhodný.	Použijte hadici s vnitřním průměrem 7,5 – 9 mm.

Příznak	Možná příčina	Náprava
Motor se náhle zastavuje.	Baterie je vybitá.	Nabijte baterii.
	Baterie je přehřátá (kontrolka napájení bliká).	Odpojte baterii od hlavní jednotky a nechte ji dostatečně vychladnout na dobře větraném místě mimo dosah přímého slunečního světla.
	Vyskytly se potíže s hlavní jednotkou (kontrolka napájení rychle bliká).	Obratě se na servisní středisko autorizované společnosti HiKOKI s žádostí o opravu.
Motor se při stříkání vody opakovaně zapíná a vypíná.	Tryska je ucpaná nečistotami.	Vyčistěte trysku přiloženou čistící jehlou.
	V nádrži je málo vody.	Vypněte spínač napájení a neprodleně doplňte vodu.
Motor se nezastaví, ani když obsluha sejmě prst ze spoušti, nebo se opakovaně zapíná a vypíná.	Z vysokotlaké hadice uniká voda.	<ul style="list-style-type: none"> ○ Zkontrolujte spojku a ujistěte se, že je pevně utažená. ○ Pokud došlo k poškození vysokotlaké hadice, obraťte se na servisní středisko autorizované společnosti HiKOKI s žádostí o opravu.
	Z hlavní jednotky nebo ze stříkací pistole uniká voda.	Obratě se na servisní středisko autorizované společnosti HiKOKI s žádostí o opravu.
	Vyskytly se potíže s hlavní jednotkou.	
Vysokotlakou hadicí nelze odpojit nebo se od hlavní jednotky či stříkací pistole odpojuje ztěžka.	Na vysokotlakou hadici stále působí silný tlak.	Vypněte napájení a stisknutím spouště uvolněte tlak.
Z myčky uniká voda.	Vysokotlaká hadice nebo stříkací pistole nejsou připevněny, zatímco nádrž obsahující vodu připevněna je.	<p>Nejedná se o závadu.</p> <ul style="list-style-type: none"> ○ Připevněte vysokotlakou hadici a stříkací pistoli. ○ Před uložením vypustěte z myčky i z nádrže veškerou vodu. Viz obr. 17.
Kontrolka nabíjení rychle červenofialově bliká a nabíjení baterie se nezahájilo.	Baterie není zasunuta až na doraz.	Zasuňte baterii až nadoraz.
	Na kontaktech baterie nebo v místě jejího upevnění se nacházejí nečistoty.	Nečistoty odstraňte.
Kontrolka nabíjení červeně bliká a nabíjení baterie se nezahájilo.	Baterie není zasunuta až na doraz.	Zasuňte baterii až nadoraz.
	Baterie se přehřála.	Pokud nezasáhnete, baterie se po vychladnutí začne automaticky nabíjet, to může nicméně snížit její životnost. Před nabitím doporučujeme nechat baterii vychladnout na dobře větraném místě mimo dosah přímého slunečního světla.
Doba využití baterie je krátká, ačkoli je plně nabitá.	Životnost baterie skončila.	Vyměňte baterii za novou.
Nabití baterie trvá dlouho.	Teplota baterie, nabíječky či okolního prostředí je velmi nízká.	Baterii nabíjejte v interiéru nebo v jiném teplejším prostředí.
	Větrací otvory nabíječky jsou zakryté, což způsobuje přehřátí jejích vnitřních součástí.	Nezakrývejte větrací otvory.
	Větráček chlazení neběží.	Obratě se na servisní středisko autorizované společnosti HiKOKI s žádostí o opravu.
Kontrolka USB napájení zhasla a napájení USB zařízení přestalo.	Baterie se téměř vybila.	Vyměňte baterii za jinou, která není tolik vybitá.
		Zapojte zástrčku nabíječky do zásuvky elektrické sítě.
Kontrolka USB napájení nezhasne, ani když bylo nabíjení USB zařízení dokončeno.	Kontrolka USB napájení se rozsvítí zeleně, čímž oznamuje, že je USB napájení možné.	Nejedná se o závadu.

Příznak	Možná příčina	Náprava
Není jasné, jaký je stav nabíjení USB zařízení, či zda se jeho nabíjení úspěšně dokončilo.	Kontrolka USB napájení ani po dokončení nabíjení nezhasne.	Prohlídkou nabíjeného USB zařízení se ujistíte o jeho aktuálním stavu nabíjení.
Nabíjení USB zařízení se v průběhu náhle přeruší.	Během nabíjení USB zařízení, kdy byla zdrojem energie baterie, došlo k připojení nabíječky do zásuvky elektrické sítě.	Nejedná se o závadu. Nabíječka přeruší USB nabíjení na dobu zhruba 5 sekund, během nichž rozpoznává různé zdroje napájení.
	Během nabíjení USB zařízení, kdy byla zdrojem energie zásuvky elektrické sítě, došlo k vložení baterie do nabíječky.	
Za současného nabíjení baterie a USB zařízení se náhle nabíjení USB zařízení přeruší.	Baterie se plně nabíla.	Nejedná se o závadu. Nabíječka přeruší USB nabíjení na dobu zhruba 5 sekund, zatímco kontroluje, zda se baterie úspěšně plně nabíla.
Za současného nabíjení baterie a USB zařízení se nabíjení USB zařízení nezahájí.	Zbývající kapacita baterie je velmi nízká.	Nejedná se o závadu. Když kapacita baterie dosáhne určité úrovně, zahájí se USB nabíjení automaticky.

GENEL ELEKTRİKLİ ALET GÜVENLİK UYARILARI

UYARI

Tüm güvenlik uyarılarını ve tüm talimatları okuyun.

Uyarılara ve talimatlara uyulmaması elektrik çarpmasına, yangına ve/veya ciddi yaralanmaya neden olabilir.

Bu kılavuzu gelecekte başvurmak üzere saklayın.

1. Çalışma alanının her zaman için temiz düzenli olmasına dikkat edin.

Aksi halde kazalar oluşabilir.

2. Yıkama makinesini kullanırken çevreyi göz önünde bulundurun.

○ Çalışma alanının uygun şekilde aydınlatıldığından emin olun.

○ Yıkama makinesini yanıcı sıvı veya gazların yakınında kullanmayın.

3. Elektrik çarpmalarına karşı dikkatli olun.

○ Şarj cihazını kullanırken topraklanmış hiçbir şeye dokunmayın. (Örneğin borular, ısıtıcılar, mikrodalga fırınlar, buzdolapları vb.)

4. Yıkama makinesini çocukların yakınında kullanmayın.

○ Yıkama makinesine veya kordonuna yalnızca yıkama işlemini gerçekleştiren kişi dokunmalıdır.

○ Yıkama işlemini gerçekleştiren kişi dışında kimse çalışma alanı yakınına gelmemelidir.

5. Yıkama makinesini kullanılmadığında güvenli bir mekanda saklayın.

Yıkama makinesini kuru, çocukların erişemeyeceği yüksek bir konumda veya kilitletilmiş muhafaza edin.

6. Yıkama makinesini uygun olmayan biçimlerde kullanmayın.

○ Basınçlı Yıkama Makinesini güvenli ve etkili sonuçlar elde etmek üzere kapasitesi dahilinde çalıştırın.

○ Yıkama makinesini tasarımına uygun olmayan başka amaçlarla kullanmayın.

7. Yıkama makinesini kullanırken koruyucu kıyafet giyin.

Gerekli biçimde güvenlik ayakkabısı, vizörlü başlık ve kulak tıpası kullanın.

8. Yıkama makinesini kullanırken koruyucu gözlük ve toza karşı koruyucu maske kullanın.

Yıkama makinesinin kullanımı sırasında gözlere ve ağıza doğru sıçrama ve toz kaçması riski bulunmaktadır.

9. Elektrik kablosunu emniyetsiz biçimde kullanmayın.

○ Şarj cihazını yalnızca güç kablosundan tutarak taşımayın veya fişi prizden güç kablosunu tutarak çekmeyin.

○ Elektrik kablosunu ısı, yağ ve keskin yüzeylerden uzak tutun.

10. Temizlenmekte olan eşyanın sıkıca sabitlendiğinden emin olun.

Bazı durumlarda su basıncının oluşturduğu güç hafif nesnelere devrilmesine yol açabilmektedir. Yıkama makinesini sabitleyemeyen hafif nesnelere üzerinde kullanmayın.

11. Yıkama makinesini kullanırken duruşunuza dikkat edin.

Dengenizi koruyabilmek üzere her zaman için ayaklarınızı sıkıca yere basın.

12. Basınçlı Yıkama Makinesinin bakımına özen gösterin.

○ Güvenli ve etkili kullanım sağlamak üzere yıkama makinesini düzenli olarak temizleyin.

○ Tedarik edilen parçaları değiştirirken talimat kılavuzuna başvurun.

○ Şarj cihazının güç kablosunu düzenli olarak kontrol edin ve hasar görmesi halinde onarım için satıcınıza danışın.

○ Uzatma kablosu kullanılıyor ise düzenli olarak kontrol edin ve hasar alması durumunda yenisi ile değiştirin.

○ Kullun her zaman için kuru ve temiz olduğundan emin olun; gres yağı ile temas etmesinden kaçının.

13. Aşağıdaki durumlarda pil paketini kapatin ve Yüksek Basınçlı Yıkama Makinesinden bağlantısını kesin.

○ Kullanılmadığı zamanlarda ve tamir sırasında.

○ Tedarik edilen veya satın alınan parçaların takılması ya da çıkarılması sırasında.

○ Risk teşkil ettiği fark edilen diğer durumlarda.

14. Yetersiz kalitedeki uzatma kabloları tehlikeli olabilir.

15. Yıkama makinesini kullanırken her zaman için dikkatli davranın.

○ Basınçlı Yıkama Makinesini kullanırken talimat kılavuzunda verilen kullanım yöntemlerine dikkat edin ve çevreye özen gösterin.

○ Yıkama makinesini yorgun durumdayken kullanmayın.

16. Yalnızca belirlenmiş olan aksesuar ve eklentileri kullanın.

Aksi halde kaza veya yaralanmalar oluşabileceğinden, talimat kılavuzu veya HiKOKI kataloglarında belirtilenlerden daha farklı türde aksesuar ve eklentiler kullanılmaktan her zaman için kaçının.

17. Basınçlı Yıkama Makinesi tamir işleri uzmanlar tarafından gerçekleştirilmelidir.

○ Basınçlı Yıkama Makinesi tüm geçerli güvenlik tüzüğüne uygun olduğundan üzerinde modifikasyon yapılmamalıdır.

○ Tüm tamir işleri konusunda Yetkili HiKOKI Servis Merkezleri'ne danışın. Gerekli becerilere sahip olmadan gerçekleştirilen tamir işlemleri kaza veya yaralanmalar ile sonuçlanabilmektedir.

18. Bir pil veya güvenlik cihazları, yüksek basınçlı hortumlar, tetik tabancası gibi makinenin önemli parçaları hasar görürse makineyi kullanmayın.

19. Yıkama makinesini kullanırken tetikleme tabancasını iki elinizle sıkıca tutun.

Aksi halde yaralanmalar oluşabilir.

20. Yüksek basınçlı su hatalı kullanıldığında tehlike arz edebilir.

Yüksek basınçlı su püskürtme işlemi insanlara, hayvanlara, kolay kırılabilen eşyalara, elektrikli ekipmanlara veya yıkayıcının kendisi üzerine doğru uygulanmamalıdır.

21. Benzin, yağ, organik solvent veya diğer yanıcı ya da toksik sıvılar veya diğer türde uygunsuz sıvıların kullanılmasından kaçınılmalıdır.

Buna uyulmaması durumunda patlama, yangın veya duman ya da diğer türde hasar veya yaralanmalara yol açabilecek kazalar oluşabilir.

22. Araba lastiklerini yıkarken ağızlık ucunu yıkanan yüzeyden en az 50 cm mesafede tutmaya özen gösterin.

Buna uyulmaması durumunda lastik veya frenlerde oluşabilecek hasarlar ciddi kazalara yol açabilir.

23. Şarj cihazının elektrik fişine veya elektrik prizine ıslak ellerle dokunmayın.

Aksi halde elektrik çarparabilir.

24. Yüksek basınçlı yıkama makinesi çocuklar veya eğitimci personel tarafından kullanılmamalıdır.

Geri akış engelleyicilerinden akan su içilemez olarak kabul edilmelidir.

Yıkama makinesini içme suyu çeşmesine bağlarken hasarsız bir ters akım vanası kullanıldığından emin olun. EN12729 Tip BA'ya uygun bir geri akış önleme cihazı kullanın.

Ters akım vanasından geçen su içme amaçlı olarak kullanılamaz.

26. Suyun Yüksek Basınçlı Yıkama Makinesi, şarj cihazı, elektrik prize veya diğer alanlara sıçramadığından emin olun. Ayrıca makineyi yağmur altında bırakmayın veya kullanmayın.

Aksi halde elektrik çarparabilir.

27. Yerine sabitleme sırasında tetikleme tabancasını tutmayın.
28. Yıkama makinesi normal biçimde çalışmıyor veya garip sesler ya da vibrasyon oluşuyor ise derhal makineyi kapatın, denetim ya da tamir Yetkili HİKOKİ Servis Merkezleri bayiniz ile irtibata geçin.
Makinenin bu şekilde kullanılması yaralanmalara yol açabilir.
29. Yıkama makinesi kazara yere düşer veya sert bir cisme çarpar ise hasar, çatlak ve şekil bozulmalarına karşı kontrol edin.
Aksi halde yaralanmalar oluşabilir.
30. Giysi veya ayakkabıları temizlemek amacıyla kendinize veya başkalarına basınçlı suyu yönlentmeyin.
31. Makineyi gözetimsiz bırakıp giderken her zaman sebeke elektrikliğini kesin.

UYARI

1. Yüksek basınçlı hortumun bağlantısını kesmeden önce makine içerisindeki basıncı boşaltın.
2. Tedarik edilen tüm aksesuarları talimat kılavuzuna uygun olarak doğru şekilde takın.
Buna uyulmaması durumunda aksesuarlar yerinden çıkabilir veya yaralanmalar oluşabilir.
3. Yıkamakta olan nesne üzerinde herhangi bir yabancı madde bulunmadığından emin olun.
Buna uyulmaması durumunda söz konusu madde uçarak beklenmeyen yaralanmalara yol açabilir.
4. Yıkamakta olan nesne üzerinde yer alan etiketlerin etrafına su püskürtmeyin.
Buna uyulmaması durumunda etiketler yerinden sökülebilir.
5. Yıkama makinesini taşıma sırasında kol kısmından sıkıca kavrayın.
6. Çocukların aygıtla oynamaması açısından gözetim sağlanmalıdır.

İLAVE GÜVENLİK UYARILARI

UYARI

1. Tetik çekilirken yıkama makinesini açmayın.
Aksi takdirde yüksek basınçlı su derhal püskürtmeye başlayacağından beklenmedik kazalar oluşabilir.
2. Ağızlık kısmını insan ve hayvanlara yönlentmeyin.
Aksi halde yaralanmalar oluşabilir.
3. Kullanım sonrasında yıkama makinesi, tabanca ve hortumdaki artık suyun tahliye edildiğinden emin olun.
Aksi halde donma ve buna bağlı olarak bozulmalar oluşabilir.

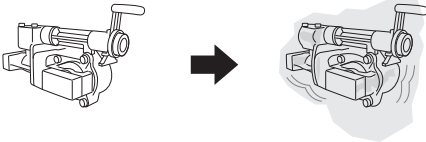

4. Şarj edilebilir batarya bağlantı deliğine yabancı madde girmesine izin vermemeyin.
5. Kesinlikle şarj edilebilir bataryayı ve şarj cihazını sökmeyin.
6. Kesinlikle şarj edilebilir bataryayı kısa devre yapmayın. Bataryanın kısa devre olması büyük bir elektrik akıma ve aşırı ısınmaya neden olacaktır. Bu, bataryanın yanmasına veya hasar görmesine yol açar.
7. Bataryayı ateşe atmayın. Eğer batarya yanırsa patlayabilir.
8. Şarj sonrası batarya ömrü pratik kullanım için çok kısaldığında bataryayı derhal satın aldığınız mağazaya götürün. Ömrü tükenen bataryayı atmayın.

9. Şarj cihazının havalandırma deliklerine nesnelere sokmayın. Şarj cihazının havalandırma deliklerine metal nesnelere veya yabancı maddelere sokulması, elektrik çarpması tehlikesine ve şarj cihazının hasar görmesine yol açacaktır.

İKAZ

1. Çalışma alanını temiz ve düzenli tutun
Yıkama makinesi kullanılırken etrafa kirli su sıçrayabilir. Bu nedenle etrafta herhangi bir engel bulunmadığından emin olunmalı ve çalışma alanı temiz ve düzenli tutulmalıdır.
2. Yıkama makinesini konumlandırma
Temizleme sırasında makineye su sıçramalarını önleyecek biçimde düz mekanlar seçin.
3. Hortumun çesme veya yıkama makinesinden çıkması veya makineye su beslemesinin durması durumunda derhal "OFF" kapama konumuna alın.
Aksi halde ani bozulmalar oluşabilir (kuru işlem).
4. Geçici olarak işlemin askıya alınması durumunda anahtarı mutlaka "OFF" kapalı konumuna getirin.
Buna uyulmaması durumunda motor otomatik olarak çalışmaya başlayabilir.
5. İşlemler sırasında parmağınızı tetiğin merkezine getirin
Aksi halde parmaklarda yaralanmalar oluşabilir.
Tabanca ve ağızlık kısmını iki elle sıkıca kavrayın.
6. Bu üründe güçlü ve kalıcı bir motor miknatısı vardır. Metal parçaların alete yapılmış ile ilgili aşağıdaki uyarıları gözetin ve kalıcı miknatısın elektronik aygıtlar üzerindeki etkisini öğrenin.
- Kalp pili veya başka bir medikal elektronik aygıt kullanıyorsanız, aletin yanına yaklaşmayın. Elektronik aletin çalışması etkilenebilir.
- Aleti, cep telefonu, manyetik kartlar veya elektronik bellek ortamı gibi hassas aygıtların yanında kullanmayın. Aksi halde alette yanlış çalışma, arıza veya veri kaybı meydana gelebilir.

NOT

1. Gevşek bağlantılar su sızmasına yol açabilir.
2. Eğer hortum ve ağızlığı takmak zorsa bağlantıyı sağlamak için O-ring'i su ile nemlendirin.
3. Giriş deliğinde ve ağızlık çıkıntısı üzerinde ki her türlü kir, çamur ve diğer artıkları temizleyin.
4. Sprey ayarını ilk olarak "Püskürtme" olarak ayarlayın daha sonra tetiğe basarken kademeli biçimde "Sprey" konumuna getirin.
Tamamen "Sprey" konumuna alındığında çok geniş bir alan üzerine yatay biçimde su gelebileceğini unutmayın.
5. "Püskürtme" ve "Sprey" konumları arasında değişim yaparken durma konumunu geçecek şekilde zorlanması gerekiyor ise ağızlık hasar almış olabilir.
6. İlk yıkamaya hedeflenen öğeden yaklaşık 1 metre uzaktan başlayın ve ardından kirlenmenin etkin bir şekilde yıkandığı bir mesafeye ulaşana kadar temizleme seviyesini kontrol ederken kademeli olarak yaklaşın.
Yıkama makinesinden çıkan sprej basıncı çesme suyu basıncından yaklaşık 7 kat daha fazladır. Yüksek basınçlı su püskürtme işlemi bu nedenle yıkanan nesnelere kaplamalarında hasar veya sökülmelere yol açabilir.
7. Kullanımın hemen ardından pompa ve hortum içerisinde biriken havanın su ile birlikte tahliye edilmesine bağlı olarak su sprej işleminde dengesizlik görülebilir. Bu durumda denge sağlanana dek suyun akmasına izin verin.
8. Tetiği çekip bırakma arasında en az iki saniye bekleyin. Aksi halde basınç anahtarında bozulmalar oluşabilir.
9. Depo boş veya musluk kapalı olduğunda düğmeyi AÇIK konuma getirmeyin.
Aksi halde bozulmalar oluşabilir.
10. Motor yıkama makinesi içerisinde yeterli basınç oluştuğunda otomatik olarak duracaktır.
11. Ara verdiğinizde ve yıkama işlemi sonunda tetik stoperi yardımıyla tetiği kilitleyin.

Türkçe

12. Makineyi açık bırakmaz durumda kuru işlem gerçekleşir ve buna bağlı olarak bozulmalar oluşabilir.
13. Pilin soğuk bir durumda (0 Santigrat derece altında) kullanılması bazen iş miktarında azalmaya neden olabilir. Bununla birlikte, bu geçici bir durumdur ve batarya ısındığında normale döner.
14. Su içeren depo takılıysa ve yüksek basınçlı hortum takılı değilse su sızabilir.
 - Depoyu takmadan önce yüksek basınçlı hortumu ve tetik tabancasını takın.
 - Yüksek basınçlı hortumu ve tetik tabancasını çıkarmadan önce depoyu çıkarın ve depodan tüm suyun boşaldığından emin olun.
 - Depoyu içinde halen su varken hareket ettirirken veya takarken yüksek basınçlı hortum ve tetik tabancasının takılı olduğundan emin olun.
 - Yıkama makinesini iç mekanlarda kullanırken, onu herhangi bir su sızıntısı olursa bunun bir sorun olmayacağı bir yere konulmalıdır.

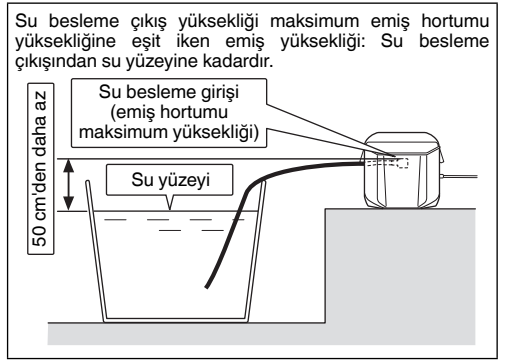

DEPOLANAN SU KULLANIRKEN

İKAZ

1. Temiz su dışında herhangi bir şey kullanmayın (nehir veya kuyu suyu, kum taneleri içeren çamurlu su vb.) Aksi halde bozulmalar oluşabilir.

NOT

1. Su şu koşullar altında çekilemez.
 - 9 mm'den büyük bir iç çapı olan bir hortum kullanıldığında
 - Su besleme girişi ve su yüzeyi arasında 0,5 m'den daha fazla bir yükseklik farkı olduğunda
 - Hortumun içi su ile yeterince dolu olmadığına
2. Ağızlık takılı değilken anahtarı "ON" açık konumuna getirin. Aksi halde kuru işlem gerçekleşir ve buna bağlı olarak bozulmalar oluşabilir.
3. İki dakika içerisinde su akışı görülmediğinde anahtarı "OFF" kapalı konumuna getirin. Aksi halde bozulmalar oluşabilir (kuru işlem).

Maksimum emiş yüksekliği (kaldırma aralığı) yaklaşık 0,5 m'dir.

Koşullara uygun olarak doğru biçimde takın.

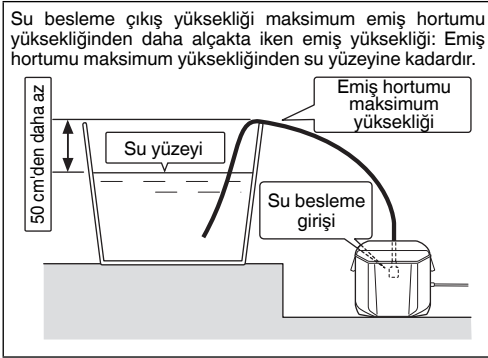

LİTYUM-İYON BATARYAYLA İLGİLİ UYARI

Çalışma ömrünü uzatmak için, lityum-iyon bataryada çıkışı durduran bir koruma işlevi mevcuttur.

Aşağıda açıklanan 1 ile 3 durumlarında, bu ürünü kullanırken anahtarı çekiyor olsanız bile motor durabilir. Bu bir arıza değil koruma işlevinin bir sonucudur.

1. Pil enerjisi tükendiğinde motor durur. Böyle bir durumda bataryayı derhal şarj edin.
2. Eğer alete fazla yüklenirse motor durabilir. Böyle bir durumda aletin anahtarını serbest bırakın ve aşırı yüklemenin sebeplerini ortadan kaldırın. Bunun ardından aleti tekrar kullanabilirsiniz.
3. Eğer batarya aşırı iş koşulunda fazla ısınır, batarya gücü kesilebilir. Bu durumda, bataryayı kullanmayı keserek soğumasını bekleyin. Bunun ardından aleti tekrar kullanabilirsiniz.

Ayrıca, lütfen aşağıdaki uyarı ve ikazları dikkate alın.

UYARI

Herhangi bir batarya sızıntısına, ısı üretilmesine, duman yayılmasına, patlamaya ve erken ateşlemeye meydan vermemek için, lütfen aşağıdaki uyarıları dikkate alın:

1. Batarya üzerinde talaş ve toz birikmediğinden emin olun.
 - Çalışma sırasında batarya üzerine talaş ve toz dökülmediğinden emin olun.
 - Çalışma sırasında elektrikli alet üzerine dökülen talaş ve tozun batarya üzerinde birikmediğinden emin olun.
 - Kullanılmayan bir bataryayı talaşa ve toza maruz kalan bir yerde saklamayın.
 - Bir bataryayı saklamadan önce, üzerine yapışabilecek talaş ve tozu temizleyin ve metal parçalarla (vida, çivi, v.b.) birlikte saklamayın.
2. Bataryayı çivi benzeri keskin nesnelere delmeyin; çekiçle vurmayın; üzerine basmayın; atmayın ve şiddetli fiziksel darbeye maruz bırakmayın.
3. Açıkça hasarlı veya deforme olduğu görülen bataryayı kullanmayın.
4. Bataryayı kutuplarını ters bağlayarak kullanmayın.
5. Doğrudan elektrik prizlerine veya çakmak soketlerine bağlamayın.
6. Bataryayı belirtilenler dışında herhangi bir amaç için kullanmayın.
7. Eğer belirtilen şarj etme süresi geçmesine rağmen batarya tamamen şarj olmuyorsa, derhal şarj işlemi durdurun.
8. Bataryayı mikrodalga fırın, kurutucu veya yüksek basınçlı kaplar gibi ortamlardaki yüksek sıcaklık veya basınçlara maruz bırakmayın.
9. Sızıntı görülmesi veya kötü koku algılanması durumunda derhal ateşten uzaklaşın.
10. Güçlü statik elektrik üretilen bir yerde kullanmayın.

11. Eğer batarya sızıntısı, kötü koku, ısı üretilmesi, renk solması veya deformasyon varsa veya kullanım, şarj işlemi veya saklama sırasında herhangi bir şekilde anormallik görülürse, derhal cihazdan veya batarya şarj cihazından çıkarın ve kullanmayı kesin.

İKAZ

- Eğer bataryadan sızan sıvı gözlerinize kaçarsa, gözlerinizi ovuşturmayın; hemen temiz suyla iyice yıkayın ve derhal bir doktora başvurun. Bataryadan sızan bu sıvı, tedavi uygulanmaması durumunda göz problemlerine neden olabilir.
- Eğer sıvı cildinizle veya elbiselerinizle temas ederse, derhal temiz suyla yıkayın. Sıvı, cilt tahrişine neden olabilir.
- Eğer bataryayı ilk defa kullandığınızda pas, kötü koku, deformasyon ve/veya başka anormallikler saptarsanız, bataryayı kullanmayın ve derhal tedarikçisine veya satıcısına iade edin.

UYARI

Lityum iyon bataryanın kutbuna bir iletken yabancı madde girse, batarya kısa devre olarak yangına neden olabilir. Lityum iyon bataryayı saklarken, aşağıdaki kurallara kesinlikle uyun.

- Saklama muhafazasına iletken döküntüler, çiviler veya demir tel ve bakır tel gibi teller koymayın.
- Kısa devre oluşmasını engellemek için, bataryayı alete takın veya saklamak için vantilatör görülmeinceye kadar batarya kapağını emniyetli şekilde yerleştirin.

EMNİYET MEKANİZMALARI

Yıkama makinesinde güvenli kullanım sağlamak üzere şu emniyet mekanizmaları yer almaktadır.

Güç anahtarı

Makinenin istenmeyen biçimde çalışmasını önler.

Kilit düzeneği tabanca

Tetiğin istenmeden çekilmesini ve makinenin çalışmaya başlamasını önler.

Basınç anahtarı

Yıkama makinesi içerisindeki basıncın izin verilen seviyeyi aşmasını önler. Tetik tabancası üzerindeki kolu serbest bırakmak su basıncı ile çalışan vananın pompa işlemlerini durdurmasına neden olur. Kol çekildiğinde pompa işlemi yeniden başlar.

Otomatik kapanma

Yıkama makinesi gereksiz pil tüketimini önlemenin yanında istenmeyen başlatma ve kazaları engellemek için bir otomatik kapanma işlevine sahiptir.

Otomatik kapanma şu durumlarda etkinleştirilir:

- Güç açık bırakıldığında ve tetik çekilmeden yaklaşık 30 dakika geçtiğinde
- Tetik yaklaşık 30 dakika boyunca sürekli çekildiğinde
- Batarya aşırı ısınırsa motor durabilir.

USB CİHAZI BAĞLANTI ÖNLEMLERİ

Beklenmedik bir sorun meydana gelirse, bu cihaza bağlı bir USB cihazındaki veriler bozulabilir veya kaybolabilir. Bu ürünle kullanmadan önce USB cihazında bulunan herhangi bir veriyi yedeklediğinizden daima emin olun.

Bağlı bir cihazda meydana gelebilecek herhangi bir hasardan veya bir USB cihazında kayıtlı herhangi bir verinin kaybolmasından veya bozulmasından dolayı şirketimizin kesinlikle hiçbir sorumluluk kabul etmeyeceğinden lütfen haberiniz olsun.

UYARI

- Kullanmadan önce USB kablosunda herhangi bir kusur veya hasar olup olmadığını kontrol edin. Kusurlu veya hasarlı bir USB kablosunun kullanılması duman yayılmasına veya tutuşmaya sebep olabilir.

- Ürün kullanılmadığında, USB bağlantı noktasını kauçuk kapakla örtün.

USB bağlantı noktasında toz, vb. birikimi duman yayılmasına veya tutuşmaya yol açabilir.

NOT

- USB yeniden şarj etme işlemi sırasında bazen duraklama olabilir.
- Bir USB cihazı şarj edilmediği zaman, USB cihazını şarj aletinden çıkarın. Aksi halde, USB cihazın pil ömrü azalmakla kalmaz, beklenmedik kazalara da yol açabilir.
- Cihazın tipine bağlı olarak bazı USB cihazlarını şarj etmek mümkün olabilir.

PARÇA ADLARI (Şek. 1 – Şek. 23)

①	Depo	⑮	Değişken ağızlık
②	Yan cep	⑯	Tetik tabancası
③	Su beslemesi çıkışı	⑰	Tetik
④	Kol	⑱	Tetik kilidi
⑤	Mandal	⑲	Yüksek basınçlı hortum
⑥	Depo kapağı	⑳	Ağızlık temizleyici pim
⑦	Tutacak	㉑	Pil
⑧	Su besleme konektörü (ana ünite üzerine takılı)	㉒	Musluk hortumu (piyasada bulunabilir)
⑨	Kapak	㉓	Tek dokunmuşlu bağlantı (ayrıca satılır)
⑩	Su basıncı ayaralama kadranı	㉔	Tek dokunmuşlu bağlantı (piyasada bulunabilir)
⑪	Şarj gösterge düğmesi	㉕	Su besleme konektörü (haricen satılır)
⑫	Şarj gösterge lambası	㉖	Tetik tabancası konektörü
⑬	Güç düğmesi	㉗	Vana kapağı
⑭	Güç lambası	㉘	Süzgeç













SEMBOLLER

UYARI

Aşağıda, bu makine için kullanılan simgeler gösterilmiştir. Makineyi kullanmadan önce bu simgelerin ne anlama geldiğini bildiğinizden emin olun.

	AW18DBL: Kablosuz Yüksek Basınçlı Yıkama Makinesi
	Tüm güvenlik uyarılarını ve tüm talimatları okuyun.
	Sadece AB ülkeleri için Elektrikli aletleri evdeki çöp kutusuna atmayın! Kullanım ömrünü dolduran elektrikli aletler, atık elektrikli ve elektronik cihazlarla ilgili 2002/96/ EC Avrupa Direktifine ve bu Direktifin ulusal kanunlar çerçevesinde uygulanma şekline göre ayrı olarak toplanmalı ve çevre şartlarına uygun bir geri dönüşüm tesisine gönderilmelidir.

Türkçe

	Dikkat
V	Anma gerilimi
kg	Kilogram
MPa	Megapaskal
	Yüksek basınçlı su hatalı kullanıldığında tehlike arz edebilir. Yüksek basınçlı su püskürtme işlemi insanlara, elektrikli ekipmanlara veya yıkayıcının kendisi üzerine doğru uygulanmamalıdır.
	Ters akım vanasından geçen su içme amaçlı olarak kullanılamaz.
	Pili çıkartın
	Kilit açık
	Tetikleme tabancası
	Değişken ağızlık
	Yüksek basınçlı hortum (3 m)
	Ağızlık temizleme iğnesi
	Su besleme bağlantısı (Opsiyonel aksesuarlar...ayrı olarak satılır)
	Tek dokunuşlu mafsal (siyah) (piyasada bulunabilir)
	Tek dokunuşlu mafsal (dar çaplı hortumlar için) (piyasada bulunabilir)

	<ul style="list-style-type: none">Musluk hortumu (basınca dirençli tip) (piyasada bulunabilir)Dar çaplı musluk hortumu (piyasada bulunabilir)
	Musluk konektörü (piyasada bulunabilir)
	Yıkama makinesi güç düğmesi AÇIK
	Yıkama makinesi güç düğmesi KAPALI
	Batarya doluluk göstergesi düğmesi
	Batarya gücü bitmek üzere. Bataryayı en kısa sürede şarj edin
	Batarya gücü yarıya düştü.
	Batarya gücü yeterli.
	Yasaklanmış eylem

STANDART AKSESUARLAR

Ana üniteye (1 ünite) ilave olarak, ambalajda sayfa 281'te listelenen aksesuarlar yer alır

Standart aksesuarlar haber vermeden değiştirilebilir.

UYGULAMALAR

- Kapı, pencere camı, zemin, duvarlar vb. temizlenir.
- Araba, motosiklet vb. temizlenir.
- Bahçe ekipmanları ve tarım ekipmanlarını kaplayan çamurlar temizlenir.

TEKNİK ÖZELLİKLER

ELEKTRİKLİ ALET

Model	AW18DBL
Voltaj	18 V
Boşaltma basıncı (1 MPa: 10,2 kgf/cm ²)	0,5 – 2,0 MPa
Su boşaltma	0,5 – 1,2 L/dk
İzin verilen su sıcaklığı	40°C ya da daha düşük
Su besleme yöntemi	Depo suyu beslemesi / Musluk bağlantısı / Depolanmış su beslemesi
Depo kapasitesi	8 L
Motor	DC motoru
Boyutlar (Uzunluk x Genişlik x Derinlik)	302 mm x 254 mm x 473 mm
Ağırlık*1	4,5 kg

*1 Ağırlık (EPTA-Prosedürü 2003'e göre): Pil, tetik tabancası, yüksek basınçlı hortum, değişken ağızlık hariç

ŞARJ CİHAZI

Model	UC18YSL3
Şarj gerilimi	14,4 V – 18 V
Ağırlık	0,6 kg

NOT

HiKOKI'nin sürekli araştırma ve geliştirme çalışmaları nedeniyle, burada belirtilen teknik özelliklerde önceden haber verilmeden değişiklik yapılabilir.

NOT

Anahtar paneline çok fazla güç uygulamayın veya kırmayın. Bu bir soruna yol açabilir.

Türkçe

Bataryanın daha uzun süre çalışması için yapılması gerekenler.

- (1) Bataryaları tamamen tükenmeden önce yeniden şarj edin.
Aletin gücünün azaldığını hissettiğiniz zaman, aleti kullanmayı durdurun ve bataryayı yeniden şarj edin. Aleti kullanmaya devam ederseniz ve elektrik akımını tüketirseniz, batarya hasar görebilir ve ömrü kısılacaktır.
- (2) Yüksek sıcaklıklarda şarj etmekten kaçının.
Şarj edilebilir bir batarya kullanımdan hemen sonra sıcak olacaktır. Bu şekildeki bir batarya kullanımdan hemen sonra şarj edilirse, dahili kimyasal maddesi bozulacak ve batarya ömrü kısılacaktır. Bataryayı kenara koyun ve bir süre soğuduktan sonra yeniden şarj edin.

İKAZ

- Eğer batarya uzun bir süre doğrudan güneş ışığına maruz kalan bir yerde bırakılması veya az önce kullanılmış olması nedeniyle ısınmışken şarj edilirse, şarj cihazının şarj göstergesi lambası 0,3 saniye boyunca yanar, 0,3 saniye boyunca yanmaz (0,3 saniye boyunca kapalıdır). Böyle bir durumda, şarj işleminden önce akünün soğumasını bekleyin.
- Şarj göstergesi lambası titreyerek yandığında (0,2 saniyelik aralıklarla), şarj aletinin pil konektöründe yabancı nesnelere olup olmadığını kontrol edin ve varsa çıkarın. Yabancı nesne yoksa, muhtemelen batarya veya şarj cihazı arıza yapmış demektir. Hemen yetkili Servis Merkezi'ne götürün.
- UC18YSL3 çıkarılmışken dahili mikro bilgisayarın bataryanın şarj edildiğini algılamaya yaklaşık 3 saniye süreceğinden, şarja devam etmek için yeniden takmadan önce en az 3 saniye bekleyin. Batarya 3 saniye dolmadan yeniden takılırsa, doğru şarj edilemez.

MONTAJ VE ÇALIŞTIRMA

İşlem	Şekil	Sayfa
Şarj etme	2	282
Pili çıkarma	3	282
Ağızlık kısmını tetikleme tabancasına takın	4	283
Ağızlığı tetik tabancasından çıkarın	5	283
Takma sırası	6	283
Yüksek basınç hortumunu tetikleme tabancasına takın	7	283
Yüksek basınçlı hortumu ana gövdenin su besleme çıkışına takın	8	283
Depoyu ana gövdeye takın	9	284
Pili takma	10	284
Güç göstergesi	11	285
Batarya doluluk göstergesi	12	285
Değişken ağızlık nasıl kullanılır	13	285
Yıkama	14	285
Suyu bir musluktan tedarik ederken	15	286
Depolanmış su kullanırken	16	286
Kullanım tamamlandığında	17	287

Bir USB cihazı elektrik prizinden şarj etme	18-a	288
Bir USB cihazı ve pili elektrik prizinden şarj etme	18-b	288
USB cihazının yeniden şarj edilmesi	19	288
USB cihazının şarj edilmesi tamamlandığında	20	288
Yıkama makinesi ve hortumları denetleyin	21	289
Süzgecin denetlenmesi	22	289
Toparlanma ve makinenin kullanım sonrasında saklanması	23	289
Aksesuarları seçme	—	290

BAKIM VE MUAYENE

1. **Yıkama makinesi ve hortumları denetleyin (Şek. 21)**
Herhangi bir hasar, çatlak veya şekil bozulması olmadığından emin olun.
Ağızlık temizleme iğnesi ile ağızlık deliğini düzenli olarak temizleyin.

NOT

Tabancayı çıkarın ve ağızlık deliğini temizleyin.

2. **Süzgecin denetlenmesi (Şek. 22)**

Düzenli olarak su yardımıyla ızgarada birikenleri temizleyin.

NOT

Su besleme girişinden süzgeci düz pense yardımıyla çıkarın.

3. **Yıkama makinesini temizleyin**

Su ve sabunla nemi kaldırılan bir bezi güzel sıkın ve ardından yıkama makinesini silin. Benzin, tiner, kerosen gibi ürünler kullanmayın. Aksi halde şekilsel bozulmalar oluşabilir.

4. **Gevşek vidaları kontrol edin.**

Vidaları düzenli olarak kontrol edin ve gevşeyen vidaları uygun biçimde sıkın. Aksi takdirde tehlikeli durumlar oluşabilir.

5. **Toparlanma ve makinenin kullanım sonrasında saklanması (Şek. 23)**

Kullanımda değilken ve taşınırken aksesuarlar **Şek. 23'te** gösterildiği gibi makine içerisinde saklanabilir.

Aşağıdaki belirtilen ortamlardan kaçının ve yıkama makinesi ile aksesuarları güvenli, kuru bir konumda saklayın.

- Çocukların erişebileceği veya kullanabileceği yerlerde muhafaza etmeyin.
- Bina önü gibi yağmur alan veya aşırı nem içeren ortamlarda muhafaza etmeyin.
- Sıcaklıkta ani değişimlerin yaşandığı yerlerde ve doğrudan güneş alan mekanlarda muhafaza etmeyin.
- Yanıcı veya patlayıcı türde uçucu maddelerin bulunduğu yerlerde muhafaza etmeyin.

NOT

Lityum-iyon Bataryaların Saklama.

Lityum-iyon bataryaları saklamadan önce tamamen şarj olduklarından emin olun.

Bataryaların uzun süre düşük şarjla saklanması (3 ay veya daha fazla) performansta düşmeye neden olabilir, batarya kullanım süresini önemli ölçüde azaltabilir veya bataryaları şarj edilemez hale getirebilir.

Eğer ard arda şarj edilip kullanılmasına rağmen batarya kullanım süresi çok kısaysa, bataryaların kullanım ömrü bitmiştir ve yeni bataryalar almanız gerekir.

İKAZ

Ağırlaş aletlerinin kullanımı ve bakımı konusunda her ülkede yürürlükte olan güvenlik düzenlemelerine ve standartlarına uygun davranılmalıdır.

HiKOKI akülü el aletleri için batarya kullanımı hakkında önemli uyarı

Lütfen, daima belirtilen orijinal bataryalardan birini kullanın. Belirtilenlerden başka bataryalarla kullanılmaları durumunda, veya bataryanın sökülmesi ve modifiye edilmesi (örneğin, hücrelerin veya diğer iç parçaların sökülmesi veya değiştirilmesi) halinde akülü el aletlerimizin emniyetini ve performansını garanti edemiyoruz.

GARANTİ

HiKOKI Elektrikli El Aletlerine yasalar / ülkelere özgü mevzuatlar çerçevesinde garanti veriyoruz. Bu garanti, yanlış veya kötü kullanımdan veya normal aşınma ve yıpranmadan kaynaklanan arıza ve hasarları kapsamamaktadır. Şikayet durumunda, lütfen Elektrikli El Aletini, sökülmemiş şekilde, bu Kullanım Kılavuzu'nun sonunda bulunan GARANTİ BELGESİYLE birlikte bir HiKOKI Yetkili Servis Merkezi'ne gönderin.

Havadan yayılan gürültü ve titreşimle ilgili bilgiler

Ölçülen değerler EN60335'e göre belirlenmiş ve ISO 4871'e göre beyan edilmiştir.

Ölçülmüş A-ağırlıklı ses gücü seviyesi: 86 dB (A)
 Ölçülmüş A-ağırlıklı ses basıncı seviyesi: 73 dB (A)
 Belirsizlik K: 3 dB (A)

Kulak koruyucu takın.

EN60335'e göre belirlenen toplam vibrasyon değerleri (üç eksenli vektör toplamı).

Vibrasyon emisyon değeri $a_h = 4,71 \text{ m/s}^2$
 Belirsizlik K = 1,5 m/s^2

Beyan edilen toplam vibrasyon değeri standart bir test yöntemine göre ölçülmüştür ve bir aleti diğeriyle karşılaştırmak için kullanılabilir.

Aynı zamanda, bir ön maruz kalma değerlendirmesi olarak da kullanılabilir

UYARI

- Elektrikli aletin kullanımı sırasında vibrasyon emisyonu, aletin kullanma şekline bağlı olarak belirtilen değerden farklılık gösterebilir.
- Gerçek kullanım koşullarındaki maruz kalma değerlendirmesini esas alarak kullanıcıyı koruyacak güvenlik önlemlerini belirleyin (kullanım süresine ilave olarak aletin kapatıldığı ve rölantide çalıştığı zamanlarda çalışma çevriminde yer alan tüm parçaları dikkate alarak).

NOT

HiKOKI'nin sürekli araştırma ve geliştirme çalışmaları nedeniyle, burada belirtilen teknik özelliklerde önceden haber verilmeden değişiklik yapılabilir.

SORUN GİDERME

Alet normal şekilde çalışmazsa, aşağıdaki tabloda belirtilen kontrolleri uygulayın. Bu kontroller sorunu çözmezse, satıcınıza veya HiKOKI Yetkili Servis Merkezine danışın.

Belirti	Olası Nedeni	Çözüm
Tetik çekildiğinde motor çalışmıyor.	Pil takılı değildir.	Pili takın.
	Düğme "KAPALI" konuma ayarlıdır.	Yıkama makinesini açın.
	Pilin kapasitesi düşüktür.	Pili şarj edin.
Güç lambası arka arkaya yanıp sönüyor ve yıkama makinesi başlamıyor.	Pil aşırı ısınmıştır.	Eğer kendi haline bırakılırsa, pilin sıcaklığı düşerse pil otomatik olarak şarj olmaya başlayacaktır, ancak bu pil ömrünü azaltabilir. Şarj etmeden önce pilin doğrudan güneş ışığından uzakta iyi havalandırılan bir yerde soğutulması önerilir.
Güç lambası hızlı bir şekilde yanıp sönüyor ve yıkama makinesi başlamıyor.	Bir anormallik vardır.	Pilin terminalleri ve ana ünite arasında yabancı madde olup olmadığını kontrol edin ve varsa temizleyin. Eğer hızlı yanıp sönmeye devam ederse, sorun yıkama makinesinde olabileceğinden onarım için bir HiKOKI Yetkili Servis Merkezi ile iletişim kurun.
Su boşaltılmıyor.	Süzgeç tıkalıdır.	Su beslemesi girişinin içinde yer alan süzgeci yıkayın.
Su basıncı düşüktür.	Ağızlık tıkalıdır.	Ağızlığın ucunu birlikte verilen ağızlık temizleme pimi ile temizleyin.
Su basıncı sabit değil.	Su besleme konektörü gevşektir.	Su besleme konektörünün güvenli bir şekilde sıkıldığını kontrol edin ve sıkıldığından emin olun.
Su boşaltma normal değil.	Yüksek basınçlı hortumda su sızıntısı vardır.	<ul style="list-style-type: none"> ○ Konektörün sıkıca bağlı olduğunu kontrol edin ve sıkıca bağlı olduğundan emin olun. ○ Eğer yüksek basınçlı hortum hasar görürse, onarım için yetkili bir HiKOKI Servis Merkezi ile iletişim kurun.
Motor gürültü yapıyor.		
Depo suyu beslemesi	Ana ünite ve depo düzgün bir şekilde bağlı değildir.	Ana ünite ve deponun güvenli bir şekilde bağlandığını kontrol edin ve bağlandığından emin olun.
	Depoda az su vardır.	Güç düğmesini kapatın ve hemen depodaki suya takviye yapın.
	Deponun vana kapağı tıkalıdır.	Vana kapağını çıkarın ve temizleyin.
Musluk bağlantısı	Musluktan gelen su hacmi veya su basıncı düşüktür.	Hortumun uygun bir iç çapa sahip olduğunu ve bükülmediğini kontrol edip emin olun. Musluğu tamamen açın.
Depolanan su beslemesi	Başlatmaya yeterli su yoktur.	Hortumu daha fazla suyla (başlatma suyu) doldurmak için hortumu depolanan su içine daldırın.
	Su besleme girişi ve depolanan su yüzeyi arasında büyük bir yükseklik farkı vardır.	Yıkama makinesini maksimum emiş yüksekliği aralığı içine yerleştirin.
	Hortumun iç çapı uygun değildir.	İç çapı 7,5 – 9 mm olan bir hortum kullanın.
Motor aniden duruyor.	Pil gücü kalmamıştır.	Pili şarj edin.
	Pil aşırı ısınmıştır (güç lambası yanıp sönüyor).	Pili ana üniteden çıkarın ve doğrudan güneş ışığından uzakta iyi havalandırılan bir yerde yeterince soğumasına izin verin.
	Ana ünite ile ilgili bir problem vardır (güç lambası hızlı bir şekilde yanıp sönüyor).	Onarım için yetkili bir HiKOKI Servis Merkezi ile iletişim kurun.

Belirti	Olası Nedeni	Çözüm
Motor su püskürtürken tekrar tekrar açılıp kapanıyor.	Ağızlık yabancı madde ile tıkanmıştır.	Ağızlığı birlikte verilen ağızlık temizleyici pimi ile temizleyin.
	Depoda az su vardır.	Güç düğmesini kapatın ve hemen suyu takviye edin.
Tetik serbest bırakıldığında bile, motor durmuyor veya tekrar tekrar açılıp kapanıyor.	Yüksek basınçlı hortumda su sızıntısı vardır.	<ul style="list-style-type: none"> ○ Konektörün güvenli bir şekilde bağlı olduğunu kontrol edin ve güvenli bir şekilde bağlı olduğundan emin olun. ○ Eğer yüksek basınçlı hortum hasar görürse, onarım için yetkili bir HiKOKI Servis Merkezi ile iletişim kurun.
	Ana ünite veya tetik tabancasından su sızıntısı vardır.	Onarım için yetkili bir HiKOKI Servis Merkezi ile iletişim kurun.
	Ana ünite ile ilgili bir problem vardır.	
Yüksek basınçlı hortum ana üniteden veya tetik tabancasından çıkmıyor veya zor çıkıyor.	Yüksek basınçlı hortuma hala güçlü basınç uygulanıyordur.	Basıncı gidermek için gücü kapatın ve tetiği çekin.
Yıkama makinesinden su sızıyor.	Su içeren depo takılıyken yüksek basınçlı hortum veya tetik tabancası takılı değildir.	<p>Bu bir arıza değildir.</p> <ul style="list-style-type: none"> ○ Yüksek basınçlı hortumu ve tetik tabancasını takın. ○ Yıkama makinesini depolarken, depo ve yıkama makinesinden suyu boşaltın. Bkz Şek. 17.
Şarj gösterge lambası hızlı bir şekilde mor renkte yanıp sönüyor ve pil şarj olmaya başlamıyor.	Pil tamamen takılmamıştır.	Pili sıkıca takın.
	Pil terminalinde veya pilin takıldığı yerde yabancı madde vardır.	Yabancı maddeyi temizleyin.
Şarj gösterge lambası kırmızı renkte yanıp sönüyor ve pil şarj olmaya başlamıyor.	Pil tamamen takılmamıştır.	Pili sıkıca takın.
	Pil aşırı ısınmıştır.	Eğer kendi haline bırakılırsa, pilin sıcaklığı düşerse pil otomatik olarak şarj olmaya başlayacaktır, ancak bu pil ömrünü azaltabilir. Şarj etmeden önce pilin doğrudan güneş ışığından uzakta iyi havalandırılan bir yerde soğutulması önerilir.
Pil tamamen şarjlı olmasına rağmen pil kullanım süresi kısa.	Pilin ömrü tükenmiştir.	Pili yenisi ile değiştirin.
Pilin şarj olması uzun sürüyor.	Pilin, şarj cihazının veya etraftaki ortamın sıcaklığı aşırı derecede düşüktür.	Pili iç mekanlarda veya daha sıcak başka bir ortamda şarj edin.
	Şarj cihazının açıklıkları tıkanmıştır bu da dahili bileşenlerin aşırı ısınmasına neden oluyordur.	Açıklıkları engellemekten kaçının.
	Soğutma fanı çalışmıyordur.	Onarım için yetkili bir HiKOKI Servis Merkezi ile iletişim kurun.
USB güç lambası kapandı ve USB cihazı şarj etmeyi durdurdu.	Pilin kapasitesi düşük hale gelmiştir.	Pili kapasitesi olan bir pille değiştirin.
		Şarj cihazının elektrik fişini bir elektrik prizine takın.
USB cihazı şarj etmeyi bitirmesine rağmen USB güç lambası kapanmıyor.	USB güç lambası USB'den şarj etmenin mümkün olduğunu göstermek için yeşil yanar.	Bu bir arıza değildir.
Bir USB cihazının şarj etme durumu veya şarjin tamamlanıp tamamlanmadığı belli değil.	Şarj tamamlanmış olmasına rağmen USB güç lambası kapanmıyor.	Şarj eden USB cihazının şarj etme durumunu onaylamak için cihazı inceleyin.

Türkçe

Belirti	Olası Nedeni	Çözüm
Bir USB cihazının şarj etmesi yarıda duruyor.	USB cihazı pili güç kaynağı olarak kullanarak şarj ediliyorken şarj cihazı bir elektrik prizine takılmıştır.	Bu bir arıza değildir. Şarj cihazı güç kaynakları arasında geçiş yaparken USB'den şarj etmeyi yaklaşık 5 saniye için durdurur.
	USB cihazı güç kaynağı olarak bir elektrik prizini kullanarak şarj ediliyorken şarj cihazına bir pil takılmıştır.	
Pil ve USB cihazı aynı anda şarj ediliyorken USB cihazının şarj edilmesi yarıda duruyor.	Pil tamamen şarj edilmiştir.	Bu bir arıza değildir. Şarj cihazı pilin şarj olmayı başarılı bir şekilde tamamlayıp tamamlamadığını kontrol ederken USB'den şarj etmeyi yaklaşık 5 saniye için durdurur.
Pil ve USB cihazı aynı anda şarj ediliyorken USB cihazının şarj edilmesi başlamıyor.	Kalan pil kapasitesi aşırı derecede düşüktür.	Bu bir arıza değildir. Pil kapasitesi belli bir seviyeye eriştiğinde, USB'den şarj etme otomatik olarak başlar.

AVERTISMENTE GENERALE DE SIGURANȚĂ PRIVIND SCULELE ELECTRICE

AVERTISMENT

Citiți toate avertismentele privind siguranța și toate instrucțiunile.

Nerespectarea avertismentelor și a instrucțiunilor poate avea ca efect producerea de șocuri electrice, incendii și/sau vătămări grave.

Păstrați toate avertismentele și toate instrucțiunile, pentru a le putea consulta pe viitor.

1. **Asigurați-vă că zona de lucru este mereu curată și ordonată.**
Nerespectarea acestei indicații poate avea ca rezultat accidente.
2. **Țineți cont de mediul înconjurător atunci când folosiți aparatul de curățat.**
 - Asigurați-vă că zona de lucru este bine luminată.
 - Nu folosiți aparatul de curățat în apropierea lichidelor inflamabile sau a gazelor.
3. **Fiți atenți la șocuri electrice.**
Nu atingeți nimic care are împământare (legare la pământ), atunci când folosiți încărcătorul. (De exemplu, țevi, radiatoare, cuptoare cu microunde, frigider etc.)
4. **Nu folosiți aparatul de curățat în apropierea copiilor.**
 - Alte persoane, cu excepția celei care utilizează aparatul de curățat, nu au voie să atingă aparatul de curățat sau cablul.
 - Alte persoane, cu excepția celei care utilizează aparatul, nu au voie să se apropie de zona de lucru.
5. **Depozitați aparatul de curățat într-un loc sigur, atunci când nu este utilizat.**
Depozitați aparatul de curățat într-un loc uscat, la înălțime sau închis cu lacăt, unde nu este la îndemâna copiilor.
6. **Nu folosiți aparatul de curățat în mod neadecvat.**
 - Utilizați aparatul de curățat cu înaltă presiune în limita capacităților sale pentru rezultate sigure și eficiente.
 - Nu folosiți aparatul de curățat în alt scop decât cel pentru care a fost proiectat.
7. **Purtați îmbrăcăminte de protecție atunci când folosiți aparatul de curățat.**
Folosiți cizme de siguranță, mănuși, căști cu vizieră și antifoane, în funcție de necesitate.
8. **Folosiți ochelari de protecție și măști anti-praf atunci când folosiți aparatul de curățat.**
Există posibilitatea ca stropi și praf să intre în ochi și în gură atunci când se folosește aparatul de curățat.
9. **Evitați să bruscați cablul de alimentare.**
 - Când transportați încărcătorul nu îl țineți numai de cablul de alimentare și nici un scoateți ștecărul din priză în timp ce țineți cablul de alimentare.
 - Țineți cablul de alimentare departe de surse de căldură, ulei și muchii ascuțite.
10. **Asigurați-vă că elementul care este curățat este bine fixat în loc.**
Există cazuri când puterea presiunii apei determină desprinderea obiectelor ușoare. Nu folosiți aparatul de curățat la obiecte ușoare, care nu pot fi fixate în loc.
11. **Mențineți o poziție corectă atunci când folosiți aparatul de curățat.**
Asigurați-vă că stați întotdeauna cu picioarele bine pe sol pentru a vă menține echilibrul.
12. **Acordați atenție deosebită întreținerii aparatului de curățat cu înaltă presiune.**
 - Curățați aparatul de curățat periodic pentru o utilizare sigură și eficientă.
 - Consultați manualul de instrucțiuni atunci când înlocuiți piesele livrate.

- Verificați periodic cablul de alimentare al încărcătorului și cereți-i dealerului dumneavoastră să efectueze reparații, în cazul în care acesta este deteriorat.
 - Dacă folosiți un cablu prelungitor, verificați-l periodic și înlocuiți-l, în cazul în care acesta este deteriorat.
 - Asigurați-vă că mânerul este întotdeauna păstrat uscat și curat și nu lăsați uleiul sau unsoarea să vină în contact cu mânerul.
13. **Opriți și deconectați setul de acumulatori de la aparatul de curățat cu înaltă presiune în următoarele situații:**
 - Atunci când nu este în uz și atunci când este reparat.
 - Atunci când se atașează sau se detașează piesele furnizate sau achiziționate.
 - În alte situații, când riscurile par evidente.
 14. **Cablurile prelungitoare neadecvate pot fi periculoase.**
 15. **Fiți tot timpul atenți atunci când folosiți aparatul de curățat.**
 - Fiți atenți la metodele de utilizare prevăzute în manualul de instrucțiuni și la mediul înconjurător atunci când folosiți aparatul de curățat cu înaltă presiune.
 - Nu folosiți aparatul de curățat dacă este vechi.
 16. **Folosiți numai accesoriile și elementele de fixare specificate.**
Folosirea altor accesorii și elemente de fixare decât cele menționate în manualul de instrucțiuni sau în catalogul HiKOKI poate duce la accidente sau vătămări și trebuie evitate neapărat.
 17. **Reparațiile la aparatul de curățat cu înaltă presiune se fac numai de către experți.**
 - Aparatul de curățat cu înaltă presiune este conform tuturor reglementărilor de siguranță relevante și nu trebuie modificat.
 - Toate reparațiile trebuie solicitate la centre de service autorizate HiKOKI. Încercarea de a efectua reparații fără a avea competențele potrivite poate duce la accidente sau vătămări.
 18. **Nu folosiți aparatul dacă un acumulator sau părți importante ale aparatului sunt deteriorate, de ex. dispozitive de siguranță, furtunuri de înaltă presiune, pistol de presiune.**
 19. **Țineți pistolul de presiune bine, cu ambele mâini, atunci când folosiți aparatul de curățat.**
Nerespectarea acestei indicații poate avea ca rezultat vătămarea.
 20. **Apa la presiune înaltă poate fi periculoasă, dacă este folosită în mod incorect.**
Jeturile de apă de înaltă presiune nu trebuie îndreptate către oameni, animale, obiecte ușor de spart, echipamente electrice sau aparatul de curățat în sine.
 21. **Nu folosiți benzină, ulei, solvenți organici sau alte lichide inflamabile sau toxice sau orice alt lichid inadecvat.**
Nerespectarea acestei indicații poate avea ca rezultat explozii, izbucnirea unui incendiu sau fum sau alte accidente, care pot provoca daune sau vătămări.
 22. **Când spălați anvelope auto, asigurați-vă că vârful duzei este menținut la cel puțin 50 cm distanță de suprafața care este spălată.**
Nerespectarea acestei indicații poate avea ca rezultat deteriorarea anvelopei sau a frânelor, care pot cauza accidente grave.
 23. **Nu atingeți ștecărul de rețea al încărcătorului sau priza de curent electric cu mâinile ude.**
Nerespectarea acestei indicații poate avea ca rezultat șocuri electrice.
 24. **Aparatul de curățat cu înaltă presiune nu trebuie folosit de către copii sau persoane neinstruite.**
 25. **Apa care a trecut prin dispozitivele de siguranță antireflux se consideră ca nefiind potabilă.**

Română

Asigurați-vă că întotdeauna se folosește o supapă antireflux atunci când aparatul de curățare este conectat la un robinet de apă potabilă.

Folosiiți un dispozitiv de siguranță antireflux conform EN 12729 Tip BA.

Apa care a trecut prin supapa antireflux nu este potabilă.

26. **Asigurați-vă că aparatul de curățat cu înaltă presiune, încărcătorul, priza de curent electric sau alte zone nu sunt stropite cu apă. De asemenea, nu se expune la ploaie și nici nu se folosește în ploaie.** Nerespectarea acestei indicații poate avea ca rezultat șocuri electrice.
27. **Nu țineți pistolul de presiune atunci când îl fixați în poziție.**
28. **Dacă aparatul de curățat nu funcționează normal sau scoate zgomote ciudate sau vibrații, opriți-l imediat și contactați centrele de service autorizate HiKOKI pentru a solicita inspecții sau reparații.** Utilizarea continuă poate duce la vătămare.
29. **Dacă aparatul de curățat este scăpat pe jos sau lovit de un obiect solid în mod accidental, verificați de daune, fisuri și deformări.** Nerespectarea acestei indicații poate avea ca rezultat vătămare.
30. **Nu îndreptați jetul către dumneavoastră sau alte persoane pentru a curăța hainele sau încălțăminte.**
31. **Dacă aparatul este lăsat nesupravegheat, întotdeauna opriți sursa de alimentare când deconectați comutatorul.**

ATENȚIE

1. **Purjați întreaga presiune în aparatul de curățat înainte de a deconecta furtunul de înaltă presiune.**
2. **Atașați toate accesoriile furnizate în mod corect, conform manualului de instrucțiuni.** Nerespectarea acestei indicații poate avea ca rezultat detașarea accesoriilor sau vătămarea.
3. **Verificați cu atenție dacă vreun corp străin nu a aderat la obiectul care este spălat.** Nerespectarea acestei indicații poate avea ca rezultat desprinderea obiectelor și cauzarea de vătămări neprevăzute.
4. **Nu pulverizați cu jet de apă în zonele din jurul etichetelor de pe obiectul care este spălat.** Nerespectarea acestei indicații poate avea ca rezultat desprinderea etichetelor.
5. **Țineți bine de mâner atunci când transportați aparatul de curățat.**
6. **Copiii trebuie supravegheați, pentru a fi siguri că nu se joacă cu aparatul.**

AVERTISMENTE SUPLIMENTARE PRIVIND SIGURANȚA

AVERTISMENT

1. **Nu porniți aparatul de curățat cât timp declanșatorul este tras.** Nerespectarea acestei indicații poate avea ca rezultat vaporizarea imediată a apei la presiune înaltă, cauzând accidente neprevăzute.
2. **Nu îndreptați duza către oameni sau animale.** Nerespectarea acestei indicații poate avea ca rezultat vătămarea.
3. **Asigurați-vă că toată apa reziduală este evacuată din aparatul de curățat, din pistolul de presiune și furtun etc., după utilizare.** Nerespectarea acestei indicații poate avea ca rezultat înghețul, cauzând defectiuni.

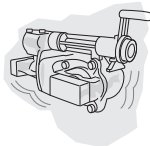
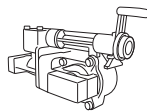

4. Nu permiteți pătrunderea materiilor străine în orificiul pentru conectarea acumulatorului.
5. Nu demontați niciodată acumulatorul sau încărcătorul.
6. Nu scurtcircuitați niciodată acumulatorul. Scurtcircuitarea acumulatorului va produce un curent electric puternic și acesta se va supraîncălzi. Acumulatorul va arde sau se va strica.
7. Nu aruncați acumulatorul în foc. Dacă acumulatorul este ars, acesta poate exploda.
8. Aduceți acumulatorul la magazinul de la care a fost cumpărat de îndată ce durata de viață a acestuia, după încărcare, devine prea scurtă pentru uz practic. Nu aruncați acumulatorul consumat.
9. Nu introduceți obiecte în fantele de ventilație ale încărcătorului. Introducerea obiectelor de metal sau inflamabile în fantele de ventilație ale încărcătorului va duce la pericol de șoc electric sau deteriorarea încărcătorului.

ATENȚIE

1. Păstrați zona de lucru curată și ordonată

Apa murdară va fi pulverizată în jur atunci când se folosește aparatul de curățat. Prin urmare, zona trebuie verificată pentru a fi siguri că nu există obstacole, iar zona de lucru trebuie păstrată curată și ordonată.

2. Amplasarea aparatului de curățat

Alegeți locuri plane unde aparatul de curățat nu este stropit cu apă în timpul curățării.

3. Setează imediat comutatorul pe "OPRIT", dacă furtunul se detașează de robinet sau de aparatul de curățare și în cazul în care alimentarea cu apă a aparatului de curățare nu mai are loc.

Nerespectarea acestei indicații poate avea ca rezultat defectiuni imediate (operații în mediu uscat).

4. Setați întotdeauna comutatorul pe "OPRIT" atunci când suspendați temporar operațiunile.

Nerespectarea acestei indicații poate avea ca rezultat pornirea automată a motorului.

5. În timpul operațiilor țineți degetul în centrul declanșatorului.

Nerespectarea acestei indicații poate avea ca rezultat ciupirea degetelor.

Țineți bine pistolul și duza cu ambele mâini.

6. Acest produs conține un magnet permanent puternic în motor.

Respectați următoarele măsuri de precauție privind aderarea așchiilor la unealtă și efectul magnetului permanent pe dispozitivele electronice.

○ Dacă utilizați un stimulator cardiac sau alt dispozitiv medical electronic, nu operați și nu vă apropiați de unealtă. Funcționarea dispozitivului electronic poate fi afectată.

○ Nu utilizați unealta în apropierea dispozitivelor de precizie precum telefoane mobile, carduri magnetice sau medii de memorie electronice. Acest lucru poate cauza operarea greșită, funcționarea defectuoasă sau pierderea de date.

NOTĂ

1. Conexiunile slăbite pot duce la scurgeri de apă.
2. Dacă furtunul și duza sunt dificil de introdus, atunci umeziți inelul în formă de O cu apă pentru a ușura conexiunea.
3. Îndepărtați toate impuritățile, noroiul și alte materiale din gaura de intrare a pistolului de presiune și proeminența de pe duză.

4. În primul rând, setați reglajul pentru pulverizare pe "Jet", apoi, treptat, mutați pe poziția "Pulverizare" în timp ce trageți de declanșator.
Trebuie reținut faptul că dacă reglajul este rotit complet în poziția "Pulverizare", se poate întâmpla ca apa să fie pulverizată orizontal pe o arie întinsă.
5. Trebuie reținut faptul că duza se poate deteriora dacă este forțată să treacă dincolo de poziția de oprire, atunci când se alternează între "Jet" și "Pulverizare".
6. Începeți spălarea inițială la aproximativ 1 metru distanță de elementul vizat, apoi apropiați-vă treptat în timp ce verificați gradul de curățare, până când ajungeți la o distanță de la care murdăria este spălată în mod eficient. Presiunea de pulverizare de la aparatul de curățat este de aproximativ 7 ori mai mare decât presiunea apei de la robinet. Prin urmare, jeturile de apă de înaltă presiune pot deteriora sau desprinde stratul de acoperire de pe articolele care sunt spălate.
7. Există situații când pulverizarea cu apă apare ca fiind instabilă, datorită faptului că aerul care s-a format în pompă și în furtun este purjat împreună cu apa imediat după utilizare. În acest caz, lăsați apa să se scurgă până când se stabilizează.
8. Lăsați un decalaj de două sau mai multe secunde între momentul tragerii și eliberării declanșatorului. Nerespectarea acestei indicații poate avea ca rezultat defecțiuni la nivelul întrerupătorului pneumatic.
9. Nu PORNII comutatorul atunci când rezervorul este gol sau când robinetul este închis.
Nerespectarea acestei indicații poate avea ca rezultat defecțiuni.
10. Motorul se va opri automat odată ce în aparatul de curățat s-a atins o presiune suficientă a apei.
11. Blocați declanșatorul cu opritorul de declanșare în timpul pauzelor și după ce spălarea fost finalizată.
12. Dacă aparatul de curățat este lăsat pornit, acest lucru poate avea ca rezultat operațiuni în mediu uscat, care duc la defecțiuni.
13. Utilizarea acumulatorului într-o atmosferă rece (sub 0 grade Celsius) poate duce uneori la un volum de lucru mai mic. Acesta, însă, este un fenomen temporar și totul revine la normal când bateria se încălzește.
14. Dacă rezervorul care conține apă este atașat, dar furtunul de înaltă presiune nu, atunci pot apărea scurgeri de apă.
 - Atașați furtunul de înaltă presiune și pistolul de presiune înainte de a atașa rezervorul.
 - Detașați rezervorul înainte de a demonta furtunul de înaltă presiune și pistolul de presiune și asigurați-vă că toată apa din rezervor este evacuată.
 - Asigurați-vă că furtunul de înaltă presiune și pistolul de presiune sunt atașate atunci când rezervorul încă cu apă în el este deplasat sau atașat.
 - Când folosiți aparatul de curățat în interior, așezați-l într-un loc unde să nu fie nicio problemă dacă apar scurgeri de apă.

2. Setați comutatorul pe "PORNIT", fără ca duza să fie atașată.
Nerespectarea acestei indicații poate avea ca rezultat operații în mediu uscat, cauzând defecțiuni.
3. Setați comutatorul pe "OPRIT", dacă în decurs de două minute apa nu începe să curgă.
Nerespectarea acestei indicații poate avea ca rezultat defecțiuni (operații în mediu uscat).

Înălțimea maximă de aspirație (interval de ridicare) este de aproximativ 0,5 m.

Atașați corect, conform condițiilor.

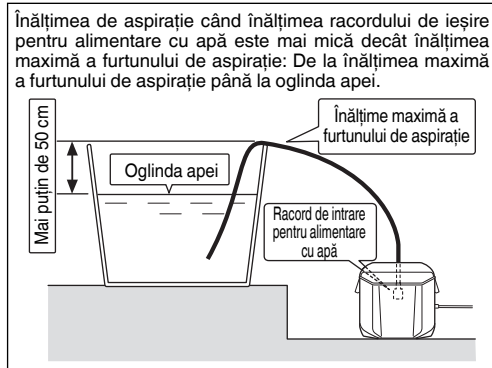

Înălțimea de aspirație când înălțimea racordului de ieșire pentru alimentare cu apă este aceeași cu înălțimea maximă a furtunului de aspirație: De la racordul de ieșire pentru alimentare cu apă până la oglinda apei.

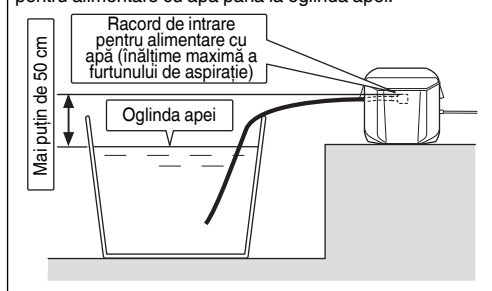

PRECAUȚII REFERITOARE LA ACUMULĂTORUL LITIU-ION

Pentru prelungirea duratei de viață, acumulatorul litiu-ion este echipat cu o protecție pentru oprirea furnizării de energie.

În situațiile 1 la 3 descrise mai jos, atunci când folosiți aparatul, chiar dacă acționați întrerupătorul, motorul se poate opri. Aceasta nu este o defecțiune, ci un rezultat al funcției de protecție.

1. Atunci când acumulatorul este descărcat, motorul se oprește.
În această situație încărcați imediat acumulatorul.
2. În situația suprasolicitării aparatului, motorul se poate opri. În această situație, eliberați întrerupătorul și îndepărtați cauza suprasolicitării. După aceasta, puteți folosi din nou aparatul.
3. În situația supraîncălzirii acumulatorului în timpul lucrului, alimentarea aparatului de la acumulator se poate întrerupe.

ÎN CAZUL UTILIZĂRII APEI STOCATE

PRECAUȚIE

1. Nu folosiți altceva în afară de apă curată (apă de râu sau de lac, apă tulbură cu conținut de granule de nisip.)
Nerespectarea acestei indicații poate avea ca rezultat defecțiuni.

NOTA

1. Apa nu poate fi transvazată în următoarele condiții:
 - Dacă se folosește un furtun cu un diametru interior mai mare de 9 mm
 - Atunci când între racordul de intrare pentru alimentare cu apă și oglinda apei există o diferență de înălțime mai mare de 0,5 m
 - Dacă interiorul furtunului nu este umplut suficient cu apă

În această situație, încetați să mai utilizați acumulatorul și lăsați-l să se răcească. După aceasta, puteți folosi din nou aparatul.

Mai mult, vă rugăm să acordați atenție următoarelor avertismente și indicații privind precauția.

AVERTISMENT

Pentru a împiedica apariția scurgerilor la acumulator, a generării de căldură, emisiilor de fum, exploziei și aprinderii, vă rugăm să respectați următoarele măsuri de precauție.

1. Asigurați-vă că pe acumulator nu se strânge șpan și nici praf.
- În timpul lucrului, asigurați-vă că pe acumulator nu cade șpan și nici praf.
- Asigurați-vă că șpanul și praful care cad pe scula electrică în timpul lucrului nu se strâng pe acumulator.
- Nu depozitați un acumulator nefolosit într-un loc expus la șpan și la praf.
- Înainte de a depozita un acumulator, îndepărtați de pe acesta toate urmele de șpan și de praf și nu depozitați acumulatorul împreună cu piese metalice (șuruburi, cuie etc.).
2. Nu găuriți acumulatorul cu obiecte ascuțite cum ar fi cuiele, nu îl loviți cu ciocanul, nu călcați pe el, nu îl aruncați și nu îl supuneți unor șocuri fizice puternice.
3. Nu utilizați un acumulator care pare deteriorat sau care este deformat.
4. Nu folosiți acumulatorul cu polaritatea inversată.
5. Nu îl conectați direct la sursele de energie electrică sau la brichetele electrice ale mașinilor.
6. Nu folosiți acumulatorul în alte scopuri decât cele indicate.
7. În cazul în care acumulatorul nu se încarcă după trecerea timpului de încărcare specificat, încetați imediat să îl mai încărcați.
8. Nu expuneți acumulatorul la temperaturi sau presiuni ridicate, de exemplu nu îl introduceți într-un cuptor cu microunde, într-un uscător sau într-un container presurizat.
9. Țineți-l departe de flacără imediat ce observați scurgeri sau mirosuri neplăcute.
10. Nu îl folosiți în locuri în care se generează o puternică electricitate statică.
11. În cazul în care observați la acumulator scurgeri, mirosuri neplăcute, generare de căldură, decolorări sau deformări, scoateți-l imediat din echipament sau din încărcător și încetați să îl mai utilizați.

PRECAUȚIE

1. În cazul în care lichidul ce se scurge din acumulator intră în contact cu ochii, nu vă frecați la ochi și spălați-i bine cu apă proaspătă curată, cum ar fi apa de la robinet și consultați imediat un medic.
În cazul în care nu faceți tratament, lichidul poate provoca probleme oculare.
2. În cazul în care lichidul se scurge pe piele sau pe haine, spălați imediat cu apă proaspătă curată, cum ar fi apa de la robinet.
Există posibilitatea ca acest lucru să provoace iritarea pielii.
3. În cazul în care la prima utilizare a acumulatorului detectați mirosuri neplăcute, supraîncălzire, dacă observați rugină, decolorare, deformare și/sau alte nereguli, nu folosiți acumulatorul și înapoiați-l furnizorului sau vânzătorului.

AVERTISMENT

Dacă o materie străină, cu proprietăți conductive, intră în terminalul acumulatorului cu litiu ion, acesta se poate scurtcircuita, ducând la incendiu. Respectați cu strictețe următoarele reguli când depozitați acumulatorul cu litiu ion.

- Nu introduceți reziduurile cu proprietăți conductive, cuie sau sârme de oțel și cupru în cutia pentru depozitare.
- Pentru a preveni scurtcircuitarea, încărcați acumulatorul în sculă sau aplicați ferm capacul acumulatorului, pentru depozitare, până când nu se mai vede ventilatorul.

MECANISME DE SIGURANȚĂ

Aparatul de curățat este prevăzut cu următoarele mecanisme de siguranță pentru a asigura utilizarea în condiții de siguranță.

Înterupător alimentare

Astfel se previne operarea aparatului de curățat în mod neintenționat.

Pistol de presiune prevăzut cu dispozitiv de blocare

Astfel se previne tragerea declanșatorului, operarea aparatului de curățat în mod neintenționat.

Înterupător pneumatic

Astfel se previne ca presiunea din interiorul aparatului de curățat să depășească nivelurile admisibile. Acțiunea de eliberare a levierului pistolului de presiune face ca supapa acționată de presiunea apei să oprească operațiunile de pompare. Pompa este pornită din nou când levierul este tras.

Oprire automată a alimentării

Aparatul de curățat este prevăzut cu o funcție de oprire automată a alimentării pentru a preveni consumul inutil al acumulatorului, cât și pentru a preveni pornirea neintenționată și accidentele.

Oprirea automată a alimentării este activată în următoarele situații:

- Când alimentarea este lăsată pornită și trec aproximativ 30 de minute fără ca declanșatorul să fie tras
- Când declanșatorul este tras încontinuu timp de aproximativ 30 de minute
- Motorul se poate opri dacă acumulatorul se supraîncălzește.

PRECAUȚII PRIVITOARE LA CONECTAREA DISPOZITIVULUI USB

Când apare o problemă neașteptată, datele de pe un dispozitiv USB conectat la acest produs pot fi deteriorate sau pierdute. Asigurați-vă întotdeauna că ați salvat o copie de siguranță a datelor de pe dispozitivul USB înainte de a folosi acest produs.

Vă rugăm să rețineți că firma noastră nu își asumă nicio răspundere pentru datele depozitate pe un dispozitiv USB care sunt deteriorate sau pierdute și nici pentru defectele care pot apărea la un dispozitiv conectat.

AVERTISMENT

- Înainte de utilizare, verificați cablul USB conectat pentru orice fel de defect sau deteriorare.
- Folosirea unui cablu USB defect sau deteriorat poate cauza emisii de fum sau aprindere.
- În cazul în care nu utilizați produsul, acoperiți portul USB cu capacul de cauciuc.
- Acumularea de praf etc. în portul USB poate cauza emisii de fum sau aprindere.

NOTĂ

- Ocazional, ar putea exista o pauză în timpul reîncărcării USB.
- Când nu se încarcă un dispozitiv USB, scoateți dispozitivul USB din încărcător.
- În caz contrar, se poate reduce durata de viață a acumulatorului unui dispozitiv USB și, totodată, se pot produce accidente neașteptate.
- Este posibil să nu se poată încărca unele dispozitive USB, în funcție de tipul dispozitivului.

NUMELE PĂRȚILOR (Fig. 1 – Fig. 23)

①	Rezervor	⑮	Duză variabilă
②	Buzunar lateral	⑯	Pistol de presiune
③	Racord de ieșire pentru alimentare cu apă	⑰	Declanșator
④	Manetă	⑱	Blocaj declanșator
⑤	Clapetă de închidere	⑲	Furtun de presiune ridicată
⑥	Capac rezervor	⑳	Ac de curățare a duzei
⑦	Mâner	㉑	Acumulator
⑧	Conector pentru alimentare cu apă (instalat pe unitatea principală)	㉒	Furtun pentru robinet (disponibil pe piață)
⑨	Capac	㉓	Îmbinare cu o singură atingere (comercializată separat)
⑩	Disc de reglare a presiunii apei	㉔	Îmbinare cu o singură atingere (disponibil pe piață)
⑪	Comutator indicator de încărcare	㉕	Conector de alimentare cu apă (comercializat separat)
⑫	Indicator luminos de încărcare	㉖	Conector al pistolului de presiune
⑬	Întreprupător alimentare	㉗	Capacul supapei
⑭	Lampă alimentare	㉘	Sorb

SIMBOLURI

AVERTISMENT

În cele ce urmează sunt prezentate simbolurile folosite pentru mașină. Înainte de utilizare, asigurați-vă că înțelegeți semnificația acestora.

	AW18DBL: Aparat de spalat cu presiune cu acumulator
	Citiți toate avertismentele privind siguranța și toate instrucțiunile.
	Nu aruncați aceste scule electrice împreună cu deșeurile menajere! În conformitate cu Directiva Europeană 2002/96/CE referitoare la deșeurile reprezentând echipamente electrice și electronice și la implementarea acesteia în conformitate cu legislațiile naționale, sculele electrice care au ajuns la finalul duratei de folosire trebuie colectate separat și duse la o unitate de reciclare compatibilă cu mediul înconjurător.
	Avertisment
V	Tensiune nominală
kg	Kilograme

MPa	Megapascali
	Apa la presiune înaltă poate fi periculoasă, dacă este folosită în mod incorect. Jeturile de apă de înaltă presiune nu trebuie îndreptate către oameni, echipamente electrice sau aparatul de curățat în sine.
	Apa care a trecut prin supapa antireflux nu este potabilă.
	Deconectați acumulatorul
	Deblocați
	Pistol de presiune
	Duză variabilă
	Furtun de înaltă presiune (3 m)
	Ac de curățare a duzei
	Conector al furtunului de alimentare cu apă (Accesorii opționale...vândute separat)
	Îmbinare cu cuplaj rapid (negru) (disponibil pe piață)
	Îmbinare cu cuplaj rapid (pentru furtunuri cu diametru mic) (disponibil pe piață)
	<ul style="list-style-type: none"> Furtun cu robinet (tip rezistent la presiune) (disponibil pe piață) Furtun cu robinet cu diametru mic (disponibil pe piață)
	Conector pentru robinet (disponibil pe piață)
	Întreprupător aparat de curățat PORNIT
	Întreprupător aparat de curățat OPRIT
	Întreprupător indicator de încărcare a acumulatorului
	Acumulatorul este aproape descărcat. Încărcați acumulatorul cât mai curând.
	Acumulatorul este pe jumătate descărcat.
	Acumulatorul este încărcat destul.
	Acțiune interzisă

ACCESORII STANDARD

Pe lângă unitatea principală (1 unitate), pachetul conține și accesoriile enumerate la pagina 281.

Accesoriile standard sunt supuse modificărilor fără notificare prealabilă.

APLICAȚII

- Curățată uși cu sită, sticla ferestrelor, podele, pereți etc.
- Curățată automobile, motocicletele etc.
- Curățată noroiul de pe echipamentele de grădinarit și de pe echipamentele agricole.

SPECIFICAȚII

APARAT ELECTRIC

Model	AW18DBL
Tensiune de alimentare	18 V
Presiunea de evacuare (1 MPa: 10,2 kgf/cm ²)	0,5 – 2,0 MPa
Evacuarea apei	0,5 – 1,2 L/min
Temperatura permisibilă a apei	40°C sau mai puțin
Metoda de alimentare cu apă	Alimentare cu apă din rezervor / Conexiune robinet / Alimentare cu apă stocată
Capacitatea rezervorului	8 L
Motor	Motor c.c.
Dimensiuni (lungime x lățime x adâncime)	302 mm x 254 mm x 473 mm
Greutate*1	4,5 kg

*1 Greutate (Conform Procedurii EPTA 2003): Fără acumulator, pistol de presiune, furtun de înaltă presiune, duză variabilă.

ÎNCĂRCĂTOR

Model	UC18YSL3
Tensiune de încărcare	14,4 V – 18 V
Greutate	0,6 kg

NOTĂ

Ca urmare a programului continuu de cercetare și dezvoltare derulat de HiKOKI, prezentele specificații pot fi modificate fără notificare prealabilă.

NOTĂ

Nu bruscați panoul de control și ferii-l de spargere. Aceasta ar putea avea consecințe nedorite.

ÎNCĂRCARE

Înainte de a utiliza scula electrică, încărcați acumulatorii după cum urmează.

- 1. Conectați cablul de alimentare al încărcătorului la priză.**
Când conectați ștecărul încărcătorului la o priză, indicatorul luminos de încărcare va clipi în culoarea roșie (la intervale de 1 secundă).
- 2. Introduceți acumulatorul în încărcător.**
Introduceți corect acumulatorul în încărcător, conform **Fig. 2**.
- 3. Încărcare**
Când introduceți un acumulator în încărcător, indicatorul luminos de încărcare va clipi în culoare albastră. Atunci când acumulatorul se încarcă complet, indicatorul luminos de încărcare va lumina în culoare verde. (Vezi **Tabelul 1**)

(1) Semnificațiile indicatorului luminos de încărcare
Semnificațiile indicatorului luminos de încărcare sunt prezentate în **Tabelul 1**, conform stării încărcătorului sau a acumulatorului.

Ce puteți face pentru prelungirea duratei de viață a acumulatorilor.

- (1) Reîncărcați acumulatorii înainte să se consume complet. Când simțiți că scula nu mai are putere, nu o mai folosiți și reîncărcați acumulatorul. Dacă veți continua să folosiți scula și curentul electric se consumă, acumulatorul se poate deteriora, astfel scurtându-i-se durata de viață.
- (2) Evitați reîncărcarea la temperaturi înalte. Un acumulator reîncărcabil este fierbinte imediat după utilizare. Dacă un astfel de acumulator este reîncărcat imediat după utilizare, substanța chimică din el își va pierde proprietățile și durata de viață a acumulatorului se va scurta. Lăsați acumulatorul să stea puțin și reîncărcați-l după ce s-a răcit.

PRECAUȚIE

- Dacă acumulatorul este încărcat cât timp este încălzit din cauză că a fost lăsat o perioadă lungă de timp într-un loc expus la lumina directă a soarelui sau pentru că acumulatorul tocmai a fost folosit, indicatorul luminos de încărcare se aprinde timp de 0,3 secunde, nu luminează timp de 0,3 secunde (se stinge pentru 0,3 secunde). Într-un astfel de caz, lăsați mai întâi acumulatorul să se răcească, apoi începeți încărcarea.
- Când indicatorul luminos de încărcare pâlpâie (la intervale de 0,2 secunde), verificați dacă în conectorul încărcătorului există corpuri străine și îndepărtați-le. În cazul în care nu există obiecte străine, este posibil ca acumulatorul sau încărcătorul să se fi defectat. Duceți-l la o unitate de service autorizată.
- Întrucât microcalculatorul încorporat are nevoie de aproximativ 3 secunde pentru a confirma că acumulatorul încărcat cu UC18YSL3 este scos, așteptați minim 3 secunde înainte de a-l reintroduce pentru a continua încărcarea. Dacă acumulatorul este reintrodus înainte de trecerea a 3 secunde, acumulatorul nu poate fi încărcat corespunzător.

La alimentarea cu apă de la un robinet	15	286
În cazul utilizării apei stocate	16	286
Când operațiunea este finalizată	17	287
Încărcarea unui dispozitiv USB de la o priză electrică	18-a	288
Încărcarea unui dispozitiv USB și a bateriei de la o priză electrică	18-b	288
Cum să reîncărcați dispozitivul USB	19	288
Când dispozitivul USB este complet încărcat	20	288
Verificarea aparatului de curățat și a furtunurilor	21	289
Verificarea filtrului	22	289
Curățarea și depozitarea aparatului de curățat după utilizare	23	289
Selectarea accesoriilor	—	290

ÎNȚREȚINERE ȘI VERIFICARE

1. Verificarea aparatului de curățat și a furtunurilor (Fig. 21)

Verificați cu atenție dacă există deteriorări, fisuri sau defecțiuni.

Asigurați-vă să curățați gaura duzei în mod regulat cu acul de curățare a duzei furnizat.

NOTĂ

Detashați pistolul de presiune și curățați gaura duzei.

2. Verificarea filtrului (Fig. 22)

Spălați toate blocajele din grilă cu apă, în mod regulat.

NOTĂ

Scoateți filtrul din racordul de intrare pentru alimentare cu apă, folosind cleștele cu buze late rotunjite plat.

3. Curățați aparatul de curățat

Stoarceți excesul de apă dintr-o cârpă înmuiată în apă și săpun și ștergeți aparatul de curățat.

Nu folosiți benzină, diluant, benzen, kerosen, etc. Nerespectarea acestei indicații poate avea ca rezultat defecțiuni.

4. Verificați dacă există șuruburi slăbite.

Verificați periodic dacă există șuruburi slăbite și strângeți fiecare șurub care este slăbit. Nerespectarea acestei indicații ar putea fi periculoasă.

5. Curățarea și depozitarea aparatului de curățat după utilizare (Fig. 23)

Accesoriile pot fi depozitate în aparatul de curățat așa cum se arată în Fig. 23, atunci când nu sunt în uz și atunci când este transportat.

Următoarele medii sunt de evitat, iar când nu este utilizat, depozitați aparatul de curățat și accesoriile într-un loc sigur, uscat.

- Nu depozitați la îndemâna copiilor sau în locuri unde poate fi folosit de către copii.
- Nu depozitați în spații unde poate ajunge ploaia, cum ar fi în fața casei sau în locuri cu umiditate ridicată.
- Nu depozitați în locuri unde apar modificări majore de temperatură sau în lumina directă a soarelui.
- Nu depozitați în locuri unde există substanțe volatile care se pot aprinde sau pot exploda.

NOTĂ

Depozitarea acumulatorilor litiu-ion.

Asigurați-vă că acumulatorii litiu-ion au fost complet încărcăți înainte de a-i depozita.

ASAMBLARE ȘI OPERARE

Acțiune	Figură	Pagină
Încărcare	2	282
Scoaterea acumulatorului	3	282
Atașați duza la pistolul de presiune	4	283
Detashați duza de pistolul de presiune	5	283
Ordinea de asamblare	6	283
Atașați furtunul de înaltă presiune la pistolul de presiune	7	283
Atașați furtunul de înaltă presiune la racordul de ieșire pentru alimentare cu apă al corpului principal	8	283
Atașați rezervorul de corpul principal	9	284
Introducerea acumulatorului	10	284
Indicator alimentare cu curent	11	285
Indicator încărcare acumulator	12	285
Cum se folosește duza variabilă	13	285
Spălare	14	285

Depozitarea prelungită (3 luni sau mai mult) a acumulatorilor cu un nivel de încărcare scăzut poate duce la scăderea performanței, la reducerea semnificativă a timpului de utilizare a acumulatorilor sau poate face acumulatorii incapabili să stea încărcăți.

Cu toate acestea, timpul de utilizare a acumulatorilor semnificativ de redus poate reveni la normal prin încărcarea și utilizarea acumulatorilor în mod repetat, de două până la cinci ori.

Dacă durata de folosire a acumulatorului este foarte scurtă în ciuda încărcării și folosirii repetate, schimbați acumulatorii.

AVERTISMENT

- Emisia de vibrații în timpul folosirii efective a sculei electrice poate diferi de valorile declarate, în funcție de modul de utilizare a sculei.
- Identificați măsuri de siguranță ce trebuie luate pentru protejarea operatorului și care sunt bazate pe estimarea expunerii, în condiții reale de utilizare (ținând seama de toate componentele ciclului de utilizare, cum ar fi timpul necesar oprii sculei și timpul de funcționare suplimentar la pornirea sculei).

NOTĂ

Ca urmare a programului continuu de cercetare și dezvoltare derulat de HiKOKI, prezentele specificații pot fi modificate fără notificare prealabilă.

PRECAUȚIE

Pe durata folosirii și a operațiunilor de întreținere a mașinii trebuie respectate reglementările și standardele naționale privind securitatea.

Notă importantă pentru bateriile uneltelor HiKOKI cu acumulatori

Utilizați întotdeauna acumulatori originali. Nu garantăm siguranța și performanța uneltei dacă se utilizează alți acumulatori decât cei recomandați sau dacă acumulatorul original este dezmembrat sau modificat (cum ar fi demontarea și înlocuirea celulelor sau a altor părți interne).

GARANȚIE

Garantăm sculele electrice HiKOKI în conformitate cu reglementările statutare/specifice țării. Această garanție nu acoperă defectele sau daunele provocate de utilizarea necorespunzătoare, abuz sau de uzura și deteriorarea normale. În cazul în care aveți reclamații, vă rugăm să trimiteți scula electrică nedemontată, împreună cu CERTIFICATUL DE GARANȚIE care se găsește la finalul prezentelor Instrucțiuni de utilizare, la o unitate service autorizată de HiKOKI.

Informații privind nivelul de zgomot transmis prin aer și nivelul de vibrații

Valorile măsurate au fost determinate în conformitate cu EN60335 și sunt declarate conforme cu ISO 4871.

Nivelul tipic al puterii sonore ponderate A: 86 dB (A)

Nivelul tipic al presiunii sonore ponderate A: 73 dB (A)

Incertitudine K : 3 dB (A).

Purtați protecție auditivă.

Valorile totale ale vibrațiilor (suma vectorială pe cele trei axe) au fost stabilite în conformitate cu EN60335.

Valoarea emisiei de vibrații $a_h = 4,71 \text{ m/s}^2$

Incertitudine K = 1,5 m/s²

Valoarea totală declarată a vibrației a fost măsurată în conformitate cu o metodă de testare standard și poate fi utilizată pentru compararea unei scule cu altele.

Mai poate fi utilizată pentru o evaluare preliminară a expunerii.

REMEDIEREA PROBLEMELOR

Dacă aparatul funcționează anormal, efectuați verificările din tabelul de mai jos. Dacă problema nu se remediază, consultați distribuitorul sau Centrul de service autorizat HiKOKI.

Simptom	Cauză posibilă	Remediu
Motorul nu va funcționa dacă declanșatorul este tras.	Nu este instalat niciun acumulator.	Instalați un acumulator.
	Comutatorul este setat pe "OPRIT".	Porniți aparatul de curățat.
	Capacitatea acumulatorului este diminuată.	Încărcați acumulatorul.
Indicatorul de curent clipește în mod repetat, iar aparatul de curățat nu pornește.	Acumulatorul este supraîncălzit.	Dacă este lăsat așa, în cazul în care temperatura acestuia scade, acumulatorul va începe să se încarce automat, dar acest lucru poate reduce durata de viață a acumulatorului. Se recomandă ca înainte de a-l încărca, acumulatorul să fie răcit într-un loc bine ventilat, departe de lumina directă a soarelui.
Indicatorul de curent clipește rapid, iar aparatul de curățat nu pornește.	Există o anomalie.	Verificați și îndepărtați toate corpurile străine dintre bornele acumulatorului și unitatea principală. În cazul în care clipirea rapidă continuă, contactați un centru de service autorizat HiKOKI pentru efectuarea de reparații, deoarece problema ar putea fi aparatul de curățat.
Apa nu este evacuată.	Filtrul este blocat.	Spălați filtrul, care este încorporat în racordul de intrare pentru alimentare cu apă.
Presiunea apei este mică.	Duza este blocată.	Curățați capătul duzei cu acul de curățare a duzei furnizat.
Presiunea apei nu este constantă.	Conectorul furtunului de alimentare cu apă este slăbit.	Verificați și asigurați-vă că conectorul furtunului de alimentare cu apă este bine strâns.
Evacuarea apei nu se face în mod normal.	Din furtunul de înaltă presiune curge apă.	<ul style="list-style-type: none"> ○ Verificați și asigurați-vă că conectorul este conectat ferm. ○ În cazul în care furtunul de înaltă presiune este deteriorat, contactați un centru de service autorizat HiKOKI pentru efectuarea de reparații.
Motorul scoate sunete.	Din unitatea principală sau din pistolul de presiune curge apă.	Contactați un centru de service autorizat HiKOKI pentru efectuarea de reparații.
Alimentare cu apă din rezervor	Unitatea principală și rezervorul nu sunt conectate în mod corespunzător.	Verificați și asigurați-vă că unitatea principală și rezervorul sunt conectate în mod securizat.
	În rezervor mai este doar puțină apă.	Opriti întrerupătorul și completați imediat nivelul apei din rezervor.
	Capacul supapei de la rezervor este înfundat.	Detasați și curățați capacul supapei.
Conexiune robinet	Volumul de apă sau presiunea de la robinet sunt scăzute.	Verificați și asigurați-vă că furtunul are un diametru interior adecvat și că nu este răsucit. Deschideți complet robinetul.
Alimentare cu apă stocată	Nu este suficientă apă de amorsare.	Scufundați furtunul în apa stocată pentru a umple furtunul cu mai multă apă (apă de amorsare).
	Există o diferență mare de înălțime între racordul de intrare pentru alimentare cu apă și oglinda apei stocate.	Așezați aparatul de curățat în intervalul de înălțime maximă de aspirație.
	Diametrul interior al furtunului nu este adecvat.	Folosiți un furtun cu diametru interior de 7,5 – 9 mm.

Simptom	Cauză posibilă	Remediu
Motorul se oprește brusc.	Acumulatorul nu mai are curent.	Încărcați acumulatorul.
	Acumulatorul este supraîncălzit (indicatorul de curent clipește).	Detashați acumulatorul de la unitatea principală și lăsați să se răcească suficient într-un loc bine ventilat, departe de lumina directă a soarelui.
	Există o problemă la unitatea principală (indicatorul de curent clipește rapid).	Contactați un centru de service autorizat HiKOKI pentru efectuarea de reparații.
Motorul pornește și se oprește în mod repetat în timp ce se pulverizează cu apă.	Duza este blocată de corpuri străine.	Curățați duza cu acul de curățare a duzei inclus.
	În rezervor mai este doar puțină apă.	Oprii întrerupătorul de alimentare cu energie și completați imediat nivelul apei.
Chiar și atunci când declanșatorul este eliberat, motorul nu se oprește sau se oprește și pornește în mod repetat.	Din furtunul de înaltă presiune curge apă.	<ul style="list-style-type: none"> ○ Verificați și asigurați-vă că conectorul este conectat în mod securizat. ○ În cazul în care furtunul de înaltă presiune este deteriorat, contactați un centru de service autorizat HiKOKI pentru efectuarea de reparații.
	Din unitatea principală sau din pistolul de presiune curge apă.	Contactați un centru de service autorizat HiKOKI pentru efectuarea de reparații.
	Există o problemă la unitatea principală.	
Furtunul de înaltă presiune nu se detașează sau este dificil de detașat de unitatea principală sau de pistolul de presiune.	La furtunul de înaltă presiune încă se aplică o presiune puternică.	Oprii alimentarea cu curent și strângeți declanșatorul pentru a elibera presiunea.
Din aparatul de curățat curge apă.	Furtunul de înaltă presiune sau pistolul de presiune nu sunt atașate, în timp ce rezervorul cu apă este atașat.	<p>Aceasta nu este o defecțiune.</p> <ul style="list-style-type: none"> ○ Atașați furtunul de înaltă presiune sau pistolul de presiune. ○ Când depozitați aparatul de curățat, evacuați apa din rezervor și din aparatul de curățat. Consultați Fig. 17.
Lampa de indicare a încărcării clipește rapid în culoare violet, iar procesul de încărcare a acumulatorului nu începe.	Acumulatorul nu este introdus complet.	Introduceți acumulatorul bine.
	În bornele acumulatorului sau în locul de atașare a acumulatorului există corpuri străine.	Scoateți corpurile străine.
Lampa de indicare a încărcării clipește în culoare roșie, iar procesul de încărcare a acumulatorului nu începe.	Acumulatorul nu este introdus complet.	Introduceți acumulatorul bine.
	Acumulatorul este supraîncălzit.	Dacă este lăsat așa, în cazul în care temperatura acestuia scade, acumulatorul va începe să se încarce automat, dar acest lucru poate reduce durata de viață a acumulatorului. Se recomandă ca înainte de a-l încărca, acumulatorul să fie răcit într-un loc bine ventilat, departe de lumina directă a soarelui.
Timpul de utilizare a acumulatorului este scurt, chiar dacă acumulatorul este încărcat complet.	Durata de viață a acumulatorului este epuizată.	Înlocuiți acumulatorul cu unul nou.
Acumulatorul se încarcă foarte greu.	Temperatura acumulatorului, a încărcătorului sau a mediului înconjurător este extrem de scăzută.	Încărcați acumulatorul în spațiu interior sau într-un alt mediu mai cald.
	Orificiile încărcătorului sunt blocate, cauzând supraîncălzirea componentelor sale interne.	Evitați blocarea orificiilor.
	Ventilatorul de răcire nu funcționează.	Contactați un centru de service autorizat HiKOKI pentru efectuarea de reparații.

Română

Simptom	Cauză posibilă	Remediu
Indicatorul de curent USB s-a oprit, iar dispozitivul USB nu se mai încarcă.	Capacitatea acumulatorului a început să se diminueze.	Înlocuiți acumulatorul cu unul care are suficientă capacitate. Conectați ștecărul de rețea al încărcătorului într-o priză electrică.
Indicatorul de curent USB nu se oprește, chiar dacă dispozitivul USB s-a încărcat.	Indicatorul de curent USB luminează în verde pentru a indica faptul că USB-ul poate fi încărcat.	Aceasta nu este o defecțiune.
Gradul de încărcare a unui dispozitiv USB nu este clar și în mod similar nu se știe dacă încărcarea este completă.	Indicatorul de curent USB nu se stinge, chiar dacă încărcarea s-a terminat.	Examinați dispozitivul USB, care se încarcă, pentru a confirma gradul său de încărcare.
Încărcarea unui dispozitiv USB se oprește la mijlocul programului.	Încărcătorul a fost conectat la o priză electrică, în timp ce dispozitivul USB a fost încărcat folosind un acumulator drept sursă de curent electric.	Aceasta nu este o defecțiune. Încărcătorul oprește încărcarea USB-lui timp de aproximativ 5 secunde, atunci când distinge surse de curent electric diferite.
	Acumulatorul a fost introdus în încărcător, în timp ce dispozitivul USB a fost încărcat folosind o priză de curent electric drept sursă de curent electric.	
Încărcarea dispozitivului USB se oprește la jumătatea programului dacă acumulatorul și dispozitivul USB sunt încărcate simultan.	Acumulatorul s-a încărcat complet.	Aceasta nu este o defecțiune. Încărcătorul oprește încărcarea USB-ului timp de aproximativ 5 secunde, timp în care verifică dacă încărcarea acumulatorului s-a finalizat cu succes.
Încărcarea dispozitivului USB nu începe dacă acumulatorul și dispozitivul USB sunt încărcate simultan.	Capacitatea rămasă a acumulatorului este foarte diminuată.	Aceasta nu este o defecțiune. Când capacitatea acumulatorului atinge un anumit nivel, încărcarea USB-lui începe automat.

SPLOŠNA VARNOSTNA NAVODILA ZA ELEKTRIČNO ORODJE

OPOZORILO

Preberite vsa varnostna opozorila in navodila.

Neupoštevanje opozoril in navodil lahko povzroči električni udar, požar in/ali resne telesne poškodbe.

Vsa opozorila in navodila shranite, ker jih boste v prihodnje še potrebovali.

1. Poskrbite, da bo delovno območje zmeraj čisto in urejeno.

Neupoštevanje tega lahko privede do nesreč.

2. Upošteвайте okolico, ko uporabljate čistilnik.

- Poskrbite, da je delovno območje osvetljeno.
- Čistilnika ne uporabljajte v bližini gorljivih tekočin ali plina.

3. Bodite pozorni na električne udare.

Ne dotikajte se ničesar, kar je ozemljeno, ko uporabljate polnilnik. (Na primer cevi, grelnikov, mikrovalovnih pečic, hladilnikov, itd.)

4. Ne uporabljajte čistilnika v bližini otrok.

- Druge osebe, razen osebe, ki uporablja čistilnik, se ne smejo dotikati čistilnika ali kabla.
- Osebe, razen osebe, ki uporablja čistilnik, se ne smejo približevati delovnemu območju.

5. Ko čistilnika ne uporabljate, ga skladiščite na varnem prostoru.

Skladiščite čistilnik na suhem, dvignjenem mestu ali v zaklenjenem prostoru, do katerega otroci nimajo dostopa.

6. Ne uporabljajte čistilnika na neprimeren način.

- Uporabljajte visokotlačni čistilnik v mejah njegovih zmoglosti, da zagotovite varne in učinkovite rezultate.
- Čistilnik uporabljajte le v namene, za katere je bil izdelan.

7. Med uporabo čistilnika nosite varovalna oblačila.

Uporabite varovalne čevlje, rokavice, čelado s ščitnikom in ušesne zamaške glede na potrebe.

8. Med uporabo čistilnika uporabite zaščitna očala in masko za zaščito pred prahom.

Obstaja možnost, da pljuski vode ali prah vstopita v oči in usta med uporabo čistilnika.

9. Ne bodite grobi z napajalnim kablom.

- Polnilnika ne nosite le za napajalni kabel in ne odklapljajte vtičaka iz vtičnice, medtem ko držite le kabel.
- Napajalnega kabla ne približujte vročini, olju in ostrim kotom.

10. Poskrbite, da je predmet, ki ga čistite, trdno pričvrščen.

Obstaja možnost, da zaradi moči vodnega tlaka lažji predmeti odletijo. Čistilnika ne uporabljajte na lahkih predmetih, ki jih ni mogoče pričvrstiti.

11. Ko uporabljate čistilnik, se postavite v primeren položaj.

Poskrbite, da bodo vaše noge trdno na tleh, da boste ohranili ravnotežje.

12. Bodite pozorni na vzdrževanje visokotlačnega čistilnika.

- Redno čistite čistilnik, da zagotovite varno in učinkovito rabo.
- Pri zamenjavi priloženih delov se sklicujte na navodila za uporabo.
- Redno preverjajte napajalni kabel polnilnika in kontaktirajte prodajalca glede popravil, če je kabel poškodovan.
- Če uporabljate podaljšek, ga redno pregledujte in ga v primeru poškodbe zamenjajte.
- Poskrbite, da bo držalo zmeraj suho in čisto ter da v stik z njim ne prideta olje ali maščoba.

13. V naslednjih situacijah izklopite napravo in odstranite baterijo iz visokotlačnega čistilnika:

- Ko ga ne uporabljate ali med popravilom.
 - Ko nameščate ali odstranjujete priložene ali kupljene dele.
 - V drugih situacijah, v katerih obstaja tveganje.
- 14. Neprimerni podaljški so lahko nevarni.**
- 15. Med uporabo čistilnika bodite zmeraj pozorni.**
- Med uporabo visokotlačnega čistilnika bodite pozorni na način uporabe, ki je omenjen v navodilih za uporabo, in na okolico.
 - Ne uporabljajte čistilnika, ko ste utrujeni.
- 16. Uporabite le navedene pripomočke in pritrditve.**
- Uporaba pripomočkov in dodatkov, ki niso navedeni v navodilih za uporabo ali v katalogih HiKOKI, lahko privede do nesreč in poškodb in temu se je treba na vsak način izogniti.*
- 17. Popravila na visokotlačnem čistilniku lahko opravi le strokovnjak.**
- Visokotlačni čistilnik izpolnjuje vse varnostne predpise in ga ni dovoljeno spreminjati.
 - Vsa popravila morajo biti opravljena v pooblaščenih servisnih centrih HiKOKI. Opravljanje popravil brez potrebnega znanja lahko privede do nesreč in poškodb.
- 18. Ne uporabljajte naprave, če so poškodovani baterija ali drugi pomembni deli naprave, npr. varnostne naprave, visokotlačne cevi, sprožilna pištola.**
- 19. Med uporabo naprave držite sprožilno pištolo trdno z obema rokama.**
- Neupoštevanje tega lahko privede do poškodb.*
- 20. Nepravilna raba visokotlačne vode je lahko nevarna.**
- Curke visokotlačne vode ne smete usmerjati v ljudi, živali, lomljive stvari, električno opremo ali čistilnik.*
- 21. Ne uporabljajte bencina, nafte, organskih topil ali drugih gorljivih ali strupenih tekočin in drugih neprimernih tekočin.**
- Neupoštevanje tega lahko privede do eksplozij, požarov, dima ali drugih nesreč, ki lahko povzročijo škodo in poškodbe.*
- 22. Med pranjem avtomobilskih pnevmatik mora biti šoba vsaj 50 cm oddaljena od površine, ki jo perete.**
- Neupoštevanje tega lahko poškoduje pnevmatiko in zavore ter privede do resnih nesreč.*
- 23. Z mokrimi rokami se ne dotikajte vtičaka polnilnika ali vtičnice.**
- Neupoštevanje tega lahko privede do električnega udara.*
- 24. Visokotlačnega čistilnika ne smejo uporabljati otroci ali neizobraženo osebje.**
- 25. Voda, ki je pritekla skozi varovalo proti odtoku vode, se smatra kot tehnološka voda.**
- Poskrbite, da na povezavi med čistilnikom in pipo s pitno vodo uporabite nepovratni ventil.*
- Uporabite napravo, ki preprečuje povratni pretok, kot je EN12729 tip BA.*
- Vode, ki je stekla skozi nepovratni ventil, ne smete uporabiti za pitje.*
- 26. Poskrbite, da voda ne škropi po visokotlačnem čistilniku, polnilniku, vtičnici ali po drugih območjih.**
- Poleg tega naprave ne izpostavljajte in uporabljajte v dežju.*
- Neupoštevanje tega lahko privede do električnega udara.*
- 27. Ne držite sprožilne pištole, ko jo nameščate.**
- 28. Če čistilnik ne deluje normalno ali ustvarja nenavadne zvoke ali vibracije, ga nemudoma izključite in se obrnite na pooblaščen servisni center HiKOKI zaradi pregleda ali popravila.**
- Neprekinjeno početje lahko povzroči poškodbe.*
- 29. Če vam čistilnik pomotoma pade ali se zaleti v trd predmet, ga pregledajte zaradi poškodb, razpok in deformiranosti.**
- Neupoštevanje tega lahko privede do poškodbe.*

Slovenščina

30. Curka ne usmerjajte proti sebi ali drugim, da bi oprali oblačila ali obutev.
31. **Ko puščate napravo nenadzorovano, vedno izklopite stikalo za izklop glavnega voda.**
- POZOR**
1. **Sprostite ves tlak iz čistilnika, preden odklopite visokotlačno cev.**
2. **Namestite vse priložene pripomočke pravilno in v skladu z navodili za uporabo.**
Neupoštevanje tega lahko privede do odklopa pripomočkov ali do poškodbe.
3. **Preverite, da se na predmet, ki ga perete, niso pripileli tujni.**
Sicer lahko ti odletijo in povzročijo nepričakovane poškodbe.
4. **Vodnega curka ne usmerjajte v območje okoli etiket na predmetih, ki jih perete.**
Pri neupoštevanju tega se lahko etikete odlepijo.
5. **Ko nosite čistilnik, trdno držite držalo.**
6. **Potrebno je zagotoviti, da se otroci za napravo ne igrajo.**

DODATNA VARNOSTNA NAVODILA

OPOZORILO

1. **Med pritiskom na sprožilec ne vključujte čistilnika.**
V nasprotnem primeru lahko pride do nenadnega brziga visokotlačne vode, kar lahko privede do nepričakovanih nesreč.
2. **Šobe ne usmerjajte v ljudi ali živali.**
Neupoštevanje tega lahko privede do poškodbe.
3. **Poskrbite, da po uporabi s čistilnika, sprožilne pištole, cevi, itd. odstranite vso odvečno vodo.**
Pri neupoštevanju tega lahko pride do zamrznitve in posledično do okvar.



4. Ne dovolite, da bi v luknjo, ki povezuje polnilno baterijo prišel tujek.
5. Polnilne baterije in polnilnika nikoli ne razstavljajte.
6. V polnilni bateriji nikoli ne povzročite kratkega stika. Kratak stik v bateriji bo povzročil visok električni tok in pregrevanje. Posledica tega bo pregretje ali poškodba baterije.
7. Baterije ne izpostavljajte ognju. Če baterija pregori, lahko eksplodira.
8. Ko se življenjska doba baterije zmanjša za normalno uporabo, jo takoj nesite v trgovino, kjer ste jo kupili. Prazne baterije ne zavrzite.
9. V prepračevalne reže polnilnika ne vstavljajte predmetov. Vstavljanje kovinskih ali vnetljivih predmetov v prepračevalne reže polnilnika lahko povzroči tveganje električnega udara ali poškodbo polnilnika.

POZOR

1. **Delovno območje naj bo čisto in urejeno**
Med uporabo čistilnika bo naokoli pršila umazana voda. Zato je pomembno, da si ogledate delovno območje in se prepričate, da ni ovir in da je delovno območje čisto in urejeno.
2. **Položaj čistilnika**
Izberite ravno mesto, kjer voda med čiščenjem ne bo brzgala po čistilniku.
3. Če se cev odklopi od pipe ali čistilnika ali če voda več ne prihaja do čistilnika, takoj preklonite stikalo na OFF (izklop).

- Neupoštevanje tega lahko privede do takojšnjih okvar (suho delovanje).
4. Zmeraj preklonite stikalo na »OFF« (izklop), ko začasno prenehate z delom.
Pri neupoštevanju tega se lahko zgodi, da se motor samodejno zažene.
5. Med delom položite prst na sredino sprožila.
Neupoštevanje tega lahko privede do poškodbe zaradi ušcipa prsta.
Pištolo in šobo držite trdno z obema rokama.
6. Izdelek v motorju vsebuje močen trjeni magnet. Upoštevajte naslednje varnostne ukrepe glede kovinskih delcev, ki jih orodje lahko privlači, in učinek trajnih magnetov na elektronske naprave.
- Če uporabljate spodbujevalnik srca ali drugo elektronsko medicinsko napravo, se ne približujte napravi in je ne upravljajte. Vpliva lahko na delovanje elektronske naprave.
- Orodja ne uporabljajte v bližini preciznih naprav, kot so mobilni telefoni, magnetne kartice ali elektronski pomnilniški mediji. V nasprotnem primeru lahko pride do okvar ali izgube podatkov.

OPOMBA

1. Zaradi zrahljanih povezav lahko pride do odtokanja vode.
2. Navlažite O-obroč z vodo, da izboljšate povezavo, če je cev in šobo težko vstaviti.
3. Odstranite vso umazanijo, blato in ostale snovi iz vstopne luknje sprožilne pištole in izbokline na šobi.
4. Najprej nastavite pršilno prilagoditev na »Jet« (curek) in se nato ob pritisku na sprožilec počasi pomikajte proti položaju »Spray« (pršenje).
Vedite, da obstaja možnost, da bo voda vodoravno pršila po širokem področju, če je povsem zavrneta v položaj »Spray« (pršenje).
5. Obstaja možnost, da bo šoba poškodovana, če se bo morala premikati mimo položaja stop (ustavi), medtem ko izmenjujete med položajema »Jet« (curek) in »Spray« (pršenje).
6. S čiščenjem pričnite okoli 1 meter stran od ciljnega predmeta, nato pa se počasi pomikajte bližje in preverjajte stopnje čiščenja, dokler ne pridete do razdalje, ko je umazanija učinkovito očiščena.
Tlak pršenja iz čistilnika je okoli 7-krat večji od vode iz pipe. Visokotlačni vodni curki lahko zato poškodujejo ali odlepijo prevleke s predmetov, ki jih perete.
7. Obstaja možnost, da bo vodni curek odvajal nestabilno zato, ker se je v črpaliki in cevi zrak odvajal hkrati z vodo takoj po uporabi. V tem primeru pustite, da voda teče, dokler se curek ne stabilizira.
8. Med pritiskom in izpustom sprožilca naj bo 2 sekundi ali več časovne razlike.
Pri neupoštevanju tega lahko pride do okvar zaradi sprememb tlaka.
9. Ne prestavite stikala v položaj ON (VKLOP), če je rezervoar prazen ali pipa zaprta.
Neupoštevanje tega lahko privede do okvar.
10. Motor se bo samodejno izklopil, ko bo v čistilniku dovolj vodnega tlaka.
11. Ko ste zaključili s pranjem in med premori, zaklenite sprožilec z blokado sprožilca.
12. Če ostane čistilnik vklopljen, lahko pride do suhega delovanja, kar lahko privede do okvar.
13. Uporaba baterije v hladnih razmerah (pod 0 stopinjami Celzija) lahko včasih zmanjša obseg dela. Vendar je to le začasen pojav, ki izgine, ko se baterija segreje.
14. Če je pritrjen rezervoar z vodo in ne visokotlačna cev, lahko pride do puščanja vode.
- Preden namestite rezervoar, pritržite visokotlačno cev in prožilno pištolo.
- Preden odstranite visokotlačno cev in sprožilno pištolo, odstranite rezervoar in se prepričajte, da ste iz rezervoarja odstranili vso vodo.

- Prepričajte se, da sta pritrjena visokotlačna cev in sprožilna pištola, ko premikate ali nameščate rezervoar z vodo.
- Ko čistilnik uporabljate znotraj, ga postavite na mesto, kjer puščanje vode ne bo povzročalo težav.

OPOZORILO ZA LITIJ-IONSKO BATERIJO

Za podaljšanje življenjske dobe je litij-ionska baterija opremljena z zaščitno funkcijo, ki ustavi delovanje.

V spodaj opisanih primerih od 1 do 3 se pri uporabi tega izdelka, tudi če ugasnete stikalo, motor lahko ustavi. To ni težava, ampak rezultat zaščitne funkcije.

1. Ko se porabi preostala moč baterije, se motor ugasne. V tem primeru baterijo takoj napolnite.
2. Če je orodje preobremenjeno, se motor lahko ustavi. V tem primeru sprostite stikalo orodja in odstranite vzroke za preobremenitev. Po tem lahko orodje znova uporabite.
3. Če se baterija pregreje zaradi preobremenitve, se bo ustavil dovod moči. V tem primeru prenehajte z uporabo baterije in počakajte, da se ohladi. Po tem lahko orodje znova uporabite.

Prosimo, da upoštevate naslednja opozorila in svarila.

OPOZORILO

Da bi preprečili iztekanje baterije, ustvarjanje toplote, oddajanje dima, eksplozijo in vžig, prosimo, da upoštevate naslednja varnostna opozorila.

1. Preprečite nabiranje ostružkov in prahu na bateriji.
- Med delom poskrbite, da ostružki in prah ne padajo na baterijo.
- Med delom poskrbite, da se morebitni ostružki in prah z električnega orodja ne nabirajo na bateriji.
- Neuporabljeno baterijo ne shranjujte na mestu, kjer je izpostavljena ostružkom in prahu.
- Preden baterijo shranite odstranite ostružke ter prah, ki se lahko sprimejo na baterijo in ne hranite jo skupaj s kovinskimi deli (vijaki, žebliji itn.).
2. Baterijo ne prebadajte z ostrimi predmeti kot so žebliji, ne udarjajte s kladivom, ne stopite nanjo, jo ne mečite ali izpostavljajte težkih fizičnim udarom.
3. Vidno poškodovane ali deformirane baterije ne uporabljajte.
4. Ne uporabljajte baterije z nasprotno polarnostjo.
5. Baterije ne priključite neposredno na električne vtičnice ali cigaretni vžigalnik v avtomobilu.
6. Baterijo uporabljajte le za določene namene.
7. Če se baterija ne napolni tudi po preteku določenega časa polnjenja, polnjenje takoj prekinite.
8. Baterije ne postavljajte ali izpostavljajte visokim temperaturam ali visokem pritisku, na primer v mikrovalovni pečici, sušilcu ali visokotlačni komori.
9. Ob zaznavi iztekanja ali neprijetnega vonja jo takoj odmaknite od ognja.
10. Ne uporabljajte je v prostorih, kjer se ustvarja močna statična elektrika.
11. Ob iztekanju baterije, čudnem vonju, ustvarjanju toplote, razbarvanju ali deformaciji oziroma v kolikor je videti čudna med uporabo, polnjenjem ali shranjevanjem jo takoj odstranite iz opreme ali polnilnika in jo prenehajte uporabljati.

POZOR

1. Če tekočina, ki izteka iz baterije pride v stik z vašimi očmi jih ne drgnite, ampak jih operite s svežo, čisto vodo ter takoj obiščite zdravnika. Če ne boste obiskali zdravnika, lahko tekočina povzroči težave z očmi.
2. V primeru, da tekočina pride v stik s kožo ali oblačili jih takoj operite s čisto vodo. Obstaja možnost, da lahko to povzroči draženje kože.
3. Če opazite rjo, čuden vonj, pregrevanje, razbarvanje, deformacijo in/ali druge nepravilnosti pri prvi uporabi baterije, je ne uporabljajte in jo vrnite dobavitelju ali prodajalcu.

KO UPORABLJATE SKLADIŠČENO VODO

POZOR

1. Uporabljajte le čisto vodo (in ne rečne vode ali vode iz ribnika, motne vode s finim peskom). Neupoštevanje tega lahko privede do okvar.

OPOMBA

1. Vode pod naslednjimi pogoji ni mogoče izčrpati:
 - Ko uporabljate cev z notranjim premerom, ki je večji od 9 mm
 - Ko obstaja višinska razlika med dovodom vode in površino vode, ki je večja od 0,5 m
 - Ko notranjost cevi ni zadostno napolnjena z vodo
2. Preklopite stikalo na »ON« (vklop), ko šoba še ni nameščena. Ob neupoštevanju tega lahko pride do suhega delovanja in posledično do okvar.
3. Če voda ne bo pritekla v dveh minutah, nastavite stikalo na »OFF« (izklop). Neupoštevanje tega lahko privede do okvar (suho delovanje).

Največja višina sesanja (dvižni doseg) je okoli 0,5 m. Primerno namestite v skladu s pogoji.

Višina vsesavanja, ko je višina odvoda vode nižja od najvišje višine sesalne cevi: Od najvišje višine sesalne cevi do površine vode.

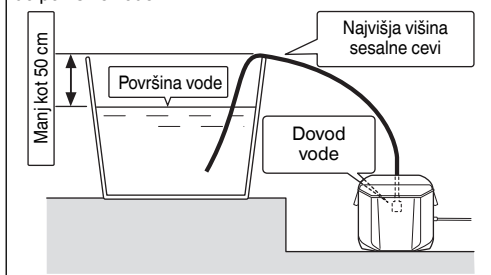

Višina vsesavanja, ko je višina odvoda vode enaka kot najvišja višina sesalne cevi: Od odvoda vode do površine vode.

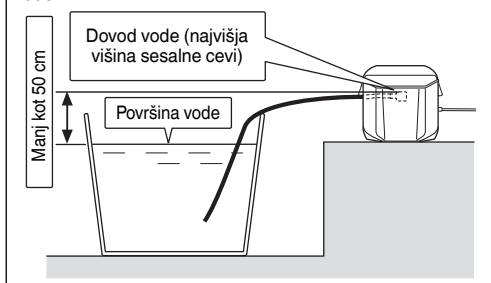

Slovenščina

OPOZORILO

Če v priključek litij-ionske baterije pride prevoden tujek, lahko pride v bateriji do kratkega stika, kar lahko sproži požar. Ob shranjevanju litij-ionske baterije upoštevajte naslednjo vsebino.

- V škatlo za shranjevanje ne shranjujte prevodnih stvari, žebelj in žic kot sta železna in bakrena žača.
- Da preprečite nastanek kratkega stika, namestite baterijo v orodje ali pa varno vstavite pokrov baterije, ki pokriva prezačevalno režo.

IMENA DELOV (SI. 1 – SI. 23)

①	Rezervoar	⑮	Variabilna šoba
②	Stranski žep	⑯	Sprožilna pištola
③	Odvod vode	⑰	Sprožilo
④	Ročica	⑱	Zaklep sprožilca
⑤	Zatič	⑲	Visokotlačna cev
⑥	Pokrovček rezervoarja	⑳	Igla za čiščenje šobe
⑦	Ročaj	㉑	Baterija
⑧	Priključek vode (nameščen na glavni enoti)	㉒	Cev za pipo (razpoložljivo na tržišču)
⑨	Pokrov	㉓	Spoj na en dotik (na voljo posebej)
⑩	Številčnica za nastavitev vodnega tlaka	㉔	Spoj na en dotik (razpoložljiv na tržišču)
⑪	Kontrolno stikalo napoljenosti	㉕	Spojnik dovoda vode (na voljo posebej)
⑫	Kontrolna lučka napoljenosti	㉖	Spoj sprožilne pištole
⑬	Stikalo za vklop	㉗	Pokrovček ventila
⑭	Lučka napajanja	㉘	Cedilo

VARNOSTNI MEHANIZMI

Čistilnik je opremljen z naslednjimi varnostnimi mehanizmi, ki zagotavljajo varno uporabo.

Stikalo za vklop

Ti preprečujejo, da bi se čistilnik pomotoma vklopil.

Sprožilna pištola, ki je opremljena z zaklepom

Ta preprečuje, da bi kdo pritisnil na sprožilec in tako nenamerno uporabljal čistilnik.

Tlačno stikalo

Preprečuje, da bi tlak v čistilniku presegel dovoljene nivoje. Če izpustite vzvod na sprožilni pištoli, ventil, ki ga upravlja vodni tlak, ustavi delovanje črpalke. Ko znova potegnete vzvod, se črpalka ponovno zažene.

Samodejni izklop

Ta čistilnik ima tudi funkcijo samodejnega izklopa, ki preprečuje nepotrebno porabo baterije in nenamerne vklope ter nesreče.











Samodejni izklop se aktivira v naslednjih situacijah:

- Ko je naprava vklopljena in okoli 30 minut ni bil pritisnjen sprožilec
- Ko je sprožilec neprekinjeno pritisnjen okoli 30 minut
- Če se baterija pregreje, se lahko motor ustavi.

SIMBOLI

OPOZORILO

V nadaljevanju so prikazani simboli, uporabljeni pri stroju. Pred uporabo se prepričajte, da jih razumete.

	AW18DBL: Akumulatorski visokotlačni čistilec
	Preberite vsa varnostna opozorila in navodila.
	Samo za države EU Električnih orodij ne odlagajte med hišne odpadke! V skladu z evropsko direktivo 2002/96/ES o odpadni električni in elektronski opremi in njeni uresničitvi v skladu z nacionalnim pravom se morajo električna orodja, ki so dosegla življenjsko dobo ločeno zbirati in okoliju prijazno reciklirati.
	Opozorilo
	Ocenjena napetost
	Kilogramov
	Megapaskalov
	Nepravilna raba visokotlačne vode je lahko nevarna. Curke visokotlačne vode ne smete usmerjati v ljudi, električno opremo ali čistilnik.
	Vode, ki je stekla skozi nepovratni ventil, ne smete uporabiti za pitje.
	Odklopite baterijo
	Odklepanje

PREVIDNOSTNI UKREPI ZA POVEZAVO Z NAPRAVO USB

Ko pride do nepričakovane težave, je mogoče, da bodo podatki na napravi USB, ki je povezana s tem izdelkom, poškodovani ali izgubljeni. Vedno naredite varnostno kopijo podatkov na napravi USB, preden jo uporabite s tem izdelkom.

Naše podjetje ne prevzema odgovornosti za podatke, ki so shranjeni na napravi USB in se poškodujejo ali izgubijo, ali za poškodbe na povezani napravi.





OPOZORILO

- Pred uporabo preverite, če so na kablu USB kakršne koli napake ali poškodbe.
Uporaba okvarjenega ali poškodovanega kabla USB lahko povzroči dim ali ogenj.
- Ko proizvoda ne uporabljate, pokrijte vrata USB z gumijastim pokrovčkom.
Zbiranje prahu itd. v vratih USB lahko povzroči nastajanje dima ali ogenj.

OPOMBA

- Med polnjenjem USB lahko pride do občasnih prekinitev.
- Ko naprave USB ne polnite, odstranite napravo USB s polnilnika.
Če tega ne boste storili, boste skrajšali življenjsko dobo naprave USB, pride pa lahko tudi do nepričakovanih nesreč.
- V tem primeru morda ne bo mogoče napolniti naprav USB, kar je odvisno od vrste naprave.

	Sprožilna pištola
	Variabilna šoba
	Visokotlačna cev (3 m)
	Igla za čiščenje šobe
	Spojnik dovoda vode (Opcijska oprema...se prodaja posebej)
	Člen na en dotik (črn) (razpoložljivo na tržišču)
	Člen na en dotik (za cevi z majhnim premerom) (razpoložljivo na tržišču)
	<ul style="list-style-type: none"> Cev za pipo (odporna na tlak) (razpoložljivo na tržišču) Cev za pipo z majhnim premerom (razpoložljivo na tržišču)
	Spojnik za pipo (razpoložljivo na tržišču)
	Stikalo za vklop čistilnika (ON)
	Stikalo za izklop čistilnika (OFF)
	Stikalo indikatorja preostale energije baterije

	Baterija je skoraj prazna. Baterijo takoj napolnite
	Baterija je napol prazna.
	Baterija je polna.
	Prepovedan postopek

STANDARDNA OPREMA

Zraven glavnega orodja (1 orodje) vsebuje paket pribor napisan na strani 281.

Standardni pribor se lahko spremeni brez obvestila.

UPORABA

- Čisti steklena vrata, okensko steklo, tla, stene, itd.
- Čisti avtomobile, motocikle, itd.
- Čisti blato z orodja za vrtnarjenje in poljedelstvo.

SPECIFIKACIJE

ELEKTRIČNO ORODJE

Model	AW18DBL
Napetost	18 V
Izstopni tlak (1 MPa: 10,2 kgf/cm ²)	0,5 – 2,0 MPa
Odvajanje vode	0,5–1,2 L/min
Dovoljena temperatura vode	40°C ali manj
Način oskrbe z vodo	Oskrba z vodo iz rezervoarja / povezava s pipo / oskrba s skladiščeno vodo
Prostornina rezervoarja	8 L
Motor	Motor na enosmerni električni tok
Mere (dolžina x širina x globina)	302 mm x 254 mm x 473 mm
Teža*1	4,5 kg

*1 Teža (v skladu s postopkom EPTA-Procedure 2003): Ne vključuje baterije, sprožilne pištole, visokotlačne cevi, variabilne šobe.

POLNILNIK

Model	UC18YSL3
Napetost polnjenja	14,4 V – 18 V
Teža	0,6 kg

OPOMBA

Zaradi HiKOKIJEVEGA programa nenehnega raziskovanja in razvoja se specifikacije lahko spremenijo brez predhodnega obvestila.

OPOMBA

Ne tolcite po stikalni plošči, ki je ne smete zlomiti. V nasprotnem primeru se lahko pojavijo težave.

POLNJENJE

Pred uporabo električnega orodja napolnite baterijo po sledečem postopku.

1. Napajalni kabel polnilnika vključite v vtičnico.

Ob priključitvi vtičnika polnilnika v vtičnico bo kontrolna lučka napolnjenosti utripala rdeče (v 1-sekundnih intervalih).

2. Vstavite baterijo v polnilnik.

Trdno vstavite baterijo v polnilnik, kot je prikazano na **Sl. 2**.

3. Polnjenje

Pri vstavljanju baterije v polnilnik bo kontrolna lučka napolnjenosti utripala modro. Ko bo baterija povsem napolnjena, bo kontrolna lučka gorela zeleno. (Glej **Tabela 1**)

- (1) Označba kontrolne lučke napolnjenosti
Označbe kontrolne lučke napolnjenosti bodo takšne, kot je prikazano v **Tabeli 1**, glede na pogoje polnilnika ali baterije za polnjenje.

- Ker traja približno 3 sekunde, preden vgrajeni mikroročunalnik zazna, da ste baterijo, ki jo polnite v polnilniku UC18YSL3 vzeli iz polnilnika, počakajte vsaj 3 sekunde, preden jo znova vstavite in nadaljujete s polnjenjem. Če baterijo vstavite, preden pretečejo 3 sekunde, se morda ne bo pravilno napolnila.

NAMESTITEV IN DELOVANJE

Dejanje	Slika	Stran
Polnjenje	2	282
Odstranjanje baterije	3	282
Namestite šobo na sprožilno pištolo	4	283
Odstranite šobo s sprožilne pištole	5	283
Vrstni red pritrditvev	6	283
Namestite visokotlačno cev na sprožilno pištolo	7	283
Namestite visokotlačno cev na odvod vode iz glavne enote	8	283
Pritrdite rezervoar na glavno enoto	9	284
Vstavljanje baterije	10	284
Indikator vklopa	11	285
Indikator preostale energije baterije	12	285
Kako uporabiti variabilno šobo	13	285
Čiščenje	14	285
Med dovajanjem vode iz pipe	15	286
Ko uporabljate skladiščeno vodo	16	286
Ko je delovanje zaključeno	17	287
Polnjenje naprave USB preko električne vtičnice	18-a	288
Polnjenje naprave USB in baterije preko električne vtičnice	18-b	288
Kako napolniti napravo USB	19	288
Ko je polnjenje naprave USB zaključeno	20	288
Pregled čistilnika in cevi	21	289
Pregled cedila	22	289
Čiščenje in shranjevanje čistilnika po uporabi	23	289
Izbor pribora	—	290

OPOMBA

Odstranite cedilo iz dovoda vode s pomočjo ploščatih radijskih klešč.

3. Očistite čistilnik

Iztisnite odvečno vlogo iz cunje, ki ste jo namočili v milo in vodo ter obrišite čistilnik.

Ne uporabljajte bencina, razredčil, benzena, kerozina, itd. Neupoštevanje teh navodil lahko privede do deformacij.

4. Preverite, če so kateri vijaki razrahljani.

Redno preverjajte, če so kateri vijaki razrahljani in te pritegnite. V nasprotnem primeru lahko pride do nevarne situacije.

5. Čiščenje in shranjevanje čistilnika po uporabi (SI. 23)

Pripomočke lahko hranite v čistilniku, kot je prikazano na SI. 23, ko jih ne uporabljate in nosite naokoli.

Izogibajte se naslednjim okoljem in hranite čistilnik in pripomočke, ko jih ne uporabljate, na varnem in suhem mestu.

- Ne hranite v dosegu otrok ali na mestih, kjer bi napravo lahko uporabili otroci.
- Ne hranite na mestu, ki je dostopno dežju, kot na primer pred hišo ali na mestu z visoko vlažnostjo.
- Ne hranite na mestu, kjer prihaja do velikih temperaturnih sprememb ali kjer bi bila naprava izpostavljena neposredni sončni svetlobi.
- Ne hranite na mestih, kjer se nahajajo hlapljive snovi, ki se lahko vnamejo ali eksplozirajo.

OPOMBA

Shranjevanje litij-ionskih baterij.

Zagotovite, da so litij-ionske baterije popolnoma napolnjene, preden jih shranite.

Dolgotrajno shranjevanje baterij (3 mesece ali več), ki so le malo napolnjene, lahko vodi do slabšega delovanja, znatnega zmanjšanja časa uporabe baterije ali povzroči, da baterij ni več možno napolniti.

Vendar pa se lahko znatno zmanjšan čas uporabe baterije popravi tako, da se baterije dva do petkrat ponavljajoče napolnijo in uporabijo.

Če je kljub ponavljajočem polnjenju in uporabi čas baterije še vedno zelo kratek, baterije zavržite in kupite nove.

POZOR

Pri uporabi in vzdrževanju električnih orodjih je treba upoštevati varnostne uredbe in standarde, ki so določene za vsako državo.

Pomembno obvestilo o baterijah za akumulatorsko orodje HiKOKI

Obvezno uporabljajte naše originalne akumulatorske baterije. Za varnost in pravilno delovanje našega akumulatorskega električnega orodja ne jamčimo, če uporabljate baterije, ki jih ni izdelalo naše podjetje, in če baterijo razstavite ali preoblikujete (na primer razstavite in zamenjate celice ali druge notranje dele).

VZDRŽEVANJE IN PREGLEDOVANJE

1. Pregled čistilnika in cevi (SI. 21)

Preverite, da ni poškodb, razpok ali deformiranosti. Redno morate čistiti šobo s priloženo iglo za čiščenje šobe.

OPOMBA

Odstranite sprožilno pištolo in očistite luknje šobe.

2. Pregled cedila (SI. 22)

Redno očistite vse ovire iz rešetke.

GARANCIJA

Garantiramo za HiKOKI električna orodja v skladu z ustavno/državno veljavnimi uredbami. Garancija ne zajema napak ali poškodb, ki nastanejo zaradi nepravilne uporabe, zlorabe ali normalne obrabe. V primeru pritožbe pošljite sestavljeno električno orodje skupaj z GARANCIJSKIM CERTIFIKATOM, ki ga najdete na koncu teh navodil za uporabo, na pooblaščen servis HiKOKI.

Informacije o hrupu in vibracijah

Izmerjene vrednosti so bile določene glede na EN60335 in navedene v skladu z ISO 4871.

A tipično vrednoten nivo jakosti hrupa: 86 dB (A)

A tipično vrednoten nivo zvočnega tlaka: 73 dB (A)

Nezanesljivost K: 3 dB (A).

Obvezna uporaba glušnikov.

Skupna vrednost vibracij (vsota vektorja triax) je v skladu s standardom EN60335.

Vrednost emisije vibracij $a_h = 4,71 \text{ m/s}^2$

Nezanesljivost K = 1,5 m/s²

Skupna vrednost vibracij je bila merjena v skladu s standardno testno metodo in se lahko uporablja za primerjavo enega orodja z drugim.

Uporablja se lahko tudi kot prvotna ocenitev izpostavljenosti.

OPOZORILO

- Emisija vibracij med dejansko uporabo električnega orodja se lahko razlikuje od navedene vrednosti, glede na način uporabe orodja.
- Prepoznavajte varnostne ukrepe za zaščito uporabnika, ki temeljijo na oceni izpostavljanja v dejanskih pogojih uporabe (z upoštevanjem vseh delov obratovalnega ciklusa, kot so obdobja, ko je orodje izključeno, in ko orodje teče v prostem teku dodatno k času zagona).

OPOMBA

Zaradi HiKOKIJEVEGA programa nenehnega raziskovanja in razvoja se specifikacije lahko spremenijo brez predhodnega obvestila.

ODPRAVLJANJE MOTENJ

Uporabite pregled v spodnji tabeli, če orodje ne deluje normalno. Če to ne odpravi težave, se posvetujte z vašim prodajalcem ali HiKOKI pooblaščenim servisnim centrom.

Težava	Mogoč vzrok	Odprava	
Motor ne deluje, ko je pritisnjen sprožilec.	Baterija ni nameščena.	Namestite baterijo.	
	Stikalo je nastavljeno na »OFF« (izklop).	Vklopite čistilnik.	
	Baterija je skoraj prazna.	Napolnite baterijo.	
Lučka za vklop neprenehoma utripa in čistilnik se ne vklopi.	Baterija je pregreta.	Če jo pustite pri miru, se bo baterija pričela samodejno polniti, če se bo znižala njena temperatura, vendar lahko to vpliva na življenjsko dobo baterije. Priporočamo, da baterijo ohladite na dobro prezračevanem mestu brez neposredne sončne svetlobe.	
Lučka za vklop hitro utripa in čistilnik se ne vklopi.	Prišlo je do napake.	Preverite in odstranite tujke s kontaktov baterije in glavne enote. Če se hitro utripanje nadaljuje, kontaktirajte pooblaščen servisni center HiKOKI zaradi popravila, saj obstaja možnost, da je težava v čistilniku.	
Voda ne odteka.	Cedilo je blokirano.	Operite cedilo, ki je vgrajeno v odprtino za dovod vode.	
Vodni tlak je nizek.	Šoba je blokirana.	Očistite konec šobe z iglo za čiščenje šob.	
Vodni tlak ni enakomeren.	Spojnik dovoda vode je zrahljan.	Preverite in se prepričajte, da je spojnik dovoda vode varno pritrjen.	
Odtok vode je nenormalen.	Iz visokotlačne cevi izhaja voda.	<ul style="list-style-type: none"> ○ Preverite spojnik in se prepričajte, da je trdno pritrjen. ○ Če je visokotlačna cev poškodovana, kontaktirajte pooblaščen servisni center HiKOKI za popravilo. 	
Motor stoka.	Iz glavne enote ali iz sprožilne pištole odteka voda.	Kontaktirajte pooblaščen servisni center HiKOKI zaradi popravil.	
	Oskrba z vodo iz rezervoarja	Glavna enota in rezervoar nista pravilno povezana.	Preverite in se prepričajte, da sta glavna enota in rezervoar varno povezana.
		V rezervoarju je malo vode.	Izklopite napravo in takoj dopolnite vodo v rezervoarju.
		Pokrov ventila v rezervoarju je zamašen.	Odstranite in očistite pokrov ventila.
	Povezava s pipo	Količina vode ali vodni tlak, ki prihaja iz pipe, je nizek.	Preverite in se prepričajte, da ima cev primeren premer in da ni zvita. Popolnoma odprite pipo.
		Oskrba s skladiščeno vodo	Količina sesalne vode ni zadostna.
	Obstaja velika razlika med višino dovoda vode in površino skladiščene vode.		Postavite čistilnik v doseg najvišje višine za sesanje.
Notranji premer cevi ni primeren.	Uporabite cev z notranjim premerom 7,5–9 mm.		
Motor se nenadoma ustavi.	Baterija je prazna.	Napolnite baterijo.	
	Baterija se je pregrela (lučka za vklop utripa).	Odstranite baterijo z glavne enote in počakajte, da se na prezračevanem mestu, ki ni izpostavljeno neposredni sončni svetlobi, dovolj ohladi.	
	Prišlo je do težave z glavno enoto (lučka za vklop hitro utripa).	Kontaktirajte pooblaščen servisni center HiKOKI zaradi popravil.	
Med pršenjem vode se motor neprenehoma vklaplja in izklaplja.	Tujek blokira šobo.	Očistite šobo z iglo za čiščenje šob.	
	V rezervoarju je malo vode.	Izklopite napravo in takoj dopolnite vodo.	

Slovenščina

Težava	Mogoč vzrok	Odprava
Motor se ne ustavi, tudi če spustim sprožilec, ali pa se neprenehoma vklaplja in izklaplja.	Iz visokotlačne cevi izhaja voda.	<ul style="list-style-type: none"> ○ Preverite spojnik in se prepričajte, da je varno pritrjen. ○ Če je visokotlačna cev poškodovana, kontaktirajte pooblaščen servisni center HiKOKI za popravilo.
	Iz glavne enote ali iz sprožilne pištole odteka voda.	Kontaktirajte pooblaščen servisni center HiKOKI zaradi popravil.
	Prišlo je do težave z glavno enoto.	
Visokotlačne cevi ni mogoče odklopiti ali jo je težko odklopiti z glavne enote ali s sprožilne pištole.	Visokotlačna cev je še zmeraj pod visokim tlakom.	Izklopite napravo in pritisnite na sprožilec, da sprostite tlak.
Iz čistilnika teče voda.	Visokotlačna cev ali sprožilna pištola ni nameščena, medtem ko je nameščen rezervoar z vodo.	<ul style="list-style-type: none"> To ni okvara. ○ Namestite visokotlačno cev in sprožilno pištolo. ○ Ko skladiščite čistilnik, izpraznite vodo iz rezervoarja in čistilnika. Glejte SI. 17.
Lučka za prikaz polnjenja hitro utripa v vijolični barvi in polnjenje baterije se ne prične.	Baterija ni povsem vstavljena.	Čvrsto vstavite baterijo.
	Na kontaktnih baterije ali na mestu, kjer je baterija pritrjena, so tujki.	Odstranite tujke.
Lučka za prikaz polnjenja utripa rdeče in polnjenje baterije se ne prične.	Baterija ni povsem vstavljena.	Čvrsto vstavite baterijo.
	Baterija je pregreta.	Če jo pustite pri miru, se bo baterija pričela samodejno polniti, če se bo znižala njena temperatura, vendar lahko to vpliva na življenjsko dobo baterije. Priporočamo, da baterijo ohladite na dobro prezračevanem mestu brez neposredne sončne svetlobe.
Čas delovanja baterije je kratek, čeprav je baterija popolnoma napolnjena.	Življenjska doba baterije je potekla.	Zamenjajte baterijo z novo.
Baterija se polni veliko časa.	Temperatura baterije, polnilnika ali okolice je zelo nizka.	Napolnite baterijo v notranjih prostorih ali v drugem toplem okolju.
	Odprtine polnilnika so blokirane, zato so se notranje komponente pregrele.	Ne blokirajte odprtín.
	Hladilni ventilator ne deluje.	Kontaktirajte pooblaščen servisni center HiKOKI zaradi popravil.
Lučka za napajanje USB se je izklopila in naprava USB se je nehala polniti.	Baterija je skoraj prazna.	Zamenjajte baterijo z baterijo, ki ni prazna.
		Povežite vtičač polnilnika s vtičnico.
Lučka za napajanje USB se ne izklopi, čeprav je naprava USB končala s polnjenjem.	Lučka za polnjenje USB postane zelene barve, da prikaže, da je polnjenje z USB mogoče.	To ni okvara.
Ni jasno, kakšno je stanje napoljenosti naprave USB in ali je polnjenje končano.	Lučka za napajanje USB se ne izklopi, tudi ko je polnjenje zaključeno.	Preverite stanje polnjenja naprave USB, ki se polni.
Polnjenje naprave USB se na sredi ustavi.	Polnilnik ste povezali z električno vtičnico, medtem ko se je polnila naprava USB, ki je za vir energije uporabljala baterijo.	To ni okvara. Polnilnik ustavi polnjenje USB za okoli 5 sekund, ko menjuje vire napajanja.
	V polnilnik ste vstavili baterijo, medtem ko se je polnila naprava USB z električno vtičnico kot virom energije.	
Polnjenje naprave USB se na sredi ustavi, ko se hkrati polnita baterija in naprava USB.	Baterija je povsem napolnjena.	To ni okvara. Polnilnik ustavi polnjenje USB za okoli 5 sekund, ko preveri, če se je baterija uspešno povsem napolnila.

Težava	Mogoč vzrok	Odprava
Polnjenje naprave USB se ne prične, ko se hkrati polnita baterija in naprava USB.	Preostala zmogljivost baterije je zelo nizka.	To ni okvara. Ko zmogljivost baterije doseže določeno raven, se samodejno prične polnjenje USB.

VŠEOBECNÉ BEZPEČNOSTNÉ VÝSTRAHY PRE ELEKTRICKÉ NÁRADIE

VÝSTRAHA

Prečítajte si všetky bezpečnostné výstrahy a všetky pokyny.

Nedodržanie výstrah a pokynov môže viesť k zasiahnutiu elektrickým prúdom, požiaru a/alebo vážnemu poraneniu.

Všetky výstrahy a pokyny uschovajte pre možnú potrebu v budúcnosti.

1. Uistite sa, že je pracovný priestor vždy čisto udržiavaný a uprataný.

Nedodržanie tohto pokynu môže viesť k nehodám.

2. Pri používaní čističa berte do úvahy okolité prostredie.

○ Uistite sa, že je pracovný priestor jasne osvetlený.

○ Nepoužívajte čistič v blízkosti horľavých kvapalín alebo plynov.

3. Pozor na úraz elektrickým prúdom.

Pri používaní nabíjačky sa nedotýkajte ničoho uzemneného (s nulovým elektrickým potenciálom). (napríklad rúrok, ohrievačov, mikrovlnných rúr, chladničiek atď.)

4. Nepoužívajte čistič v blízkosti detí.

○ Okrem osoby obsluhujúcej čistič sa iné osoby nesmú dotýkať čističa alebo kábla.

○ Okrem osoby obsluhujúcej čistič sa iné osoby nesmú približovať k miestu výkonu práce.

5. Ak čistič nepoužívate, uložte ho na bezpečné miesto.

Čistič uložte na suchom, vyššom alebo uzamknutom mieste mimo dosahu detí.

6. Čistič nepoužívajte nevhodnými spôsobmi.

○ Vysokotlakový čistič používajte v rámci jeho schopností zaistiť bezpečné a efektívne výsledky.

○ Čistič nepoužívajte na žiaden iný účel, než na ten, pre ktorý bol navrhnutý.

7. Pri používaní čističa noste ochranný odev.

Používajte ochrannú obuv, rukavice, prilbu s priezorom a chrániče sluchu podľa potreby.

8. Používajte ochranné okuliare a masku proti prachu pri používaní čističa.

Je tu riziko, že pri používaní čističa sa nečistoty a prach dostanú do očí a úst.

9. Napájací kábel nepoužívajte hrubým spôsobom.

○ Nabíjačku neprenášajte uchopenú len za napájací kábel, ani neťahajte zástrčku zo zásuvky držiac za napájací kábel.

○ Napájací kábel chráňte pred teplom, olejom a ostrými hranami.

10. Uistite sa, že predmet čistenia je pevne prichytený na miesto.

Môže sa stať, že sila tlaku vody spôsobí to, že ľahké predmety uletia. Nepoužívajte čistič na ľahšie predmety, ktoré nie je možné prichytiť na miesto.

11. Udržujte správny postoj pri používaní čističa.

Uistite sa, že sú vaše chodidlá vždy pevne umiestnené na podlahe, aby ste udržiavali rovnováhu.

12. Venujte veľkú pozornosť údržbe vysokotlakového čističa.

○ Čistič pravidelne čistite, aby sa zaistilo bezpečné a efektívne používanie.

○ Pri výmene dodávaných dielov sa obráťte na referenčnú príručku.

○ Pravidelne kontrolujte napájací kábel nabíjačky a v prípade poškodenia požiadajte svojho predajcu o opravu.

○ Ak používate predlžovací kábel, pravidelne ho kontrolujte a v prípade poškodenia ho vymeňte.

○ Zabezpečte, aby bola rukoväť vždy suchá a udržiavaná v čistote, nedovoľte aby sa dostala do kontaktu s olejom alebo mazivom.

13. Vypnite a odpojte akumulátor od vysokotlakového čističa v nasledujúcich prípadoch:

○ Ak sa nepoužíva a pri opravách.

○ Pri pripájaní alebo od pájaní dodávaných alebo kúpených dielov.

○ Pri iných situáciách, kedy zjavne hrozí riziko.

14. Nevhodné predlžovacie káble môžu byť nebezpečné.

15. Pri každom použití čističa buďte opatrní.

○ Pri používaní vysokotlakového čističa venujte pozornosť okolitému prostrediu a metódam používania, ktoré sú stanovené v referenčnej príručke.

○ Nepoužívajte čistič ak ste unavení.

16. Používajte len určené príslušenstvo a nástavce.

Používajte iného príslušenstva a nástavcov, než stanovuje referenčná príručka alebo katalógy spoločnosti HikOKI, môže viesť k nehodám alebo poraneniam, ktorým je potrebné sa vyhnúť za každú cenu.

17. Opravy vysokotlakového čističa môžu vykonávať len odborníci.

○ Vysokotlakový čistič vyhovuje všetkým príslušným bezpečnostným predpisom a nesmie byť upravovaný.

○ Všetky opravy musia byť žiadané od autorizovaného servisného strediska spoločnosti HikOKI. Pokus o vykonanie opravy bez adekvátnych zručností môže viesť k nehodám alebo poraneniam.

18. Zariadenie nepoužívajte v prípade poškodenia batérie alebo dôležitých súčastí zariadenia, napríklad bezpečnostných prvkov, vysokotlakových hadíc, striekacej pištole.

19. Pri používaní čističa držte striekáciu pištoľ pevne oboma rukami.

Nedodržanie tohto pokynu môže viesť k zraneniu.

20. Ak sa voda pod vysokým tlakom používa nesprávnym spôsobom, môže byť nebezpečná.

Vysokotlakové prúdy vody nesmú byť nasmerované na ľudí, zvieratá, rozbitné predmety, elektrické zariadenie alebo samotný čistič.

21. Nepoužívajte benzín, olej, organické rozpúšťadlá, iné horľavé alebo toxické kvapaliny, či iné nevhodné kvapaliny.

Nedodržanie tohto pokynu môže viesť k explózii, vypuknutiu požiaru alebo dymu či iným nehodám, ktoré môžu spôsobiť poškodenie alebo poranenie.

22. Pri čistení automobilových pneumatík sa uistite, že je špička trysky vo vzdialenosti aspoň 50 cm od čisteného povrchu.

Nedodržanie tohto pokynu môže viesť k poškodeniu kolesa alebo brzd, čo môže spôsobiť vážne nehody.

23. Nedotýkajte sa mokrymi rukami elektrickej zástrčky na nabíjačke alebo elektrickej zásuvky.

Nedodržanie tohto pokynu môže viesť k poraneniu elektrickým prúdom.

24. Vysokotlakový čistič nesmú používať deti alebo neškolené osoby.

25. Voda, ktorá pretiekla cez zamedzovače spätného toku sa nepovažuje za pitnú.

Pri pripájaní čističa na kohútik s pitnou vodou sa uistite, že ventily na zamedzenie spätného toku pri používaní používajú.

Použite zariadenie na prevenciu spätného toku podľa EN12729, typ BA.

Voda, ktorá pretiekla cez spätný ventil, nie je vhodná na konzumáciu.

26. Zabezpečte, aby voda nevystrekla na vysokotlakový čistič, nabíjačku, elektrickú zásuvku alebo iné mesta. Taktiež čistič nevystavujte dažďu, ani ho v daždi nepoužívajte.

Nedodržanie tohto pokynu môže viesť k poraneniu elektrickým prúdom.

27. Ak pripevňujete striekaciu pištoľ, nedržte ju za spúšť.
28. Ak čistič nefunguje adekvátne alebo vydáva neobvyklé zvuky či vibrácie, okamžite ho vypnite a kontaktujte autorizované servisné strediská HIKOKI a požiadajte o preverenie alebo opravu.
Dalšie používanie môže viesť k zraneniu.
29. Ak čistič náhodou spadne alebo narazí do niečoho pevného, skontrolujte, či nedošlo k jeho poškodeniu, prasknutiu alebo zdeformovaniu.
Nedodržanie tohto pokynu môže viesť k zraneniu.
30. Dbajte na to, aby prúd nesmeroval priamo na vás alebo na ostatných pri čistení odevu alebo obuvi.
31. Ak nechávate zariadenie bez dozoru, vždy vypnite sieťový vypínač.

UPOZORNENIE

1. Pred odpojením vysokotlakovej hadice vypustite všetok tlak z čističa.
2. Všetko dodávané príslušenstvo pripevnite správne v súlade s pokynmi príručky.
Nedodržanie tohto pokynu môže viesť k následnému odpojeniu príslušenstva alebo zraneniu.
3. Skontrolujte a uistite sa, že sa na čistený predmet nenalepili žiadne cudzie predmety.
Nedodržanie tohto pokynu môže viesť k odlietaniu predmetov, ktoré môžu neočakávane spôsobiť zranenie.
4. Nestriekajte prúd vody na miesta v okolí štítkov na čistenom objekte.
Nedodržanie tohto pokynu môže viesť k odlupovaniu štítkov.
5. Pri prenášaní čističa rukoväť držte pevne.
6. Je potrebné dohliadnuť na to, aby sa s prístrojom nehrali deti.

ĎALŠIE BEZPEČNOSTNÉ VAROVANIA

VÝSTRAHA

1. Pokiaľ je spúšť pištole stlačená, nezapínajte čistič.
Nedodržanie tohto pokynu môže spôsobiť okamžité vystreknutie vody pod vysokým tlakom, čo vedie k neočakávaným nehodám.
2. Nemierte tryskou na ľudí alebo zvieratá.
Nedodržanie tohto pokynu môže viesť k zraneniu.
3. Uistite sa, že po použití sa všetka zvyšková voda z čističa, striekacej pištole, hadice atď. vyčerpá.
Nedodržanie tohto pokynu môže spôsobiť zamrznutie, čo vedie k poruchám.



4. Nedovoľte, aby sa do otvoru na pripojenie nabíjateľnej batérie dostali akékoľvek cudzie telesá.
5. Nabíjateľnú batériu a nabíjačku nikdy nerozoberajte.
6. Nabíjateľnú batériu nikdy neskratujte. Skratovanie batérie bude viesť k veľkému elektrickému prúdu a prehriatiu. Následkom bude spálenie alebo poškodenie batérie.
7. Batériu nehádzte do ohňa. Ak batéria horí, môže explodovať.
8. Ak je životnosť ďalšieho nabíjania príliš krátke na praktické použitie, odnesie batériu do predajne, v ktorej ste ju zakúpili. Vyčerpanú batériu nelikvidujte.
9. Do ventilačných otvorov na nabíjačke nekladajte žiadne predmety. Ak do ventilačných otvorov vložíte kovové predmety alebo horľavé materiály, bude to viesť k nebezpečenstvu poranenia elektrickým prúdom alebo sa poškodí nabíjačka.

UPOZORNENIE

1. Pracovný priestor udržiajte čistý a upratovaný

Pri používaní čističa sa rozpráši znečistená voda. Preto je potrebné skontrolovať priestor a uistiť sa, či sa tam nenachádzajú prekážky a udržiavať pracovný priestor čistý a upratovaný.

2. Umiestnenie čističa

Zvoľte si vodorovné miesta, kde nebude čistič počas čistenia postriekany vodou.

3. Prepnite spínač do polohy „OFF (VYP)“ okamžite, ak sa hadica odpojí od kohútika alebo čističa a ak sa voda už do čističa neprivádza.

Nedodržanie tohto pokynu môže spôsobiť okamžitú poruchu (prevádzka nasucho).

4. Ak chcete dočasne pozastaviť prevádzku bez výpadku, prepnite spínač do polohy „OFF (VYP)“.

Nedodržanie tohto pokynu môže spôsobiť automatické spustenie motora.

5. Počas prevádzky umiestnite prst do stredu spúšte.

Nedodržanie tohto pokynu môže viesť k zraneniu z priškripenia prstov.

Uchopte striekaciu pištoľ a trysku pevne oboma rukami.

6. V elektromotore tohto výrobku je silný trvalý magnet. Dodržiavajte bezpečnostné opatrenia týkajúce sa čepelí nástroja a vplyvu trvalého magnetu na elektronické zariadenia.

○ Ak používate kardiostimulátor alebo iné elektronické kovové zariadenie, kosačku nepoužívajte a ani sa k nej nepribližujte. Môže to vplyvať na činnosť tohto elektronického zariadenia.

○ Túto kosačku nepoužívajte v blízkosti citlivých zariadení, ako sú mobilné telefóny, magnetické karty alebo elektronické pamäťové zariadenia. V opačnom prípade by to mohlo viesť k ich chybným funkciám, zlyhaniu alebo k strate údajov.

POZNÁMKA

1. Uvoľnené spoje môžu viesť k unikaniu vody.

2. Ak je ťažké vložiť hadicu a trysku, pre uľahčenie pripájania navlhčite tesniaci O-krúžok vodou.

3. Odstráňte všetky nečistoty, bahno a iné predmety zo vstupného otvoru striekacej pištole a výčnelku na tryske.

4. Pri stlačenej spúšti najskôr nastavte rozstrekovanie vody na „Jet (Prúd)“ a potom postupne posúvajte do polohy „Spray (Sprej)“.

Všimnite si, že ak je plne otočené do polohy „Spray (Sprej)“, je tu možnosť rozstrekovania vody horizontálne v rámci širokého priestoru.

5. Vezmite do úvahy, že sa tryska môže poškodiť, ak sa nasilu posúva za polohu zastavenia pri striedaní medzi polohami „Jet (Prúd)“ a „Spray (Sprej)“.

6. Počiatočné čistenie začnite približne vo vzdialenosti 1 metra od cieľného objektu, a potom sa postupne približujte a zároveň kontrolujte úroveň čistenia, pokiaľ nedosiahnete vzdialenosť, z ktorej sa znečistenie efektívne odstraňuje.

Tlak z rozstrekovania čističa je približne 7-krát vyšší ako tlak vody z vodovodu. Vysokotlakový prúd vody môže preto poškodiť alebo odstrániť povrchovú vrstvu z čisteného objektu.

7. Môže nastať situácia, keď ihneď po použití bude rozprašovanie vody nestabilné dôvodu, že vzduch nahradený v čerpadle a hadici vytryskne spolu s vodou. V takomto prípade nechajte vodu odtekať, kým sa stabilizuje.

8. Počkajte dve alebo viac sekúnd medzi stlačením a uvoľnením spúšte.

Nedodržanie tohto pokynu môže spôsobiť poruchu tlakového spínača.

9. Ak je nádrž prázdna alebo kohútik zatvorený, nezapínajte spínač.

Nedodržanie tohto pokynu môže viesť k poruchám.

Slovenčina

10. Ak sa v čističi vytvorí dostatočný tlak vody, motor sa automaticky vypne.
11. Zamknite spúšť zarážkou počas prestávok a po ukončení čistenia.
12. Ak necháte čistič zapnutý, môže dôjsť k prevádzke nasucho, čo vedie k poruchám.
13. Používanie batérie v chladných podmienkach (pod 0 °C) môže niekedy viesť k slabšiemu pracovnému výkonu. Je to však len dočasný fenomén a po zohriatí batérie sa všetko vráti do normálu.
14. Ak je pripojená nádrž s vodou a vysokotlaková hadica nie, voda z nádrže môže unikať.
 - Pred pripojením nádrže pripevnite vysokotlakovú hadicu a striekaciu pištoľ.
 - Pred odpojením vysokotlakovej hadice a striekacej pištole odpojte nádrž a uistite sa, že je všetka voda z nádrže vyčerpaná.
 - Uistite sa, že pri presúvaní alebo pripájaní nádrže s vodou vo vnútri sú vysokotlaková hadica a striekacia pištoľ pripojené.
 - Ak používate čistič v interiéri, umiestnite ho na také miesto, kde nespôsobí problém ak nejaká voda pretečie.

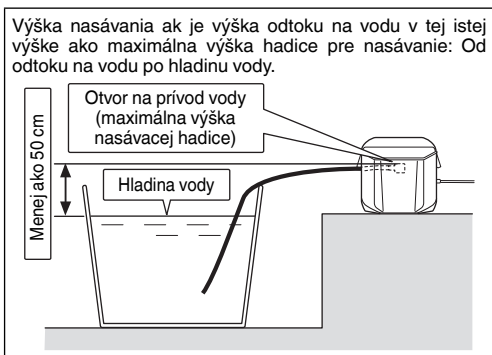

UPOZORNENIE OHĽADNE LÍTIOVO-IÓNOVÝCH BATÉRIÍ

Kvôli predĺženiu životnosti je lítiovo-iónová batéria vybavená ochrannou funkciou, ktorá preruší výkon.

V nižšie uvedených prípadoch 1 až 3 sa motor počas používania výrobku zastaví dokonca aj vtedy, keď potiahnete vypínač. Nejde o chybu, je to výsledok ochrannej funkcie.

1. Motor sa zastaví, keď sa vybije batéria.
 - V takomto prípade ju okamžite nabite.
2. Motor sa môže zastaviť v prípade preťaženia náradia. V takomto prípade uvoľnite vypínač náradia a odstráňte príčinu preťaženia. Nasledne ho budete môcť opäť použiť.
3. Batériový pohon sa môže zastaviť, ak pri preťažení dôjde k prehrievaniu batérie.
 - V takomto prípade prestaňte batériu používať a nechajte ju vychladnúť. Nasledne ho budete môcť opäť použiť.

Okrem toho, berte na zreteľ nasledujúce výstrahy a upozornenia.

VÝSTRAHA

Aby ste zabránili vytekaniu kvapaliny z batérie, generovaniu tepla, unikaniu dymu, výbuchu a vznieteniu, dodržiavajte nasledujúce bezpečnostné opatrenia.

1. Nedovoľte, aby sa na batérii zachytávali kovové piliny a prach.
- Nedovoľte, aby počas práce padali na batériu kovové piliny a prach.
- Uistite sa, že sa na batérii nenazbierali kovové piliny a prach, ktoré padajú na elektrické náradie počas práce.
- Nepoužívajte batériu neskladujte na mieste s výskytom kovových pilín a prachu.
- Pred uskladnením z batérie odstráňte kovové piliny a prach, ktoré sa mohli na nej zachytiť a neskladujte ju spolu s kovovými súčastami (skrutky, kľince, apod.).
2. Batériu neprepichujte ostrými predmetmi, ako sú napríklad kľince, neudierajte po nej kladivom, nestúpajte na ňu, nehádzajte ju, ani ju nevystavujte silným fyzickým nárazom.
3. Očividne poškodenú alebo zdeformovanú batériu nepoužívajte.
4. Batériu nepoužívajte s opačnou polaritou.
5. Nepripájajte priamo k elektrickej zásuvke ani k zásuvke zapalovača vo vozidle.
6. Batériu nepoužívajte na iné, ako stanovené účely.
7. Ak sa batéria nenabije ani po uplynutí zadanej doby na nabíjanie, okamžite prestaňte s ďalším nabíjaním.
8. Batériu nevystavujte účinkom vysokých teplôt ani veľkého tlaku, ani ju nekladajte do mikrovlnnej rúry, sušičky alebo vysokotlakovej nádoby.
9. Keď dôjde k unikaniu tekutiny, alebo ak zacetíte odporný zápach, batériu okamžite odnesť mimo ohňa.

AK POUŽÍVATE VODU Z REZERVOÁRA

UPOZORNENIE

1. Používajte len čistú vodu, nie inú (vodu z rieky alebo jazera, znečistenú vodu s obsahom zrníčok piesku.)
Nedodržanie tohto pokynu môže viesť k poruchám.

POZNÁMKA

1. Vodu nie je možné odčerpať za nasledujúcich podmienok:
 - Ak používate hadicu s vnútorným priemerom väčším ako 9 mm
 - Ak je výškový rozdiel medzi otvorom na prívod vody a hladinou vody väčší ako 0,5 m
 - Ak vnútro hadice nie je dostatočne naplnené vodou
2. Nastavte spínač na „ON (ZAP)“ bez pripojenia trysky.
Nedodržanie tohto pokynu môže spôsobiť prevádzku nasucho, čo vedie k poruchám.
3. Ak voda do dvoch minút nevytečie, nastavte spínač na „OFF (VYP)“.
Nedodržanie tohto pokynu môže spôsobiť poruchu (prevádzka nasucho).

Maximálna výška pri nasávaní (rozpätie zdvihu) je približne 0,5 m.

Pripojte to správne v súlade s podmienkami.

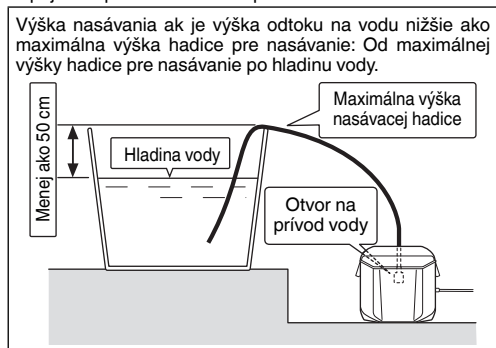

10. Batériu nepoužívajte na miestach, kde dochádza ku generovaniu silnej statickej elektriny.
11. Ak počas používania, nabíjania alebo skladovania dochádza k unikaniu tekutiny z batérie, ak zacítite odporný zápach, alebo ak dochádza ku generovaniu tepla, zmene farby, deformáciám alebo k čomukoľvek neštandardnému, batériu okamžite vyberte z náradia alebo z nabíjačky a prestaňte ju používať.

UPOZORNENIE

- Ak sa tekutina unikajúca z batérie dostane do očí, oči si nešúchajte a dôkladne si ich vypláchnite čerstvou čistou vodou, ako je pitná voda z vodovodu a okamžite vyhľadajte lekársku pomoc.
Ak nevyhľadáte ošetrovanie, tekutina môže spôsobiť problémy zraku.
- Ak sa tekutina dostane na kožu alebo odev, okamžite ich dôkladne umyte alebo očistite čistou vodou, ako je pitná voda z vodovodu.
Existuje možnosť, že môže dôjsť k podráždeniu pokožky.
- Ak pri prvotnom používaní akumulátora zistíte výskyt hrdze, odporný zápach, prehrievanie, stratu farby, deformácie a/alebo iné nezrovnalosti, batériu nepoužívajte a vráťte ju predajcovi alebo dodávateľovi.

VÝSTRAHA

Ak sa do svorky lítovo-iónovej batérie dostane vodivé cudzie teleso, batéria môže zoskratovať a spôsobiť požiar. Pri uskladňovaní lítovo-iónovej batérie určite dodržiavajte nasledovné pravidlá.

- Do skladovacej skrinky nekladajte vodivé odrezky, klice ani drôty, ako je napríklad oceľový drôt a medený drôt.
- Aby ste predišli zoskratovaniu, vložte batériu do nástroja alebo pri uskladnení pevne založte kryt batérie, až kým nevidíte ventilátor.

BEZPEČNOSTNÉ MECHANIZMY

Čistič je vybavený nasledujúcimi bezpečnostnými mechanizmami pre bezpečné používanie.

Vypínač

Tým sa zabráni neúmyselnému prevádzkovaniu čističa.

Striekacia pištoľ vybavená zámkom

Týmto sa zabráni stlačeniu spúšte, neúmyselnému prevádzkovaniu čističa.

Tlakový spínač

Tým sa zabráni prekročeniu povolenéj úrovne tlaku vo vnútri čističa. Uvoľnenie páčky na spúšti striekacej pištole spôsobí, že ventil ovládaný tlakom vody zastaví činnosť čerpadla. Ak sa páčka potiahne, čerpadlo sa znovu naštartuje.

Automatický vypínač

Čistič je vybavený funkciou automatického vypínača, aby sa predišlo zbytočnej spotrebe batérie ako aj neúmyselnému zapnutiu a nehodám.

Automatický vypínač sa aktivuje v nasledujúcich prípadoch:

- Ak sa ponechá zapnutý a ubehne približne 30 minút bez použitia spúšte
- Ak sa spúšť stlačá nepretržite približne 30 minút
- Motor sa môže zastaviť, ak sa batéria pregreje.

BEZPEČNOSTNÉ OPATRENIA PRE PRIPOJENIE USB ZARIADENIA

Ak sa vyskytnú neočakávané problémy, údaje na USB zariadení, ktoré je pripojené k tomuto výrobku, sa môžu poškodiť alebo stratiť. Pred použitím tohto výrobku sa vždy uistite, že ste si zálohovali všetky údaje, ktoré sa nachádzajú na USB zariadení.

Vezmite do úvahy, že naša spoločnosť nepreberá žiadnu zodpovednosť za údaje, ktoré sú uložené na USB zariadení, ktoré sa poškodia alebo stratia, ani za žiadne škody, ktoré sa môžu vyskytnúť na pripojenom zariadení.

VÝSTRAHA

- Pred použitím skontrolujte spojovací USB kábel, či nie je chybný alebo poškodený.
Používaním chybného alebo poškodeného kábla USB môžete spôsobiť vznik dymu alebo zapálenie.
- Ak výrobok nepoužívate, zakryte USB port gumeným krytom.
Hromadením prachu atď. v USB porte môže vzniknúť dym alebo zapálenie.

POZNÁMKA

- Počas USB nabíjania sa môže vyskytnúť príležitostné pozastavenie.
- Ak sa USB zariadenie nenabíja, vyberte USB zariadenie z nabíjačky.
Nedodržanie toto pokynu nemusí len znížiť životnosť batérie USB zariadenia, ale môže viesť aj k neočakávaným nehodám.
- Niektoré USB zariadenia sa nedajú nabíjať, záleží od typu zariadenia.

NÁZVY DIELOV (Obr. 1 – Obr. 23)













①	Nádrž	⑮	Variabilná tryska
②	Bočné vrečko	⑯	Striekacia pištoľ
③	Otvor na vývod vody	⑰	Spúšť
④	Páka	⑱	Zámok na spúšť
⑤	Poistka	⑲	Vysokotlaková hadica
⑥	Veko nádrže	⑳	Kolík na čistenie trysky
⑦	Rukoväť	㉑	Batéria
⑧	Spojka na prívod vody (nainštalovaná na hlavnej jednotke)	㉒	Hadica na kohútik (bežne dostupná)
⑨	Kryt	㉓	Rýchlospojka na vodu (predáva sa samostatne)
⑩	Volič pre nastavenie tlaku vody	㉔	Rýchlospojka na vodu (bežne dostupná)
⑪	Spínač kontrolky nabíjania	㉕	Spojka na prívod vody (predáva sa samostatne)
⑫	Kontrolka nabíjania	㉖	Spojka striekacej pištole
⑬	Vypínač	㉗	Veko ventilu
⑭	Kontrolka napájania	㉘	Filter





SYMBOLY

VÝSTRAHA

Nižšie sú zobrazené symboly, ktoré sa v prípade strojného zariadenia používajú. Pred použitím náradia sa oboznámte s významom týchto symbolov.

	AW18DBL: Akumulátorový vysokotlakový čistič
---	--

	Prečítajte si všetky bezpečnostné výstrahy a všetky pokyny.
	Iba pre krajiny EÚ Elektrické náradie nelikvidujte spolu s domácim odpadom! Aby ste dodržali ustanovenia európskej smernice 2002/96/ES o odpadových elektrických a elektronických zariadeniach a jej implementáciu v zmysle národnej legislatívy, je potrebné elektrické náradie po uplynutí jeho doby životnosti separovať a doručiť na environmentálne prijateľné miesto recyklovania.
	Výstraha
V	Menovité napätie
kg	Kilogramy
MPa	Megapaskaly
	Ak sa voda pod vysokým tlakom používa nesprávnym spôsobom, môže byť nebezpečná. Vysokotlakové prúdy vody nesmú byť nasmerované na ľudí, elektrické zariadenie alebo samotný čistič.
	Voda, ktorá pretiekla cez spätný ventil, nie je vhodná na konzumáciu.
	Odpojte akumulátor
	Odistiť
	Striekacia pištoľ
	Variabilná tryska
	Vysokotlaková hadica (3 m)
	Kolík na čistenie trysky
	Spojka na prívod vody (Voliteľné príslušenstvo...predáva sa samostatne)

	Rýchloupínacia spojka (čierna) (bežne dostupné)
	Rýchloupínacia spojka (pre hadice s úzkym priemerom) (bežne dostupné)
	<ul style="list-style-type: none"> Hadica na kohútik (typ odolný voči tlaku) (bežne dostupná) Hadica na kohútik s úzkym priemerom (bežne dostupná)
	Prípojka na kohútik (bežne dostupná)
	Zapnutie napájania čističa
	Vypnutie napájania čističa
	Spínač kontrolky zostávajúcej batérie
	Zostávajúca kapacita batérie je takmer nulová. Čo najskôr dobite batériu
	Zostávajúca kapacita batérie je polovičná
	Zostávajúca kapacita batérie je dostatočná
	Zakázaná činnosť

ŠTANDARDNÉ PRÍSLUŠENSTVO

Okrem hlavnej jednotky (1 jednotka) obsahuje balenie príslušenstvo, ktoré je uvedené na strane 281.

Štandardné príslušenstvo podlieha zmenám bez predchádzajúceho oznámenia.

POUŽITIE

- Čistí sklá na nízkych dverách, sklá okien, podlahy, steny atď.
- Čistí automobily, motorky atď.
- Čistí bahno zo záhradného náradia a poľnohospodárskych strojov.

TECHNICKÉ PARAMETRE

ELEKTRICKÉ NÁRADIE

Model	AW18DBL
Napätie	18 V
Výstupný tlak (1 MPa: 10,2 kgf/cm ²)	0,5 – 2,0 MPa
Objem vypustenej vody	0,5 – 1,2 L/min
Prípustná teplota vody	40°C alebo nižšia
Spôsob prívodu vody	Prívod vody z nádrže / prípojka na kohútik / prívod vody z rezervoára
Objem nádrže	8 L
Motor	Jednosmerný motor
Rozmery (dĺžka x šírka x hĺbka)	302 mm x 254 mm x 473 mm
Hmotnosť*1	4,5 kg

*1 Hmotnosť (v súlade s postupom EPTA 2003): Bez batérie, striekacej pištole, vysokotlakovej hadice, variabilnej trysky.

NABÍJAČKA

Model	UC18YSL3
Nabíjacie napätie	14,4 V – 18 V
Hmotnosť	0,6 kg

POZNÁMKA

Vzhľadom na pokračujúci program výskumu a vývoja v spoločnosti HIKOKI si vyhradzuje právo zmien tu uvedených technických parametrov bez predchádzajúceho upozornenia.

POZNÁMKA

Panel vypínača nevytvajujte silným nárazom ani ho nepoškodujte. Môže to viesť k problémom.

NABÍJANIE

Pred použitím elektrického náradia nabite batériu nasledovne.

1. Pripojte napájací kábel nabíjačky k zásuvke.

Po pripojení zástrčky nabíjačky k zásuvke začne blikať kontrolka nabíjania načerveno (v 1-sekundových intervaloch).

2. Vložte batériu do nabíjačky.

Batériu pevne vložte do nabíjačky tak, ako je to zobrazené na **Obr. 2**.

3. Nabíjanie

Pri vkladaní batérie do nabíjačky bude kontrolka nabíjania blikať namodro.

Po úplnom nabití batérie začne kontrolka svietiť nazeleno. (Pozrite **Tabuľku 1**)

(1) Význam svetla kontrolky nabíjania

Významy svetla kontrolky nabíjania sú uvedené v **Tabuľke 1**, a to podľa stavu nabíjačky alebo nabíjateľnej batérie.

Tabuľka 1

Významy kontrolky nabíjania				
Kontrolka nabíjania (ČERVENÁ/MODRÁ/ZELENÁ/FIALOVÁ)	Pred nabíjaním	Blika (ČERVENÁ)	Svieti na 0,5 sekundy. Nesvieti 0,5 sekundy. (zhasne na 0,5 sekundy)	Pripojené k zdroju napájania
	Počas nabíjania	Blika (MODRÁ)	Svieti na 0,5 sekundy. Nerozsvieti sa na 1 sekundu. (vypne sa na 1 sekundu)	Kapacita batérie je menej ako 50%
		Blika (MODRÁ)	Svieti na 1 sekundu. Nesvieti 0,5 sekundy. (zhasne na 0,5 sekundy)	Kapacita batérie je menej ako 80%
		Svieti (MODRÁ)	Svieti neprerušovanie	Kapacita batérie je viac ako 80%
	Nabíjanie dokončené	Svieti (ZELENÁ)	Svieti neprerušovanie (Nepretržitý zvuk signalizácie: približne 6 sekúnd)	
	Prehrievanie v pohotovostnom režime	Blika (ČERVENÁ)	Svieti na 0,3 sekundy. Nesvieti 0,3 sekundy. (zhasne na 0,3 sekundy)	Batéria je prehriata. Nedá sa nabíť. (Nabíjanie sa začne po vychladnutí batérie)
	Nabíjanie nie je možné	Mihoce sa (FIALOVÁ)	Zasvieti na 0,1 sekundy. Nesvieti 0,1 sekundy. (zhasne raz za 0,1 sekundy) (Prerušovaný zvuk signalizácie: približne 2 sekundy)	Porucha batérie alebo nabíjačky

(2) Záležitosti týkajúce sa teplôt a doby nabíjania nabíjateľnej batérie

Teploty a doba nabíjania budú také, ako je uvedené v **Tabuľke 2**.

Tabuľka 2

Batéria		Nabíjačka	UC18YSL3	
Nabíjacie napätie		V	14,4	18
Typ batérie			Li-ion	
Teploty, pri ktorých možno batériu nabíjať			-10°C – 50°C	
Doba nabíjania pre kapacitu batérie pribl. (pri 20 °C)				
1,3 Ah	min.		15 (4 bunky)	15 (5 bunky)
1,5 Ah	min.		15 (4 bunky)	15 (5 bunky)
2,0 Ah	min.		20 (4 bunky)	20 (5 bunky)
2,5 Ah	min.		25 (4 bunky)	25 (5 bunky)
3,0 Ah	min.		20 (8 bunky)	20 (10 bunky)
4,0 Ah	min.		26 (8 bunky)	26 (10 bunky)
5,0 Ah	min.		32 (8 bunky)	32 (10 bunky)
6,0 Ah	min.		38 (8 bunky)	38 (10 bunky)

POZNÁMKA

Doba nabíjania sa môže odlišovať, záleží od okolitej teploty a napätia zdroja napájania.

4. Odpojte napájací kábel nabíjačky zo zásuvky.

5. Nabíjačku pevne uchopíte a vytiahnite batériu.

POZNÁMKA

Po použití nezabudnite z nabíjačky vybrať batériu a potom ju odložiť.

Čo sa týka elektrického výboja v prípade nových batérií, atď.

Vzhľadom na to, že chemická látka nachádzajúca vo vnútri nových batérií a v batériách, ktoré sa po dlhšiu dobu nepoužívali, nie je aktivovaná, elektrický výboj môže byť po prvom a druhom použití slabý. Je to dočasný jav a optimálny čas potrebný na nabíjanie sa obnoví po opätovnom nabíjaní batérií 2 – 3 krát.

Ako predĺžiť životnosť batérií.

- (1) Nabite batérie skôr ako sa úplne vybijú. Ak máte pocit, že výkon náradia slabne, prerušte jeho používanie a batériu náradia znova nabite. Ak budete náradie aj naďalej používať a vyčerpáte elektrický prúd, batéria sa môže poškodiť a jej životnosť sa tým skráti.
- (2) Vyhybajte sa nabíjaniu pri vysokých teplotách. Nabíjateľná batéria bude horúca ihneď po použití. Ak sa takáto batéria nabíja ihneď po použití, jej vnútorná chemická látka sa poškodí a životnosť batérie sa skráti. Nechajte batériu na chvíľu vychladnúť a až potom ju znova nabíjajte.

UPOZORNENIE

- Keď je batéria nabíjaná a je horúca z dôvodu, že bola dlho vystavená priamemu slnečnému svetlu alebo z dôvodu, že bola práve používaná, kontrolka nabíjania nabíjačky sa na 0,3 sekundy rozsvieti a 0,3 sekundy nebude svietiť (na 0,3 sekundy sa vypne). V takom prípade nechajte batériu najskôr vychladnúť a až potom ju začnete nabíjať.
- Keď kontrolka nabíjania bliká (v 0,2 sekundových intervaloch), skontrolujte, či sa v konektore batérie na nabíjačke nenachádzajú cudzie predmety, a vyberte ich. Ak nenájdete žiadne cudzie predmety, pravdepodobne došlo k poruche batérie alebo nabíjačky. Odneste ich do autorizovaného servisného strediska.
- Keďže vstavanému mikro počítaču bude približne 3 sekundy trvať zistenie, že batéria nabíjaná pomocou nabíjačky UC18YSL3 je vybraná, počkajte aspoň 3 sekundy, kým batériu znova vložíte a budete pokračovať v nabíjaní. Ak batériu znova vložíte do 3 sekúnd, nemusí sa správne nabíť.

Vloženie batérie	10	284
Indikátor napájania	11	285
Indikátor zostávajúcej kapacity batérie	12	285
Ako sa používa variabilná tryska	13	285
Čistenie	14	285
Ak privádzate vodu z kohútika	15	286
Ak používate vodu z rezervoára	16	286
Po dokončení úkonu	17	287
Nabíjanie USB zariadenia z elektrickej zásuvky	18-a	288
Nabíjanie USB zariadenia a batérie z elektrickej zásuvky	18-b	288
Ako nabíjať zariadenie USB	19	288
Po ukončení nabíjania USB zariadenia	20	288
Kontrola čističa a hadíc	21	289
Kontrola filtra	22	289
Vyčistenie a uskladnenie čističa po použití	23	289
Výber príslušenstva	—	290

ÚDRŽBA A KONTROLA

1. Kontrola čističa a hadíc (Obr. 21)

Skontrolujte a uistite sa, že nedošlo k poškodeniu, prasklinám alebo deformáciám.

V pravidelných intervaloch zabezpečte čistenie otvoru trysky za pomoci dodávaného kolíka na čistenie trysky.

POZNÁMKA

Odpojte striekaciu pištoľ a vyčistíte otvor trysky.

2. Kontrola filtra (Obr. 22)

V pravidelných intervaloch vyčistíte vodou všetky nečistoty z mriežky.

POZNÁMKA

Vytiahnite filter z otvoru pre prívod vody za pomoci plochých predĺžených klieští.

3. Vyčistíte čistič

Handru namočenú do mydla a vody vyžmýkajte od prebytočnej vody a čistič ňou utrite.

Nepoužívajte benzín, riedidlo, benzol, petrolej atď. Nedodržanie tohto pokynu môže spôsobiť deformácie.

4. Skontrolujte, či nie sú uvoľnené skrutky.

V pravidelných intervaloch skontrolujte uvoľnené skrutky a dotiahnite všetky skrutky, ktoré sú uvoľnené. Nedodržanie tohto pokynu môže byť nebezpečné.

5. Vyčistenie a uskladnenie čističa po použití (Obr. 23)

Ak čistič nepoužívate alebo ho prenášate, príslušenstvo možno uložiť vo vnútri čističa tak, ako je to znázornené na obr. 23.

Ak čistič nepoužívate, spolu s príslušenstvom ho uskladňujte na bezpečnom, suchom mieste a vyhnite sa nasledujúcim prostrediam.

- Neskladujte v dosahu detí, alebo na miestach, kde ho môžu používať deti.
- Neuskladňujte ho na mieste, kde naň môže pršať, ako napríklad pred dom alebo na miestach s vysokou vlhkosťou.

MONTÁŽ A OBSLUHA

Činnosť	Obrázok	Strana
Nabíjanie	2	282
Vyberanie batérie	3	282
Pripojte trysku na striekaciu pištoľ	4	283
Odpojte trysku zo striekacej pištole	5	283
Postup skladania	6	283
Pripojte vysokotlakovú hadicu na striekaciu pištoľ	7	283
Pripojte vysokotlakovú hadicu k odtoku vody na hlavnej časti	8	283
Pripevnite nádrž k hlavnej časti	9	284

- Neuskladňujte ho na miestach, ktoré sú vystavené pôsobeniu prudkých zmien teploty alebo priamemu slnečnému svetlu.
- Neuskladňujte ho na miestach, ktoré obsahujú prchavé zlučenie, ktoré sa môžu vznietiť alebo explodovať.

POZNÁMKA

Skladovanie lítiovo-iónových batérií

Pred skladovaním lítiovo-iónových batérií sa presvedčite, že sú úplne nabité.

Dlhodobé skladovanie (3 mesiace alebo viac) batérií s nízkou úrovňou nabitia môže viesť k zhoršeniu výkonu, viditeľnému skráteniu času používania batérií alebo k stavu, že sa batérie rýchlo vybijú.

Viditeľne skrátený čas používania batérií však možno predĺžiť pomocou dvoch až piatich cyklov nabitia a používania batérií až do ich vybitia.

Ak sa čas používania batérie extrémne skrúti napriek opakovanému nabíjaniu a používaniu, považujte batérie za úplne vybité a zakúpte nové batérie.

Deklarovaná hodnota vibrácií bola nameraná v súlade so štandardnou skúšobnou metódou a môže sa použiť na porovnanie jedného náradia s druhým.

Môže sa taktiež použiť na predbežné posúdenie expozície.

VYSTRÁHA

○ Hodnota emisie vibrácií počas skutočného používania elektrického náradia sa môže odlišovať od deklarovanej celkovej hodnoty, a to na základe spôsobu, akým sa náradie používa.

○ Vyznačte bezpečnostné opatrenia s cieľom chrániť obsluhu, ktoré sa zakladajú na odhade expozície v rámci skutočných podmienok používania (berúc do úvahy všetky súčasti prevádzkového cyklu, ako sú doby vypnutia náradia a doby voľnobehu náradia, ktoré sú doplnkom doby spustenia náradia).

POZNÁMKA

Vzhľadom na pokračujúci program výskumu a vývoja v spoločnosti HiKOKI si vyhradzuje právo zmien tu uvedených technických parametrov bez predchádzajúceho upozornenia.

UPOZORNENIE

V rámci prevádzkovania alebo údržby elektrického náradia je nutné dodržiavať bezpečnostné nariadenia a normy platné v patričnej krajine.

Dôležité upozornenie ohľadne batérií pre elektrické akumulátorové náradie značky HiKOKI

Vždy používajte jednu nami navrhnutú originálnu batériu. Ak budete používať batérie, ktoré sú iné, ako batérie navrhnuté našou spoločnosťou, alebo ak dôjde k rozobratiu alebo úprave batérie (ako je rozobratie a výmena článkov alebo iných interných dielov), nemôžeme vám zaručiť bezpečnosť a výkon nášho akumulátorového náradia.

ZÁRUKA

Garantujeme, že elektrické náradie značky HiKOKI vyhovuje zákonným/národným nariadeniam. Táto záruka sa nevzťahuje na poruchy alebo poškodenia, ktoré sú spôsobené nesprávnym používaním, zlým zaobchádzaním alebo štandardným opotrebovaním a odrením. V prípade reklamácie doručte elektrické náradie v nerozobratom stave spolu so ZÁRUČNÝM LISTOM, ktorý nájdete na konci tohto návodu na obsluhu, do autorizovaného servisného strediska spoločnosti HiKOKI.

Informácie ohľadne vzduchom prenášaného hluku a vibrácií

Namerané hodnoty boli stanovené podľa normy EN60335 a deklarované podľa ISO 4871.

Nameraná vážená úroveň hladiny akustického výkonu A: 86 dB (A)

Nameraná vážená úroveň hladiny akustického tlaku A: 73 dB (A)

Odchýlka K: 3 dB (A).

Používajte chrániče sluchu.

Výsledné celkové hodnoty pre vibrácie (suma pre trojosový vektor) stanovené podľa EN60335.

Hodnota vibračných emisií $a_h = 4,71 \text{ m/s}^2$

Odchýlka K = 1,5 m/s^2

RIEŠENIE PROBLÉMOV

Pokiaľ náradie nefunguje štandardným spôsobom, použite postupy uvedené v tabuľke nižšie. Pokiaľ nedokážete problém odstrániť, poraďte sa s predajcom alebo s autorizovaným servisným strediskom spoločnosti HiKOKI.

Príznak	Možná príčina	Náprava	
Motor nie je v prevádzke pri stlačení spúšte striekacej pištole.	Nie je vložená batéria.	Vložte batériu.	
	Spínač je nastavený na „OFF (VYP)“.	Zapnite čistič.	
	Kapacita batérie je nízka.	Nabite batériu.	
Opakovane bliká kontrolka napájania a čistič sa nezapne.	Batéria je prehriata.	Ak sa nechá tak, po znížení teploty batérie sa automaticky začne nabíjať, čo však môže znížiť životnosť batérie. Pred nabíjaním sa odporúča nechať batériu vychladnúť na dostatočne vetranom mieste, mimo priameho slnečného žiarenia.	
Kontrolka napájania bliká rýchlo a čistič sa nezapne.	Vyskytla sa odchýlka.	Skontrolujte a odstráňte akékoľvek cudzie látky z kontaktov batérie a hlavnej jednotky. Ak rýchle blikanie pokračuje, kontaktujte autorizované servisné stredisko spoločnosti HiKOKI kvôli oprave, pretože problém môže byť v čističi.	
Voda sa nedá vypustiť.	Filter je zablokovaný.	Umyte filter, ktorý je vsadený do otvoru pre prívod vody.	
Nízky tlak vody.	Tryska je zablokovaná.	Vyčistite koniec trysky s dodávaným čistiacim kolíkom na trysku.	
Nestabilný tlak vody.	Spojka na prívod vody je uvoľnená.	Skontrolujte a uistite sa, že je spojka na prívod vody pevne dotiahnutá.	
Porucha pri vypúšťaní vody.	Voda uniká z vysokotlakovej hadice.	<ul style="list-style-type: none"> ○ Skontrolujte a uistite sa, že je spojka pevne pripojená. ○ Ak je vysokotlaková hadica poškodená, kontaktujte autorizované servisné stredisko spoločnosti HiKOKI kvôli oprave. 	
Motor je namáhaný.	Voda uniká z hlavnej jednotky alebo striekacej pištole.	Kontaktujte autorizované servisné stredisko spoločnosti HiKOKI kvôli oprave.	
	Prívod vody z nádrže	Hlavná jednotka a nádrž nie sú správne spojené.	Skontrolujte a uistite sa, či sú hlavná jednotka a nádrž pevne pripojené.
		V nádrži je nedostatok vody.	Vypnite hlavný vypínač a ihneď doplňte vodu v nádrži.
Čiapočka ventilu na nádrži je upchatá.		Odpojte a vyčistite čiapočku ventilu.	
Pripojenie na kohútik	Objem vody alebo tlak z kohútika sú nízke.	Skontrolujte a uistite sa, že vnútorný priemer hadice je vyhovujúci a hadica nie je stočená. Úplne otvorte kohútik.	
Prívod vody z rezervoára	Nedostatok pritekajúcej vody.	Ponorte hadicu do vody v rezervoári, aby ste ju naplnili väčším objemom vody (pritekajúca voda).	
	Značný výškový rozdiel medzi vstupom pre prívod vody a hladinou vody v rezervoári.	Umiestnite čistič v rámci rozsahu maximálnej výšky pre nasávanie.	
	Vnútorný priemer hadice nie je vyhovujúci.	Použite hadicu s vnútorným priemerom 7,5 – 9 mm.	
Náhle zastavenie motora.	Žiadna zvyšná kapacita batérie.	Nabite batériu.	
	Batéria je prehriata (kontrolka bliká).	Odpojte batériu z hlavnej jednotky a nechajte ho na vetranom mieste dostatočne vychladnúť, mimo pôsobenia priameho slnečného žiarenia.	
	Vyskytol sa problém s hlavnou jednotkou (kontrolka napájania rýchlo bliká).	Kontaktujte autorizované servisné stredisko spoločnosti HiKOKI kvôli oprave.	

Príznak	Možná príčina	Náprava
Motor sa počas striekania vody opakovane zapína a vypína.	Tryska je zablokovaná cudzím telesom.	Trysku vyčistíte s priloženým kolíkom na čistenie trysky.
	V nádrži je nedostatok vody.	Vypnite hlavný vypínač a ihneď doplňte vodu.
Aj keď sa spúšť uvoľní, motor sa nezastaví alebo sa opakovane vypína a zapína.	Voda uniká z vysokotlakovej hadice.	<ul style="list-style-type: none"> ○ Skontrolujte a uistite sa, že je spojka bezpečne pripojená. ○ Ak je vysokotlaková hadica poškodená, kontaktujte autorizované servisné stredisko spoločnosti HiKOKI kvôli oprave.
	Voda uniká z hlavnej jednotky alebo striekacej pištole.	Kontaktujte autorizované servisné stredisko spoločnosti HiKOKI kvôli oprave.
	Problém je v hlavnej jednotke.	
Vysokotlakovú hadicu nie je možné odpojiť alebo sa ťažko odpája od hlavnej jednotky alebo striekacej pištole.	Silný tlak aj naďalej pôsobí na vysokotlakovú hadicu.	Vypnite hlavný vypínač a stlačte spúšť na uvoľnenie tlaku.
Voda uniká z čističa.	Pokiaľ je pripojená nádrž s vodou, nepripájajte vysokotlakovú hadicu ani striekaciu pištoľ.	<p>Nejde o poruchu.</p> <ul style="list-style-type: none"> ○ Pripojte vysokotlakovú hadicu a striekaciu pištoľ. ○ Pri skladovaní čističa vypustite vodu z nádrže aj čističa. Pozrite si obr. 17.
Indikátor nabíjania rýchlo bliká fialovou farbou a nabíjanie akumulátora sa nezačalo.	Batéria nie je úplne zasunutá.	Batériu vložte pevne.
	Na koncovke batérie alebo v mieste jej pripojenia sa nachádza cudzí predmet.	Odstráňte cudzí predmet.
Bliká červená kontrolka nabíjania a nabíjanie batérie sa nezačalo.	Batéria nie je úplne zasunutá.	Batériu vložte pevne.
	Batéria je prehriata.	Ak sa nechá tak, po znížení teploty batérie sa automaticky začne nabíjať, čo však môže znížiť životnosť batérie. Pred nabíjaním sa odporúča nechať batériu vychladnúť na dostatočne vetranom mieste, mimo priameho slnečného žiarenia.
Doba používania batérie je krátka aj napriek tomu, že je batéria plne nabitá.	Životnosť batérie je vyčerpaná.	Batériu vymeňte za novú.
Batéria sa dlho nabíja.	Teplota batérie, nabíjačky alebo okolitého prostredia je veľmi nízka.	Batériu nabíjajte vo vnútri alebo v inom teplejšom prostredí.
	Ak sa otvory na nabíjačke zakryjú, spôsobí to prehriatie vnútorných komponentov.	Dbajte na to, aby nedošlo k zakrytiu otvorov.
	Ventilátor chladenia nefunguje.	Kontaktujte autorizované servisné stredisko spoločnosti HiKOKI kvôli oprave.
Kontrolka USB napájania sa vypína a USB zariadenie sa nenabíja.	Kapacita batérie sa znížila.	Vymeňte batériu za takú, ktorá zvýšnú kapacitu má.
		Pripojte zástrčku napájania z nabíjačky do elektrickej zásuvky.
Kontrolka USB napájania sa nevyplne ani po ukončení nabíjania USB zariadenia.	Kontrolka USB napájania sa rozsvieti nazeleno, čo znamená, že nabíjanie cez USB je možné.	Nejde o poruchu.
Nie je možné sledovať stav nabíjania USB zariadenia, alebo či sa nabíjanie ukončilo.	Ani po ukončení nabíjania sa kontrolka USB napájania nevyplne.	Skontrolujte USB zariadenie ktoré sa nabíja, aby ste potvrdili stav nabíjania.

Slovenčina

Príznak	Možná príčina	Náprava
Nabíjanie USB zariadenia sa pozastaví.	Nabíjačka bola zapojená do elektrickej zásuvky, kým USB zariadenie sa nabíjalo za pomoci batérie ako zdroja napájania.	Nejde o poruchu. Nabíjačka pozastaví nabíjanie USB približne na 5 sekúnd, kedy prebieha rozlišovanie medzi zdrojmi napájania.
	Batéria bola zapojená do nabíjačky, kým USB zariadenie sa nabíjalo za pomoci elektrickej zásuvky ako zdroja napájania.	
Nabíjanie USB zariadenia sa pozastaví, ak sa batéria a USB zariadenie nabíjajú naraz.	Batéria je plne nabitá.	Nejde o poruchu. Nabíjačka pozastaví nabíjanie USB približne na 5 sekúnd, pokým skontroluje, či sa nabíjanie batérie úspešne dokončilo.
Nabíjanie USB zariadenia sa nespustí, ak sa batéria a USB zariadenie nabíjajú naraz.	Zvyšná kapacita batérie je veľmi nízka.	Nejde o poruchu. Ak kapacita batérie dosiahne určitú úroveň, USB nabíjanie začne automaticky.

ОБЩИ ПРЕДУПРЕЖДЕНИЯ ЗА БЕЗОПАСНОСТ ПРИ ИЗПОЛЗВАНЕ НА ЕЛЕКТРИЧЕСКИ ИНСТРУМЕНТИ

⚠️ ПРЕДУПРЕЖДЕНИЕ

Прочетете всички инструкции и предупреждения за безопасност.

Неспазването на инструкциите и предупрежденията може да доведе до електрически удар, пожар и/или сериозни наранявания.

Запазете и съхранявайте инструкциите за последващи справни и приложение.

1. Уверете се, че работната площ винаги се поддържа чиста и подредена.

В противен случай има риск от инциденти.

2. Съобразете се с околната среда при използване на машината за почистване.

○ Уверете се, че зоната на работа е ярко осветена.

○ Не използвайте машината за почистване в близост до запалима течност или газ.

3. Пазете се от токов удар.

Не докосвайте уреди, които са заземени, при използване на зарядното устройство. (Например, тръби, нагреватели, микровълнови печки, хладилници и др.)

4. Не използвайте машината за почистване в близост до деца.

○ Не е позволено докосването на машината за почистване или кабела от хора, различни от лицето, което я използва.

○ Не е позволено приближаването до зоната на работа от хора, различни от лицето, което използва машината за почистване.

5. Съхранявайте машината за почистване на безопасно място, когато не се използва.

Съхранявайте машината за почистване на сухо, високо или заключено място извън обсега на деца.

6. Не използвайте машината за почистване по неуместни начини.

○ Използвайте машината за почистване с високо налягане в границите на нейния капацитет за осигуряване на сигурни и ефикасни резултати.

○ Не използвайте машината за почистване за никаква друга цел освен по предназначение.

7. Използвайте безопасно облекло при използване на машината за почистване.

Използвайте защитни ботуши, ръкавици, каски с визьори и тапи за уши според необходимото.

8. Носете предпазни очила и противопрашни маски при използване на машината за почистване.

Има възможност от проникване на пръски и прах в очите и устата при използване на машината за почистване.

9. Не манипулирайте грубо захранващия кабел.

○ Не дръжте зарядното устройство само за захранващия кабел и не издърпвайте щепсела от контакта, докато държите захранващия кабел.

○ Пазете захранващия кабел далеч от топлинни източници, масло и остри ъгли.

10. Уверете се, че обектът на почистване е закрепен стабилно.

В някои случаи леките предмети може да излетят заради силата на водното налягане. Не използвайте машината за почистване с леки предмети, които не могат да бъдат закрепени на място.

11. Поддържайте подходяща стойка при използване на машината за почистване.

Уверете се, че винаги сте стъпили стабилно на земята за поддръжане на равновесие.

12. Обръщайте специално внимание на поддръжката на машината за почистване с високо налягане.

○ Почиствайте машината редовно за осигуряване на безопасно и ефикасно използване.

○ Консултирайте се с ръководството за употреба за замяна на осигурените части.

○ Редовно проверявайте захранващия кабел на зарядното устройство и помолете Вашия дилър за поправка в случай на повреда.

○ Ако използвате удължителен кабел, проверявайте го редовно и го заменете, ако е повреден.

○ Уверете се, че ръкохватката винаги е суха и чиста и не позволявайте машината на смазката да влезе в контакт с нея.

13. Изключете и отначете акумулатора от машината за почистване с високо налягане в следните ситуации:

○ Когато не се използва и когато е в ремонт.

○ При поставяне или отстраняване на доставени или закупени части.

○ В други ситуации с очевиден риск.

14. Неподходящите удължителни кабели могат да бъдат опасни.

15. Винаги бъдете внимателни при използване на машината за почистване.

○ Обърнете внимание на методите за използване, посочени в ръководството за употреба и на околната среда при използване на машината за почистване с високо налягане.

○ Не използвайте машината за почистване, когато сте изморени/а.

16. Използвайте само посочените аксесоари и приставки.

Използването на аксесоари и приставки, различни от посочените в ръководството за употреба или в каталозите на HiKOKI, може да доведе до злополуки или наранявания и трябва да се избягва на всяка цена.

17. Поправките на машината за почистване с високо налягане трябва да се извършват само от експерти.

○ Машината за почистване с високо налягане отговаря на всички съответни наредби за безопасност и не трябва да се модифицира.

○ Всички поправки трябва да се изискват от оторизираните сервисни центрове на HiKOKI. Опитите да се извършват поправки без необходимите умения може да доведе до злополуки или наранявания.

18. Не използвайте машината, ако акумулаторът или важни части на машината са повредени, напр. предпазни устройства, марнучи за високо налягане, пусново устройство.

19. Дръжте пусновото устройство здраво с две ръце при използване на машината за почистване.

В противен случай има риск от нараняване.

20. Водата с високо налягане може да бъде опасна, ако се използва неправилно.

Водните струи под високо налягане не трябва да се насочват към хора, животни, лесночувливи предмети, електрическо оборудване или самата машина за почистване.

21. Не използвайте бензин, масло, органични разтворители, други запалими или токсични течности, или други неподходящи течности.

Неспазването на горепосоченото може да доведе до експлозии, избухване на пожар, поява на дим или други инциденти, което може да причини повреда или нараняване.

- При почистване на автомобилни гуми, уверете се, че предният край на дюзата е най-малко на 50 см разстояние от почистваната повърхност.
Неспазването на горепосоченото може да доведе до повреда на гумата или спирачките, което може да причини сериозни инциденти.
- Не докосвайте захранващия щепсел на зарядното устройство или електрическият контакт с мокри ръце.
В противен случай има риск от токов удар.
- Машината за почистване с високо налягане не трябва да се използва от деца или необучен персонал.
- Водата, която е преминала през средства за предотвратяване на обратен поток, се счита за непитейна.
Уверете се, че винаги се използва клапан за обратен поток при свързване на машината за почистване към кран за питейна вода.
Използвайте устройство за предотвратяване на обратен поток съгласно EN12729 Тип BA.
Водата, която е преминала през клапан за обратен поток, не може да се използва за пиене.
- Уверете се, че водата не се разпликва върху машината за почистване с високо налягане, зарядното устройство, електрическият контакт или други области. Също така, не я излагайте и не я използвайте на дъжд.
В противен случай има риск от токов удар.
- Не дръжте пусковото устройство, когато я закрепвате на едно място.
- Ако машината за почистване не функционира нормално или издава странични шумове или вибрации, изключете я веднага и се свържете с оторизирани сервисни центрове на **HiKOKI** за изискване на проверки или поправки.
Продължителната употреба може да доведе до нараняване.
- Ако машината за почистване случайно е изпусната или ударена в нещо твърдо, проверете я за повреждане, пуннатини и дефент.
В противен случай има риск от нараняване.
- Не насочвайте струята срещу себе си или околните за почистване на дрехи или обувки.
- Винаги изключвайте главния превключвател за изключване, когато оставяте машината без надзор.

ВНИМАНИЕ

- Освободете изцяло налягането в машината за почистване, преди да откачите маркуча за високо налягане.
- Прикрепете всички осигурени аксесоари правилно в съответствие с ръководството за употреба.
Неспазването на горепосоченото може да доведе до отделяне на аксесоарите или нараняване.
- Проверете и се уверете, че няма залепнали чужди предмети по обекта на почистване.
Неспазването на горепосоченото може да доведе до изхвърчане на залепналия предмет и причиняване на неочаквано нараняване.
- Не насочвайте водната струя към области в близост до етикетите на обекта на почистване.
Неспазването на горепосоченото може да доведе до разлепване на етикетите.
- Дръжте здраво дръжката при носене на машината за почистване.
- Наблюдавайте децата, за да сте сигурни, че не играят с уреда.

ДОПЪЛНИТЕЛНИ МЕРКИ ЗА БЕЗОПАСНОСТ

ПРЕДУПРЕЖДЕНИЕ

- Не включвайте машината за почистване по време на изтегляне на пусковото устройство.
Неспазването на горепосоченото може да доведе до незабавно опръскване с вода под високо налягане, водещо до неочаквани инциденти.
- Не насочвайте дюзата към хора или животни.
В противен случай има риск от нараняване.
- Уверете се, че цялата остатъчна вода е източена от машината за почистване, пусковото устройство, маркуча и т.н., след употреба.
Неспазването на горепосоченото може да причини замръзване, водещо до неизправности.

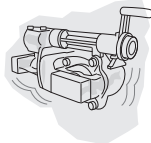
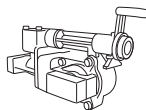

- Не допускайте проникването на чужди тела в отвора на връзката за батериите.
- Никога не разглобявайте презареждащите се акумулаторни батерии и зарядното.
- Никога не давайте на късо акумулаторните батерии. Късо съединение може да причини пренапрежение и прегряване. Това може да доведе до повреда или изгоряне на батерията.
- Отработените батерии не трябва да се изгарят. Това може да доведе до експлозия.
- Върнете батериите в магазина, от който са били закупени, веднага след като цигъла на живот на презаредените батерии стане прекалено къс за да се използват. Отработените батерии не трябва да се изхвърлят.
- Не поставяйте предмети върху отворите за охлаждане на зарядното устройство. Вкарването на метали или запалими предмети във вентилационните слотове е опасно за безопасност от електрически удар или ще повредят зарядното устройство.

ВНИМАНИЕ

- Поддържайте работната зона чиста и подредена
При използване на машината за почистване ще има опръскване с мръсна вода. Ето защо е необходимо да се уверите, че няма препятствия в работната зона и да я поддържате чиста и подредена.
- Позициониране на машината за почистване
Изберете равни места, където машината няма да бъде опръскана с вода по време на почистване.
- Поставете прекъсвача в положение „ИЗКЛ.“ незабавно, ако маркучът се отдели от крана или машината за почистване и ако водата вече не се подава към нея.
Неспазването на горепосоченото може да доведе до непосредствени неизправности (сухи операции).
- Поставете прекъсвача в положение „ИЗКЛ.“ при временно прекратяване на работите.
Неспазването на горепосоченото може да доведе до автоматичното задействане на двигателя.
- Поставете Вашия пръст в централната част на пусковото устройство по време на работите.
Неспазването на горепосоченото може да доведе до нараняване от прещипани пръсти.
Дръжте пусковото устройство и дюзата здраво с две ръце.

6. Този продукт съдържа силен постоянен магнит в мотора. Спазвайте следните предпазни мерки относно прилепването на стружки към инструмента и влиянието на постоянния магнит върху електронните устройства.
 - Ако използвате пейсмейкър или друго медицинско електронно устройство, не работете с и не доближавайте инструмента. Работата на електронното устройство може да бъде повлияна.
 - Не използвайте инструмента в близост до прецизни устройства като клетъчни телефони, магнитни карти или електронни медийни устройства за съхранение на данни. Ако направите това, може да се стигне до неправилна работа, повреда или загуба на данни.

ЗАБЕЛЕЖКА

1. Хлабавите свързвания ще доведат до изтичане на вода.
2. Навлажнете О-пръстена с вода за улесняване на свързването, ако е трудно поставянето на маркуча и дюзата.
3. Премахнете всякаква мръсотия, кал и други предмети от отвора на пусковия механизъм и издатината на дюзата.
4. Първо регулирайте струята на настройка „струя“ и след това постепенно я преместете на позиция „пръскане“, докато изтегляте пусковото устройство. Обърнете внимание, че има възможност от напръскване с вода хоризонтално върху широка област, ако завъртите изцяло на позиция „пръскане“.
5. Обърнете внимание, че дюзата може да се повреди, ако силно пропуснете позицията на спирание при промяна между „струя“ и „пръскане“.
6. Започнете първоначално миене на около 1 метър разстояние от обекта на почистване и след това постепенно се приближете, проверявайки нивото на почистване до достигане на разстояние за ефективно почистване на замърсяването. Нालягането на струята от машината за почистване е около 7 пъти по-голямо от водата от крана. Следователно, водните струи с високо налягане могат да повредят или да обелят покритието на обектите на почистване.
7. В някои случаи водната струя е нестабилна поради факта, че въздухът, акумулиран в помпата и маркуча, излиза заедно с водата веднага след употреба. В такъв случай, оставете водата да изтече, докато се стабилизира.
8. Оставете две или повече секунди интервал между изтеглянето и освобождаването на пусковото устройство. Неспазването на горепосоченото може да причини неизправност на прехвърляча на налягането.
9. Не поставяйте прехвърляча на позиция „ВКЛ“, когато резервоарът е празен или кранът е затворен. Неспазването на горепосоченото може да доведе до неизправности.
10. Двигателят автоматично ще се изключи след създаването на достатъчно водно налягане в машината за почистване.
11. Блокирайте пусковото устройство с предпазител по време на паузи или след завършване на почистването.
12. Оставянето на машината включена може да доведе до сухи операции, водещи до неизправности.
13. Използването на акумулатора на ниски температури (под 0 градуса по Целзий) понякога може да доведе до понижена работа. Това е временно явление, което се елиминира, след като батерията загрее.
14. Може да има теч на вода, ако е прикрепен резервоарът, съдържащ вода, а маркучът за високо налягане не е.

- Прикрепете маркуча за високо налягане и пусковото устройство преди да прикрепите резервоара.
- Свалете резервоара, преди да свалите маркуча за високо налягане и пусковото устройство и се уверете, че цялата вода е източена от него.
- Уверете се, че маркучът за високо налягане и пусковото устройство са прикрепени при преместване или прикрепяне на резервоара, когато все още има вода в него.
- Когато използвате машината за почистване на закрито, поставяте я на място, където няма да е проблемно, ако има изтичане на вода.

ПРИ ИЗПОЛЗВАНЕ НА СЪХРАНЕНА ВОДА

ВНИМАНИЕ

1. Не използвайте нищо друго, освен чиста вода (вода от реки или кладенец, кална вода, съдържаща пясъчни гранули.) Неспазването на горепосоченото може да доведе до неизправности.

ЗАБЕЛЕЖКА

1. Водата не може да се източва при следните условия:
 - Когато се използва маркуч с вътрешен диаметър над 9 мм.
 - Когато има повече от 0,5 м разлика във височината между входа за подаване на вода и водната повърхност
 - Когато вътрешната част на маркуча не е достатъчно запълнена с вода
2. Поставте прехвърляча на позиция „ВКЛ.“ без прикрепена дюза. Неспазването на горепосоченото може да причини сухи операции, което ще доведе до неизправности.
3. Поставте прехвърляча на позиция „ИЗКЛ.“, ако водата не потече навън до две минути. Неспазването на горепосоченото може да доведе до неизправности (сухи операции).

Максималната височина на засмукване (обхват на издигане) е приблизително 0,5 м. Прикрепете това правилно според условията.



Височина на засмукване, когато височината на изхода за подаване на вода е същата като максималната височина на марнуча за засмукване: От изхода за подаване на вода до повърхността на водата.

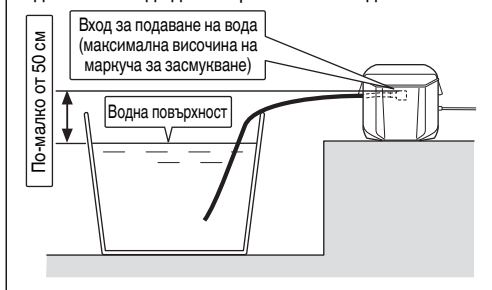

7. Ако батерията не може да се зареди напълно, дори след като изтече препоръчвания период от време, незабавно прекратете последващи опити за зареждане.
8. Не излагайте батерията на високи температури или налягане, не поставяйте в микровълнова фурна, сушилна или контейнери под високо налягане.
9. При установяване на теч или неприятна миризма от батерията, не излагайте на въздействието на силна топлина или открити пламъци.
10. Не използвайте батерията в мета, където се генерира силно статично електричество.
11. Ако батерията тече, има неприятна миризма, загрева или се обезцвети и деформира, или ако се появят необичайни признаци при употреба, презареждане и съхранение, незабавно я отстранете от оборудването или зарядното и не я използвайте.

ВНИМАНИЕ

1. Ако електролит от батерията попадне в очите, не ги търкайте, а изплакнете обилно с чиста, напр. чешмяна, вода и потърсете незабавно лекарска помощ.
Ако не се вземат мерки, електролитът може да причини очни проблеми.
2. Ако електролит от батерията попадне върху кожата или дрехите, незабавно измийте с чиста, напр. чешмяна, вода.
Възможно е електролитът да причини кожно възпаление.
3. Ако при първото използване на батерията забележите ръжда, неприятен мирис, прегряване, обезцветяване, деформиране и/или други нередности, не я използвайте и я върнете на доставчика или търговеца, от който сте я закупили.

ПРЕДУПРЕЖДЕНИЕ

Ако чуждо тяло, което е проводник, попадне върху клемите на литиево-йонната батерия, тя може да даде на късо и да причини пожар. Когато съхранявате литиево-йонната батерия спазвайте следните правила за безопасност.

- В кутията за съхраняване не поставяйте проводящи предмети като гвоздеи, парчета проводници и медна тел.
- За да предотвратите късо съединение, след вкарване на батерията в електрическия инструмент поставяйте капака ѝ така, че вентилаторът да не се вижда.

ПРЕДПАЗНИ МЕХАНИЗМИ

Машината за почистване е оборудвана със следните предпазни механизми за осигуряване на безопасна употреба.

Превключвател на електрозахранването

Той предотвратява неволното пускане на машината за почистване.

Пусково устройство, оборудвано с предпазител

Той не позволява на пусковото устройство да бъде изтеглено и да задейства неволно машината.

Прекъсвач на налягането

Той не позволява налягането в машината да достигне непозволените равнища. Освобождаването на лоста на пусковото устройство прави така, че клапанът, задействан от водното налягане, спира работата на помпата. Помпата се задейства отново при изтегляне на лоста.

ГРИЖА ЗА ЛИТИЕВО-ЙОННАТА БАТЕРИЯ

За да удължите живота на литиево-йонната батерия, тя има защитна функция за прекъсване на подаването на заряд.

В случаите 1 до 3, описани по-долу, когато използвате това изделие, дори при натискане на спусъка, моторът може да спре. Това не е в следствие на повреда, а на защитна функция.

1. Когато разрядът на батерията намалее значително, моторът спира.
В такъв случай, заредете батерията незабавно.
2. Ако инструментът е бил претоварен, моторът може да спре. В този случай, освободете спусъка и отстранете причината за претоварване. След това може да използвате уреда отново.
3. Ако батерията е прегряла при претоварване, тя може да откаже да работи.
В този случай, спрете използването ѝ, и я оставете да се охлади. След това може да използвате уреда отново.

Освен това, моля, спазвайте следните предупреждения.

ПРЕДУПРЕЖДЕНИЕ

За да предотвратите разреждане на батерията, загреване, поява на дим, запалване и експлозия, уверете се, че спазвате указанията за безопасност.

1. Уверете се, че по батерията не се натрупват прах и стружки.
- Уверете се, че по батерията не се натрупват прах и стружки по време на работа.
- Уверете се, че прах и стружки не се натрупват върху батерията по време на работа.
- Не съхранявайте неизползваните батерии в места, където са изложени на въздействието на прах и стружки.
- При съхранение на батерия, отстранете евентуално натрупани стружки и прах, като не трябва да се съхранява заедно с метални предмети (болтове, гвоздеи и др.).
2. Пазете батерията от пробиване с остри предмети като гвоздеи, от удар с чук, настъпване, или от силен физически удар.
3. Не използвайте видимо повредена или деформирана батерия.
4. Не използвайте батерията с обратен поляритет.
5. Не свързвайте батерията директно към електрически източници, или към куплунга на запалката в лека кола.
6. Не използвайте батерията за цели, различни от предназначението ѝ.

Функция за автоматично изключване

Машината за почистване има функция за автоматично изключване с цел предотвратяване на ненужно изразходване на акумулатора, както и за предотвратяване на неволно пускане и инциденти. Функцията за автоматично изключване се активира в следните ситуации:

- Когато захранването е оставено включено и са минали около 30 минути без изтегляне на пусковото устройство
- Когато пусковото устройство се изтегля продължително за около 30 минути
- Двигателят може да спре, ако батерията прегрее.

ИМЕ НА ЧАСТИТЕ (Фиг. 1 – Фиг. 23)

①	Резервоар	⑮	Променлива дюза
②	Страничен джоб	⑯	Пусково устройство
③	Изход за подаване на вода	⑰	Спусък
④	Лостче	⑱	Заклучване на спусъка
⑤	Фиксатор	⑲	Маркуч под високо налягане
⑥	Капачка на резервоара	⑳	Средство за почистване на дюзата
⑦	Ръкохватка	㉑	Акумулатор
⑧	Съединител за подаване на вода (монтиран върху основната част)	㉒	Маркуч на кран (наличност в търговската мрежа)
⑨	Капачка	㉓	Връзка с едно докосване (продава се отделно)
⑩	Шайба за регулиране на водното налягане	㉔	Връзка с едно докосване (наличност в търговската мрежа)
⑪	Превключвател на индикатора за зареждане	㉕	Съединител за подаване на вода (продава се отделно)
⑫	Лампа на индикатора за зареждане	㉖	Съединител за пусковото устройство
⑬	Превключвател на захранването	㉗	Капачка на вентила
⑭	Лампа за захранване	㉘	Цедка

ПРЕДПАЗНИ МЕРКИ ЗА СВЪРЗВАНЕ НА USB УСТРОЙСТВО

При възникване на неочакван проблем, данните в USB устройство, свързано към този продукт, могат да бъдат повредени или загубени. Винаги осигурявайте резервно копие на всички данни, съдържащи се в USB устройството, преди използването на този продукт. Моля, имайте предвид, че нашата компания не носи отговорност за данните, съхранени в USB устройство, които са повредени или загубени, нито за повреда, която може да възникне в него.

ПРЕДУПРЕЖДЕНИЕ

- Преди употреба проверете свързващия USB кабел за дефекти или повреди. Използването на дефектен или повреден USB кабел може да доведе до появата на дим или да причини запалване.
- Когато продуктът не се използва, поставете гумения капак върху USB порта. Натруването на прах и други отпадъци в USB порта може да доведе до появата на дим или да причини запалване.



ЗАБЕЛЕЖКА













- Възможно е USB зареждането да прекъсва на моменти.
- Извадете USB устройството от зарядното, когато не се зарежда. В противен случай животът на батерията на USB устройството може да се скъси, както и да се стигне до неочаквани инциденти.
- Възможно е да не можете да заредите някои USB устройства, в зависимост от типа устройство.





СИМВОЛИ

ПРЕДУПРЕЖДЕНИЕ

Използвани са следните символи. Уверете се, че разбирате значението им, преди използване на уреда.

	AW18DBL: Акумулаторна водоструйка
	Прочетете всички инструкции и предупреждения за безопасност.
	Само за страни от ЕС Не изхвърляйте електрически уреди заедно с битовите отпадъци! Във връзка с разпоредбите на Европейска Директива 2002/96/ЕС за електрическите и електронни уреди и нейното приложение съгласно националните законодателства, електрически уреди, които излизат от употреба трябва да се събират отделно и предават в специализирани пунктове за рециклиране.

	Предупреждение
V	Номинално напрежение
kg	Килограми
MPa	Мегапаскали
	Водата с високо налягане може да бъде опасна, ако се използва неправилно. Водните струи с високо налягане не трябва да се насочват към хора, електрическо оборудване или самата машина за почистване.
	Водата, която е преминала през клапан за обратен поток, не може да се използва за пиене.
	Изключете батерията
	Отключване
	Пусково устройство
	Променлива дюза
	Маркуч за високо налягане (3 м)
	Средство за почистване на дюзата
	Съединител за подаване на вода (Допълнителни аксесоари...продават се отделно)
	Сглобка с едно докосване (черна) (в наличност в търговската мрежа)
	Сглобка с едно докосване (за маркучи с малък диаметър) (наличност в търговската мрежа)
	<ul style="list-style-type: none"> Маркуч на кран (устойчив на налягане тип) (наличност в търговската мрежа) Маркуч на кран с малък диаметър (наличност в търговската мрежа)

	Съединител на кран (наличност в търговската мрежа)
	Позиция „ВКЛ.“ на прекъсвача на захранване на машината за почистване
	Позиция „ИЗКЛ.“ на прекъсвача за захранване на машината за почистване
	Превключвател на индикатор за ниво на батерия
	Батерията е почти изцяло разредена. Заредете батерията при първа възможност
	Батерията е наполовина разредена.
	Батерията има достатъчен заряд.
	Забранено действие

СТАНДАРТНИ АКСЕСОАРИ

В допълнение към основния комплект (1 комплект) са предоставени и аксесоарите и приставките, изброени на стр. 281.

Стандартните приставки и аксесоари са предмет на промяна без предупреждение.

ПРИЛОЖЕНИЯ

- Почиства предпазни врати, стъкло на прозорци, подове, стени и др.
- Почиства автомобили, мотоциклети и др.
- Почиства кал от градинско и селскостопанско оборудване.

СПЕЦИФИКАЦИИ

ЕЛЕКТРИЧЕСКИ ИНСТРУМЕНТ

Модел	AW18DBL
Напрежение	18 V
Налягане на изхода (1 MPa: 10,2 kgf/cm ²)	0,5 – 2,0 MPa
Източване на водата	0,5 – 1,2 л/мин
Позволена температура на водата	40°C или по-малко
Метод за доставяне на водата	Доставка на вода в резервоара / Съвързване на крана / Доставка на вода за съхранение
Капацитет на резервоара	8 л
Двигател	DC двигател
Размери (дължина x ширина x дълбочина)	302 мм x 254 мм x 473 мм
Тегло*1	4,5 кг

*1 Тегло (в съответствие с ЕРТА-процедура 2003): Без акумулатора, пусковото устройство, маркуча за високо налягане, променливата дюза.

Български

- (2) Относно температурата и времето за зареждане на акумулаторната батерия
Температурата и времето за зареждане ще бъдат тези, показани в **Таблица 2**.

Таблица 2

Батерия		Зарядно	UC18YSL3	
Напрежение при зареждане	V		14,4	18
Вид батерия			Li-ion	
Температури, при които батерията може да бъде заредена			-10°C – 50°C	
Време за зареждане на батерията до приблизителен капацитет. (При 20°C)				
1,3 Ah	мин.	15 (4 клетки)		15 (5 клетки)
1,5 Ah	мин.	15 (4 клетки)		15 (5 клетки)
2,0 Ah	мин.	20 (4 клетки)		20 (5 клетки)
2,5 Ah	мин.	25 (4 клетки)		25 (5 клетки)
3,0 Ah	мин.	20 (8 клетки)		20 (10 клетки)
4,0 Ah	мин.	26 (8 клетки)		26 (10 клетки)
5,0 Ah	мин.	32 (8 клетки)		32 (10 клетки)
6,0 Ah	мин.	38 (8 клетки)		38 (10 клетки)

ЗАБЕЛЕЖКА

Времето за зареждане може да варира според околната температура и източника на напрежение.

4. Разначете захранващия кабел на зарядното устройство от контакта.

5. Хванете добре зарядното устройство и издърпайте батерията.

ЗАБЕЛЕЖКА

Уверете се, че сте извадили батерията от зарядното устройство след употреба и я запазете.

Относно електрическите разряди при нови батерии и т.н.

Тъй като вътрешният химически състав на новите батерии или батерии, които не са били ползвани дълго време, не е активиран, електрическият разряд може да е нисък при първа и втора употреба. Това е временно явление и нормалното време за зареждане ще бъде възстановено, като презаредите батериите 2-3 пъти.

Как да удължите работата на батериите.

- Презареждайте батериите, преди да се изтопят напълно.
Когато усетите, че мощността на уреда намалява, спрете употреба и заредете батерията. Ако продължите работа с уреда и изхабите електрическият ток, батерията може да се повреди и животът ѝ ще бъде по-кратък.
- Избягвайте презареждане при високи температури. Зареждаемата батерия ще бъде гореща веднага след употреба. Ако в това състояние батерията се презареди веднага след употреба, вътрешният ѝ химически състав ще се влоши и животът на батерията ще се скъси. Оставете батерията и я заредете, след като е изстинала за известно време.

ВНИМАНИЕ

- Ако батерията се зарежда в загрято състояние след продължително излагане на пряка слънчева светлина или след непосредствено използване, светодиода за заряд на зарядното устройство светва за 0,3 секунди и изгасва за 0,3 секунди (изключен за 0,3 секунди). В такъв случай, първо оставете батерията да се охлади и след това започнете зареждането.

- Когато светодиода за заряд мига (на интервали от 0,2 секунди), проверете за чужди тела в конектора за батерия на зарядното устройство и ги отстранете. Ако няма чужди тела, вероятно батерията или зарядното устройство са повредени. Занесете ги в оторизиран сервизен център.
- Тъй като са необходими около 3 секунди на вграденния микрокомпютър, за да потвърди, че батерията, зарежданата с UC18YSL3 е извадена, изчакайте поне 3 секунди преди да я поставите отново и да продължите зареждането. Ако батерията бъде поставена преди да минат 3 секунди, може да не бъде заредена правилно.

МОНТАЖ И ЕКСПЛОАТАЦИЯ

Действие	Фигура	Страница
Зареждане	2	282
Отстраняване на акумулатора	3	282
Прикрепете дюзата към пусковото устройство	4	283
Свалете дюзата от пусковото устройство	5	283
Ред на прикрепяне	6	283
Прикрепете маркуча за високо налягане към пусковото устройство	7	283
Прикрепете маркуча за високо налягане към изхода за подаване на вода на основния апарат	8	283
Прикрепете резервоара към основния апарат	9	284
Поставяне на акумулатора	10	284
Индикатор на захранване	11	285
Индикатор за нивото на батерията	12	285
Как да използваме променливата дюза	13	285

Почистване	14	285
При доставяне на вода от кран	15	286
При използване на съхранена вода	16	286
При завършване на работата	17	287
Зареждане на USB устройство и електрически източник	18-a	288
Зареждане на USB устройство и батерия от електрически източник	18-b	288
Как се презарежда USB устройство	19	288
При завършване на зареждането на USB устройство	20	288
Проверка на машината за почистване и маркучите	21	289
Проверка на филтъра	22	289
Поддръждане и съхранение на машината за почистване след употреба	23	289
Избор на приставки и аксесоари	—	290

- Не съхранявайте на места, които подлежат на резки промени в температурата или пряка слънчева светлина.
- Не съхранявайте на места, съдържащи летливи вещества, които могат да се запалят или да експлодират.

ЗАБЕЛЕНКА

Съхранение на литиево-йонни батерии.
Уверете се, че литиево-йонните батерии са напълно заредени, преди да ги оставите за съхранение.
Продължително съхранение (3 месеца или повече) на непълно заредени батерии може да доведе до лоша работа, значително скъсяване на живота на батериите или да ги направи негодни за употреба.
Въпреки това, батерии със значително скъсен живот могат да бъдат възстановени, чрез няколкократно зареждане и пълното им зареждане от два до пет пъти.
Ако полезният живот на батерията е значително съкратен, независимо от многократното зареждане и използване, считайте батерията за износена и сменете с нова.

ВНИМАНИЕ

По време на работа и поддръжка на електрически уреди трябва да се спазват разпоредбите и стандартите за безопасност за всяка страна.

ПОДДРЪЖКА И ИНСПЕКЦИЯ

1. Проверка на машината за почистване и маркучите (Фиг. 21)

Проверете и се уверете, че няма повреди, пукнатини или дефекти.

Постарайте се да почиствате редовно отвора на дюзата с осигуреното средство за почистване.

ЗАБЕЛЕНКА

Свалете пусковото устройство и почистете отвора на дюзата.

2. Проверка на филтъра (Фиг. 22)

Почиствайте редовно с вода всички препятствия от решетката.

ЗАБЕЛЕНКА

Отстранете филтъра от входа за подаване на вода с помощта на клещи с плоски челюсти.

3. Почистете машината за почистване

Изстискайте излишната влага от кърпа, напоена със сапун и вода, и избършете машината.

Не използвайте бензин, разреждател, бензол, керосин и др. Неспазването на горепосоченото може да причини неизправности.

4. Проверете за разхлабени винтове.

Проверявайте редовно за разхлабени винтове и ги затегнете. Неспазването на горепосоченото може да бъде опасно.

5. Поддръждане и съхранение на машината след употреба (Фиг. 23)

Аксесоарите могат да се съхраняват в машината, както е показано на **Фиг. 23**, когато не ги използвате и при пренасяне.

Избягвайте следните среди и съхранявайте машината и аксесоарите на сигурно, сухо място, когато не се използват.

- Не съхранявайте на достъпно за деца място или на места, където децата могат да я използват.
- Не съхранявайте на място, където може да я навали, например пред къщата или на места с висока влажност.

Важна информация за батерии за безжични инструменти NiKOKI

Моля, винаги използвайте нашите оригинални батерии. Не гарантираме безопасността и работата на уреда, когато се използват батерии, различни от посочените от нас, или когато са правени промени по батериите (като разглобяване и подмяна на клетките или други вътрешни компоненти).

ГАРАНЦИЯ

Предоставяме гаранция за Електрически Инструменти NiKOKI съгласно специфичните местени законодателства на съответните държави. Настоящата гаранция не покрива дефекти или повреди, причинени от неправилно или небрежно използване, както и дължащи се на обичайно износване на компонентите. В случай на рекламация, моля, изпратете Електрическият Инструмент, в неразглобен вид, с ГАРАНЦИОННАТА КАРТА, продълволствена в края на инструкциите, на оторизиран сервизен център на NiKOKI.

Информация за шумово замърсяване и вибрации

Измерените стойности отговарят на изискванията на EN60335 и съответстват на ISO 4871.

Измерено А-претеглено шумово ниво: 86 dB (A)
Измерено А-претеглена сила на звука: 73 dB (A)
Неточност К : 3 dB (A).

Носете антифони.

Общи стойности на вибрации (векторна сума) определени съгласно EN60335.

Стойност на вибрации **a_h** = 4,71 м/сек²
Неточност К = 1,5 м/сек²

Български

Декларираните общи стойности на вибрации са измерени съгласно стандартните методи на изпитване и могат да бъдат използвани за сравнение между различните инструменти.

Освен това стойностите могат да се използват за предварителна оценка.

ПРЕДУПРЕЖДЕНИЕ

- Вибрациите по време на действителна употреба на инструмента могат да се различават от декларираните общи стойности, в зависимост от начина на използване на инструмента.
- Идентифициране на мерките за безопасност за оператора, въз основа оценка на въздействието при действителни условия на използване (като се вземат предвид всички елементи от работния цикъл, като периоди на включване и изключване, както и работа на празни обороти непосредствено преди и след момента на използване).

ЗАБЕЛЕЖКА

Поради непрекъснатото развитие на научно-развойната програма на НіКОКІ, дадените тук спецификации са предмет на промяна без уведомление.

ОТСТРАНЯВАНЕ НА НЕИЗПРАВНОСТИ

Използвайте инспекциите в таблицата по-долу, ако инструментът не функционира нормално. Ако с това проблемът не бъде отстранен, обърнете се към вашия дилър или към оторизирания сервизен център на НIKOKI.

Симптом	Възможна причина	Отстраняване
Двигателят няма да работи, когато пусковото устройство е изтеглено.	Няма монтиран акумулатор.	Монтирайте акумулатора.
	Превключвателят е настроен на „ИЗКЛ.“.	Включете машината за почистване.
	Капацитетът на акумулатора е слаб.	Заредете акумулатора.
Индикаторната лампа за захранване мига непрекъснато и машината за почистване не се стартира.	Акумулаторът е прегрял.	Акумулаторът автоматично ще започне да се зарежда, ако температурата спадне, но това намалява живота му. Препоръчително е преди зареждане акумулаторът да се охладя на добре проветриво място, далеч от пряка слънчева светлина.
Индикаторната лампа за захранване мига бързо и машината за почистване не се стартира.	Има нередност.	Проверете и отстранете всички чужди тела между терминалите на акумулатора и главното устройство. Ако бързото мигане продължава, свържете се със сервизен център на НIKOKI за поправка, защото проблемът може да е в машината за почистване.
Водата не се източва.	Филтърът е блокиран.	Почистете филтъра, който е монтиран във входа за подаване на вода.
Налягането на водата е ниско.	Дюзата е блокирана.	Почистете края на дюзата с осигуреното средство за почистване.
Налягането на водата не е стабилно.	Съединителят за подаване на вода е разхлабен.	Проверете и се уверете, че съединителят за подаване на вода е притегнат здраво.
Източването на водата е неизправно.	Има изтичане на вода от маркуча за високо налягане.	<ul style="list-style-type: none"> ○ Проверете и се уверете, че съединителят е свързан стабилно. ○ Ако маркучът за високо налягане е повреден, свържете се със сервизен център на НIKOKI за поправка.
	Има изтичане на вода от главното или от пусковото устройство.	Свържете се с оторизиран сервизен център на НIKOKI за поправка.
Доставка на вода в резервоара	Главното устройство и резервоарът не са свързани правилно.	Проверете и се уверете, че главното устройство и резервоарът са свързани стабилно.
	Има малко вода в резервоара.	Изключете превключвателя за захранването и бързо долейте вода в резервоара.
	Вентилният капак на резервоара е запушен.	Свалете и почистете вентилния капак.
Свързване на крана	Водният обем или налягането от крана е ниско.	Проверете и се уверете, че маркучът има подходящ вътрешен диаметър и че не е усукан. Отворете напълно крана.
Доставка на вода за съхранение	Няма достатъчно първоначална вода.	Потопете маркуча в съхранената вода, за да го запълните с повече вода (първоначална вода).
	Има голяма разлика във височината между входа за подаване на вода и повърхността на съхранената вода.	Поставете машината за почистване в обхвата на максималната височина на засмукване.
	Вътрешният диаметър на маркуча не е подходящ.	Използвайте маркуч с вътрешен диаметър от 7,5 – 9 мм.

Симптом	Възможна причина	Отстраняване
Двигателят изведнъж спира.	Няма повече енергия в акумулатора.	Заредете акумулатора.
	Акумулаторът е прегрял (мига индикаторната лампа за мощност).	Свалете акумулатора от главното устройство и го оставете да се охлади на добре проветриво място, далеч от пряка слънчева светлина.
	Има проблем с основното устройство (индикаторната лампа за захранване мига бързо).	Свържете се с оторизиран сервизен център на HiKOKI за поправка.
Двигателят непрекъснато се включва и изключва, докато пръска вода.	Дюзата е блокирана от чужд предмет.	Почистете дюзата с осигуреното средство за почистване.
	Има малко вода в резервоара.	Изключете превключвателя за захранването и бързо долейте вода.
Дори и след изключване на пусковото устройство, двигателят не спира или непрекъснато се включва и изключва.	Има изтичане на вода от маркуча за високо налягане.	<ul style="list-style-type: none"> ○ Проверете и се уверете, че съединителят е свързан стабилно. ○ Ако маркучът за високо налягане е повреден, свържете се със сервизен център на HiKOKI за поправка.
	Има изтичане на вода от главното или от пусковото устройство.	Свържете се с оторизиран сервизен център на HiKOKI за поправка.
	Има проблем с главното устройство.	
Маркучът за високо налягане не може да се свали или е трудно да се свали от главното или от пусковото устройство.	Все още е приложено силно налягане на маркуча за високо налягане.	Изключете захранването и натиснете пусковото устройство за освобождаване на налягането.
Има теч на вода от машината за почистване.	Маркучът за високо налягане или пусковото устройство не са прикрепени, докато резервоарът, съдържащ вода, е прикрепен.	Това не означава, че има неизправност. <ul style="list-style-type: none"> ○ Прикрепете маркуча за високо налягане и пусковото устройство. ○ При съхраняване на машината за почистване, източете водата от резервоара и от нея. Вижте Фиг. 17.
Индикаторната лампа за заряд мига бързо в тъмно червено, но зареждането на акумулатора не започва.	Акумулаторът не е поставен докрай.	Поставете акумулатора стабилно.
	Има чужди тела в клемата на акумулатора или където акумулаторът е прикрепен.	Отстранете външните предмети.
Индикаторната лампа за заряд мига в червено, но зареждането на акумулатора не започва.	Акумулаторът не е поставен докрай.	Поставете акумулатора стабилно.
	Акумулаторът е прегрял.	Акумулаторът автоматично ще започне да се зарежда, ако температурата спадне, но това намалява живота му. Препоръчително е преди зареждане акумулаторът да се охлади на добре проветриво място, далеч от пряка слънчева светлина.
Времето на използване на акумулатора е кратко, макар и да е изцяло зареден.	Животът на акумулатора е завършил.	Заменете акумулатора с нов.
Акумулаторът се нуждае от много време за зареждане.	Температурата на акумулатора, зарядното устройство или околната среда е прекалено ниска.	Заредете акумулатора на закрито или в друга по-топла среда.
	Вентилационните канали на акумулатора са блокирани, което причинява прегряване на вътрешните компоненти.	Избягвайте блокирането на каналите.
	Охлаждащият вентилатор не работи.	Свържете се с оторизиран сервизен център на HiKOKI за поправка.

Симптом	Възможна причина	Отстраняване
Лампата за USB захранване е изключена и USB устройството не се зарежда.	Зарядът на акумулатора е понижен.	Заменете акумулатора с друг, който има оставащ капацитет.
		Включете щепсела на зарядното устройство в електрически контакт.
Лампата на USB захранването не се изключва, въпреки че е завършило зареждането на USB устройството.	Лампата на USB захранването свети в зелено, за да покаже, че е възможно зареждането на USB.	Това не означава, че има неизправност.
Не е ясно какъв е статусът на зареждане на USB устройството и дали неговото зареждане е приключило.	Лампата за USB захранването не се изключва, дори когато захранването приключи.	Проверете USB устройството, което се зарежда, за да потвърдите неговия статус на зареждане.
Зареждането на USB устройството спира по средата.	Зарядното устройство е включено в електрически контакт, докато USB устройството се зарежда, използвайки акумулатора като източник на захранване.	Това не означава, че има неизправност. Зарядното устройство прекъсва зареждането на USB за около 5 секунди при преминаване между различни източници на захранване.
	В зарядното устройство е включен акумулатор, докато USB устройството се зарежда, използвайки електрически контакт като източник на захранване.	
Зареждането на USB устройството прекъсва по средата, когато акумулаторът и USB устройството се зареждат по едно и също време.	Акумулаторът е напълно зареден.	Това не означава, че има неизправност. Зарядното устройство прекъсва USB зареждането за около 5 секунди, докато проверява дали акумулаторът е зареден успешно.
Зареждането на USB устройството не започва, когато акумулаторът и USB устройството се зареждат по едно и също време.	Оставащият капацитет на акумулатора е изключително нисък.	Това не означава, че има неизправност. Когато капацитетът на акумулатора достигне определено ниво, USB зареждането започва автоматично.

OPŠTA BEZBEDNOSNA UPOZORENJA ZA ELEKTRIČNI ALAT

UPOZORENJE

Pročitajte sva bezbednosna upozorenja i sva uputstva. Propust da se slede upozorenja i uputstva može da izazove strujni udar, požar i/ili teške povrede.

Sačuvajte sva upozorenja i uputstva za buduću upotrebu.

1. Postarajte se da radno područje uvek bude uredno i čisto.

Nepoštovanje ovoga može da dovede do nesreća.

2. Uzmite u obzir okolinu kada koristite perać.

- Postarajte se da radno područje bude jako osvetljeno.
- Ne koristite perać u blizini zapaljivih tečnosti ili gasa.

3. Budite na oprezu od strujnih udara.

Ne dodirujte ništa što ima spoj sa zemljom (uzemljeno je) kada koristite punjač. (Na primer, cevi, grejače, mikrotalasne peći, frižidere, itd.)

4. Ne koristite perać u blizini dece.

- Ljudima osim osobe koja koristi perać ne sme biti dozvoljeno da dodirnu perać ili kabl.

- Ljudi osim osobe koja koristi perać ne smeju da dođu blizu radnog područja.

5. Čuvajte perać na bezbednom mestu kada ga ne koristite.

Čuvajte perać na suvo, visokoj lokaciji ili zaštićen katancem van dodira dece.

6. Nemojte da koristite perać na neprikladne načine.

- Koristite perać visokog pritiska u okviru ograničenja njegovih mogućnosti kako biste osigurali bezbedne i efikasne rezultate.

- Ne koristite perać u bilo koju svrhu koja nije ona za koju je dizajniran.

7. Nosite bezbednosnu odeću kada koristite perać.

Koristite bezbednosne čizme, rukavice, kacige sa vizirima i čepovima za uši u skladu sa potrebom.

8. Koristite zaštitne naočari i maske za zaštitu od prašine kada koristite perać.

Postoji šansa da prskanje i prašina mogu da uđu u oči i usta kada koristite perać.

9. Nemojte da grubo koristite kabl za napajanje.

- Ne nosite punjač samo sa kablom za napajanje ili ne izvlačite utikač iz utičnice dok držite kabl za napajanje.
- Kabl za napajanje držite podalje od toplote, ulja i ugaonih mesta.

10. Postarajte se da objekat koji se čisti bude čvrsto fiksiran u mestu.

Postoje slučajevi u kojima će snaga pritiska vode izazvati da laki objekti odlete. Ne koristite perać na lakim objektima koji ne mogu da budu fiksirani u mestu.

11. Održavajte odgovarajuću udaljenost kada koristite perać.

Postarajte se da vam noge uvek budu čvrsto na zemlji da biste održali ravnotežu.

12. Obratite posebnu pažnju na održavanje perača visokog pritiska.

- Redovno čistite perać da biste obezbedili bezbedno i efikasno korišćenje.
- Pogledajte instrukcije u uputstvu kada menjate dostavljene delove.
- Redovno proveravajte kabl za napajanje punjača i pitajte vašeg prodavca za popravku u slučaju da se ošteti.
- Ako koristite produžni kabl, redovno ga proveravajte i zamenite ga u slučaju da je oštećen.
- Postarajte se da rukohvat uvek bude suv i čist i ne dozvolite da ulje ili mast dođu u kontakt sa njim.

13. Isključite i prekinite povezivanje paketa baterija sa perača visokog pritiska u sledećim situacijama:

- Kada nije u upotrebi i kada se popravlja.
- Kada kačite ili otkačinjete dostavljene ili kupljene delove.

- U drugim situacijama gde su rizici očigledni.

14. Neodgovarajući produžni kablovi mogu da budu opasni.

15. Uvek obratite pažnju kada koristite perać.

- Obratite pažnju na metode korišćenja navedene u instrukcijama u uputstvu i okolini kada koristite perać visokog pritiska.

- Ne koristite perać kada ste umorni.

16. Koristite samo navedene pribore i dodatke.

Korišćenje pribora i dodataka osim onih koji su navedeni u instrukcijama u uputstvu ili HiKOKI katalogima mogu da dovedu do nesreća ili ozleda i moraju se izbegavati po svaku cenu.

17. Opravke perača visokog pritiska treba da se izvrše samo od strane stručnjaka.

- Perać visokog pritiska je u skladu sa svim bitnim bezbednosnim propisima i ne sme da se menja.

- Sve popravke moraju biti zatražene od HiKOKI ovlašćenih servisnih centara. Ako pokušate da izvršite opravke bez odgovarajućeg znanja, to može da dovede do nesreća ili ozleda.

18. Ne koristite mašinu ako su baterija ili važni delovi mašine oštećeni, npr. bezbednosni uređaji, creva visokog pritiska, pištolj sa okidačem.

19. Čvrsto držite pištolj sa okidačem u rukama kada koristite perać.

Nepoštovanje ovoga može da dovede do povrede.

20. Voda visokog pritiska može da bude opasna ako se nepravilno koristi.

Mlazovi vode visokog pritiska ne smeju da budu usmereni ka ljudima, životinjama, stvarima koje se brzo polome, električnoj opremi ili samom peraću.

21. Ne koristite benzin, ulje, organske rastvore ili druge zapaljive ili toksične tečnosti ili bilo koje druge neodgovarajuće tečnosti.

Nepoštovanje ovoga može da dovede do eksplozija, izbijanja požara ili dima, ili drugih nesreća, koje mogu da izazovu štetu ili ozledu.

22. Kada perete gume od automobila, postarajte se da vrh raspršivača bude najmanje 50 cm udaljen od površine koja se pere.

Nepoštovanje ovoga može da dovede do oštećenja gume ili pukotina, što može da izazove ozbiljne nesreće.

23. Ne dodirujte priključak za napajanje punjača ili utičnicu napajanja mokrim rukama.

Nepoštovanje ovoga može da dovede do strujnih udara.

24. Perać visokog pritiska neće biti korišćen od strane dece ili nestručnih lica.

25. Voda koja je tekla kroz sprečilace vraćanja vode u sistem se smatra nepitkom.

Postarajte se da ventil protiv povratnog toka bude uvek korišćen kada povezujete perać sa slavinom za pijaću vodu.

Koristite uređaj za sprečavanje povratnog toka po EN12729 tipu BA.

Voda koja je prošla kroz ventil protiv povratnog toka ne može da se koristi za piće.

26. Postarajte se da voda nije isprskana na perać visokog pritiska, punjač, električni utikač ili druga područja. Takođe, ne izlažite ga kiši niti ga koristite na kiši.

Nepoštovanje ovoga može da dovede do strujnih udara.

27. Ne držite pištolj sa okidačem kada je fiksiran na mesto.

28. Ako perać ne funkcioniše normalno ili emituje čudnu buku ili vibracije, odmah ga isključite i kontaktirajte HiKOKI ovlašćene servisne centre kako biste zatražili provere ili popravke.

Nastavljena upotreba može da dovede do ozleda.

29. Ako se perać slučajno ispusti ili udari u nešto čvrsto, proverite da li ima štete, pukotina ili izbočina.

Nepoštovanje ovoga može da dovede do povrede.

30. Ne usmeravajte mlaz ka sebi ili drugima kako biste oprali garderobu ili obuću.
31. Uvek isključite glavni prekidač za isključivanje kada ostavljate mašinu bez nadgledanja.

OPREZ

1. Ispraznite sav pritisak u okviru perača pre nego što isključite crevo za visoki pritisak.
2. Pravilno prikačite sve dostavljene pribore u skladu sa instrukcijama u uputstvu.
Nepoštovanje ovoga može da dovede do toga da pribori budu otkaçeni ili da dođe do ozlede.
3. Proverite da se nikakvo strano telo nije zalepilo na objekat koji se pere.
Nepoštovanje ovoga može da dovede do toga da čestice odlete i da izazovu neočekivanu ozledu.
4. Mlaz vode ne prskajte na područja oko etiketa na objektima koji se peru.
Nepoštovanje ovoga može da dovede do toga da se nalepnice odlepe.
5. Čvrsto uhvatite ručku kada nosite perač.
6. Decu treba nadzirati kako se ne bi igrala sa ovim uređajem.

3. Odmah podesite prekidač na "ISKLJUČENO" ako se crevo otkaçi sa slavine ili perača i ako voda više ne curi u perač.
Nepoštovanje ovoga može da dovede do neposrednih kvarova (suva rukovanja.)
4. Obavezno podesite prekidač na "ISKLJUČENO" kada privremeno zaustavljate rukovanja.
Nepoštovanje ovoga može da dovede do toga da se motor automatski pokrene.
5. Postavite prst na centar okidača u toku rukovanja.
Nepoštovanje ovoga može da dovede do ozlede usled priklještenih prstiju.
Čvrsto stisnite pištolj i raspršivač sa obe ruke.
6. Ovaj proizvod ima jak stalni magnet u motoru.
Poštujte sledeće mere predostrožnosti u pogledu strugotina zalepljenih na alatu i dejstva koje stalni magnet ima na elektronske uređaje.
- Ako imate pejsmejker ili drugi elektronski medicinski uređaj, ne koristite alat i ne prilazite mu. To može da utiče na rad elektronskog uređaja.
- Ne koristite alat u blizini preciznih uređaja kao što su mobilni telefoni, magnetske kartice ili elektronski memorijski mediji. To može da izazove greške u radu, kvar ili gubitak podataka.

NAPOMENA

1. Olabavljena povezivanja mogu da dovedu do curenja vode.
2. Ovlažite O-prsten vodom kako biste olakšali povezivanje ako je teško ubaciti crevo i raspršivač.
3. Uklonite svu prljavštinu, blato i druge materije sa ulazne rupe pištolja sa okidačem i izbočine na raspršivaču.
4. Prvo postavite podešavanje spreja na "mlaz" a zatim ga postepeno pomerite na poziciju "prskanje" dok vučete okidač.
Imajte na umu da nema šanse da voda prska horizontalno preko širokog područja ako je ovo u potpunosti rotirano na poziciju "prskanje".
5. Imajte na umu da raspršivač može da se ošteti ako mora da se pomera pored pozicije zaustavljanja kada se menja između "mlaza" i "prskanja".
6. Otpočnite početno pranje otprilike 1 meter udaljeni od ciljnog objekta, a zatim se postepeno približavajte dok proveravate nivo čišćenja dok ne dođete do razdaljine na kojoj je prljavština efektivno oprana.
Pritisak prskanja iz perača je otprilike 7 puta veći nego vode iz slavine. Mlazevi vode visokog pritiska mogu, dakle, da oštete ili oljušte premaz sa objekata koji se peru.
7. Postoje slučajevi kada će prskanje vodom izgledati nestabilno usled činjenice da se vazduh nagomilao u pumpi a crevo se čisti zajedno sa vodom odmah nakon korišćenja. U ovom slučaju, dozvolite da voda istekne dok se ne stabilizuje.
8. Napravite pauzu od dve ili više sekundi između povlačenja i otpuštanja okidača.
Nepoštovanje ovoga može da dovede do kvarova u prekidaču pritiska.
9. Ne UKLJUČUJTE prekidač kada je rezervoar prazan ili kada je slavina zatvorena.
Nepoštovanje ovoga može da dovede do kvarova.
10. Motor će se automatski isključiti kada se dovoljno vodeno pritisak nagomila u peraču.
11. Blokiranje okidač sa zaustavljačem okidača u toku pauza i nakon što se pranje završi.
12. Ako ostavite perač uključenim, to može da dovede do suvog rukovanja, što može da izazove kvarove.
13. Korišćenje baterije u hladnim uslovima (ispod 0 stepeni Celzijusovih) ponekad može da dovede do redukovane količine rada. Međutim, ovo je privremena pojava i situacija se vraća u normalu kada se baterija zagreje.
14. Voda može da iscuri ako je rezervoar koji sadrži vodu prikačen a crevo za visoki pritisak nije.

DODATNA BEZBEDNOSNA UPOZORENJA

UPOZORENJE

1. Ne uključujte perač dok se okidač pritiska.
Nepoštovanje ovoga može da dovede do toga da se voda visokog pritiska odmah isprska, što dovodi do neočekivanih nesreća.
2. Ne usmeravajte raspršivač ka ljudima ili životinjama.
Nepoštovanje ovoga može da dovede do povrede.
3. Postarajte se da sva preostala voda bude ispuštena iz perača, pištolj sa okidačem i creva, itd., nakon korišćenja.
Nepoštovanje ovoga može da dovede do zamrzavanja, što dovodi do kvarova.

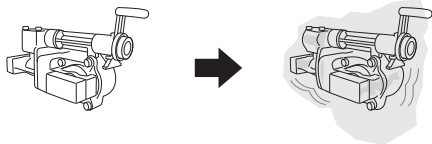

4. Nemojte dozvoliti da strani predmeti dospeju u otvor za priključivanje punjive baterije.
5. Nikada nemojte da rastavljate punjivu bateriju i punjač.
6. Nikada nemojte da pravite kratak spoj na punjivoj bateriji. Izazivanje kratkog spoja će stvoriti jaku struju i pregrevanje. Posledice će biti opekotine ili oštećenje baterije.
7. Bateriju nemojte bacati u vatru. Baterija koju zahvati vatra može da eksplodira.
8. Odnosite bateriju u prodavnicu u kojoj ste je kupili čim njeno trajanje nakon punjenja postane suviše kratko da bi mogla da se koristi. Bateriju kojoj je istekao radni vek nemojte da bacite.
9. Nemojte da gurate predmete u ventilacione otvore na punjaču. Guranjem metalnih ili zapaljivih predmeta u ventilacione otvore na punjaču nastaje opasnost od strujnog udara ili oštećenje punjača.

OPREZ

1. Održavajte radni prostor čistim i urednim
Priljava voda će prskati oko kada koristite perač. Zato je neophodno da proverite područje kako biste se uverili da nema prepreka i da radno područje održavate čistim i urednim.
2. Nameštanje perača
Izaberite ravne lokacije gde perač neće biti poprskan vodom kada se čisti.

- Prikačite crevo za visoki pritisak i pištolj sa okidačem pre nego što prikačite rezervoar.
- Otklačite rezervoar pre nego što otklačite crevo za visoki pritisak i pištolj sa okidačem i postarajte se da sva voda bude ispuštena iz rezervoara.
- Postarajte se da crevo za visoki pritisak i pištolj sa okidačem budu prikačeni kada pomerate ili kačite rezervoar sa vodom koja je još uvek u njemu.
- Kada koristite perač unutra, pozicionirajte ga na lokaciji gde neće biti problema ako dođe do curenja vode.

UPOZORENJE O LITIJUM-JONSKOJ BATERIJI

Da bi joj se produžio radni vek, litijum-jonska baterija ima zaštitnu funkciju da bi se zaustavilo isticanje energije.

U dole opisanim slučajevima 1 do 3, kada koristite ovaj proizvod, motor može da se zaustavi čak i ako je prekidač pritisnut. Ovo nije kvar već rezultat rada zaštitne funkcije.

1. Motor se zaustavlja kada se baterija istroši.
U tom slučaju odmah je napunite.
2. Motor može da se zaustavi ako je alat preopterećen. U tom slučaju otpustite prekidač na alatu i uklonite uzroke preopterećenja. Nakon toga možete ponovo da ga koristite.
3. Ako se baterija pregreje usled rada pod preopterećenjem, napajanje iz baterije može biti obustavljeno.
U tom slučaju prestanite da koristite bateriju i ostavite je da se ohladi. Nakon toga možete ponovo da ga koristite.

Osim toga, molimo vas da obratite pažnju na sledeće upozorenje.

UPOZORENJE

Da biste sprečili svako curenje baterije, stvaranje toplote, ispuštanje dima, eksploziju ili prethodno paljenje, pridržavajte se sledećih mera predostrožnosti.

1. Pazite da se opiljci i prašina ne skupljaju na bateriji.
- Tokom rada pazite da opiljci i prašina ne padaju na bateriju.
- Pazite da se opiljci i prašina koji padaju na električni alat ne skupljaju na bateriji.
- Nekorišćenu bateriju nemojte držati na mestu izloženom opiljcima i prašini.
- Pre odlaganja baterije uklonite opiljke i prašinu koji mogu prionuti uz nju i nemojte je držati zajedno s metalnim predmetima (zavrtnji, ekseri itd).
2. Nemojte da probušite bateriju oštrim predmetom kao što je ekser, nemojte da je udarate čekićem, da stajete na nju, niti da je izlažete jakim udarcima.
3. Nemojte da koristite vidljivo oštećenu ili deformisanu bateriju.
4. Nemojte da koristite bateriju tako da joj polariteti budu obrnuti.
5. Nemojte direktno da je priključujete na električne utičnice ili na utičnicu za paljenje cigareta u automobilu.
6. Nemojte da koristite bateriju za namene za koje nije predviđena.
7. Ako se baterija ne napuni do kraja čak i kada prođe vreme predviđeno za punjenje, odmah prekinite daljnje punjenje.
8. Bateriju nemojte da izlažete visokim temperaturama ili jakim pritiskom, na primer stavljajući je u mikrotalasnu pećnicu, mašinu za sušenje ili posudu pod visokim pritiskom.
9. Držite je podalje od vatre čim primetite curenje ili osetite čudan miris.
10. Nemojte je koristiti na mestu gde dolazi do stvaranja jakog statičkog elektriciteta.
11. Ako baterija curi, stvara neugodan miris, zagreva se, menja boju ili oblik, ili ako na neki način izgleda neobično tokom upotrebe, punjenja ili skladištenja, odmah je uklonite iz opreme ili punjača i prestanite da je koristite.

OPREZ

1. Ako vam tečnost koja iscuri iz baterije dospe u oči, nemojte da trljate oči već ih dobro isperite čistom vodom, na primer vodom iz česme, i odmah se obratite lekaru. Ako se ne tretira, tečnost može da izazove probleme sa očima.
2. Ako vam tečnost iscuri na kožu ili odeću, odmah dobro operite čistom vodom, na primer vodom iz česme. Postoji mogućnost pojave iritacije kože.
3. Ako tokom prve upotrebe baterije primetite rđu, neugodan miris, gubitak boje, deformacije i/ili druge neregularnosti, nemojte da koristite bateriju i vratite je dobavljaču ili prodavcu.

KADA KORISTITE SAČUVANU VODU

OPREZ

1. Ne koristite ništa osim čiste vode (vodu iz reke ili jezera, blatnjavu vodu koja sadrži granule peska.)
Nepoštovanje ovoga može da dovede do kvarova.

NAPOMENA

1. Voda ne može da se isisa pod sledećim uslovima:
 - Kada se koristi crevo sa unutrašnjim prečnikom većim od 9 mm
 - Kada postoji razlika u visini koja je veća od 0,5 m između ulaza za dodavanje vode i površine vode
 - Kada unutrašnjost creva nije dovoljno napunjena vodom
2. Podesite prekidač na "UKLJUČENO" bez kačenja raspršivača.
Nepoštovanje ovoga može da dovede do suvih rukovanja, što dovodi do kvarova.
3. Podesite prekidač na "ISKLJUČENO" ako voda ne istekne u roku od dva minuta.
Nepoštovanje ovoga može da dovede do kvarova (suva rukovanja.)

Maksimalna visina usisavanja (opseg podizanja) je otprilike 0,5 m.

Prikačite ovo pravilno u skladu sa uslovima.

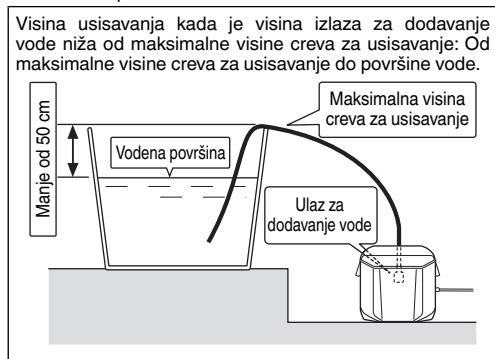

Visina usisavanja kada je visina izlaza za dodavanje vode ista kao maksimalna visina creva za usisavanje: Sa izlaza za dodavanje vode do površine vode.

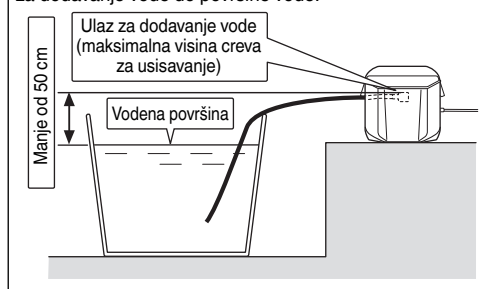

UPOZORENJE

Ako provodljivi strani predmet dospe u terminal litijum-jonske baterije, to može da izazove kratak spoj i usled toga požar. Prilikom skladištenja litijum-jonske baterije, strogo se pridržavajte sledećih pravila.

- U kutiju za čuvanje nemojte da stavljate provodljive otpatke, eksere i žicu, kao što je čelična i bakarna žica.
- Da biste sprečili pojavu kratkog spoja, bateriju stavite u alat ili dobro pričvrstite poklopac baterije za smeštanje sve dok ventilator ne počne da se vidi.

BEZBEDNOSNI MEHANIZMI

Perač je opremljen sa sledećim bezbednosnim mehanizmima kako bi se osiguralo bezbedno korišćenje.

Prekidač napajanja

Ovo sprečava nenamerno rukovanje peračem.

Pištolj sa okidačem je opremljen bravom

Ovo sprečava da se okidač povuče, nenamerno rukovanje peračem.

Prekidač pritiska

Ovo sprečava pritisak unutar perača da pređe dozvoljene nivoe. Otpuštanje poluge na pištolju sa okidačem izaziva da ventil kojim rukuje vodeni pritisak zaustavi rukovanja pumpom. Pumpa je ponovo pokrenuta kada se poluga povuče.

Automatsko napajanje je isključeno

Perač nudi funkciju automatskog isključivanja napajanja kako bi sprečio nepotrebnu potrošnju baterije kao i da bi sprečio nenamerno pokretanje i nesreće.

Automatsko isključivanje napajanja se aktivira u sledećim situacijama:

- Kada je napajanje ostalo uključeno a oko 30 minuta je prošlo bez povlačenja okidača
- Kada se okidač neprekidno povlači za oko 30 minuta
- Motor može da se zaustavi ako se baterija pregreje.

MERE PREDOSTROŽNOSTI USB UREĐAJA

Kada se neočekivani problem pojavi, podaci na USB uređaju koji je povezan sa ovim proizvodom mogu da se oštete ili izgube. Uvek se postarajte da sačuvate bilo koje podatke koje USB uređaj sadrži pre nego što počnete da ga koristite sa ovim proizvodom.

Molimo vas da budete svesni da naša kompanija ne prihvata nikakvu odgovornost za bilo koje sačuvane podatke na USB uređaju koji je oštećen ili izgubljen, niti za bilo kakvo oštećenje koje može da se pojavi sa povezanim uređajem.

UPOZORENJE

- Pre upotrebe, proverite da li spojni USB kabl ima nedostatke ili oštećenje. Korišćenje neispravnog ili oštećenog kabla USB uređaja može prouzrokovati dim ili paljenje.
- Kada se proizvod ne koristi, pokrijte utičnicu USB uređaja gumenim poklopcem. Skupljanje prašine i sl. u utičnici USB uređaja može izazvati dim ili paljenje.

NAPOMENA

- Može da se desi dodatna pauza tokom USB punjenja.
- Kada se USB uređaj ne puni, uklonite USB uređaj iz punjača. Neizvršavanje ovoga može ne samo da skрати život USB uređaja, već takođe može da dovede do neočekivanih nezgoda.
- Možda neće biti moguće napuniti neke USB uređaje, u zavisnosti od tipa uređaja.





NAZIVI DELOVA (SI. 1 – SI. 23)





①	Rezervoar	⑮	Promenljivi raspršivač
②	Bočni džep	⑯	Pištolj sa okidačem
③	Izlaz za dodavanje vode	⑰	Okidač
④	Poluga	⑱	Blokiranje okidača
⑤	Reza	⑲	Crevo sa visokim pritiskom
⑥	Poklopac rezervoara	⑳	Igla za čišćenje raspršivača
⑦	Ručka	㉑	Baterija
⑧	Konektor za dodavanje vode (instaliran na glavnoj jedinici)	㉒	Crevo za slavinu (komercijalno dostupno)
⑨	Poklopac	㉓	Spoj sa jednim dodirom (prodaje se odvojeno)
⑩	Točičić za prilagođavanje vodenog pritiska	㉔	Spoj sa jednim dodirom (komercijalno dostupno)
⑪	Prekidač indikatora punjenja	㉕	Konektor za dodavanje vode (prodaje se odvojeno)
⑫	Lampica indikatora punjenja	㉖	Konektor za pištolj sa okidačem
⑬	Prekidač napajanja	㉗	Poklopac ventila
⑭	Lampica napona	㉘	Cediljka







OZNAKE

UPOZORENJE

Ovde su prikazane oznake koje se koriste na mašini. Postarajte se da razumete njihovo značenje pre upotrebe.

	AW18DBL: Akumulatorski perač pod visokim pritiskom
	Pročitajte sva bezbednosna upozorenja i sva uputstva.
	Samo za zemlje EU Nemojte odlagati električni alat zajedno sa smećem iz domaćinstva! Na osnovu Evropske direktive 2002/96/EC o dotrajaloj električnoj i elektronskoj opremi, kao i njene primene u skladu s državnim propisima, električni alat koji je došao do kraja svog radnog veka mora se prikupiti zasebno i odneti u postrojenje za reciklažu koje ispunjava ekološke zahteve.
	Upozorenje
V	Nominalni napon
kg	Kilogrami
MPa	Megapaskali

	Voda visokog pritiska može da bude opasna ako se nepravilno koristi. Mlazovi vode visokog pritiska ne smeju da budu usmereni ka ljudima, električnoj opremi ili samom peraću.
	Voda koja je prošla kroz ventil protiv povratnog toka ne može da se koristi za piće.
	Isključivanje baterije
	Otključati
	Pištola sa okidačem
	Promenljivi raspršivač
	Crevo za visoki pritisak (3 m)
	Igla za čišćenje raspršivač
	Konektor za dodavanje vode (Opcioni dodaci...prodaju se zasebno)
	Spoj sa jednim dodirnom (crn) (komercijalno dostupno)
	Spoj sa jednim dodirnom (za creva sa uskim prečnikom) (komercijalno dostupno)
	<ul style="list-style-type: none"> Crevo za slavinu (tip otporan na pritisak) (komercijalno dostupno) Crevo za slavinu uskog prečnika (komercijalno dostupno)
	Konektor za slavinu (komercijalno dostupno)

	Prekidač za napajanje peraća je UKLJUČEN
	Prekidač za napajanje peraća je ISKLJUČEN
	Prekidač pokazivača napunjenosti baterije
	Baterija je skoro prazna. Napunite bateriju što pre možete
	Baterija je puna do pola.
	Baterija je dovoljno napunjena.
	Zabranjena radnja

STANDARDNI PRIBOR

Osim glavnog uređaja (1 uređaj), u pakovanju se nalazi i pribor koji je naveden na strani 281.

Standardni pribor je podložan izmenama bez prethodnog obaveštenja.

PRIMENE

- Čisti vrata sa mrežom, staklene prozore, podove, zidove, itd.
- Čisti automobile, motore, itd.
- Čisti blato sa opreme za baštu i poljoprivredne opreme.

SPECIFIKACIJE

ELEKTRIČNI ALAT

Model	AW18DBL
Napon	18 V
Pritisak pražnjenja (1MPa: 10,2 kgf/cm ²)	0,5 – 2,0 MPa
Ispuštanje vode	0,5 – 1,2 L/min
Dozvoljena temperatura vode	40°C ili manje
Metoda dovoda vode	Snabdevanje rezervoara vodom / Veza sa slavinom / Čuvanje snabdevene vode
Kapacitet rezervoara	8 L
Motor	DC motor
Dimenzije (dužina x širina x dubina)	302 mm x 254 mm x 473 mm
Težina*1	4,5 kg

*1 Težina (U skladu sa EPTA-procedurom 2003): Ne uključuje bateriju, okidač pištolja, crevo za visoki pritisak, promenljivi raspršivač.

PUNJAČ

Model	UC18YSL3
Napon punjenja	14,4 V – 18 V
Težina	0,6 kg

NAPOMENA

Zbog neprekidnog programa istraživanja i razvoja kompanije HiKOKI, ovde navedene specifikacije su podložne izmenama bez prethodnog obaveštenja.

NAPOMENA

Ne udarajte jako panel prekidača niti ga polomite. To može da dovede do problema.

PUNJENJE

Pre upotrebe električnog alata napunite bateriju kako je opisano.

1. Priključite kabl punjača u utičnicu.

Kada povezujete utikač punjača sa utičnicom, lampica indikatora punjenja će početi da treperi u crvenoj boji (u intervalima od 1 sekunde).

Šta uraditi da baterija duže traje.

- (1) Napunite baterije pre nego što se u potpunosti istroše. Kada vidite da napon alata postaje slabiji, prestanite da koristite alat i napunite bateriju. Ako nastavite da koristite alat i istrošite električnu struju, baterija će možda biti oštećena i njeno trajanje će biti kraće.
- (2) Izbegavajte punjenje pri visokim temperaturama. Punjiva baterija će biti vruća odmah nakon upotrebe. Ako se takva baterija napuni odmah nakon upotrebe, njena interna hemijska supstanca će se pogoršati i njen vek trajanja će se smanjiti. Ostavite bateriju i napunite je nakon što se ohladi.

OPREZ

- Ako se baterija puni dok je još uvek topla zato što je dugo stajala na mestu izloženom direktnoj sunčevoj svetlosti ili zato što je upravo bila korišćena, lampica indikatora punjenja na punjaču se pali za 0,3 sekunde, ne svetli 0,3 sekunde (biće isključena 0,3 sekunde). U tom slučaju, prvo ostavite bateriju da se ohladi, a zatim započnite punjenje.
- Kada kontrolna lampica treperi (u intervalima od 0,2 sekunde), proverite da li u priključku za bateriju na punjaču ima stranih predmeta i ako ih ima uklonite ih. Ako nema stranih predmeta, verovatno su baterija ili punjač u kvaru. Odnosite ih u ovlašćeni servis.
- Budući da je ugrađen mikro računaru potrebno oko 3 sekunde da potvrdi da se baterija puni sa izvađenim UC18YSL3, sačekajte najmanje 3 sekunde pre nego što je ponovo stavite da biste nastavili sa punjenjem. Ako bateriju ponovo stavite u roku od 3 sekunde, možda se neće ispravno napuniti.

Punjenje USB uređaja i baterije sa električne utičnice	18-b	288
Kako ponovo napuniti USB uređaj	19	288
Kada je punjenje USB uređaja završeno	20	288
Provera perača i creva	21	289
Provera cediljke	22	289
Spremanje i skladištenje perača nakon upotrebe	23	289
Odabir pribora	—	290

ODRŽAVANJE I PROVERA

1. Provera perača i creva (SI. 21)

Proverite da li ima štete, pukotina ili izbočina. Postarajte se da redovno čistite rupu na raspršivača sa iglom za čišćenje raspršivača.

NAPOMENA

Otkaçite pištolj sa okidačem i očistite rupu na raspršivaču.

2. Provera cediljke (SI. 22)

Redovno vodom perite začepljenja na mreži.

NAPOMENA

Izvućite cediljku sa ulaza za dodavanje vode koristeći ravna radio klešta.

3. Čišćenje perača

Stisnite višak vlage krpom umočenom u sapunicu i vodu i obrišite perač.

Ne koristite benzin, razređivač, benzol, kerolin, itd. Nepoštovanje ovoga može da dovede do kvarova.

4. Proverite olabavljene šrafove.

Redovno proveravajte olabavljene šrafove i stegnite bilo koje šrafove koji su olabavljeni. Nepoštovanje ovoga može da bude opasno.

5. Spremanje i skladištenje perača nakon upotrebe (SI. 23)

Pribori mogu da se skladište unutar perača kao što je prikazano na SI. 23 kada se ne koriste i kada se nose. Izbegavajte sledeća okruženja i skladištite perač i pribore na sigurnoj, suvoj lokaciji kada se ne koriste.

- Ne skladištite u blizini dece, ili na lokacijama gde deca mogu da ga koriste.
- Ne skladištite na lokacijama gde kiša može da dođe do njega, kao što je ispred kuće ili na lokacijama sa visokom vlažnošću.
- Ne skladištite na lokacijama koje su podložne drastičnim promenama u temperaturi ili direktnoj sunčevoj svetlosti.
- Ne skladištite na lokacijama koje sadrže nestabilne supstance koje mogu da se upale ili eksplodiraju.

NAPOMENA

Čuvanje litijum-jonskih baterija.

Postarajte se da litijum-jonske baterije budu potpuno napunjene pre nego što ih odložite.

Dugotrajno čuvanje (3 meseca ili više) baterija koje nisu dovoljno napunjene može dovesti do smanjenja radnog učinka, značajnog skraćanja vremena korišćenja baterija ili do njihove nesposobnosti da drže naboj.

Međutim, značajno skraćanje vremena korišćenja baterije može biti regulisano ako se napuni i iskoristi tri do pet puta.

Ako je vreme korišćenja baterija veoma kratko i pored više punjenja i korišćenja, smatrajte da su potpuno istrošene i kupite nove.

OPREZ

Što se tiče rukovanja i održavanja električnih alata, bezbednosni propisi i standardi propisani za svaku zemlju moraju da se poštuju.

MONTAŽA I UPOTREBA

Postupak	Broj	Strana
Punjenje	2	282
Uklanjanje baterije	3	282
Prikačite raspršivač na pištolj sa okidačem	4	283
Otkaçite raspršivač sa pištolja sa okidačem	5	283
Redosled kačenja	6	283
Prikačite crevo za visoki pritisak na pištolj sa okidačem	7	283
Prikačite crevo za visoki pritisak na izlaz za dodavanje vode glavnog tela	8	283
Prikačite rezervoar na glavno telo	9	284
Ubacivanje baterije	10	284
Indikator napajanja	11	285
Pokazivač napunjenosti baterije	12	285
Kako koristiti promenljivi raspršivač	13	285
Pranje	14	285
Kada se snabdeva voda sa slavine	15	286
Kada se koristi sačuvana voda	16	286
Kada je rukovanje završeno	17	287
Punjenje USB uređaja sa električne utičnice	18-a	288

Važna napomena o baterijama za HIKOKI akumulatorske električne alate

Uvek koristite neku od naših predviđenih, originalnih baterija. Ne možemo da garantujemo bezbednost i radni učinak našeg akumulatorskog električnog alata kada se koristi s baterijama koje nismo predvideli ili kada se baterije rastave i preprave (na primer prilikom rastavljanja i zamene ćelija ili drugih unutrašnjih delova).

GARANCIJA

Garantujemo da HiKOKI električni alati ispunjavaju zakonske/državne propise. Ova garancija se ne odnosi na kvarove ili oštećenja prouzrokovana pogrešnom upotrebom, zloupotrebom ili normalnim trošenjem i habanjem. U slučaju žalbe, molimo vas da nerastavljeni električni alat sa GARANTNIM SERTIFIKATOM, koji se nalazi na kraju uputstva za upotrebu, pošaljete ovlašćenom servisu kompanije HiKOKI.

Informacije o buci i vibracijama u vazduhu

Izmerene vrednosti su utvrđene na osnovu EN60335 i objavljene u skladu sa ISO 4871.

Izmereni A-ponderisani nivo jačine zvuka: 86 dB (A)

Izmereni A-ponderisani nivo zvučnog pritiska: 73 dB (A)

Odstupanje K: 3 dB (A).

Nosite zaštitu za sluh.

Ukupne vrednosti vibracija (troosni vektorski zbir) utvrđene na osnovu EN60335.

Vrednost emisije vibracija $a_h = 4,71 \text{ m/s}^2$

Odstupanje K = 1,5 m/s²

Deklarisana ukupna vrednost vibracija izmerena je na osnovu standardne metode testiranja i može se koristiti za upoređivanje jednog alata s drugim.

Takođe se može koristiti u preliminarnoj proceni izloženosti.

UPOZORENJE

- Emisija vibracija tokom upotrebe električnog alata može da se razlikuje od deklarisanе ukupne vrednosti u zavisnosti od načina na koji se alat koristi.
- Odredite mere bezbednosti za zaštitu rukovaoca i to na osnovu procene izloženosti stvarnim uslovima korišćenja (uzimajući u obzir sve faze radnog ciklusa kao što su vreme kada će alat biti isključen, vreme rada u praznom hodu i vreme uključivanja).

NAPOMENA

Zbog neprekidnog programa istraživanja i razvoja kompanije HiKOKI, ovde navedene specifikacije su podložne izmenama bez prethodnog obaveštenja.

REŠAVANJE PROBLEMA

Koristite provere u tabeli ispod ako alat ne funkcioniše normalno. Ako ni to ne otkloni problem, konsultujte vašeg prodavca ili ovlašćeni servisni centar kompanije HiKOKI.

Simptom	Mogući uzrok	Opravka	
Motor neće raditi kada se okidač povuče.	Baterija nije instalirana.	Instalirajte bateriju.	
	Prekidač je podešen na "ISKLUČENO".	Uključite perač.	
	Kapacitet baterije je nizak.	Napunite bateriju.	
Lampica za napajanje neprekidno treperi a perač se ne uključuje.	Baterija je pregrejana.	Ako se ostavi, baterija će automatski početi da se puni ako njena temperatura opadne, ali ovo može da smanji trajanje baterije. Preporučuje se da se baterija ohladi na lokaciji sa dobrom ventilacijom dalje od direktne sunčeve svetlosti pre nego što se napuni.	
Lampica za napajanje brzo trepće a perač se ne uključuje.	Postoji abnormalnost.	Proverite i uklonite bilo koju stranu materiju između terminala baterije i glavne jedinice. Ako se brzo treperenje nastavi, kontaktirajte HiKOKI ovlašćeni servisni centar za popravke, jer problem može da bude perač.	
Voda se ne ispušta.	Cediljka je blokirana.	Operite cediljku, koja je deo ulaza za dodavanje vode.	
Pritisak vode je nizak.	Raspršivač je blokirano.	Očistite kraj raspršivača sa dostavljenom iglom za čišćenje raspršivača.	
Pritisak vode nije ravnomeran.	Konektor za dodavanje vode je olabavljen.	Proverite i uverite se da li je konektor za dodavanje vode čvrsto stegnut.	
Ispuštanje vode je abnormalno.	Postoji voda koja curi iz creva za visoki pritisak.	<ul style="list-style-type: none"> ○ Proverite i uverite se da li je konektor čvrsto povezan. ○ Ako je crevo za visoki pritisak oštećeno, kontaktirajte HiKOKI ovlašćeni servisni centar za popravke. 	
Motor stenje.	Postoji voda koja curi iz glavne jedinice ili pištolja sa okidačem.	Kontaktirajte HiKOKI ovlašćeni servisni centar za popravke.	
	Snabdevanje rezervoara vodom	Glavna jedinica i rezervoar nisu pravilno povezani.	Proverite i postarajte se da su glavna jedinica i rezervoar čvrsto povezani.
		Postoji malo vode u rezervoaru.	Isključite prekidač za napajanje i odmah zamenite vodu u rezervoaru.
Poklopac ventila rezervoara je začepljen.		Otkaçite i očistite poklopac ventila.	
Povezivanje slavinom	Količina vode ili pritisak sa slavine je nizak.	Proverite i postarajte se da crevo ima odgovarajući unutrašnji prečnik i da nije uvijeno. U potpunosti otvorite slavinu.	
Čuvanje snabdevene vode	Nema dovoljno vode da napuni pumpu.	Uronite crevo u sačuvanu vodu da biste napunili crevo sa više vode (vodu za punjenje pumpe).	
	Postoji velika visinska razlika između ulaza za dodavanje vode i površine sačuvane vode.	Postavite perač u okviru opsega maksimalne visine usisavanja.	
	Unutrašnji prečnik creva nije odgovarajući.	Koristite crevo sa unutrašnjim prečnikom od 7,5 – 9 mm.	
Motor se naglo zaustavlja.	Nije ostalo napajanja baterije.	Napunite bateriju.	
	Baterija je pregrejana (lampica za napajanje treperi).	Otkaçite bateriju sa glavne jedinice i dozvolite joj da se dovoljno ohladi na lokaciji sa dobrom ventilacijom koja je udaljena od direktne sunčeve svetlosti.	
	Postoji problem sa glavnom jedinicom (lampica za napajanje brzo treperi).	Kontaktirajte HiKOKI ovlašćeni servisni centar za popravke.	

Simptom	Mogući uzrok	Opravka
Motor se neprekidno uključuje i isključuje dok voda prska.	Raspršivač je blokiran stranim telom.	Očistite raspršivač sa uključenom iglom za čišćenje raspršivača.
	Postoji malo vode u rezervoaru.	Isključite prekidač za napajanje i odmah zamenite vodu.
Čak i kada je okidač otpušten, motor se ne zaustavlja ili se neprekidno uključuje i isključuje.	Postoji voda koja curi iz creva za visoki pritisak.	<ul style="list-style-type: none"> ○ Proverite i uverite se da li je konektor sigurno povezan. ○ Ako je crevo za visoki pritisak oštećeno, kontaktirajte HiKOKI ovlašćeni servisni centar za popravke.
	Postoji voda koja curi iz glavne jedinice ili pištolja sa okidačem.	Kontaktirajte HiKOKI ovlašćeni servisni centar za popravke.
	Postoji problem sa glavnom jedinicom.	
Crevo za visoki pritisak se neće otkaçiti ili je teško da se otkaçi sa glavne jedinice ili pištolja sa okidačem.	Jak pritisak se još uvek primenjuje na crevo za visoki pritisak.	Isključite napajanje i stisnite okidač da biste otpustili pritisak.
Voda curi iz perača.	Crevo za visoki pritisak ili pištolj sa okidačem nisu prikačeni dok je rezervoar koji sadrži vodu prikačen.	<p>Ovo nije kvar.</p> <ul style="list-style-type: none"> ○ Prikačite crevo za visoki pritisak i pištolj sa okidačem. ○ Kada skladištite perač, iscedite vodu iz rezervoara i perača. Pogledajte SI. 17.
Lampica indikatora punjenja brzo treperi ljubičasto, a punjenje baterije ne započinje.	Baterija nije skroz ubačena.	Čvrsto ubacite bateriju.
	Postoji strana materija u terminalu baterije ili tamo gde je baterija prikačena.	Uklonite stranu materiju.
Lampica indikatora punjenja treperi crveno a punjenje baterije ne započinje.	Baterija nije skroz ubačena.	Čvrsto ubacite bateriju.
	Baterija je pregrejana.	Ako se ostavi, baterija će automatski početi da se puni ako njena temperatura opadne, ali ovo može da smanji trajanje baterije. Preporučuje se da se baterija ohladi na lokaciji sa dobrom ventilacijom dalje od direktne sunčeve svetlosti pre nego što se napuni.
Vreme korišćenja baterije je kratko iako je baterija u potpunosti napunjena.	Trajanje baterije je potrošeno.	Zamenite bateriju novom.
Bateriji treba puno vremena da bi se napunila.	Temperatura baterije, punjača ili okoline je izuzetno niska.	Napunite bateriju unutra ili u drugom toplijem okruženju.
	Ventilatori punjača su blokirani, što dovodi do toga da se njihove unutrašnje komponente pregreju.	Izbegavajte blokiranje ventilatora.
	Ventilator za hlađenje ne radi.	Kontaktirajte HiKOKI ovlašćeni servisni centar za popravke.
USB lampica za napajanje se isključila i USB uređaj je prestao da se puni.	Kapacitet baterije je postao nizak.	Zamenite bateriju sa jednom koja ima preostali kapacitet.
		Uključite utikač napajanja punjača u električnu utičnicu.
USB lampica za napajanje se ne isključuje iako je USB uređaj završio punjenje.	USB lampica za napajanje svetli zeleno da bi pokazala da je USB punjenje moguće.	Ovo nije kvar.
Nije jasno koji je status punjenja USB uređaja niti da li je punjenje završeno.	USB lampica za napajanje se ne isključuje čak i kada je punjenje završeno.	Pregledajte USB uređaj koji se puni da biste proverili njegov status punjenja.
Punjenje USB uređaja se pauzira na sredini.	Punjač je uključen u električnu utičnicu dok se USB uređaj puni koristeći bateriju kao izvor napajanja.	Ovo nije kvar. Punjač pauzira USB punjenje za oko 5 sekundi kada vrši razliku između izvora napajanja.
	Baterija je ubačena u punjač dok se USB uređaj puni koristeći utičnicu za napajanje kao izvor napajanja.	

Srpski

Simptom	Mogući uzrok	Opravka
Punjenje USB uređaja pauzira na sredini kada se baterija i USB uređaj pune u isto vreme.	Baterija je u potpunosti napunjena.	Ovo nije kvar. Punjač pauzira USB punjenje za oko 5 sekundi dok proverava da li je baterija uspešno završila punjenje.
Punjenje USB uređaja ne započinje kada se baterija i USB uređaj pune u isto vreme.	Preostali kapacitet baterije je izuzetno nizak.	Ovo nije kvar. Kada kapacitet baterije dostigne određeni nivo, USB punjenje automatski otpočinje.

OPĆENITA SIGURNOSNA UPOZORENJA ZA ELEKTRIČNE ALATE

UPOZORENJE

Pročitajte sva sigurnosna upozorenja i sve upute.

Nepoštivanje upozorenja i uputa može uzrokovati strujni udar, požar i/ili teške ozljede.

Sačuvajte sva upozorenja i upute za ubuduće.

1. Osigurajte da je radni prostor uvijek uredan i čist.

Nepridržavanje toga može dovesti do nesreća.

2. Razmišljajte o okolišu kad koristite perilicu.

Uvjerite se da je radni prostor dovoljno osvijetljen.

Nemojte koristiti perilicu u blizini zapaljive tekućine ili plina.

3. Čuvajte se električnih udara.

Nemojte doticati ništa što je uzemljeno kad koristite punjač. (Na primjer cijevi, grijače, mikrovalne pećnice, hladnjake, itd.)

4. Nemojte koristiti perilicu u blizini djece.

Nitko osim osobe koja koristi perilicu ne smije dodirivati perilicu ili kabel.

Nitko osim osobe koja koristi perilicu ne smije doći u blizinu radnog prostora.

5. Spremite perilicu na sigurno mjesto kada se ne koristi.

Spremite perilicu na suho, povišeno mjesto ili osigurajte ključem podalje od dohvata djece.

6. Ne koristite perilicu na neprikladne načine.

Koristite visokotlačnu perilicu u okviru ograničenja njezinog kapaciteta da biste osigurali sigurne i efikasne rezultate.

Ne koristite perilicu ni za jednu drugu svrhu osim one za koju je namijenjena.

7. Nosite sigurnosnu odjeću kad koristite perilicu.

Nosite sigurnosne cizme, rukavice, kacige s vizirima i slušalice sukladno potrebi.

8. Koristite zaštitne naočale i maske protiv prašine kada koristite perilicu.

Postoji mogućnost da mrvice i prašina dođu u oči i usta kada koristite perilicu.

9. Ne rukujte sa strujnim kablom grubo.

Nemojte nositi punjač držeći ga samo za strujni kabel ili povlačiti utikač iz utičnice držeći ga strujni kabel.

Držite strujni kabel podalje od topline, ulja, oštih rubova.

10. Budite sigurno da je predmet koji čistite sigurno pričvršćen na mjestu.

Postoje slučajevi u kojima je sila pritiska vode uzrokovala odljetanje lakših predmeta. Ne koristite perilicu na laganim predmetima koji ne mogu biti pričvršćeni na mjestu.

11. Osigurajte primjerenu udaljenost kad koristite perilicu.

Budite sigurni da uvijek stopalima čvrsto stojite na tlu kako biste održali ravnotežu.

12. Obratite pozornost na održavanje visokotlačne perilice.

Redovito čistite perilicu da biste osigurali sigurno i učinkovito korištenje.

Prilikom zamjene dijelova pogledajte priložena uputstva za uporabu.

Redovito provjeravajte strujni kabel punjača i obratite se svom prodavaču za popravke u slučaju oštećenja.

Ako koristite produžni kabel, provjerite ga redovito i zamijenite u slučaju oštećenja.

Osigurajte da je ručka uvijek suha i čista te ne dopustite da masnoće dođu u kontakt s njom.

13. Isključite i odvojite kucište baterije od visokotlačne perilice u sljedećim situacijama:

Kada se ne koristi i kada se popravlja.

Kada se pričvršćuju ili skidaju priloženi ili kupljeni dijelovi.

U drugim situacijama kad je očit rizik.

14. Neprikladni produžni kablovi mogu biti opasni.

15. Obratite pozornost u svakom trenutku kada koristite perilicu.

Obratite pozornost na metode korištenja propisane u uputama i na okoliš tijekom korištenja visokotlačne perilice.

Nemojte koristiti perilicu kad ste umorni.

16. Koristite samo propisani pribor i dodatke.

Korištenje pribora i dodataka različitih od propisanih u uputstvima ili u HiKOKI katalogu može rezultirati nesrećom, ozljedama i mora biti izbjegnuto pod svaku cijenu.

17. Popravke visokotlačne perilice mogu izvoditi samo stručnjaci.

Visokotlačna perilica je u skladu sa svim relevantnim sigurnosnim propisima i ne smije se mijenjati.

Sve popravke treba tražiti od HiKOKI Ovlaštenog Servisnog Centra. Pokušaj obavljanja popravaka bez odgovarajućih vještina može dovesti do nezgoda ili ozljeda.

18. Nemojte koristiti uređaj ako su baterije ili važni dijelovi uređaja oštećeni, npr sigurnosni uređaji, visokotlačna crijeva, okidači pištolja.

19. Držite okidač pištolja čvrsto u rukama kada koristite perilicu.

Nepridržavanje toga može dovesti do ozljeda.

20. Visokotlačna voda može biti opasna ako se neispravno koristi.

Mlazovi visokotlačne vode ne smiju biti usmjereni na ljude, životinje, lako lomljive predmete, električnu opremu ili samu perilicu.

21. Nemojte koristiti benzin, ulje, organska otapala i druge zapaljive ili otrovne tekućine, ili bilo koju drugu neprikladnu tekućinu.

Nepoštivanje toga može rezultirati eksplozijama, izbijanjem požara ili dima, ili drugim nezgodama koje mogu izazvati oštećenja i ozljede.

22. Kad perete gume automobila, uvjerite se da je vrh mlaznice udaljen barem 50 cm od površine koju perete.

Nepoštivanje toga može rezultirati oštećenjem gume ili kočnica, što može izazvati ozbiljne nezgode.

23. Ne dirajte utikač punjača ili utičnicu mokrim rukama.

Nepridržavanje toga može dovesti do električnih udara.

24. Visokotlačnu perilicu ne smiju koristiti djeca ili neuvježbano osoblje.

25. Voda koja je prošla kroz nepovratne ventile nije pitka.

Uvjerite se da se nepovratni ventil koristi bez pogreške kad se perilica spaja na slavinu s pitkom vodom.

Koristite uređaj za sprječavanje povrata toka EN12729 Type BA.

Voda koja je prošla kroz nepovratni ventil ne može se koristiti za piće.

26. Uvjerite se da visokotlačna perilica, punjač, utičnice i druga područja nisu poprskana s vodom. Također, nemojte je izlagati kiši ni koristiti tijekom kiše.

Nepridržavanje toga može dovesti do električnih udara.

27. Nemojte držati pištolj s okidačem kad je fiksirate na mjesto.

28. Ako perilica ne funkcionira uobičajeno ili proizvodi čudne zvukove ili vibracije odmah je isključite i kontaktirajte HiKOKI Ovlašteni Servisni Centar da zatražite provjeru i popravak.

Nastavak korištenja može dovesti do ozljeda.

29. Ako je perilica slučajno ispuštena na pod ili je njome udareno o nešto tvrdo, provjerite jesu li nastala oštećenja i lomovi.

Nepridržavanje toga može dovesti do ozljeda.

Hrvatski

30. Ne usmjeravajte mlaz prema sebi ili drugima s ciljem da operete odjeću ili obući.

31. Uvijek isključite glavne prekidače napona kad uređaj ostavljate bez nadzora.

POZOR

1. **Uspustite sav pritisak iz uređaja prije isključivanja visokotlačnog crijeva.**

2. **Pričvrstite sve priložene dodatke ispravno i u skladu s uputstvima.**

Nepoštivanje toga može dovesti do odvajanja dodataka ili ozljeda.

3. **Uvjerite se da nema stranih predmeta koji prijanjanju za predmet koji se pere.**

Nepoštivanje toga može dovesti do letenja tih predmeta i izazivanja neočekivanih ozljeda.

4. **Nemojte usmjeravati mlaz vode na područja oko oznaka na predmetu koji se pere.**

Nepriдрžavanje toga može dovesti do odljepljivanja oznaka.

5. **Čvrsto držite ručku kad nosite perilicu.**

6. **Djecu treba nadzirati kako bi se osiguralo da se ne igraju uređajem.**

3. Namjestite prekidač na "OFF" odmah ako se crijevo odvoji od slavine ili perilice, te ako se voda više ne doprema u perilicu.

Nepriдрžavanje toga može dovesti do brzog prestanka rada (suhe radnje).

4. Namjestite prekidač na "OFF" bez pogreške kad privremeno prekidate rad.

Nepoštivanje toga može rezultirati automatskim pokretanjem motora.

5. Postavite prst na sredinu okidača tijekom rada.

Nepriдрžavanje toga može dovesti do ozljede zbog uklještenih prstiju.

Uхватite pištolj i mlaznicu čvrsto objema rukama.

6. Ovaj proizvod sadrži snažan stalan magnet u motoru.

Поштујте слједеће мјере опреза у погледу струговина залијепљених на алату и учинка сталног магнета на електроничке уређаје.

○ Ako koristite pejsmejker ili drugi elektronički medicinski uređaj, nemojte koristiti alat niti mu pristupati. To može utjecati na rad elektroničkog uređaja.

○ Nemojte koristiti alat u blizini preciznih uređaja kao što su mobiteli, magnetske kartice ili elektronički memorijski mediji. To može prouzročiti pogreške u radu, kvar ili gubitak podataka.

NAPOМЕНА

1. Labavo spajanje može rezultirati otjecanjem vode.

2. Namočite O-prsten vodom kako bi se olakšalo spajanje ako je teško umetnuti cijev i mlaznicu.

3. Uklonite svu prljavštinu, blato i ostalo s ulaznog otvora okidača pištolja i izbočenja mlaznice.

4. Namjestite mlaz na "Jet" prije svega, a zatim postupno premještajte na "Spray" poziciju, dok povlačite okidač.

Imajte na umu da postoji šansa da se voda rasprši horizontalno preko širokog područja, ako se to rotira u potpunosti na "Spray" položaj.

5. Imajte na umu da mlaznica može biti oštećena ako je prisiljena da se pomakne preko pozicije zaustavljanja kada se mijenja između "Jet" i "Spray".

6. Započnite početno pranje oko 1 metar od ciljanog predmeta, a zatim se postupno približavajte dok provjeravate razinu čišćenja dok ne dođete do udaljenosti u kojoj je prljavština učinkovito oprana.

Pritisak mlaza iz perilice je oko 7 puta veći nego kod vode iz slavine. Mlaz visokotlačne vode stoga može oštetiti ili oguliti premaz sa predmeta koji se peru.

7. Postoje slučajevi kada je mlaz vode nestabilan zbog činjenice da se zrak koji je stvoren u pumpi i crijevu čisti zajedno s vodom odmah nakon uporabe. U tom slučaju, pustite vodu da teče dok se ne stabilizira.

8. Ostavite dvije ili više sekundi razmaka između povlačenja i otpuštanja okidača.

Nepriдрžavanje toga može dovesti do poteškoća s promjenom pritisaka.

9. Nemojte prekidač okretati na ON kad je spremnik prazan ili je slavina zatvorena.

Nepriдрžavanje toga može dovesti do lošeg rada.

10. Motor će se automatski isključiti kad se unutar perilice stvori nedovoljan pritisak vode.

11. Zaključajte okidač sa zatvaračem okidača tijekom pauze ili nakon završetka pranja.

12. Ostavljanje perilice uključenom može izazvati rad na suho, što dovodi do lošeg rada.

13. Uporaba baterije u hladnim uvjetima (ispod 0 stupnjeva Celzijusa) ponekad može dovesti do smanjene količine rada. Ovo je privremena pojava, i vraća se u normalu kad se baterija zagrije.

14. Voda može curiti ako je spremnik s vodom pričvršćen, a visokotlačno crijevo nije.

○ Pričvrstite visokotlačno crijevo i pištolj s okidačem prije pričvršćivanja spremnika.

DODATNA SIGURNOSNA UPOZORENJA

UPOZORENJE

1. **Ne uključujte perilicu dok je okidač povučen.**

Nepoštivanje toga može rezultirati trenutnim raspršivanjem vode pod visokim tlakom, što može izazvati neočekivane nezgode.

2. **Ne usmjeravajte mlaznicu prema ljudima ili životinjama.**

Nepriдрžavanje toga može dovesti do ozljeda.

3. **Uvjerite se da je sva preostala voda ocijeđena iz perilice, pištolja s okidačem, crijeva itd. nakon korištenja.**

Nepriдрžavanje toga može dovesti do smrzavanja, što dovodi do lošeg rada.

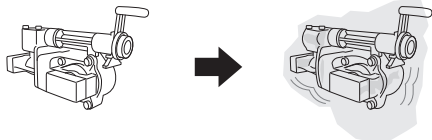

4. Ne dopustite da u rupu za priključivanje punjive baterije uđu strani predmeti.

5. Nikada ne rastavljajte bateriju i punjač.

6. Nikada nemojte kratko spajati punjive baterije. Kratko spajanje baterije proizvodi veliku struju i dovodi do pregrijavanja. To dovodi do opekлина ili oštećenja baterije.

7. Baterije ne bacajte u vatru. Ako baterija ne izgori, može eksplodirati.

8. Bateriju odnesite u trgovinu u kojoj je kupljena čim trajanje pražnjenja bateriju nakon ponovnog punjenja postane prekratko za praktičnu uporabu. Istrošene baterije ne bacajte zajedno s ostalim smećem.

9. U ventilacijske otvore punjača ne umećite strane predmete. Umetanje metalnih predmeta ili zapaljivih tvari u ventilacijske otvore punjača uzrokovat će strujni udar ili oštećenje punjača.

POZOR

1. **Držite radnu površinu čistom i urednom.**

Priljava voda će biti raspršena kad koristite perilicu. Stoga je neophodno da provjerite područje i budete sigurni da nema zapreke, i da držite radno područje urednim i čistim.

2. **Postavljanje perilice**

Odaberite ravnu površinu gdje perilica neće biti poprskana vodom kod pranja.

MJERE OPREZA ZA LITIJI-IONSKE BATERIJE

- Odvojite spremnik prije odvajanja visokotlačnog crijeva i pištolja s okidačem te se uvjerite da je sva voda iscijedena iz spremnika.
- Uvjerite se da su visokotlačno crijevo i pištolj s okidačem pričvršćeni kad pomičete ili pričvršćujete spremnik koji sadrži vodu.
- Kada perilicu koristite u zatvorenom prostoru, stavite je na mjesto gdje neće biti problem ako voda bude curila.

KAD KORISTITE SPREMLJENU VODU

POZOR

1. Nemojte koristiti ništa osim čiste vode (riječnu ili vodu iz ribnjaka, blatnjavu vodu koja sadrži čestice pijeska.) Nepridržavanje toga može dovesti do lošeg rada.

NAPOMENA

1. Voda ne može biti ispuštena pod sljedećim uvjetima:
 - Kada se koristi crijevo s unutarnjim dijametrom većim od 9 mm
 - Kada je razlika u visini između dovoda vode i površine vode veća od 0,5 m
- Kad unutrašnjost crijeva nije dovoljno napunjena vodom
2. Namjestite prekidač na "ON" bez pričvršćene mlaznice. Nepridržavanje toga može dovesti do rada na suho, što dovodi do lošeg rada.
3. Namjestite prekidač na "OFF" ako voda ne izađe van u roku od dvije minute. Nepridržavanje tome može dovesti do brzog prestanka rada (rad na suho).

Maksimalna visina usisavanja (razina podizanja) je oko 0,5 m.

Pričvrstite ovo ispravno u skladu s uvjetima.

Visina usisavanja kada je visina izlaza dovodnog voda manja od maksimalne visine usisnog crijeva: Od maksimalne visine usisavanja do površine vode.

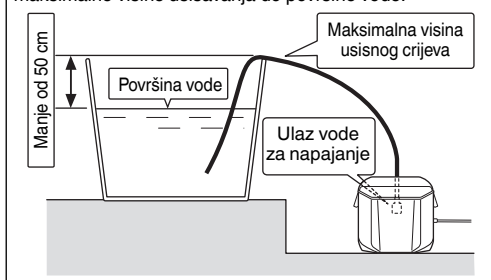

Visina usisavanja kada je visina izlaza dovodnog voda jednaka kao maksimalna visina usisnog crijeva: Od visine izlaznog dovodnog voda do površine vode.

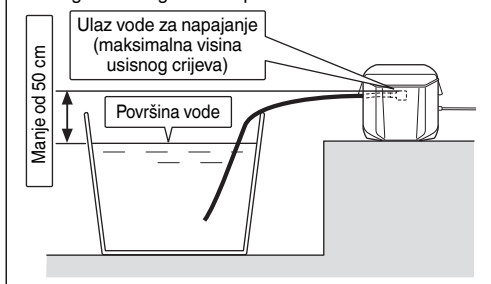

U svrhu produljenja vijeka trajanja, litij-ionska baterija opremljena je zaštitom za prekidanje izlazne struje.

U dolje opisanim slučajevima 1 do 3, prilikom korištenja ovoga proizvoda, čak i kada držite prekidač, motor se može zaustaviti. To nije indikacija problema u radu već rezultat zaštitne funkcije.

1. Kada se baterija istroši, motor se zaustavlja. U tom je slučaju odmah napunite.
2. Ako je alat preopterećen, motor se može zaustaviti. U tom slučaju pustite prekidač alata i otklonite uzrok preopterećenja. Nakon toga alat možete ponovno koristiti.
3. Ako se baterija pregrije uslijed rada pod preopterećenjem, baterija može prestati davati struju. U tom slučaju prestanite koristiti bateriju i sačekajte da se ohladi. Nakon toga alat možete ponovno koristiti.

Nadalje, molimo vas da obratite pažnju na sljedeća upozorenja i mjere opreza.

UPOZORENJE

Kako bi se spriječio curenje baterije, pregrijavanje, dimljenje, eksplozija i zapaljenje, molimo vas da se pridržavate sljedećih mjera opreza.

1. Pazite da se strugotine i prašina ne nakupljaju na bateriji.
 - Tijekom rada pazite da strugotine i prašina ne padaju na bateriju.
 - Pazite da se strugotine i prašina koji tijekom rada alata padnu na bateriju ne nakupljaju na bateriji.
 - Nekorišteni bateriju ne skladištite na mjestima izložena strugotinama i prašini.
 - Prije skladištenja baterije, uklonite strugotine i prašinu s baterije i ne skladištite zajedno s metalnim dijelovima (vijci, čavli, itd.).
2. Ne bušite bateriju oštrim predmetima, primjerice čavlima, ne udarajte čekićem, ne gazite, ne bacajte i ne izlažite bateriju teškim udarcima.
3. Ne koristite vidljivo oštećenu ili deformiranu bateriju.
4. Ne koristite baterije obrnutog polariteta.
5. Ne spajajte izravno na električnu utičnicu ili priključnicu upaljača u automobilu.
6. Bateriju ne koristite u svrhe za koje nije namijenjena.
7. Ako se punjenje baterije ne završi niti nakon isteka navedenog vremena punjenja, odmah prekinite daljnje punjenje.
8. Bateriju ne izlažite visokim temperaturama ili visokom tlaku i ne stavljajte u mikrovalne pećnice, sušilice ili spremnike pod visokim tlakom.
9. Držite podalje od vatre čim otkrijete da baterija curi ili osjetite neugodan miris.
10. Ne koristite na mjestima na kojima se generira jak statički elektricitet.
11. Ako dođe do curenja baterije, neugodnog mirisa, zagrijavanja, promjene boje ili oblika baterije, ili se baterija na bilo koji način promijeni tijekom korištenja, punjenja ili skladištenja, odmah je izvadite iz uređaja ili punjača i prekinite uporabu.

POZOR

1. Ako tekućina koja curi iz baterije dospije u oči, nemojte trljati oči i odmah ih dobro isperite čistom vodom, kao je voda iz slavine, te odmah potražite pomoć liječnika. Ako se ne liječi, tekućina može uzrokovati probleme s vidom.
2. Ako tekućina iscuri po koži ili odjeći, odmah dobro isperite čistom vodom, kao što je voda iz slavine. Postoji mogućnost iritacije kože.
3. Ukoliko prilikom prvog korištenja baterije otkrijete hrđu, neugodan miris, pregrijavanje, promjenu boje, deformacije, i/ili druge nepravilnosti, ne koristite i vratite dobavljaču ili prodavaču.

Hrvatski

UPOZORENJE

Ako u terminal litij-ionske baterije dospije provodljivi materijal, baterija se može kratko spojiti i prouzročiti požar. Kod skladištenja litij-ionske baterije svakako se pridržavajte sljedećih pravila.

- U kutije za spremanje ne stavljajte vodljive materijale kao što su čavli i željezna ili bakrena žica.
- Kako bi se spriječio kratki spoj, bateriju stavite u alat ili čvrsto pričvrstite poklopac baterije za spremanje sve dok se ventilator ne vidi.

SIGURNOSNI MEHANIZMI

Perilica je opremljena sa sljedećim sigurnosnim mehanizmima kako bi se osiguralo sigurno korištenje.

Prekidač napajanja

Ovo sprečava nenamjerno pokretanje perilice.

Okidač pištolja opremljen ključem

Ovo sprečava da okidač bude povučen, nenamjerno pokrećući perilicu.

Prekidač pritiska

Ovo sprečava da pritisak unutar perilice prijeđe dopuštene razine. Otpuštanje poluge na okidaču pištolja uzrokuje da ventil kojeg pokreće pritisak vode zaustavi rad perilice. Kada se povuče ručica, pumpa se ponovo pokreće.

Automatsko isključivanje

Perilica ima funkciju automatskog isključivanja kako bi se spriječila nepotrebna potrošnja baterije kao i nehotično pokretanje i nesreće.

Automatsko isključivanje je aktivirano u sljedećim situacijama:

- Kada je napon ostao uključen, a 30 minuta prođe bez povlačenja okidača.
- Kad se okidač kontinuirano povlači u trajanju od 30 minuta
- Motor se može zaustaviti ako se baterije pregreje.

MJERE PREDOSTROŽNOSTI SPAJANJA USB UREĐAJA

Kod pojave neočekivanog problema, podaci na USB-u spojenom na ovaj proizvod mogu biti oštećeni ili izgubljeni. Uvijek se pobrinite da napravite sigurnosnu kopiju svih podataka na USB uređaju prije korištenja ovog proizvoda. Molimo budite svjesni da naša tvrtka ne prihvaća apsolutno nikakvu odgovornost za bilo koje oštećenje ili izgubljene podatke pohranjene na USB uređaju, kao ni za bilo koju štetu koja bi mogla nastati na spojenom uređaju.

UPOZORENJE

- Prije upotrebe, provjerite da li na USB kabelu za spajanje ima nekih nedostataka ili oštećenja. Korištenje USB kabela s nedostatkom ili oštećenjem može izazvati pojavu dima ili zapaljenje.
- Kada se proizvod ne koristi, pokrijte USB ulaz s gumenim poklopcem. Nakupine prašine, itd. u USB ulazu mogu izazvati pojavu dima ili zapaljenje.

NAPOMENA

- Tijekom punjenja USB-a moguće su povremene pauze.
- Kad se USB uređaj ne puni, uklonite USB uređaj iz punjača. Ukoliko to ne učinite, ne samo da se može skratiti životni vijek baterije USB uređaja, već može rezultirati neočekivanim nesrećama.
- Možda neće biti moguće punjenje nekih USB uređaja, ovisno o tipu uređaja.





NAZIVI DIJELOVA (SI. 1 – SI. 23)

①	Spremnik	⑮	Varijabilna mlaznica
②	Bočni džep	⑯	Okidač pištolja
③	Izlaz vode za napajanje	⑰	Okidač
④	Poluga	⑱	Zaključavanje okidača
⑤	Brava	⑲	Visokotlačno crijevo
⑥	Poklopac spremnika	⑳	Igla za čišćenje mlaznice
⑦	Ručica	㉑	Baterija
⑧	Priključak napajanja vode (instaliran na glavnoj jedinici)	㉒	Crijevo slavine (komercijalno dostupno)
⑨	Poklopac	㉓	Brzo priključni spoj (prodaje se odvojeno)
⑩	Kotačić za podešavanje tlaka vode	㉔	Brzo priključni spoj (komercijalno dostupno)
⑪	Prekidač indikatora punjenja	㉕	Priključak napajanja vode (prodaje se odvojeno)
⑫	Lampica indikatora punjenja	㉖	Priključak okidača pištolja
⑬	Prekidač napajanja	㉗	Poklopac ventila
⑭	Žarulja	㉘	Cjedilo







SIMBOLI

UPOZORENJE

Za uređaj se koriste sljedeći simboli. Uvjerite se da prije uporabe razumijete njihovo značenje.

	AW18DBL: Akumulatorski visokotlačni perać
	Pročitajte sva sigurnosna upozorenja i sve upute.
	Samo za zemlje EU Električni alat ne bacajte zajedno s ostalim kućnim otpadom! Sukladno europskim direktivama 2002/96/EZ o otpadnoj električnoj i elektroničkoj opremi, te provedbi u skladu s nacionalnim zakonima i propisima, električni alat i baterije koji su dostigli kraj korisnog radnog vijeka potrebno je prikupljati odvojeno i predati u ustanove za recikliranje.
	Upozorenje
V	Nazivni napon
kg	Kilogrami
MPa	Megapascal
	Visokotlačna voda može biti opasna ako se neispravno koristi. Mlazovi visokotlačne vode ne smiju biti usmjerene na ljude, električnu opremu ili samu perilicu.

	Voda koja je prošla kroz nepovratni ventil ne može se koristiti za piće.
	Odspojite bateriju
	Otključati
	Okidač pištolja
	Varijabilna mlaznica
	Visokotlačno crijevo (3 m)
	Igla za čišćenje mlaznice
	Priključak napajanja vode (Dodatna oprema...Prodaje se odvojeno)
	Brzo priključni spoj (crni) (komercijalno dostupno)
	Brzo priključni spoj (za crijeva uskog promjera) (komercijalno dostupno)
	<ul style="list-style-type: none"> • Crijevo slavine (tip otporan na pritisak) (komercijalno dostupno) • Crijevo uskog promjera (komercijalno dostupno)
	Spojnik slavina (komercijalno dostupno)

	Prekidač perilice UKLJUČEN
	Prekidač perilice ISKLJUČEN
	Prekidač indikatora preostalog kapaciteta baterije
	Preostala snaga baterije - gotovo prazna. Bateriju napunite što prije
	Preostala snaga baterije - napola prazna.
	Preostala snaga baterije je dostatna.
	Zabranjena radnja

STANDARDNA OPREMA

Osim glavne jedinice (1 jedinica), paket sadrži opremu navedenu na stranici 281.

Standardna oprema može se promijeniti bez prethodne najave.

VRSTE PRIMJENE

- Čisti zrcalna vrata, prozorska stakla, podove, zidove i sl.
- Čisti automobile, motocikle i sl.
- Čisti blato s opreme za vrt i opreme za poljoprivredu.

SPECIFIKACIJE

ELEKTRIČNI ALAT

Model	AW18DBL
Napon	18 V
Izlazni tlak (1 MPa: 10,2 kgf/cm ²)	0,5 – 2,0 MPa
Ispuštanje vode	0,5 – 1,2 L/min
Dopuštena temperatura vode	40°C ili manje
Metoda opskrbe vode	Opskrba spremnika vodom / Spojnik slavine / Opskrba spremnika vode.
Kapacitet spremnika	8 L
Motor	DC Motor
Dimenzije (duljina x širina x dubina)	302 mm x 254 mm x 473 mm
Težina*1	4,5 kg

*1 Težina (Prema EPTA postupku 2003): Isključujući bateriju, okidač pištolja, visokotlačno crijevo, varijabilne mlaznice.

PUNJAČ

Model	UC18YSL3
Napon punjenja	14,4 V – 18 V
Težina	0,6 kg

NAPOMENA

Zbog kontinuiranog programa istraživanja i razvoja tvrtke HiKOKI, ovdje navedene specifikacije mogu se promijeniti bez prethodne najave.

NAPOMENA

Nemojte snažno udarati ploču prekidača ili je slomiti. To može izazvati probleme.

PUNJENJE

Prije uporabe električnog alata, bateriju napunite kako slijedi.

- Priključite mrežni kabel punjača u utičnicu.**
Kada utikač punjača spojite u utičnicu, lampica indikatora napajanja treperit će crveno (u intervalima od 1 sekunde).
- Umetnite bateriju u punjač.**
Bateriju čvrsto umetnite u punjač kao što je prikazano na **slici 2**.
- Punjenje**
Prilikom umetanja baterije u punjač, lampica indikatora punjenja treperi plavo.
Kada se baterija napuni do kraja, lampica indikatora punjenja svijetli zeleno. (vidi **tablicu 1**)
(1) Signal lampice indikatora punjenja
Signal lampice indikatora punjenja bit će kao što je prikazano u **tablici 1**, ovisno o stanju punjača ili punjive baterije.

POZOR

- Ako se puni baterija koja je zagrijana jer je na duže vrijeme ostavljena na mjestu izloženom izravnom suncu ili je upravo korištena, lampica indikatora punjenja punjača svijetli 0,3 sekunde, i ne svijetli 0,3 sekunde (isključena je na 0,3 sekunde). U tom slučaju pustite da se baterija najprije ohladi, a tek potom započnete s punjenjem.
- Kada lampica indikatora punjenja treperi (u intervalima od 0,2 sekunde), provjerite i izvadite strane predmete iz konektora punjača baterije. Ako nema stranih predmeta, moguće je da su baterija ili punjač neispravni. Odnosite u ovlaštenu servis.
- Budući da ugrađeno mikro-računalo treba otprilike 3 sekunde kako bi ustanovilo da je baterija, koja se puni pomoću UC18YSL3 izvađena iz punjača, pričekajte barem 3 sekunde prije ponovnog umetanja za nastavak punjenja. Ako se baterija ponovo umetne u roku manjem od 3 sekunde, baterija se možda neće ispravno puniti.

Čišćenje i odlaganje perilice nakon uporabe	23	289
Odobir pribora	—	290

ODRŽAVANJE I INSPEKCIJA

1. **Provjera perilice i crijeva (Sl. 21)**
Uvjerite se da nema oštećenja, napuknuća ili nepravilnog rada.
Uvjerite se da redovito čistite otvor mlaznice s priloženom iglicom za čišćenje.

NAPOMENA

Odvijite pištolj s okidačem pa očistite otvor mlaznice.

2. **Provjerite cjediljke (Sl. 22)**

Operite sve blokade iz mreže s vodom na redovnoj osnovi.

NAPOMENA

Povucite cjedilo iz ulaza za vodu uz korištenje ravnih klijesta.

3. **Čišćenje perilice**

Iscijedite višak vlage iz krpe natopljene vodom i sapunom i obrišite perilicu.

Nemojte koristiti benzin, razrjeđivač, benzen, kerozin, itd. Nepoštivanje to može dovesti do loših informacija.

4. **Provjerite jesu li vijci labavi.**

Redovito provjerite olabavljenost vijaka te učvrstite svaki vijak koji je olabavljen. Nepridržavanje toga može biti opasno.

5. **Čišćenje i odlaganje perilice nakon uporabe (Sl. 23)**

Dodaci mogu biti spremjeni unutar perilicu kako je prikazano na **Sl. 23** ne samo u zbog korištenja nego i u vrijeme nošenja.

Izbjegavajte sljedeće okoline i spremite perilicu i dodatke na sigurno, suho mjesto kada nije u uporabi.

- Ne spremajte nadohvat djece ili na mjesto gdje ga djeca mogu uzeti.
- Ne spremajte na lokaciju gdje je kiša može dosegnuti, kao što je ispred kuće, li na lokaciju s visokom vlažnošću.
- Ne spremajte na mjesta koje su podložna drastičnim tajnama i promjenama za temperaturom ili direktnom svjetlošću.
- Ne spremajte na lokacijama koje sadrže hlapljive tvari koje imaju rizik od zapaljenja ili eksploziranja.

NAPOMENA

Skladištenje litij-ionskih baterija.

Uvjerite se da su litij-ionske baterije napunjena prije nego ih spremite.

Dugotrajno skladištenje (3 mjeseca ili duže) baterija s niskim nabojem može dovesti do pogoršanja performansi, značajno smanjiti korisno vrijeme baterije ili uzrokovati nemogućnost baterije da zadrži punjenje.

Međutim, značajno smanjeno vrijeme korištenja baterije može se oporaviti višekratnim punjenjem i korištenjem baterije dva do pet puta.

Ako je vrijeme trajanja baterije izuzetno kratko ponovljenom punjenju i uporabi, baterija je najvjerovatnije istrošena. U tom slučaju nabavite novu bateriju.

POZOR

Tijekom rada i održavanja električnih alata, potrebno je pridržavati se sigurnosnih propisa i standarda propisanih u svakoj zemlji.

MONTAŽA I RAD

Aktivnost	Slika	Stranica
Punjenje	2	282
Uklanjanje baterije	3	282
Pričvrstite mlaznicu za okidač pištolja	4	283
Odvijite mlaznicu s okidača pištolja	5	283
Redoslijed pričvršćivanja	6	283
Pričvrstite visokotlačno crijevo na pištolj s okidačem	7	283
Pričvrstite visokotlačno crijevo na priključak za dovod vode na glavnoj jedinici	8	283
Pričvrstite spremnik na glavno tijelo.	9	284
Umetanje baterije	10	284
Indikator napajanja	11	285
Indikator preostalog kapaciteta baterije	12	285
Kako koristiti varijabilnu mlaznicu	13	285
Pranje	14	285
Kada se opskrbljuje vodom iz slavine	15	286
Kad koristite spremljenu vodu	16	286
Kad se uporaba završi	17	287
Punjenje USB uređaja putem utičnice	18-a	288
Punjenje USB uređaja i baterije putem utičnice	18-b	288
Kako napuniti USB uređaj	19	288
Kad je punjenje USB uređaja dovršeno	20	288
Provjera perilice i crijeva	21	289
Provjera cjediljke	22	289

Važna obavijest za baterije za HiKOKI bežični električni alat

Molimo uvijek koristite naše originalne baterije. Ne možemo jamčiti sigurnost i učinkovitost našeg bežičnog električnog alata ako se koristi s drugim baterijama, ili kad se baterije rastavljaju i mijenjaju (kao što je demontaža i zamjena ćelija ili drugih unutarnjih dijelova).

JAMSTVO

Jamčimo da HiKOKI električni alat udovoljava zakonskim propisima. Ovo jamstvo ne pokriva oštećenja nastala pogrešnom uporabom, zloporabom, ili normalnim trošenjem. U slučaju prigovora, nerastavljen električni alat zajedno s POTVRDOM O JAMSTVU na kraju ovih uputa pošaljite ovlaštenom HiKOKI servisu.

Informacije o buci i vibracijama

Izmjerene vrijednosti određene su sukladno EN60335 i u skladu s normom ISO 4871.

Izmjerena razina zvučne snage A: 86 dB (A)

Izmjerena razina zvučnog tlaka A: 73 dB (A)

Nesigurnost K: 3 dB (A).

Nosite zaštitu sluha.

Ukupne vrijednosti vibracija (zbroj triju vektora) određene prema EN60335.

Vrijednost emisije vibracija $a_h = 4,71 \text{ m/s}^2$

Nesigurnost K = 1,5 m/s^2

Naznačena ukupna vrijednost vibracija izmjerena je u skladu sa standardnim metodama ispitivanja, a može se koristiti za međusobne usporedbe alata.

Također se može koristiti za preliminarnu procjenu izloženosti.

UPOZORENJE

- Emisija vibracija prilikom stvarnog korištenja električnog alata može se razlikovati od izjavljenih ukupnih vrijednosti ovisno u načinu na koji se alat koristi.
- Osigurajte sigurnosne mjere zaštite za osobe koje koriste alat, a koje se temelje na procjeni izloženosti u stvarnim uvjetima uporabe (uzimajući u obzir sve dijelove operativnog ciklusa, kao što su vremena kada je uređaj isključen, i kada radi u praznom hodu, zajedno s vremenom aktivnog korištenja).

NAPOMENA

Zbog kontinuiranog programa istraživanja i razvoja tvrtke HiKOKI, ovdje navedene specifikacije mogu se promijeniti bez prethodne najave.

PROBLEMI

Koristite oznake iz tablice u nastavku, ako alat ne radi normalno. Ako ni to ne dokine problem, javite se preprodavaču u ovlaštenom HiKOKI servisnom centru.

Simptom	Mogući uzrok	Rješenje
Motor neće raditi kad je okidač povučen.	Baterija nije instalirana.	Instalirajte bateriju.
	Prekidač je namješten na "OFF".	Uključite perilicu.
	Kapacitet baterije je nizak.	Napunite bateriju.
Pokazatelj rada neprestano bljeska, a perilica se ne pokreće.	Baterija je pregrijana.	Ako je ostavite, baterija će se automatski početi puniti ako joj se smanji temperatura, ali to može skratiti vijek trajanja baterije. Preporučljivo je da se baterija prije punjenja ohladi na dobro prozračeno mjestu, podalje od direktne sunčeve svjetlosti.
Pokazatelj rada brzo bljeska, a perilica se ne pokreće.	Postoji nepravilnost.	Provjerite i uklonite sve strane predmete između priključka baterije i glavne jedinice. Ako se brzo bljeskanje nastavi, kontaktirajte HiKOKI Ovlašteni Servisni Centar za popravke, jer problem može biti u perilici.
Voda se ne ispušta.	Cjedilo je blokirano.	Operite cjedilo koje je ugrađeno u ulaz za napajanje vodom.
Tlak vode je nizak.	Mlaznica je blokirana.	Očistite kraj mlaznice s isporučenom iglom za čišćenje mlaznice.
Tlak vode nije stabilan.	Konektor za spajanje vode je labav.	Provjerite i uvjerite se da je konektor za spajanje vode sigurno pričvršćen.
Ispuštanje vode je nepravilno.	Voda curi iz visokotlačne cijevi.	<ul style="list-style-type: none"> ○ Provjerite i uvjerite se da je konektor sigurno pričvršćen. ○ Ako je visokotlačna cijev oštećena, kontaktirajte HiKOKI Ovlašteni Servisni Centar za popravak.
Motor posustaje.	Voda curi iz glavne jedinice ili pištolja s okidačem.	Kontaktirajte HiKOKI Ovlašteni Servisni Centar za popravke.
Opskrba spremnika vode	Glavna jedinica i spremnik nisu pravilno spojeni.	Provjerite i uvjerite se da su glavna jedinica i spremnik sigurno spojeni.
	U spremniku ima malo vode.	Isključite prekidač napona i odmah nadopunite vodu u spremniku.
	Poklopac ventila spremnika je začepljen.	Skinite i očistite poklopac ventila.
Spoj slavine	Količina vode ili pritisak iz slavine je nizak.	Provjerite i uvjerite se da crijevo ima prikladan unutarnji promjer te da isto nije uvrnuto. Potpuno otvorite slavinu.
Opskrba spremljene vode	Nema dovoljno usisane vode.	Uronite crijevo u spremljenu vodu kako biste ga napunili s još vode (usisana voda).
	Postoji velika razlika u visini između dovoda vode i površine spremljene vode.	Stavite perilicu u razine s maksimalnom visinom usisavanja.
	Unutarnji promjer crijeva nije prikladan.	Koristite crijevo s unutarnjim dijametrom 7,5 – 9 mm.
Motor se iznenada zaustavio.	Nema preostalog kapaciteta baterije.	Napunite bateriju.
	Baterija se pregrijala (pokazatelj rada bljeska).	Odvojite bateriju s glavne jedinice i omogućite joj da se dovoljno ohladi na dobro prozračenom prostoru, podalje od direktne sunčeve svjetlosti.
	Postoji problem s glavnom jedinicom (pokazatelj rada ubrzano bljeska).	Kontaktirajte HiKOKI Ovlašteni Servisni Centar za popravke.
Motor se ponavljano pali i gasi dok ispušta vodu.	Mlaznica je blokirana stranim predmetom.	Očistite mlaznicu s priloženom iglom za čišćenje mlaznice.
	U spremniku ima malo vode.	Isključite prekidač napona i odmah nadopunite vodu.

Simptom	Mogući uzrok	Rješenje
Čak i kad je prekidač otpušten, motor se ne zaustavlja, ili se ponavljano pali i gasi.	Voda curi iz visokotlačne cijevi.	<ul style="list-style-type: none"> ○ Provjerite i uvjerite se da je konektor sigurno spojen. ○ Ako je visokotlačna cijev oštećena, kontaktirajte HIKOKI Ovlašteni Servisni Centar za popravak.
	Voda curi iz glavne jedinice ili pištolja s okidačem.	Kontaktirajte HIKOKI Ovlašteni Servisni Centar za popravke.
	Postoji problem s glavnom jedinicom.	
Visokotlačno crijevo se neće odvojiti ili ga je teško odvojiti od glavne jedinice ili pištolja s okidačem.	Snažni pritisak je izveden na visokotlačno crijevo.	Isključite napon i stisnite okidač kako biste otpustili pritisak.
Voda curi iz perilice.	Visokotlačno crijevo ili pištolj s okidačem nije pričvršćen dok je spremnik s vodom pričvršćen.	<p>Ovo je normalna pojava.</p> <ul style="list-style-type: none"> ○ Pričvrstite visokotlačno crijevo i pištolj s okidačem. ○ Kad spremate perilicu, iscijedite vodu iz spremnika i perilice. Vidi sliku 17.
Svjetleći pokazatelj punjenja ubrzano treperi ljubičasto, a punjenje baterije ne otpočinje.	Baterija nije potpuno umetnuta.	Sigurno umetnite bateriju.
	Strani predmet se nalazi na postolju baterije ili gdje je baterija pričvršćena.	Uklonite strani predmet.
Svjetleći pokazatelj punjenja treperi crveno, a punjenje baterije ne otpočinje.	Baterija nije potpuno umetnuta.	Sigurno umetnite bateriju.
	Baterija je pregrijana.	Ako je ostavite, baterija će se automatski početi puniti ako joj se smanji temperatura, ali to može skratiti vijek trajanja baterije. Preporučljivo je da se baterija prije punjenja ohladi na dobro prozračenom mjestu, podalje od direktne sunčeve svjetlosti.
Vrijeme korištenja baterije je kratko iako je baterija potpuno napunjena.	Vijek trajanja baterije je istekao.	Zamijenite staru novom baterijom.
Bateriji treba predugo da se napuni.	Temperatura baterije, punjača ili okoline je izrazito niska.	Bateriju puniti u zatvorenom prostoru ili u nekom drugom toplom okruženju.
	Ventili punjača su blokirani, što izaziva pregrijavanje njegovih unutarnjih dijelova.	Izbjegavajte blokiranje ventila.
	Ventilator ne radi.	Kontaktirajte HIKOKI Ovlašteni Servisni Centar za popravke.
Pokazatelj napona USB-a se isključio i USB uređaj se prestao puniti.	Kapacitet baterije je postao malen.	Zamijenite bateriju onom koja ima još kapaciteta.
		Uključite utikač za napajanje punjača u električnu utičnicu.
Pokazatelj napona USB-a se ne isključuje iako se USB uređaj prestao puniti.	Pokazatelj napona USB-a svijetli zeleno čime pokazuje da je punjenje USB-a moguće.	Ovo je normalna pojava.
Nije jasno koji je status punjenja USB uređaja, odnosno da li je punjenje završeno.	Pokazatelj napona USB-a se ne isključuje čak i kad je punjenje završeno.	Provjerite USB uređaj koji se puni kako biste potvrdili njegov status punjenja.
Punjenje USB uređaja je zaustavljeno usred rada.	Punjač je upokopan u električnu utičnicu dok se USB uređaj punio koristeći bateriju kao izvor napona.	Ovo je normalna pojava. Punjač pauzira punjenje USB-a na 5 sekundi kad se prelazi između različitih izvora napona.
	Baterija je u punjaču dok se USB uređaj punio koristeći električnu utičnicu kao izvor napona.	
Punjenje USB uređaja je zaustavljeno usred rada kad su baterija i USB punjač punjeni istovremeno.	Baterija je potpuno napunjena.	Ovo je normalna pojava. Punjač pauzira USB punjenje na 5 sekundi dok provjerava je li baterija uspješno dovršila punjenje.

Simptom	Mogući uzrok	Rješenje
Punjenje USB uređaja ne otpočinje kad se baterija i USB uređaj pune istovremeno.	Preostali kapacitet baterije je iznimno nizak.	Ovo je normalna pojava. Kad kapacitet baterije dosegne određenu razinu, USB punjenje se automatski pokreće.

ЗАГАЛЬНІ ІНСТРУКЦІЇ БЕЗПЕКИ АВТОМАТИЧНОГО ІНСТРУМЕНТУ

ПОПЕРЕДЖЕННЯ

Прочитайте всі інструкції та правила безпеки.

Невиконання правил та інструкції може спричинити ураження струмом, пожежу і/або важкі травми.

Збережіть всі інструкції та правила для подальшого користування.

1. Завжди підтримуйте чистоту і порядок на робочому місці.

Недотримання цієї вимоги може призвести до нещасних випадків.

2. Під час користування мийкою зважайте на оточення.

- Робоче місце має бути добре освітленим.
- Не користуйтеся мийкою поблизу легкозаймистих рідин чи газів.

3. Пам'ятайте про небезпеку ураження електричним струмом.

Не торкайтеся жодних заземлених предметів, коли використовуєте зарядний пристрій. (Це, зокрема, труби, нагрівачі, мікрохвильові печі, холодильники тощо).

4. Не користуйтеся мийкою, якщо поряд перебувають діти.

- Лише особа, яка користується мийкою, може торкатися виробу або шнура.
- На ділянці роботи, де використовується мийка, може перебувати лише особа, яка користується нею.

5. Якщо мийка не використовується, зберігайте її в безпечному місці.

Зберігайте мийку в сухому місці під висхідним або під замком, недоступному для дітей.

6. Не користуйтеся мийкою всупереч призначенню.

- Користуйтеся мийкою високого тиску в межах її потужності, щоб безпечно отримувати ефективні результати.
- Використовуйте мийку лише за призначенням.

7. Під час користування мийкою одягайте відповідний одяг.

За потреби використовуйте захисне взуття, рукавиці, наски з захисним щитком і беруші.

8. Під час роботи з мийкою користуйтеся захисними окулярами та масками, що захищають від пилу.

Під час користування мийкою існує небезпека потрапляння бризок і пилу в очі та рот.

9. Поводьтеся обережно зі шнуром живлення.

- Не переносьте зарядний пристрій тільки за шнур живлення та не витягайте штепсельну вилку з розетки, тримаючись за шнур живлення.
- Обережно тримайте шнур живлення від нагрівання, мастила та гострих кутів.

10. Об'єкт мийки слід надійно зафіксувати на місці.

У деяких випадках сила тиску води відкидає легкі предмети. Не використовуйте мийку для миття легких предметів, які неможливо закріпити на місці.

11. Обирайте зручну позу під час роботи з мийкою.
Завжди твердо стійте на двох ногах, щоб зберегти рівновагу.

12. Ретельно дглядайте мийку високого тиску.

- Регулярно чистіть мийку, щоб забезпечити її безпечно та ефективно використання.
- Користуйтеся посібником під час заміни частин, які постачаються.
- Регулярно перевіряйте шнур живлення зарядного пристрою та звертайтеся до свого дилера для ремонту в разі його пошкодження.

- Якщо ви користуєтеся подовжувачем, регулярно перевіряйте його стан та замінійте у разі виявлення ознак пошкодження.

- Ручка повинна бути завжди суха та чиста, на неї не має потрапляти мастило.

13. Вимкніть живлення та вийміть акумулятор з мийки високого тиску в таких випадках:

- Якщо вона не використовується або проводиться її ремонт.

- Під час встановлення або знімання частин, які постачаються в комплекті чи були придбані додатково.

- В інших ситуаціях, коли виникає очевидна небезпека.

14. Неналежні кабелі-подовжувачі можуть становити небезпеку.

15. За будь-якого використання мийки будьте уважними.

- Використовуючи мийку високого тиску, зважайте на способи використання, окреслені в посібнику, та на обставини навколо роботи.
- Не користуйтеся мийкою, якщо відчуваєте втому.

16. Користуйтеся лише зазначеними аксесуарами та компонентами.

Використання аксесуарів та компонентів, які не вказані в посібнику чи каталогах компанії HIKOKI, може призвести до нещасних випадків або травм, а тому цього слід уникати за будь-яку ціну.

17. Ремонт мийки високого тиску мають здійснювати лише кваліфіковані спеціалісти.

- Мийка високого тиску відповідає всім діючим нормам техніки безпеки; самовільні модифікації мийки не допускаються.

- З будь-яких питань ремонту слід звертатися до уповноваженого сервісного центру HIKOKI. Спроби відремонтувати пристрій без потрібних навичок можуть призвести до нещасних випадків або травм.

18. Не користуйтеся апаратом у разі пошкодження акумулятора або важливих частин апарату, наприклад, запобіжних пристроїв, шлангів високого тиску, пускового розпилювача.

19. Під час користування мийкою міцно тримайте пістолет із пусковим вимикачем обома руками.

Недотримання цієї вимоги може призвести до травм.

20. Струмінь води, який подається під високим тиском, може становити небезпеку, якщо ним користуватися неправильно.

Заборонено спрямовувати струмінь води під високим тиском на людей, тварин, крихкі предмети, електричне обладнання або саму мийку.

21. Не використовуйте бензин, мастило, органічні розчинники, будь-які займісті, токсичні та інші невідповідні рідини.

Недотримання цієї вимоги може призвести до вибуху, появи вогню чи диму або інших нещасних випадків, що можуть спричинити пошкодження або травми.

22. Під час миття автомобільних шин стежте за тим, щоб наночесний сервісний знаходився на відстані щонайменше 50 см від поверхні, яка миться.

Недотримання цієї вимоги може призвести до пошкодження протектора чи гальм, що, в свою чергу, може стати причиною серйозних нещасних випадків.

23. Не торкайтеся штепсельної вилки зарядного пристрою або електричної розетки вологими руками.

Недотримання цієї вимоги може призвести до ураження електричним струмом.

24. Заборонено використовувати мийку високого тиску дітям або невідготовленим особам.

25. Вода, що витікає крізь запобіжники повернення вважається не питною.

У випадку підключення мийки до крану з питною водою обов'язково використовуйте клапан повернення.

Використовуйте пристрій запобігання зворотному потоку згідно EN12729 типу BA.

Воду, яка пройшла через клапан повернення, заборонено пити.

26. **Перенайтесь, що вода не розбризкується на мийку високого тиску, зарядний пристрій, електричну розетку або інші ділянки. Також заборонено залишати або використовувати мийку під дощем.**

Недотримання цієї вимоги може призвести до ураження електричним струмом.

27. **Не тримайте пістолет із пусковим вимикачем, фіксуючи його на місці.**

28. **Якщо мийка не працює нормально або створює незвичайні звуки чи вібрацію, її слід негайно вимкнути та звернутися до уповноваженого сервісного центру НіКОКІ для огляду або ремонту.**

Продовження використання може призвести до травм.

29. **У випадку випадкового падіння мийки або її зіткнення з твердим предметом її слід оглянути на предмет пошкоджень, тріщин і деформації.**

Недотримання цієї вимоги може призвести до травм.

30. **Не спрямовуйте струмінь води на себе чи іншу особу, щоб почистити одяг або взуття.**

31. **Завжди вимикайте головний вимикач, залишаючи пристрій без нагляду.**

ОБЕРЕЖНО

1. **Перш ніж від'єднувати шланг високого тиску, спустіть з мийки тиск.**

2. **Усі аксесуари, які постачаються в комплекті, слід встановлювати належним чином згідно з посібником.**

Недотримання цієї вимоги може призвести до їх від'єднання або травм.

3. **Огляньте предмет, який миєте, щоб переконатися, що до нього не причепилися будь-які сторонні предмети.**

Недотримання цієї вимоги може призвести до відлітання сторонніх предметів та несподіваної травми.

4. **Не спрямовуйте струмінь води на ділянки навколо наклею на предметі, який миєте.**

Недотримання цієї вимоги може призвести до відшарування наклею.

5. **Під час перенесення мийки міцно тримайте її за ручку.**

6. **За дітьми слід наглядати, щоб вони не гралися з пристроєм.**

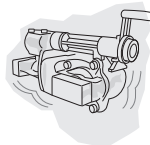
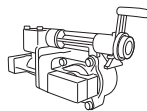

4. Не дозволяйте стороннім речовинам потрапляти в отвір для підключення акумуляторної батареї.
5. Ніколи не розбирайте акумуляторну батарею та зарядний пристрій.
6. Ніколи не замикайте акумуляторну батарею накоротко. Замикання батареї накоротко призведе до різкого збільшення струму і перегріву. У результаті батарея згорить або буде пошкоджена.
7. Не кидайте батарею у вогонь. Підпалена батарея може вибухнути.
8. Віднесіть використані батареї в магазин, де вони були придбані, якщо термін служби батарей після зарядки стане значно коротким для їх практичного використання. Не ліквідуйте відпрацьовані батареї самостійно.
9. Не вставляйте будь-який сторонній предмет в щілини повітряної вентиляції зарядного пристрою. Попадання металевих предметів або легкозаймистих матеріалів в щілини повітряної вентиляції зарядного пристрою може привести в результаті до ураження електричним струмом або до пошкодження зарядного пристрою.

ОБЕРЕЖНО

1. **Підтримуйте чистоту і порядок на робочому місці**

Під час користування мийкою навколо розбризкується брудна вода. Тому потрібно оглядати робоче місце, щоб усунути всі перешкоди, та підтримувати його в чистоті та порядку.

2. **Розміщення мийки**

Обирайте рівні поверхні, де мийку не забризкає вода під час миття.

3. У випадку від'єднання шлангу від крану або мийки, а також, якщо у мийку припинено подачу води, негайно встановіть вимикач у положення OFF (Вимкнути).

Недотримання цієї вимоги може відразу призвести до несправностей (внаслідок роботи без води).

4. Завжди встановлюйте вимикач положення OFF (Вимкнути), якщо тимчасово призупиняєте роботу.

Недотримання цієї вимоги може призвести до автоматичного запуску двигуна.

5. Під час роботи палець має знаходитися в центрі пускового вимикача

Недотримання цієї вимоги може призвести до травмування пальців унаслідок защемлення. Тримайте пістолет і насадку міцно обома руками.

6. У двигуні цього інструмента встановлено потужний постійний магніт.

Дотримуйтеся перелічених далі застережних заходів, які стосуються налипання трісок на інструмент і впливу постійного магніту на роботу електронних пристроїв.

- Якщо ви користуєтесь кардіостимулятором або іншим електронним пристроєм медичного призначення, не користуйтеся інструментом і не наближайтесь до нього. Це може зашкодити роботі такого електронного пристрою.

- Не користуйтеся інструментом поблизу таких точних пристроїв як стільникові телефони, магнітні карти або електронні носії даних. Це може призвести до неналежної їх роботи, несправностей або втрати даних.

ДОДАТКОВІ ПРАВИЛА БЕЗПЕКИ

ПОПЕРЕДЖЕННЯ

1. **Не вмикайте мийку, коли натиснуто пусковий вимикач.**

Недотримання цієї вимоги може призвести до негайного розпилення води під високим тиском, щоб може стати причиною непередбачуваних нещасних випадків.

2. **Не спрямовуйте насадку на людей чи тварин.**

Недотримання цієї вимоги може призвести до травм.

3. **Після завершення роботи слід обов'язково спустити залишки води з мийки, пістолета з пусковим вимикачем, шлангу тощо.**

Недотримання цієї вимоги може призвести до замерзання та несправностей.

ПРИМІТКА

1. Незакріплені з'єднання можуть призводити до витоку води.
2. Звольте кільцевий ущільнювач водою, щоб полегшити з'єднання, якщо важко вставити шланг і насадку.
3. Зчистіть із пазів на пістолеті з пусковим вимикачем та з виступів на насадці бруд, мул та ін.
4. Спочатку виберіть режим «струмінь», після чого поступово переведіть його в режим «розпилення», тримаючи пусковий вимикач натиснутим. Слід пам'ятати, що у разі різкого переведення в положення «розпилення» існує імовірність розпилення води в горизонтальній площині на велику відстань.
5. Зважайте на те, що насадку можна пошкодити, якщо прикласти силу, минаючи точку повної зупинки під час перемикання режимів «струмінь» і «розпилення».
6. Починайте початкове миття на відстані приблизно 1 метр від призначеного предмета, і потім поступово підходьте ближче, перевіряючи рівень очищення, поки не досягнете відстані, на якій забруднення ефективно змивається. Тиск пультверизатора мийки приблизно у 7 разів вищий за тиск води у крані. Струмені води під високим тиском можуть призвести до пошкодження або відшарування покриття з предметів, які ви мисте.
7. У деяких випадках розпилення води може бути нестабільним через те, що у помпі накопичилося повітря і тиск зі шлангу було спущено разом із водою відразу після використання. У цьому разі випустіть воду до отримання стабільного потоку.
8. Між натисканням та відпусканням пускового вимикача зберігайте інтервал щонайменше дві секунди. Недотримання цієї вимоги може призвести до несправностей вимикача тиску.
9. Не викидайте живлення, коли бак пустий або водопровідний кран закритий. Недотримання цієї вимоги може призвести до несправностей.
10. Двигун автоматично вимкнеться, коли у мийці буде створено достатній тиск води.
11. Блокуйте пусковий вимикач стопором у перервах в роботі та після завершення миття.
12. Якщо залишити мийку ввімкненою, це може призвести до роботи без води та відповідно до несправностей.
13. Використання акумулятора в умовах низьких температур (нижче 0 градусів за Цельсієм) може в деяких випадках призвести до зменшення ефективності роботи. Однак, це тимчасове явище, і нормальна ефективність роботи відновиться, коли батарея нагріється.
14. Вода може витікати, якщо бак, який містить воду, прилаштовано, а шланг високого тиску не прилаштовано.
 - Перш ніж прилаштувати бак, прилаштуйте шланг високого тиску та пусковий розпилювач.
 - Спершу від'єднайте бак, а потім від'єднайте шланг високого тиску та пусковий розпилювач та переконайтеся, що з бака злило всю воду.
 - Переконайтеся, що шланг високого тиску та пусковий розпилювач прилаштовано, коли переміщуєте або прилаштовуєте бак з водою.
 - Якщо використовуєте мийку в приміщенні, розташуйте її в місці, де протікання води не становитиме проблеми.

ПРИ ВИКОРИСТАННІ АКУМУЛЬОВАНОЇ ВОДИ

ОБЕРЕЖНО

1. Використовуйте лише чисту воду (вода з річки або струмка, замулена вода містить включення піску). Недотримання цієї вимоги може призвести до несправностей.

ПРИМІТКА

1. Вода не качається за таких умов:
 - Коли використовується шланг із внутрішнім діаметром більше 9 мм
 - Коли перепад висот між вхідним отвором подачі води та рівнем поверхні води більший за 0,5 м
 - Коли всередині шланга недостатньо води
2. Не встановлюючи насадку, встановіть вимикач у положення ON (Увімкнути). Недотримання цієї вимоги може призвести до роботи без води та відповідно до несправностей.
3. Якщо протягом двох хвилин вода не почне витікати, встановіть вимикач у положення OFF (Вимкнути). Недотримання цієї вимоги може призвести до несправностей (внаслідок роботи без води).

Максимальна висота забору (діапазон піднімання) становить приблизно 0,5 м.

Встановлюйте його належним чином відповідно до умов.

Висота забору, коли отвір подачі води розташований нижче, ніж верхня точка шлангу забору: від верхньої точки шлангу забору до поверхні води.

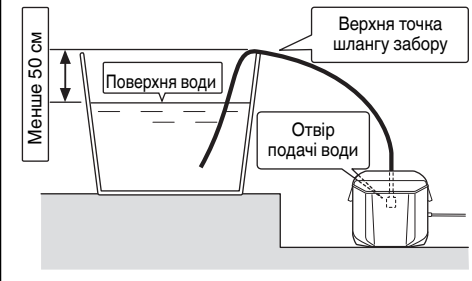

Висота забору, коли отвір подачі води розташований на рівні верхньої точки шлангу забору: від отвору подачі води до поверхні води.

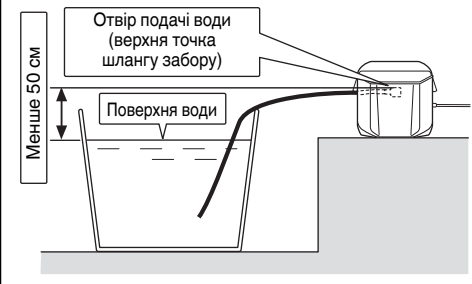

ЗАПОБІЖНІ ЗАХОДИ ПРИ ПОВОДЖЕННІ З ІОННО-ЛІТІЄВОЮ АКУМУЛЯТОРНОЮ БАТАРЕЄЮ

Для збільшення терміну служби іонно-літєва батарея оснащена функцією захисту, яка зупиняє вихід заряду. У випадках 1-3, описаних нижче, при використанні даного пристрою, двигун може зупинитися, навіть якщо ви натискаєте вимикач. Це не є несправністю, так як це наслідок спрацювання функції захисту.

1. Коли потужність батареї продовжує знижуватися, двигун вимикається. У цьому випадку необхідно негайно зарядити батарею.
2. Якщо інструмент перевантажений, двигун може зупинитися. У такій ситуації необхідно відпустити вимикач інструменту та усунути причини перевантаження. Після цього можна продовжити роботу.
3. Якщо батарея перегрілася при перевантаженні, батарейне живлення може закінчитися. У такому випадку припиніть використовувати батарею і дайте їй охолонути. Після цього можна продовжити роботу.

Крім того, візьміть до уваги такі попередження та застереження.

ПОПЕРЕДЖЕННЯ

Щоб уникнути витоку заряду батареї, теплоутворення, димовиділення, вибуху і загоряння, переконайтеся, що дотримуються такі запобіжні заходи.

1. Переконайтеся в тому, що на батареї немає металевої стружки і пилу.
 - Під час роботи переконайтеся, що на батарею не насила металева стружка і пил.
 - Переконайтеся, що на батарею не насила металева стружка і пил, що потрапляє на інструмент під час роботи.
 - Не зберігайте невикористану батарею в місці, відкритому для металевої стружки і пилу.
 - Перед зберіганням батареї протріть всю металеву стружку і пил в місці її зберігання і не зберігайте батарею разом з металевими предметами (болтами, цвяхами і т.д.).
2. Не проколюйте батарею гострими предметами, наприклад, цвяхом, не бийте молотком, не наступайте на неї, не кидайте і не піддавайте батарею сильним механічним ударам.
3. Не використовуйте явно пошкоджені і деформовані батареї.
4. Не використовуйте батарею, змінюючи полярність.
5. Не з'єднувати безпосередньо з електричними виходами або машинними розетками для прикурювання сигарет.
6. Не використовуйте батарею з метою, яка суперечить зазначеним.
7. Якщо не вдається зробити зарядку батареї навіть після закінчення певного часу для перезарядки, негайно припиніть подальшу перезарядку.
8. Не розміщуйте і не піддавайте батарею впливу високої температур або високого тиску, таких як у мікрохвильовій печі, сушарці або контейнері високого тиску.
9. Тримайте подалі від вогню, особливо після виявлення витоку заряду або стороннього запаху.
10. Не використовуйте в приміщеннях, де виробляється сильна статична електрика.
11. У разі витоку батареї, стороннього запаху, теплоутворення, вицвітання або деформації, або будь-яких аномальних ознак під час використання, перезарядки або зберігання негайно видаліть батарею з приладу або зарядного пристрою і не використовуйте її надалі.

ОБЕРЕЖНО

1. У разі якщо рідина, яка витікає з батареї, потрапляє в очі, не трійть їх, а промийте їх чистою водою, наприклад, проточною, і негайно зверніться до лікаря. Якщо не вжити заходів, рідина може викликати очні проблеми.
 2. Якщо рідина потрапляє на шкіру або одяг, негайно добре промийте їх чистою водою, наприклад, проточною.
 3. Існує можливість появи роздратування на шкірі.
- Якщо під час першого використання батареї ви виявите іржу, сторонній запах, перегрівання, знебарвлення, деформацію та/або інші відхилення, припиніть використання і поверніть її своєму постачальнику або продавцю.

ПОПЕРЕДЖЕННЯ

Попадання струмопровідних речовин на клеми літєво-іонної батареї є можливою причиною короткого замикання і займання. Розміщуючи літєво-іонну батарею на зберігання, дотримуйтеся наступних інструкцій.

- Не розміщуйте залишки струмопровідного матеріалу, цвяхи, дрот, наприклад, сталевий або мідний, в контейнер, в якому зберігається батарея.
- Щоб уникнути короткого замикання, помістіть батарею в інструмент або ж на період зберігання надійно зафіксуйте на ній кришку, приховавши кришкою вентилятор.

ЗАПОБІЖНІ ЗАСОБИ

Щоб зробити роботу мийки безпечною, її обладнано такими запобіжними засобами.

Перемикач живлення

Попереджає мимовільне вмикання мийки.

Пістолет з пусковим вимикачем та стопором

Попереджає натискання на пусковий вимикач та мимовільний запуск роботи мийки.

Вимикач тиску

Попереджає утворення в мийці тиску, що перевищує допустимий рівень. Відпускання важеля на пусковому розпилювачі призведе до того, що вентиль, керований тиском води, зупинить операції накачування. Якщо на важіль знову натиснути, помпа відновить роботу.

Автоматичне вимикання

Мийка має функцію автоматичного вимикання, призначену для запобігання непотрібній витраті заряду акумулятора, а також запобігання неавтоматичному запуску та нещасним випадкам.

Автоматичне вимикання активується в таких випадках:

- Коли живлення лишається ввімкнутим, і пусковий механізм не натиснуто протягом приблизно 30 хвилин
- Коли пусковий механізм безперервно натискають протягом приблизно 30 хвилин
- У разі перегрівання батареї двигун може зупинитися.

ЗАСТЕРЕЖЕННЯ ЩОДО ПІДКЛЮЧЕННЯ ПРИСТРОЮ USB

При виникненні непередбаченої проблеми, інформація, що знаходиться в пристрої USB, підключеному до цього продукту, може бути пошкоджена або втрачена. Обов'язково зробіть резервну копію даних, що містяться на цьому USB пристрої, перед тим як використовувати з цим продуктом.

Українська

Зауважте, що наша компанія не бере на себе жодної відповідальності за будь-які пошкоджені або втрачені дані, що зберігаються в пристрої USB, а також за будь-яку шкоду, яка може бути завдана підключеному пристрою.

ПОПЕРЕДЖЕННЯ

- Перед використанням перевірте з'єднувальний кабель USB на відсутність будь-якого дефекту чи пошкодження. Використання кабелю USB, який має дефекти чи пошкодження, може призвести до появи диму або загоряння.
- Коли виріб не використовується, закрийте порт USB гумовою кришкою. Накопичування пилу тощо в порті USB може призвести до появи диму або загоряння.

ПРИМІТКА

- Під час перезаряджання USB може виникнути випадкова пауза.
- Коли пристрій USB не заряджається, вийміть пристрій USB із зарядного пристрою. Нехтування цією інструкцією може не тільки зменшити термін служби батареї пристрою USB, але також може привести до неочікуваних нещасних випадків.
- Заряджання деяких пристроїв USB неможливе (залежить від типу пристрою).

НАЗВИ КОМПОНЕНТІВ (Мал. 1 – Мал. 23)







①	Бак	⑮	Регульована насадка
②	Бокова кишень	⑯	Пусковий розпилювач
③	Вихідний отвір подачі води	⑰	Пусковий механізм
④	Важіль	⑱	Блокування пускового механізму
⑤	Фіксатор	⑲	Шланг високого тиску
⑥	Кришка бака	⑳	Шпилька для чищення насадки
⑦	Ручка	㉑	Акумуляторна батарея
⑧	З'єднувач подачі води (встановлюється на основному корпусі)	㉒	Водопровідний шланг (є в продажу)
⑨	Кришка	㉓	Швидкороз'ємне з'єднання (продається окремо)
⑩	Дисковий регулятор тиску води	㉔	Швидкороз'ємне з'єднання (є в продажу)
⑪	Перемикач індикатора заряджання	㉕	З'єднувач подачі води (продається окремо)
⑫	Лампа індикатора заряджання	㉖	З'єднувач пускового розпилювача
⑬	Перемикач живлення	㉗	Ковпачок вентиля
⑭	Індикатор живлення	㉘	Сітчастий фільтр

СИМВОЛИ

ПОПЕРЕДЖЕННЯ

Нижче наведено символи, які зазначаються на пристрої. Перш ніж користуватися пристроєм, ви повинні розуміти їх значення.

	AW18DBL: Акумуляторна мийка високого тиску
	Прочитайте всі правила безпеки та вказівки.
	Лише для країн ЄС Не викидайте електричні інструменти із побутовими відходами! Згідно Європейської Директиви 2002/96/EC про відходи електронного та електричного виробництва і її запровадження згідно місцевих законів електронні інструменти, які відслужили робочий строк, слід утилізувати окремо і повертати до установ, що займаються екологічною переробкою брухту.
	Попередження
V	Номінальна напруга
kg	Кілограм
MPa	Мегапаскаль
	Струмінь води, який подається під високим тиском, може становити небезпеку, якщо ним користуватися неправильно. Заборонено спрямовувати струмінь води під високим тиском на людей, електричне обладнання або саму мийку.
	Воду, яка пройшла через клапан повернення, заборонено пити.
	Вийміть акумулятор
	Розблокування
	Пістолет із пусковим вимикачем
	Регульована насадка
	Шланг високого тиску (3 м)
	Спиця для очищення насадки
	Штуцер для подачі води (Додаткове приладдя... купуються окремо)
	Муфта швидкого з'єднання (чорного кольору) (є в продажу)
	Муфта швидкого з'єднання (для шлангів малого діаметра) (є в продажу)
	<ul style="list-style-type: none"> • Водопровідний шланг (тип, стійкий до тиску) (є в продажу) • Водопровідний шланг малого діаметра (є в продажу)
	Водопровідний з'єднувач (є в продажу)
	УВІМКНЕНО положення перемикача живлення мийки

	ВИМКНЕНЕ положення перемикача живлення мийки
	Індикатор залишку заряду батареї
	Майже відсутній заряд батареї. Зарядіть батарею якомога швидше.
	Половина заряду батареї.
	Достатній заряд батареї.
	Заборонена дія

СТАНДАРТНІ АКСЕСУАРИ

Окрім основного пристрою (1 пристрій), до комплекту входять аксесуари, перелік яких представлено на сторінці 281.

Комплект стандартного приладдя може бути змінений без попередження.

ОБЛАСТІ ЗАСТОСУВАННЯ

- Миття дверей з сітками, вікон, підлоги, стін тощо.
- Миття автомобілів, мотоциклів тощо.
- Змивання бруду з садового та сільськогосподарського обладнання.

ТЕХНІЧНІ ХАРАКТЕРИСТИКИ

ЕЛЕКТРОІНСТРУМЕНТ

Модель	AW18DBL
Напруга	18 В
Вихідний тиск (1 МПа: 10,2 кгс/см ²)	0,5–2,0 МПа
Злив води	0,5–1,2 л/хв
Допустима температура води	40 °C або менше
Метод водопостачання	Водопостачання з бака / підключення до водопроводу / акумуляване водопостачання
Об'єм бака	8 л
Двигун	Електродвигун постійного струму
Розміри (довжина x ширина x глибина)	302 мм x 254 мм x 473 мм
Вага*1	4,5 кг

*1 Маса (згідно з Процедурою 2003 Європейської асоціації виробників електроінструменту): Без акумулятора, пускового розпилювача, шланга високого тиску, регульованої насадки.

ЗАРЯДНИЙ ПРИСТРІЙ

Модель	UC18YSL3
Зарядна напруга	14,4 В – 18 В
Вага	0,6 кг

ПРИМІТКА

Через постійні дослідження і розвиток, які здійснює компанія НіКОКІ, технічні характеристики можуть змінюватися без попередження.

ПРИМІТКА

Не піддавайте панель переключення сильним ударам і не ламайте її. Це може призвести до пошкодження.

ЗАРЯДКА

Перед використанням електроінструменту зарядіть батарею наступним чином.

1. Підключіть шнур живлення зарядного пристрою до мережевої розетки.

При підключенні шнура живлення зарядного пристрою до мережевої розетки індикатор заряджання буде блимати червоним (з 1-секундними інтервалами).

2. Вставте батарею в зарядний пристрій.

До кінця вставте батарею в зарядний пристрій, як зазначено на **Мал. 2**.

3. Зарядка

При встановленні батареї в зарядний пристрій індикатор заряджання буде блимати синім. Коли батарея повністю зарядиться, індикатор заряджання почне світитися зеленим. (Див. **таблицю 1**)

- (1) Показання індикатора заряджання
Показання індикатора заряджання надано в **Таблиці 1**, відповідно до стану зарядного пристрою й акумуляторної батареї.

Далі надано рекомендації щодо подовження терміну служби батарей.

- (1) Перезаряджайте батареї, перш ніж вони повністю розрядяться.
Коли потужність інструмента зменшується, припиніть використання інструмента та перезарядіть акумуляторну батарею. Якщо продовжити використання інструмента та далі витратити електричну енергію, то батарея може пошкодитися і термін служби батареї скоротиться.
- (2) Не заряджайте батарею за високої температури.
Безпосередньо після використання акумуляторна батарея буде гарячою. Якщо таку батарею перезаряджати відразу після використання, то погіршується внутрішній хімічний склад батареї та скорочується термін служби батареї. Залиште батарею на деякий час і зарядіть її, коли вона охолоне.

ОБЕРЕЖНО

- Якщо батарея заряджається, перебуваючи в перегрітій стані внаслідок її використання або тривалого впливу сонячного світла, тоді індикатор заряджання зарядного пристрою горітиме протягом 0,3 секунди, не горітиме протягом 0,3 секунди (вимикається на 0,3 секунди). У цьому випадку дозвольте батареї охолонути, а потім почніть зарядку.
- Коли індикатор заряджання блимає (з інтервалом 0,2 секунди), перевірте наявність сторонніх предметів у роз'ємі батареї зарядного пристрою й видаліть їх, якщо вони там є. Якщо в ньому не виявляються жодних сторонніх предметів, розгляньте ймовірність несправності батареї або зарядного пристрою. Віднесіть його до вашого уповноваженого сервісного центру.
- Оскільки вбудованому мікрокомп'ютеру потрібно близько 3 секунд для перевірки того, що батарею, яка заряджалася за допомогою зарядного пристрою UC18YSL3, було вилучено, зачекайте мінімум 3 секунди перед її повторним вставленням для продовження зарядки. В разі повторного встановлення батареї протягом 3 секунд, батарея може не зарядитися належним чином.

УСТАНОВКА ТА ЕКСПЛУАТАЦІЯ

Операція	Малюнок	Сторінка
Зарядка	2	282
Виймання акумулятора	3	282
Встановіть насадку на пістолет із пусковим вимикачем	4	283
Від'єднайте насадку від пускового розпилювача	5	283
Порядок прилаштування	6	283
Прикріпіть шланг високого тиску до пістолета з пусковим вимикачем	7	283
Прилашуйте шланг високого тиску до вихідного отвору подачі води на основному корпусі	8	283
Прилашуйте бак до основного корпусу	9	284
Установлення акумулятора	10	284

Індикатор живлення	11	285
Індикатор залишку заряду батареї	12	285
Як використовувати регульовану насадку	13	285
Миття	14	285
При використанні водопровідного водопостачання	15	286
При використанні акумуляторної води	16	286
Коли операцію завершено	17	287
Заряджання пристрою USB від електричної розетки	18-a	288
Заряджання пристрою USB і батареї від електричної розетки	18-b	288
Правила перезаряджання пристрою USB	19	288
Коли зарядження пристрою USB завершено	20	288
Огляд мийки та шлангів	21	289
Огляд сітчастого фільтра	22	289
Збирання та зберігання мийки після використання	23	289
Вибір аксесуарів	—	290

ТЕХНІЧНЕ ОБСЛУГОВУВАННЯ І ПЕРЕВІРКА**1. Огляд мийки та шлангів (мал. 21)**

Огляньте їх на предмет ознак пошкодження, тріщин або деформацій.
Насадку слід обов'язково регулярно прочищати щипцею для очищення насадки, яка входить до комплекту.

ПРИМІТКА

Від'єднайте пістолет із пусковим вимикачем та прочистіть отвір насадки.

2. Огляд сітчастого фільтра (мал. 22)

Регулярно промивайте водою забиту решітку фільтра.

ПРИМІТКА

Зніміть сітчастий фільтр з отвору подачі води за допомогою плоского губця.

3. Протріть мийку

Витисніть надлишок води з ганчірки, змоченої в мильному розчині, та протріть нею мийку.
Не використовуйте для цього бензин, розчинник, бензол, гас тощо. Недотримання цієї вимоги може призвести до деформації.

4. Перевірте гвинти.

Регулярно перевіряйте, чи достатньо затягнуто гвинти, та в разі потреби дотягуйте їх. Недотримання цієї вимоги може становити небезпеку.

5. Збирання та зберігання мийки після використання (мал. 23)

Якщо мийка не використовується або її потрібно перенести, аксесуари до неї можна зберігати всередині мийки, як показано на мал. 23.
Якщо ви не користуєтесь мийкою та аксесуарами до неї, зберігайте їх в безпечному сухому місці з дотриманням перелічених нижче вимог.

Українська

- Не зберігайте мийку або її компоненти в місцях, доступних для дітей, а також у місцях, де діти можуть ними гратися.
- Не зберігайте у місцях, де на них може падати дощ, наприклад, перед будинком або в місцях, де зберігається висока вологість.
- Не зберігайте у місцях, де спостерігаються різкі перепади температури або потрапляє пряме сонячне проміння.
- Не зберігайте у місцях, де присутні леткі займисті або вибухонебезпечні речовини.

ПРИМІТКА

Зберігання іонно-літєвих батарей.

Перш ніж відкласти іонно-літєві батареї на зберігання, упевніться, що вони повністю заряджені. Тривале зберігання (3 місяці або довше) батарей із низьким зарядом може призвести до погіршення їхніх характеристик, зокрема суттєвого скорочення тривалості експлуатації батарей або ж нездатності батарей утримувати заряд.

Проте зарядження і використання батарей два-п'ять разів посліп призводить до відновлення часу використання батареї.

Якщо ж повторне зарядження і використання батарей не допомагає і час використання батарей усе ще надто короткий, це означає, що їхній ресурс вичерпано і слід придбати нові батареї.

ОБЕРЕЖНО

Під час роботи і догляду слід брати до уваги місцеві норми і стандарти.

Важлива інформація про батареї для бездротових електроінструментів НіКОКІ

Завжди використовуйте фірмові батареї, призначені саме для даного інструменту. Ми не гарантуємо безпеку і функціонування наших електроінструментів при використанні батарей, виготовлених не нашою компанією, або ж розібраних і модифікованих батарей (в яких були демонтовані та замінені гальванічні елементи батареї або інші внутрішні деталі).

ГАРАНТІЯ

Ми гарантуємо, що автоматичні інструменти НіКОКІ виготовлені згідно місцевих вказівок. Ця гарантія не розповсюджується на дефекти або пошкодження через зловживання, неправильне користування або звичайне спрацювання. Якщо ви маєте скарги, будь ласка, надішліть автоматичний інструмент, будь розбираючи його, із ГАРАНТІЙНИМ СЕРТИФІКАТОМ, який знаходиться в кінці інструкції, до авторизованого сервісного центру НіКОКІ.

Інформація про шум та вібрацію

Виміряні величини визначені згідно EN60335 і визнано такими, що відповідають ISO 4871.

Виміряний рівень потужності звуку в співвідношенні А: 86 дБ (А)
Виміряний рівень тиску звуку в співвідношенні А: 73 дБ (А)
Похибка К: 3 дБ (А)

Носить пристрій захисту органів слуху.

Повне значення вібрації (триаксіальна векторна сума) визначена згідно EN60335.

Величина вібрації $a_h = 4,71 \text{ м/с}^2$
Похибка К = $1,5 \text{ м/с}^2$

Зазначений рівень вібрації був виміряний згідно стандартного тесту і може бути використаний при порівнянні інструментів між собою.

Він може використовуватися для первинного визначення впливу.

ПОПЕРЕДЖЕННЯ

- Вібрація під час справжнього користування може відрізнятися від заявленої, залежно від способу застосування інструменту.
- Визначте заходи безпеки для оператора згідно практичного застосування (беручи до уваги всі частини робочого циклу, такі як вимикання інструменту і його роботи вхолосту на додаток до виконання робочих завдань).

ПРИМІТКА

Через постійні дослідження і розвиток, які здійснює компанія НіКОКІ, технічні характеристики можуть змінюватися без попередження.

УСУНЕННЯ НЕСПРАВНОСТЕЙ

Якщо під час роботи інструмента виникають незвичайні ознаки, виконайте дії для перевірки інструмента, перелічені в таблиці нижче. Якщо проблему не вдасться усунути, зверніться до дилера або уповноваженого сервісного центру НіКОКІ.

Ознака	Можлива причина	Спосіб усунення проблеми	
Електродвигун не працює, коли натискають пусковий механізм.	Акумулятор не встановлено.	Установіть акумулятор.	
	Перемикач встановлено в положення «ВИМК.».	Увімкніть мийку.	
	Низький заряд акумулятора.	Зарядіть акумулятор.	
Індикатор живлення блимає декілька разів, а мийка не запускається.	Акумулятор перегрівся.	Якщо залишити акумулятор як є, то він автоматично почне заряджання, коли його температура зменшиться, але це може зменшити термін служби акумулятора. Рекомендується перед заряджанням охолодити акумулятор у добре провітрюваному приміщенні подалі від прямого сонячного світла.	
Індикатор живлення часто блимає, а мийка не запускається.	Це несправність.	Перевірте й видаліть будь-які сторонні речовини з-поміж контактів акумулятора та основного корпусу. Якщо індикатор і далі часто блимає, зверніться до уповноваженого сервісного центру НіКОКІ для ремонту, оскільки можливо, що в роботі мийки виникла проблема.	
Вода не зливається.	Сітчастий фільтр заблоковано.	Промийте сітчастий фільтр, який вбудовано у вхідний отвір подачі води.	
Низький тиск води.	Насадку заблоковано.	Почистьте кінець насадки за допомогою шпильки для чищення насадки, яка постачається в комплекті.	
Нестійкий тиск води.	З'єднувач подачі води нещільно прикріплено.	Перевірте та переконайтеся, що з'єднувач подачі води надійно затягнуто.	
Неправильний злив води.	Із шланга високого тиску протікає вода.	<ul style="list-style-type: none"> ○ Перевірте та переконайтеся, що з'єднувач щільно приєднано. ○ Якщо шланг високого тиску пошкоджено, зверніться до уповноваженого сервісного центру НіКОКІ для ремонту. 	
Електродвигун скрегоче.	З основного корпусу або пускового розпилювача протікає вода.	Зверніться до уповноваженого сервісного центру НіКОКІ для ремонту.	
	Водопостачання з бака	Основний корпус і бак з'єднано неналежним чином.	Перевірте та переконайтеся, що основний корпус і бак надійно з'єднано.
		У баку залишилося мало води.	Вимкніть живлення та негайно долийте в бак воду.
		Ковпачок вентиля бака засмітився.	Зніміть ковпачок вентиля та почистьте його.
Підключення до водопроводу	Малий об'єм і низький тиск води з водопровідного крана.	Перевірте та переконайтеся, що шланг має відповідний внутрішній діаметр і він не перекручений. Повністю відкрийте водопровідний кран.	
Акумуляльоване водопостачання	Недостатня кількість води заливки.	Занурте шланг в акумуляльовану воду, щоб заповнити його більшою кількістю води (води заливки).	
	Є великий перепад висот між вхідним отвором подачі води та рівнем поверхні акумуляльованої води.	Розташуйте мийку в діапазоні максимальної висоти всмоктування.	
	Невідповідний внутрішній діаметр шланга.	Використовуйте шланг із внутрішнім діаметром 7,5–9 мм.	

Ознака	Можлива причина	Спосіб усунення проблеми
Електродвигун несподівано зупиняється.	Акумулятор розрядився.	Зарядіть акумулятор.
	Акумулятор перегрівся (індикатор живлення блимає).	Вийміть акумулятор з основного корпусу й дайте йому достатньо охолонути в добре провітрюваному приміщенні подаль від прямого сонячного світла.
	Виникла проблема в основному корпусі (індикатор живлення часто блимає).	Зверніться до уповноваженого сервісного центру НіКОКІ для ремонту.
Електродвигун декілька разів вмикається та вимикається під час розприскування води.	Насадку заблоковано сторонніми речовинами.	Почистьте насадку за допомогою шпильки для чищення насадки, яка постачається в комплекті.
	У баку залишилося мало води.	Вимкніть живлення та негайно долийте воду.
Навіть коли пусковий механізм відпущено, електродвигун не зупиняється або декілька разів вмикається та вимикається.	Із шланга високого тиску протікає вода.	<ul style="list-style-type: none"> ○ Перевірте та переконайтеся, що з'єднувач надійно приєднано. ○ Якщо шланг високого тиску пошкоджено, зверніться до уповноваженого сервісного центру НіКОКІ для ремонту.
	З основного корпусу або пускового розпилювача протікає вода.	Зверніться до уповноваженого сервісного центру НіКОКІ для ремонту.
	Виникла проблема в основному корпусі.	
Шланг високого тиску не від'єднується, або його важко від'єднати від основного корпусу чи пускового розпилювача.	Високий тиск продовжує застосовуватися до шланга високого тиску.	Вимкніть живлення та натисніть пусковий механізм, щоб зняти тиск.
З мийки витікає вода.	Шланг високого тиску або пусковий розпилювач не прилаштовано, коли прилаштовується бак з водою.	<p>Це не є несправністю.</p> <ul style="list-style-type: none"> ○ Прилаштуйте шланг високого тиску та пусковий розпилювач. ○ Коли мийка зберігається, злийте воду з бака та мийки. Див. рис. 17.
Індикатор заряджання часто блимає фіолетовим, і акумулятор не починає заряджатися.	Акумулятор не вставлено до упору.	Вставте акумулятор щільно.
	На контакті акумулятора або в посадочному місці акумулятора є сторонні речовини.	Очистьте від сторонніх речовин.
Індикатор заряджання блимає червоним, а акумулятор не починає заряджатися.	Акумулятор не вставлено до упору.	Вставте акумулятор щільно.
	Акумулятор перегрівся.	Якщо залишити акумулятор як є, то він автоматично почне заряджання, коли його температура зменшиться, але це може зменшити термін служби акумулятора. Рекомендується перед заряджанням охолодити акумулятор у добре провітрюваному приміщенні подаль від прямого сонячного світла.
Короткий термін використання акумулятора, хоча акумулятор повністю заряджено.	Ресурс акумулятора вичерпано.	Замініть акумулятор на новий.
Заряджання акумулятора займає багато часу.	Температура акумулятора, зарядного пристрою або навколишнього середовища є занадто низькою.	Заряджайте елемент живлення в приміщенні або в іншому теплішому місці.
	Вентиляційні отвори зарядного пристрою перекрито, що спричинило перегрівання його внутрішніх компонентів.	Не закривайте вентиляційні отвори.
	Охолоджувальний вентилятор не працює.	Зверніться до уповноваженого сервісного центру НіКОКІ для ремонту.

Ознака	Можлива причина	Спосіб усунення проблеми
Індикатор живлення USB вимкнено, і пристрій USB припинив заряджання.	Заряд акумулятора став низьким.	Замініть його на заряджений акумулятор.
		Увімкніть штепсельну вилку зарядного пристрою в електричну розетку.
Індикатор живлення USB не вимикається, хоча пристрій USB завершив заряджання.	Індикатор живлення USB світиться зеленим, щоб показати, що пристрій USB можна заряджати.	Це не є несправністю.
Незрозуміло, яким наразі є стан заряджання пристрою USB або чи завершено заряджання.	Індикатор живлення USB не вимикається навіть після завершення заряджання.	Огляньте пристрій USB, який заряджається, щоб перевірити його стан заряджання.
Заряджання пристрою USB призупиняється на середині процесу.	Зарядний пристрій було ввімкнено в електричну розетку, коли пристрій USB заряджався від акумулятора.	Це не є несправністю. Зарядний пристрій призупиняє заряджання пристрою USB приблизно на 5 секунд, якщо він установлює відмінність між джерелами живлення.
	Акумулятор було встановлено в зарядний пристрій, коли пристрій USB заряджався від електричної мережі.	
Заряджання пристрою USB призупиняється на середині процесу, коли акумулятор і пристрій USB заряджаються одночасно.	Акумулятор повністю заряджено.	Це не є несправністю. Зарядний пристрій призупиняє заряджання пристрою USB приблизно на 5 секунд, коли він перевіряє, чи успішно завершено зарядження акумулятора.
Заряджання пристрою USB не починається, коли акумулятор і пристрій USB заряджаються одночасно.	Заряд акумулятора, що залишився, є занадто низьким.	Це не є несправністю. Коли заряд акумулятора досягає певного рівня, заряджання USB починається автоматично.

ОБЩИЕ ПРАВИЛА БЕЗОПАСНОСТИ ПРИ РАБОТЕ С ЭЛЕКТРОИНСТРУМЕНТОМ

ПРЕДУПРЕЖДЕНИЕ

Прочтите все правила безопасности и инструкции.

Не выполнение правил и инструкций может привести к поражению электрическим током, пожару и/или серьезной травме.

Сохраняйте все правила и инструкции на будущее.

1. Убедитесь, что рабочая область всегда содержится в чистоте и порядке.

Несоблюдение этого требования может привести к несчастным случаям.

2. При использовании мойки принимайте во внимание окружающую среду.

- Обязательно ярко освещайте рабочую область.
- Не используйте мойку рядом с огнеопасными жидкостями или газами.

3. Опасайтесь поражения электрическим током.

Не касайтесь ничего замкнутого на землю (заземленного) при использовании зарядного устройства. (Например, трубы, нагреватели, микроволновые печи, холодильники и др.)

4. Не используйте мойку высокого давления рядом с детьми.

- Запрещается прикасаться к мойке или шнуру всем, кроме использующего мойку оператора.
- Запрещается заходить в рабочую область всем, кроме использующего мойку оператора.

5. Храните мойку в безопасном месте, когда она не используется.

Храните мойку в сухом высокорасположенном или запирающемся месте для защиты от детей.

6. Не используйте мойку непредназначенным образом.

- Используйте мойку высокого давления в пределах ее возможностей для обеспечения безопасных и эффективных результатов.
- Не используйте мойку ни для каких целей, кроме тех, для которых она разработана.

7. При использовании мойки надевайте защитную одежду.

При необходимости используйте защитную обувь, перчатки, шлемы с щитком и беруши.

8. При использовании мойки используйте защитные очки и пылезащитные маски.

При использовании мойки существует вероятность попадания в глаза и в рот брызг и грязи.

9. Избегайте грубого обращения со шнуром питания.

- Не переносите зарядное устройство только за шнур питания или вытаскивайте штекер из розетки, удерживая шнур питания.
- Держите шнур питания на удалении от тепла, масла и острых углов.

10. Убедитесь, что очищаемый предмет надежно закреплен на месте.

Бывают случаи, когда сила давления воды может привести к отбросу легких предметов. Не используйте мойку для лёгких предметов, которые невозможно закрепить на месте.

11. При использовании мойки обеспечьте надлежащую устойчивость.

Убедитесь, что ноги всегда крепко стоят на земле для обеспечения устойчивости.

12. Обратите особое внимание на техническое обслуживание мойки высокого давления.

- Регулярно очищайте мойку для обеспечения безопасного и эффективного использования.

- При замене прилагаемых частей обращайтесь к инструкции по эксплуатации.

- Периодически проверяйте шнур питания зарядного устройства и обратитесь к вашему торговому представителю для выполнения ремонта в случае его повреждения.

- При использовании удлинительного шнура регулярно проверяйте его и заменяйте в случае повреждения.

- Убедитесь, чтобы захват всегда был сухим и чистым, и не допускайте попадания на него смазочного масла.

13. Выключите и отсоедините батарейный отсек от моечного устройства высокого давления в следующих ситуациях:

- Когда она не используется или при выполнении ремонтных работ.

- При прикреплении или отсоединении прилагаемых или приобретенных частей.

- В других ситуациях, когда имеется видимая опасность.

14. Не отвечающие требованиям удлинительные шнуры могут быть опасными.

15. При использовании мойки всегда будьте очень внимательны.

- При использовании мойки высокого давления обращайте внимание не методы использования, оговоренные в инструкции по эксплуатации, а также на окружающую среду.
- Не используйте мойку высокого давления в случае усталости.

16. Используйте только указанные принадлежности и приспособления.

Использование принадлежностей и приспособлений, отличающихся от указанных в инструкции по эксплуатации или в каталогах продукции HiKOKI, может привести к несчастным случаям или травмам, и этого во что бы то ни стало нужно избегать.

17. Ремонт мойки высокого давления должен выполняться только квалифицированными специалистами.

- Мойка высокого давления удовлетворяет все соответствующим правилам техники безопасности, и ее нельзя модифицировать.

- Для выполнения ремонтных работ любого типа необходимо обратиться в Уполномоченный сервисный центр компании HiKOKI. Попытка выполнения ремонтных работ без соответствующих навыков может привести к несчастным случаям или травмам.

18. Не используйте машину, если батарея или важные детали машины повреждены, например, защитные устройства, шланги высокого давления, курковый распылитель.

19. При использовании мойки крепко держите курковый пистолет обеими руками.

Несоблюдение этого требования может привести к травме.

20. Вода под высоким давлением может быть опасна при неправильном использовании.

Нельзя направлять струи воды под высоким давлением на людей, легко повреждаемые предметы, электрическое оборудование или саму мойку.

21. Не используйте бензин, масло, органические растворители и другие воспламеняющиеся или токсичные жидкости, а также другие неподходящие жидкости.

Несоблюдение этого требования может привести к взрыву, появлению огня или дыма или другим несчастным случаям, которые могут привести к повреждениям или травмам.

22. При мойки автомобильных шин убедитесь, что наконечник сопла находится на расстоянии, по крайней мере, 50 см от поверхности мытья.

Несоблюдение этого требования может привести к повреждению шин или тормозов, что может привести к серьезным несчастным случаям.

23. Не касайтесь шнура питания зарядного устройства или штепсельной розетки влажными руками.

Несоблюдение этого требования может привести к поражению электрическим током.

24. Моечное устройство высокого давления не подлежит использованию детьми или необученным персоналом.

25. Вода, вытекающая через предохранители противотока, считается не пригодной для питья. Убедитесь, что клапан противотока используется без проблем при подсоединении мойки к водопроводу с питьевой водой.

Используйте устройство предотвращения загрязнения питьевой воды противотоком непитьевой воды согласно типу BA EN12729.

Воду, прошедшую через клапан противотока, нельзя использовать для питья.

26. Убедитесь, что вода не разбрызгивается за моечное устройство высокого давления, зарядное устройство, штепсельную розетку или прочие области. Также никогда не подвергайте ее воздействию дождя и не используйте во время дождя.

Несоблюдение этого требования может привести к поражению электрическим током.

27. Не держите курковый пистолет, когда он закреплен на месте.

28. Если мойка работает ненормально или при испускании странных звуков или вибрации, немедленно выключите ее и обратитесь в Уполномоченный сервисный центр компании NiKOKI для проведения проверки или ремонта.

Продолжение использования может привести к травме.

29. Если мойка случайно упала или ударилась о твердый предмет, проверьте ее на наличие повреждений, трещин и неисправностей.

Несоблюдение этого требования может привести к травме.

30. Не направляйте струю на себя или других лиц, чтобы очистить одежду или обувь.

31. Обязательно выключайте переключатель отсоединения от сети, когда машина остается без присмотра.

ОСТОРОЖНО

1. Спустите все давление внутри мойки перед отсоединением шланга высокого давления.

2. Правильно прикрепите все прилагаемые принадлежности в соответствии с инструкцией по эксплуатации.

Несоблюдение этого требования может привести к отсоединению принадлежностей или к травмам.

3. Проверьте, чтобы убедиться, что никакие посторонние предметы не прилипли к предмету для мытья.

Несоблюдение этого требования может привести к разлетанию предметов и может привести к неожиданной травме.

4. Не распыляйте струю воды на места вокруг наклея предмета для мытья.

Несоблюдение этого требования может привести к тому, что наклейки оторвутся.

5. При переноске мойки крепко держите рукоятку.
6. Дети должны находиться под наблюдением, чтобы не допустить игр с устройством.

ДОПОЛНИТЕЛЬНЫЕ УКАЗАНИЯ ПО ОБЕСПЕЧЕНИЮ БЕЗОПАСНОСТИ

ПРЕДУПРЕЖДЕНИЕ

- Не включайте мойку, пока вытянут курок.**
Несоблюдение этого требования может привести к немедленному распылению воды под высоким давлением, приводящему к неожиданным несчастным случаям.
- Не направляйте сопло на людей или животных.**
Несоблюдение этого требования может привести к травме.
- После использования убедитесь, что вся оставшаяся вода выпущена из мойки, куркового пистолета, шланга и т.п.**
Несоблюдение этого требования может привести к замораживанию, вызывающему неисправности.

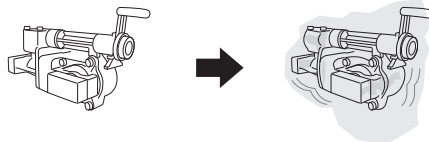

- Не позволяйте посторонним веществам попадать в отверстие для подключения аккумуляторной батареи.
- Никогда не разбирайте аккумуляторную батарею и зарядное устройство.
- Никогда не замыкайте аккумуляторную батарею накоротко. Замыкание батареи накоротко приведет к резкому увеличению тока и перегреву. В результате батарея сгорит или будет повреждена.
- Не бросайте батарею в огонь. Подожженная батарея может взорваться.
- Отнесите использованные батареи в магазин, где они были приобретены, если срок службы батарей после зарядки станет слишком коротким для их практического использования. Не утилизируйте отработанные батареи самостоятельно.
- Не вставляйте какой-либо посторонний предмет в щели воздушной вентиляции зарядного устройства. Попадание металлических предметов или легко воспламеняющихся материалов в щели воздушной вентиляции зарядного устройства может привести к результату к поражению электрическим током или к повреждению зарядного устройства.

ОСТОРОЖНО

- Содержите рабочую область в чистоте и порядке**
При использовании мойки вокруг будет разбрызгиваться грязная вода. Поэтому необходимо проверить область, чтобы убедиться в отсутствии препятствий, и держать рабочую область в чистоте и порядке.

Расположение мойки

Выберите ровное место, где на мойку не будет брызгать вода при чистке.

- Немедленно установите переключатель на "OFF", если шланг отсоединился от водопровода или мойки, а также если в мойку больше не поступает вода.

Несоблюдение этого требования может привести к неисправностям (сухой работе).

- Обязательно установите переключатель на "OFF" при временном прекращении работы.
Несоблюдение этого требования может привести к автоматическому запуску двигателя.

Русский

- Во время работы держите палец на центре курка. Несоблюдение этого требования может привести к прищемлению пальцев.
Крепко держите пистолет и сопло обеими руками.
- В двигателе этого устройства установлен сильный постоянный магнит.
Соблюдайте следующие меры предосторожности, приведенные с учетом прилипания опилок или стружки к инструменту и воздействия постоянного магнита на электронные устройства.
 - Если вы пользуетесь кардиостимулятором или другим электронным медицинским устройством, не работайте с инструментом и даже не приближайтесь к нему. Инструмент может воздействовать на работу электронного устройства.
 - Не используйте инструмент вблизи точных устройств, таких как сотовые телефоны, магнитные карты или электронные носители данных. Это может привести к сбоям в их работе или потере данных.

ОСТОРОЖНО

- Неплотное подсоединение может привести к утечке воды.
- Увлажните уплотнительное кольцо водой для облегчения соединения, если его трудно вставить в шланг или форсунку.
- Удалите загрязнения, глину и другие вещества со входного отверстия куркового пистолета и выступа на сопле.
- Прежде всего установите регулятор распыления в положение "Струя", а затем постепенно перемещайте его в положение "Распыление", вытягивая курок.
Обратите внимание, что имеется вероятность горизонтального распыления воды на широкую область при повороте полностью в положение "Распыление".
- Обратите внимание, что можно повредить сопло, если принудительно перемещать его в положение остановки при переключении между режимами "Струя" и "Распыление".
- Выполняйте начало мойки приблизительно в 1 метре от нужного предмета и затем постепенно перемещайтесь ближе, проверяя уровень очистки, пока не достигните расстояния, при котором загрязнение эффективно вымывается.
Давление распыления из мойки приблизительно в 7 раз выше, чем в водопроводном кране. Поэтому струи воды высокого давления могут повредить предмет или его покрытие во время мойки.
- Бывают случаи, когда распыление воды будет неустойчивым, благодаря тому факту, что воздух, который находится в насосе и шланге, спускается с водой немедленно после использования. В таком случае дайте воде вытечь пока, оно не стабилизируется.
- Оставляйте промежуток в две секунды или более между вытягиванием и отпусканием курка.
Несоблюдение этого требования может привести к неисправностям переключателя давления.
- Не включайте переключатель при пустом баке или выключенном вентиле.
Несоблюдение этого требования может привести к неисправностям.
- Двигатель начнет работать, когда включится мойка. Двигатель автоматически выключится, когда внутри мойки накопится достаточное давление воды.
- Заблокируйте курок с помощью ограничителя курка во время пауз и после завершения мойки.
- Если оставить мойку включенной, это может привести к сухой работе, вызывающей неисправности.

- Использование батареи в холодных условиях (ниже 0 градусов по Цельсию) иногда может приводить к снижению продолжительности работы. Однако, это временное явление, и нормальная эффективность работы восстановится, когда батарея нагреется.
- Вода может протекать, если содержащий воду бак прикреплен, а шланг высокого давления - нет.
 - Прикрепите шланг высокого давления и курковый распылитель до закрепления бака.
 - Отсоедините бак до отсоединения шланга высокого давления и куркового распылителя и убедитесь, что вода слита из бака.
 - Убедитесь, что шланг высокого давления и курковый распылитель прикреплены во время перемещения или закрепления бака с содержанием воды.
 - При использовании моечного устройства в помещении расположите его в месте, где любая утечка воды не будет являться проблемой.

ПРИ ИСПОЛЬЗОВАНИИ ВОДЫ ИЗ ХРАНИЛИЩА

ОСТОРОЖНО

- Не используйте ничего, кроме чистой воды (речную или прудовую воду, грязную воду, содержащую частички песка.)
Несоблюдение этого требования может привести к неисправностям.

ПРИМЕЧАНИЕ

- При следующих условиях воду откачивать нельзя:
 - При использовании шланга с внутренним диаметром более 9 мм
 - При наличии перепада высоты более 0,5 м между впускном подаче воды и водной поверхностью
 - Когда внутренность шланга недостаточно наполнена водой
 - Установите переключатель в положение "ON" без прикрепления сопла.
Несоблюдение этого требования может привести к сухой работе, вызывающей неисправности.
 - Установите переключатель на "OFF", если вода не вытекает в течение двух минут.
Несоблюдение этого требования может привести к неисправностям (сухой работе).
- Максимальная высота всасывания (диапазон подъема) составляет приблизительно 0,5 м.
Правильно прикрепите его в соответствии с условиями.

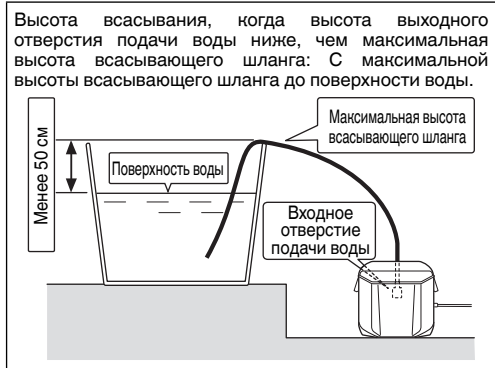

Высота всасывания, когда высота выходного отверстия подачи воды такая же, как и максимальная высота всасывающего шланга: От выходного отверстия подачи воды до поверхности воды.

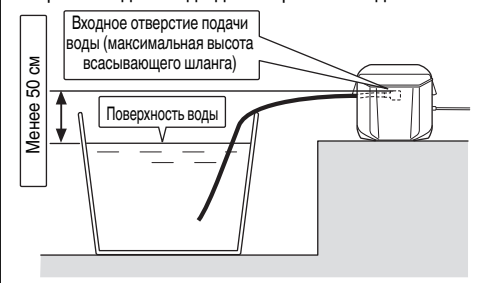

МЕРЫ ПРЕДОСТОРОЖНОСТИ ПРИ ОБРАЩЕНИИ С ИОННО-ЛИТИЕВОЙ АККУМУЛЯТОРНОЙ БАТАРЕЕЙ

С целью продления срока службы ионно-литиевая батарея оснащена функцией защиты для приостановки разрядки.

В случаях 1-3, описанных ниже, при использовании данного устройства двигатель может остановиться, даже если вы нажимаете выключатель. Это не является неисправностью, так как это следствие срабатывания функции защиты.

1. Когда мощность батареи продолжает снижаться, двигатель выключается.
В этом случае необходимо немедленно зарядить батарею.
2. Если инструмент перегружен, двигатель может остановиться. В такой ситуации необходимо отпустить выключатель инструмента и устранить причины перегрузки. После этого можно продолжить работу.
3. Если батарея перегрелась при перегрузке, батарейное питание может закончиться.
В таком случае прекратите использовать батарею и дайте ей остыть. После этого можно продолжить работу.

Кроме того, примите во внимание следующие предупреждения и предостережения.

ПРЕДУПРЕЖДЕНИЕ

Во избежание утечки заряда батареи, теплообразования, дымовыделения, взрыва и загорания убедитесь, что соблюдаются следующие меры предосторожности:

1. Убедитесь в том, что на батарее нет металлической стружки и пыли.
 - Во время работы убедитесь, что на батарею не нашла металлическая стружка и пыль.
 - Убедитесь, что на батарею не нашла металлическая стружка и пыль, которая попадает на инструмент во время работы.
 - Не храните неиспользованную батарею в месте, открытом для металлической стружки и пыли.
 - Перед хранением батареи протрите всю металлическую стружку и пыль в месте ее хранения и не храните батарею вместе с металлическими предметами (болтами, гвоздями и т.д.).
2. Не прокалывайте батарею острыми предметами, например, гвоздем, не бейте молотком, не наступайте на нее, не бросайте и не поддавайте батарею сильным механическим ударам.

3. Не используйте явно поврежденные и деформированные батареи.
4. Не используйте батарею, изменяя полярность.
5. Не соединяйте непосредственно с электрическими выходами или машинными розетками для прикуривания сигарет.
6. Не используйте батарею с целью, которая противоречит указанным.
7. Если не удается произвести зарядку батареи даже по истечении определенного времени для перезарядки, немедленно прекратите дальнейшую перезарядку.
8. Не помещайте и не подвергайте батарею воздействию высоких температур или высокого давления, таких как в микроволновой печи, сушилке или контейнере высокого давления.
9. Держите вдали от огня, особенно после обнаружения утечки заряда или постороннего запаха.
10. Не используйте в помещениях, где вырабатывается сильное статическое электричество.
11. В случае утечки батареи, постороннего запаха, теплообразования, выцветания или деформации, или каких-либо аномальных признаков во время использования, перезарядки или хранения немедленно удалите батарею с инструмента или зарядного устройства и не используйте ее в дальнейшем.

ОСТОРОЖНО

1. В случае если жидкость, которая вытекает с батареи, попадает в глаза, не трите их, а промойте их чистой водой, например, проточной, и незамедлительно обратитесь к врачу.
Если не принять меры, жидкость может вызвать глазные проблемы.
2. Если жидкость попадает на кожу или одежду, незамедлительно хорошо промойте их чистой водой, например, проточной.
Существует возможность появления раздражения на коже.
3. Если во время первого использования батареи вы обнаружите ржавчину, посторонний запах, перегревание, обесцвечивание, деформацию и/или другие отклонения, прекратите использование и верните ее своему поставщику или продавцу.

ПРЕДУПРЕЖДЕНИЕ

Попадание токопроводящих веществ на клемму литий-ионной батареи является возможной причиной короткого замыкания и возгорания. Размещая литий-ионную батарею на хранение, строго соблюдайте следующие инструкции.

- Не помещайте остатки токопроводящего материала, гвозди, проволоку, например, стальную или медную, в контейнер, в котором хранится батарея.
- Во избежание короткого замыкания, поместите батарею в инструмент или же на период хранения надежно зафиксируйте на ней крышку, скрыв крышку вентилятора.

ПРЕДОХРАНИТЕЛЬНЫЕ МЕХАНИЗМЫ

Мойка оснащена следующими предохранительными механизмами для обеспечения безопасного использования.

Переносител питания

Предотвращает непреднамеренную работу мойки.

Нуровый пистолет, оснащенный блокировкой

Предотвращает вытягивание курка, непреднамеренно включающее мойку.

Переключатель давления

Предотвращает превышение давления внутри мойки выше допустимого уровня. Отпускание рычага на курковом распылителе заставляет клапан, управляемый давлением воды, останавливать насосное действие. Насос начинает снова работать при вытягивании рычага.

Автоматическое выключение питания

Моечное устройство оборудовано функцией автоматического выключения питания для предотвращения нецелесообразного расхода батареи, а также непреднамеренного запуска и несчастных случаев.

Автоматическое выключение питания активируется в следующих ситуациях:

- Когда питание оставлено включенным и прошло около 30 минут без нажатия курка
- Когда курок нажимается непрерывно около 30 минут
- Двигатель может остановиться, если батарея перегреется.

СПЕЦИФИКАЦИЯ ДЕТАЛЕЙ (Рис. 1 – Рис. 23)

①	Бак	⑮	Переменное сопло
②	Боковой карман	⑯	Пистолет триггера
③	Отверстие подачи воды	⑰	Триггер
④	Рычаг	⑱	Блокировка триггера
⑤	Защелка	⑲	Шланг высокого давления
⑥	Крышка бака	⑳	Игла для прочистки каналов
⑦	Ручка	㉑	Аккумулятор
⑧	Соединитель подачи воды (установлен на главном блоке)	㉒	Шланг вентиля (доступен в продаже)
⑨	Крышка	㉓	Соединение одним касанием (продается отдельно)
⑩	Диск регулировки давления воды	㉔	Соединение одним касанием (доступен в продаже)
⑪	Переключатель индикатора зарядки	㉕	Соединитель подачи воды (продается отдельно)
⑫	Лампа индикатора зарядки	㉖	Соединитель пистолета триггера
⑬	Переключатель питания	㉗	Колпачок клапана
⑭	Индикатор питания	㉘	Сетчатый фильтр

МЕРЫ ПРЕДОСТОРОЖНОСТИ ПРИ ПОДСОЕДИНЕНИИ УСТРОЙСТВА USB

При возникновении неожиданной проблемы данные на устройстве USB, подсоединенном к этому изделию, могут быть повреждены или утеряны. Обязательно всегда делайте резервную копию любых данных, которые содержит устройство USB, перед использованием с этим изделием.

Примите к сведению, что наша компания не несет абсолютно никакой ответственности за любые данные, сохраненные на устройстве USB, которые являются поврежденными или утерянными, а также за любой ущерб, который может произойти с подключенным устройством.

ПРЕДУПРЕЖДЕНИЕ

- Перед использованием проверьте соединительный USB-кабель на любые дефекты или повреждения. Использование дефектного или поврежденного USB-кабеля может вызывать образование дыма или воспламенение.
- Когда изделие не используется, закройте USB-порт резиновой крышкой. Скопление пыли и т. д. в USB-порту может привести к образованию дыма или воспламенению.





ПРИМЕЧАНИЕ

- Также может случиться пауза во время зарядки USB.
- Если устройство USB не заряжается, извлеките устройство USB из зарядного устройства. Несоблюдение этих мер может привести не только к сокращению срока эксплуатации аккумулятора устройства USB, но и к непредвиденным авариям.
- Возможно, нельзя будет зарядить некоторые USB-устройства в зависимости от типа устройства.







СИМВОЛЫ

ПРЕДУПРЕЖДЕНИЕ

Ниже приведены символы, используемые для устройства. Перед началом работы обязательно убедитесь в том, что вы понимаете их значение.

	AW18DBL: Аккумуляторная мойка высокого давления
	Прочтите все правила безопасности и инструкции.
	Только для стран ЕС Не выкидывайте электроприборы вместе с обычным мусором! В соответствии с европейской директивой 2002/96/EC об утилизации старых электрических и электронных приборов и в соответствии с местными законами электроприборы, бывшие в эксплуатации, должны утилизироваться отдельно безопасным для окружающей среды способом.
	Предупреждение
V	Номинальное напряжение

	Килограммы
	Мегапаскали
	Вода под высоким давлением может быть опасна при неправильном использовании. Нельзя направлять струи воды под высоким давлением на людей, электрическое оборудование или саму мойку.
	Воду, прошедшую через клапан противотока, нельзя использовать для питья.
	Отсоедините батарею
	Разблокировать
	Курковый пистолет
	Переменное сопло
	Шланг высокого давления (3 м)
	Шпилька очистителя сопла
	Разъем подачи воды (Дополнительные принадлежности... поставляются отдельно)
	Соединение одним касанием (черное) (доступен в продаже)
	Соединение одним касанием (для шлангов узкого диаметра) (доступны в продаже)
	<ul style="list-style-type: none"> Шланг для вентиля (устойчивого к давлению типа) (доступен в продаже) Шланг для вентиля узкого диаметра (доступен в продаже)
	Соединитель вентиля (доступен в продаже)

	Переключатель питания моечного устройства ВКУЛ.
	Переключатель питания моечного устройства ВЫКУЛ.
	Индикатор заряда аккумуляторной батареи
	Батарея практически разряжена. Зарядите батарею как можно скорее.
	Батарея заряжена наполовину.
	Достаточный заряд батареи.
	Запрещенное действие

СТАНДАРТНЫЕ ПРИНАДЛЕЖНОСТИ

В дополнение к основному инструменту (1 инструмент) комплект включает дополнительные принадлежности, перечень которых представлен на странице 281.

Состав и тип дополнительных принадлежностей может быть изменен без предварительного уведомления.

НАЗНАЧЕНИЕ

- Очистка сетчатых дверей, оконных стекол, полов, стен и др.
- Очистка автомобилей, мотоциклов и др.
- Очистка загрязненного садового и сельскохозяйственного оборудования.

СПЕЦИФИКАЦИИ

ЭЛЕКТРОИНСТРУМЕНТ

Модель	AW18DBL
Напряжение	18 В
Давление на выходе (1 МПа: 10,2 кгс/см ²)	0,5 – 2,0 МПа
Выпуск воды	0,5 – 1,2 л/мин
Допустимая температура воды	40°C или менее
Способ подачи воды	Подача воды из бака / соединение вентиля / подача из водохранилища
Емкость бака	8 л
Двигатель	Двигатель постоянного тока
Размеры (длина x ширина x глубина)	302 мм x 254 мм x 473 мм
Вес*1	4,5 кг

*1 Вес (согласно процедуре 2003 ЕРТА (Европейской ассоциации производителей электроинструмента): Без батареи, куркового распылителя, шланга высокого давления, регулируемой форсунки.

ЗАРЯДНОЕ УСТРОЙСТВО

Модель	UC18YSL3
Зарядное напряжение	14,4 В – 18 В
Вес	0,6 кг

ПРИМЕЧАНИЕ

На основании постоянных программ исследования и развития компания HiKOKI оставляют за собой право на изменение указанных здесь технических данных без предварительного уведомления.

ПРИМЕЧАНИЕ

Не подвергайте зону управления сильному динамическому воздействию, не допускайте ее повреждения. Это может привести к неисправностям.

ЗАРЯДКА

Перед использованием беспроводного электроинструмента зарядите батарею следующим образом.

1. Подключите зарядное устройство к розетке сети питания с помощью силового кабеля.

После подсоединения штепселя зарядного устройства к сетевой розетке лампа индикатора зарядки будет мигать красным (с интервалом в 1 секунду).

2. Вставьте батарею в зарядное устройство.

Плотно вставьте батарею в зарядное устройство, как показано на **Рис. 2**.

3. Зарядка

После помещения батареи в зарядное устройство лампа индикатора зарядки будет мигать синим светом.

Как только батарея полностью зарядится, лампа индикатора зарядки загорится зеленым цветом. (См. **таблицу 1**)

(1) Индикация лампы индикатора зарядки
Индикации лампы индикатора зарядки будут такими, как показано в **Таблица 1**, в соответствии с состоянием зарядного устройства и аккумуляторной батареи.

Таблица 1

Индикации лампы индикатора зарядки				
Лампа индикатора зарядки (КРАСНЫЙ / СИНИЙ / ЗЕЛЕНый / СИРЕНЕВый)	Перед зарядкой	Мигает (КРАСНЫЙ)	Высвечивается в течение 0,5 секунды. Не высвечивается в течение 0,5 секунды. (Выключается на 0,5 секунды)	Вставлен в источник питания
	Во время зарядки	Мигает (СИНИЙ)	Высвечивается в течение 0,5 секунды. Не загорается в течение 1 секунды. (Выкл. в течение 1 секунды)	Емкость батареи менее 50%
		Мигает (СИНИЙ)	Высвечивается в течение 1 секунды. Не высвечивается в течение 0,5 секунды. (Выключается на 0,5 секунды)	Емкость батареи менее 80%
		Высвечивается (СИНИЙ)	Высвечивается постоянно	Емкость батареи более 80%
	Зарядка завершена	Высвечивается (ЗЕЛЕНый)	Высвечивается постоянно (Непрерывный звуковой сигнал: около 6 секунд)	
	Режим ожидания при перегреве	Мигает (КРАСНЫЙ)	Высвечивается в течение 0,3 секунды. Не высвечивается в течение 0,3 секунды. (Выключается на 0,3 секунды)	Аккумуляторная батарея перегрета. Зарядка невозможна. (Зарядка начнется, когда батарея остынет)
	Зарядка невозможна	Мигает (СИРЕНЕВый)	Высвечивается в течение 0,1 секунды. Не высвечивается в течение 0,1 секунды. (Выключается на 0,1 секунды) (Периодический звуковой сигнал: около 2 секунд)	Неисправность в батарее или в зарядном устройстве

(2) Относительно температуры и времени зарядки аккумуляторной батареи. Температура и время зарядки указаны в **Таблице 2**.

Таблица 2

Зарядное устройство		UC18YSL3	
Аккумулятор			
Зарядное напряжение	В	14,4	18
Тип батареи		Li-ion	
Температура, при которой можно заряжать батарею		-10°C – 50°C	
Время до полной зарядки батареи, прил. (при 20°C)			
1,3 А·ч	мин.	15 (4 ячейки)	15 (5 ячейки)
1,5 А·ч	мин.	15 (4 ячейки)	15 (5 ячейки)
2,0 А·ч	мин.	20 (4 ячейки)	20 (5 ячейки)
2,5 А·ч	мин.	25 (4 ячейки)	25 (5 ячейки)
3,0 А·ч	мин.	20 (8 ячейки)	20 (10 ячейки)
4,0 А·ч	мин.	26 (8 ячейки)	26 (10 ячейки)
5,0 А·ч	мин.	32 (8 ячейки)	32 (10 ячейки)
6,0 А·ч	мин.	38 (8 ячейки)	38 (10 ячейки)

ПРИМЕЧАНИЕ

Время зарядки батарей может изменяться в зависимости от температуры и напряжения источника питания.

4. Отсоедините шнур питания зарядного устройства от сетевой розетки.**5. Крепко возьмитесь за зарядное устройство и вытащите батарею.****ПРИМЕЧАНИЕ**

После завершения зарядки выньте батарею из зарядного устройства и храните ее надлежащим образом.

Что касается электрического разряда в случае новых батарей и т.д.

Так как внутренние химические вещества в новых батареях и батареях, которые не использовались в течение продолжительного времени, не активированы, электрический разряд может быть низким при использовании в первый и второй раз. Это временное явление, нормальное время, требуемое для подзарядки, будет восстановлено после 2 – 3 зарядок батарей.

Как обеспечить более долгую работу батарей.**(1) Заряжайте батареи, прежде чем они полностью разряжены.**

Когда Вы почувствуете, что питание устройства становится слабым, прекратите использовать инструмент и зарядите его батарею. Если Вы продолжите использовать инструмент и исчерпывать электрический ток, аккумулятор можно повредить, что сократит срок его службы.

(2) Избегайте зарядки при высоких температурах.

Перезаряжаемая батарея будет горячей сразу после использования. Если такая батарея заряжается сразу после использования, ее внутренние химические вещества портятся и срок службы батареи уменьшается. Оставьте батарею и зарядите ее после того, как она охладится в течение некоторого времени.

ОСТОРОЖНО

- При зарядке нагретой батареи в результате того, что она в течение длительного времени находилась под воздействием прямых солнечных лучей или только что использовалась, лампа индикатора зарядки будет гореть в течение 0,3 секунд, не гореть в течение 0,3 секунд (выключается на 0,3 секунды). В таком случае сначала дайте батарее охладиться, а затем начните зарядку.

- Когда лампа индикатора зарядки мигает (с интервалами 0,2 секунды), проверьте разъем батареи зарядного устройства и удалите из него все посторонние предметы. Если посторонних предметов нет, вероятно, произошел сбой в работе батареи или зарядного устройства. Сдайте их в уполномоченный центр технического обслуживания.
- Так как встроенному микрокомпьютеру требуется примерно 3 секунды, чтобы подтвердить выполнение зарядки батареи с помощью UC18YSL3, подождите как минимум 3 секунды перед повторным вставлением для продолжения зарядки. Если батарея повторно вставляется в пределах 3 секунд, она может заряжаться ненадлежащим образом.

УСТАНОВКА И ЭКСПЛУАТАЦИЯ

Операция	Рисунок	Страница
Зарядка	2	282
Извлечение батареи	3	282
Прикрепите сопло к курковому пистолету	4	283
Отсоедините форсунку от куркового распылителя	5	283
Порядок крепления	6	283
Прикрепите шланг высокого давления к курковому пистолету	7	283
Прикрепите шланг высокого давления к выпуску подачи воды основного корпуса	8	283
Прикрепите бак к основному корпусу	9	284
Вставка батареи	10	284
Индикатор питания	11	285
Индикатор заряда батареи	12	285
Как использовать регулирующую форсунку	13	285
Мойка	14	285
При подаче воды от вентиля	15	286

При использовании воды из хранилища	16	286
По завершении работы	17	287
Зарядка USB-устройства от розетки	18-a	288
Зарядка USB-устройства и батареи от розетки	18-b	288
Как зарядить USB-устройство	19	288
По завершении зарядки устройства USB	20	288
Проверка мойки и шлангов	21	289
Проверка сетчатого фильтра	22	289
Уборка и хранение мойки после использования	23	289
Выбор принадлежностей	—	290

ТЕХНИЧЕСКОЕ ОБСЛУЖИВАНИЕ И ОСМОТР

1. Проверка мойки и шлангов (Рис. 21)

Проверьте, чтобы убедиться, что нет повреждений, трещин и деформаций.

Обязательно регулярно очищайте отверстие сопла с помощью прилагаемой щипльки очистителя сопла.

ПРИМЕЧАНИЕ

Отсоедините курковый пистолет и очистите отверстие сопла.

2. Проверка сетчатого фильтра (Рис. 22)

Регулярно смывайте водой все засоры с решетки.

ПРИМЕЧАНИЕ

Вытащите сетчатый фильтр из входного отверстия подачи воды, используя плоскогубцы.

3. Очистите мойку

Отожмите лишнюю влагу с ткани, смоченной мыльной водой, и протрите мойку.

Не используйте бензин, растворители, бензол, керосин и т.п. Несоблюдение этого требования может привести к деформациям.

4. Проверьте, нет ли раскрутившихся винтов

Регулярно проверяйте, нет ли открутившихся винтов, и закрутите все раскрутившиеся винты. Несоблюдение этого требования может быть опасным.

5. Уборка и хранение мойки после использования (Рис. 23)

Принадлежности можно хранить внутри мойки, как показано на Рис. 23, когда она не используется и при перемещении.

Избегайте следующих мест и храните мойку и принадлежности в безопасном сухом месте, когда она не используется.

- Не храните в доступных для детей местах, а также в местах, где дети могут ее использовать.
- Не храните в местах, где на нее может попадать дождь, например, перед домом, или в местах с высокой влажностью.
- Не храните в местах, подверженных сильным изменениям температуры, или под прямым солнечным светом.
- Не храните в местах, содержащих летучие вещества, которые могут загореться или взорваться.

ПРИМЕЧАНИЕ

Хранение ионно-литиевых батарей. Убедитесь, что ионно-литиевые батареи полностью заряжены перед тем, как убрать их на хранение.

Хранение батарей в течение длительного промежутка времени (3 месяца или более) при низком уровне заряда может привести к ухудшению характеристик, значительному сокращению времени использования батареи, а также может стать невозможна перезарядка.

Однако значительно уменьшившееся время использования батареи может быть восстановлено при повторной зарядке и использовании батарей от двух до пяти раз.

Если время использования батареи чрезвычайно короткое, несмотря на повторную зарядку и использование, срок службы батареи истек, приобретите новые батареи.

ОСТОРОЖНО

При использовании или техобслуживании инструмента всегда следите за выполнением всех правил и норм безопасности.

Важная информация о батареях для беспроводных электроинструментов HIKOKI

Всегда используйте фирменные батареи, предназначенные именно для данного инструмента. Мы не гарантируем безопасность и функционирование наших электроинструментов при использовании батарей, изготовленных не нашей компанией, или же разобранных и модифицированных батарей (в которых были демонтированы и заменены гальванические элементы батареи или другие внутренние детали).

ГАРАНТИЯ

Мы гарантируем соответствие автоматических инструментов HIKOKI нормативным/национальным нормам. Данная гарантия не распространяется на дефекты или ущерб, возникший вследствие неправильного использования или ненадлежащего обращения, а также нормального износа. В случае подачи жалобы отправляйте автоматический инструмент в нерабочем состоянии вместе с ГАРАНТИЙНЫМ СЕРТИФИКАТОМ, который находится в конце инструкции по обращению, в авторизованный центр обслуживания HIKOKI.

Информация, касающаяся создаваемого шума и вибрации

Измеряемые величины были определены в соответствии со стандартом EN60335 и заявлены в соответствии с ISO 4871.

Измеренный средневзвешенный уровень звуковой мощности: 86 дБ (А)

Измеренный средневзвешенный уровень звукового давления: 73 дБ (А)

Погрешность К: 3 дБ (А).

Надевайте наушники.

Общие значения вибрации (сумма векторов триаксиального кабеля) определяются в соответствии с EN60335.

Величина вибрации $a_h = 4,71 \text{ м/с}^2$

Погрешность К = 1,5 м/с²

Заявленное суммарное значение вибрации было измерено в соответствии со стандартным методом испытаний и может применяться для сравнения инструментов.

Оно также может использоваться для предварительной оценки воздействия.

ПРЕДУПРЕЖДЕНИЕ

- Уровень вибрации во время фактического использования электроинструмента может отличаться от заявленного суммарного значения, в зависимости от способа использования устройства.
- Определить меры предосторожности для защиты оператора, которые основаны на расчете воздействия при фактических условиях использования (принимая во внимание все периоды цикла эксплуатации, кроме времени запуска, то есть когда инструмент выключен, работает на холостом ходу).

ПРИМЕЧАНИЕ

На основании постоянных программ исследования и развития компания HiKOKI оставляет за собой право на изменение указанных здесь технических данных без предварительного уведомления.







НЕПОЛАДКИ И СПОСОБ ИХ УСТРАНЕНИЯ

При возникновении неполадок при работе триммера пользуйтесь следующей таблицей: Если, пользуясь таблицей, устранить неполадку не удалось, обратитесь в авторизованный сервисный центр компании НіКОКІ.

Признак	Возможная причина	Способ устранения
Двигатель не срабатывает при нажимаемом курке.	Не установлена батарея.	Установите батарею.
	Переключатель установлен в положение «ВЫКЛ».	Включите моечное устройство.
	Емкость батареи низкая.	Зарядите батарею.
Лампа индикатора питания периодически мигает, а моечное устройство не запускается.	Батарея перегрета.	Если батарея остается одна, то она автоматически начнет зарядку при снижении своей температуры, но это может снизить срок службы батареи. Рекомендуется охладить батарею в хорошо проветриваемом месте вдали от прямого солнечного света перед ее зарядкой.
Лампа индикатора питания часто мигает, а моечное устройство не запускается.	Присутствует неисправность.	Проверьте и удалите любые инородные вещества между клеммами батареи и основным блоком. Если быстрое мигание продолжается, свяжитесь с уполномоченным центром обслуживания НіКОКІ для выполнения ремонта, так как проблема может заключаться в моечном устройстве.
Вода не выпускается.	Сетчатый фильтр засорен.	Промойте сетчатый фильтр, который встроен во впуск подачи воды.
Давление воды является низким.	Форсунка засорена.	Прочистите конец форсунки чистящим стержнем форсунки в комплекте.
Давление воды является неравномерным.	Соединитель подачи воды ослаблен.	Проверьте и убедитесь, что соединитель подачи воды надежно затянут.
Давление воды является ненормальным.	Из шланга высокого давления протекает вода.	<ul style="list-style-type: none"> ○ Проверьте и убедитесь, что соединитель подачи воды надежно подсоединен. ○ Если шланг высокого давления поврежден, обратитесь в уполномоченный центр обслуживания НіКОКІ для выполнения ремонта.
Двигатель издает шум.	Из основного блока или куркового распылителя протекает вода.	Обратитесь в уполномоченный центр обслуживания НіКОКІ для выполнения ремонта.
Подача воды из бака	Основной блок и бак не подсоединены правильно.	Проверьте и убедитесь, что основной блок и бак надежно подсоединены.
	В баке мало воды.	Выключите переключатель питания и незамедлительно долейте воду в бак.
	Колпачок клапана бака засорен.	Отсоедините и прочистите колпачок клапана.
Соединение вентиля	Низкий объем или давление воды из вентиля.	Проверьте и убедитесь, что шланг имеет подходящий внутренний диаметр и он не перекручен. Полностью откройте вентиль.
Подача воды из хранилища	Недостаточно заливочной воды.	Погрузите шланг в хранилище воды, чтобы наполнить шланг большим количеством воды (заливочная вода).
	Присутствует большой перепад высоты между впуском подачи воды и поверхностью хранилища воды.	Поместите моечное устройство в диапазон максимальной высоты всасывания.
	Неподходящий внутренний диаметр шланга.	Используйте шланг с внутренним диаметром 7,5 – 9 мм.

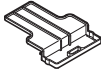
Признак	Возможная причина	Способ устранения
Двигатель внезапно останавливается.	Заряд батареи закончился.	Зарядите батарею.
	Батарея перегрета (лампа индикатора питания мигает).	Отсоедините батарею от главного корпуса и дайте ей достаточно остыть в хорошо проветриваемом месте вдали от прямого солнечного света.
	Присутствует проблема в основном блоке (лампа индикатора питания быстро мигает).	Обратитесь в уполномоченный центр обслуживания HiKOKI для выполнения ремонта.
Двигатель повторно включается и выключается во время распыления воды.	Форсунка засорена инородным веществом.	Прочистите форсунку прилагаемым стержнем очистки форсунки.
	В баке мало воды.	Выключите переключатель питания и незамедлительно долейте воду.
Даже при отпускании курка двигатель не останавливается или повторно включается и выключается.	Из шланга высокого давления протекает вода.	<ul style="list-style-type: none"> ○ Проверьте и убедитесь, что соединитель надежно подсоединен. ○ Если шланг высокого давления поврежден, обратитесь в уполномоченный центр обслуживания HiKOKI для выполнения ремонта.
	Из основного блока или куркового распылителя протекает вода.	Обратитесь в уполномоченный центр обслуживания HiKOKI для выполнения ремонта.
	Присутствует проблема в основном блоке.	
Шланг высокого давления не отделяется, или его трудно отделить от основного блока или куркового распылителя.	Шланг высокого давления еще находится под сильным давлением.	Выключите питание и нажмите на курок для сброса давления.
Из моечного устройства вытекает вода.	Шланг высокого давления или курковый распылитель не прикреплены, в то время как содержащий воду бак прикреплен.	<p>Это не является неисправностью.</p> <ul style="list-style-type: none"> ○ Прикрепите шланг высокого давления и курковый распылитель. ○ При хранении моечного устройства слейте воду из бака и моечного устройства. См. Рис. 17.
Лампа индикатора зарядки часто мигает фиолетовым цветом, и зарядка батареи не начинается.	Батарея не вставлена полностью.	Надежно вставьте батарею.
	В клемме или месте прикрепления батареи присутствует инородное вещество.	Удалите инородное вещество.
Лампа индикатора зарядки мигает красным цветом, и зарядка батареи не начинается.	Батарея не вставлена полностью.	Надежно вставьте батарею.
	Батарея перегрета.	Если батарея остается одна, то она автоматически начнет зарядку при снижении своей температуры, но это может снизить срок службы батареи. Рекомендуется охладить батарею в хорошо проветриваемом месте вдали от прямого солнечного света перед ее зарядкой.
Время использования батареи является коротким даже при полном заряде батареи.	Срок службы батареи исчерпан.	Замените батарею на новую.
Зарядка батареи занимает много времени.	Температура батареи, зарядного устройства или окружающей среды чрезвычайно низкая.	Зарядите батарею в помещении или другой более теплой среде.
	Вентиляционные отверстия зарядного устройства заблокированы, вызывая перегрев внутренних компонентов.	Избегайте блокировку вентиляционных отверстий.
	Охлаждающий вентилятор не работает.	Обратитесь в уполномоченный центр обслуживания HiKOKI для выполнения ремонта.

Признак	Возможная причина	Способ устранения
Лампа индикатора питания USB выключена, и остановилась зарядка устройства USB.	Емкость батареи стала низкой.	Замените батарею на другую с достаточной емкостью.
		Вставьте штекер питания зарядного устройства в электрическую розетку.
Лампа индикатора питания USB не выключается даже после завершения зарядки устройства USB.	Лампа индикатора питания USB загорается зеленым цветом для указания возможности зарядки USB.	Это не является неисправностью.
Затруднительно определить состояние зарядки устройства USB или завершение его зарядки.	Лампа индикатора питания USB не выключается даже после завершения зарядки.	Проверьте заряжаемое устройство USB для подтверждения его состояния зарядки.
Зарядка устройства USB прерывается посередине.	Зарядное устройство было подключено к электрической розетке, в то время как устройство USB заряжалось от батареи в качестве источника питания.	Это не является неисправностью. Зарядное устройство прерывает зарядку USB примерно на 5 секунд, когда изменяются источники питания.
	Батарея была вставлена в зарядное устройство, когда устройство USB заряжалось от штепсельной розетки в качестве источника питания.	
Зарядка устройства USB прерывается посередине, когда батарея и устройство USB заряжаются одновременно.	Батарея стала полностью заряженной.	Это не является неисправностью. Зарядное устройство прерывает зарядку USB примерно на 5 секунд, когда оно проверяет успешное выполнение зарядки батареи.
Зарядка устройства USB не начинается, когда батарея и устройство USB заряжаются одновременно.	Оставшаяся емкость батареи является очень низкой.	Это не является неисправностью. Когда емкость батареи достигает определенного уровня, автоматически начинается зарядка USB.

	AW18DBL	
		NN
	1	—
	1	—
	1	—
	1	1
	1	1
	1	1
	1	1

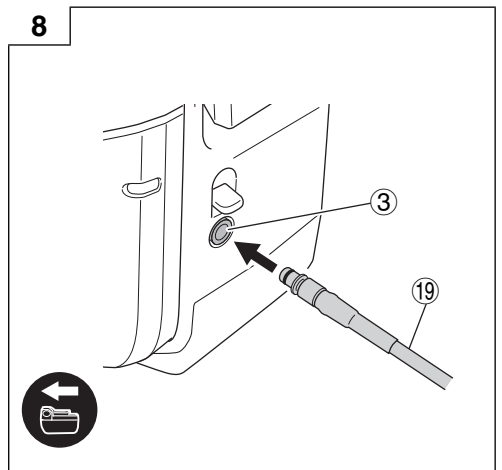
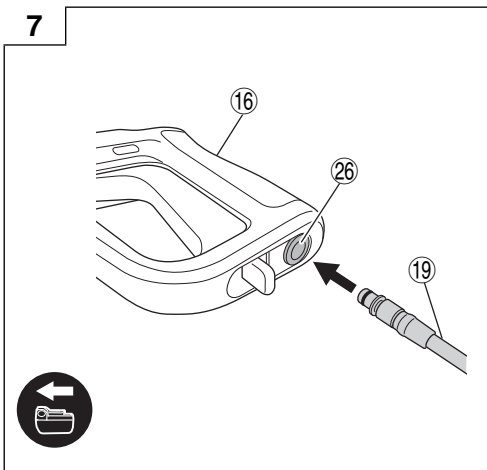
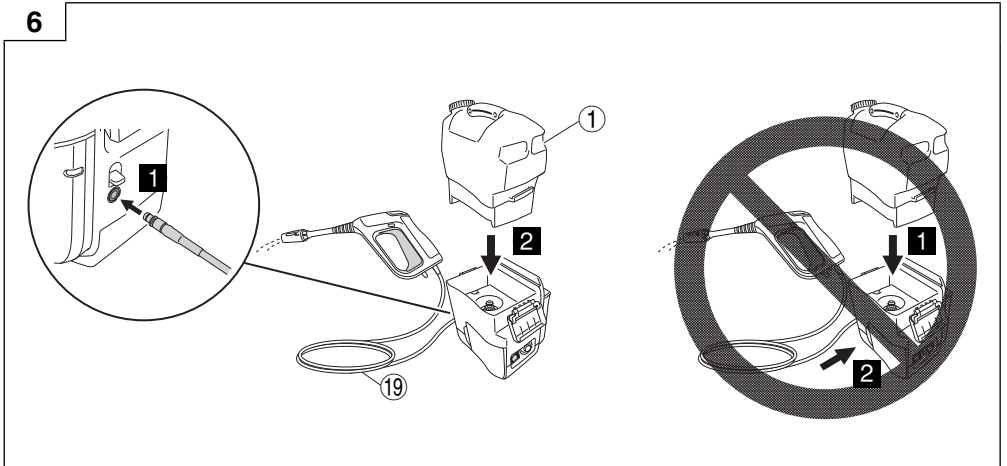
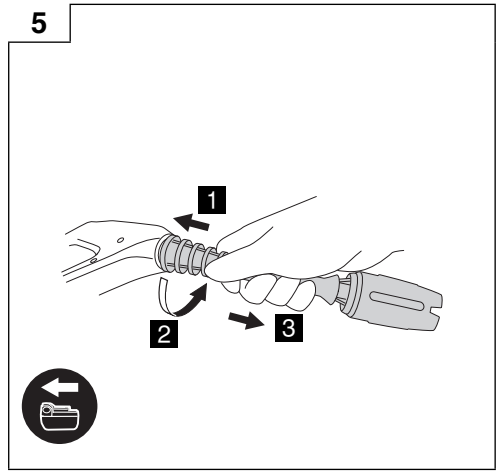
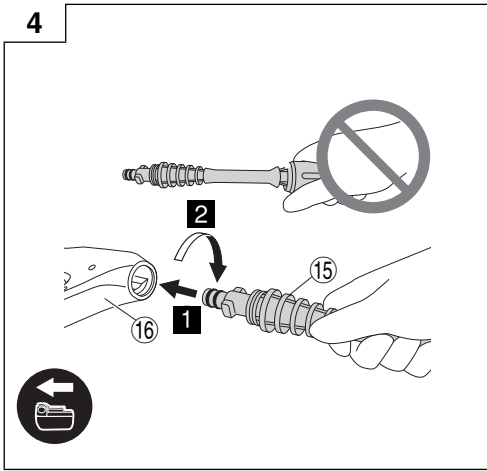

9

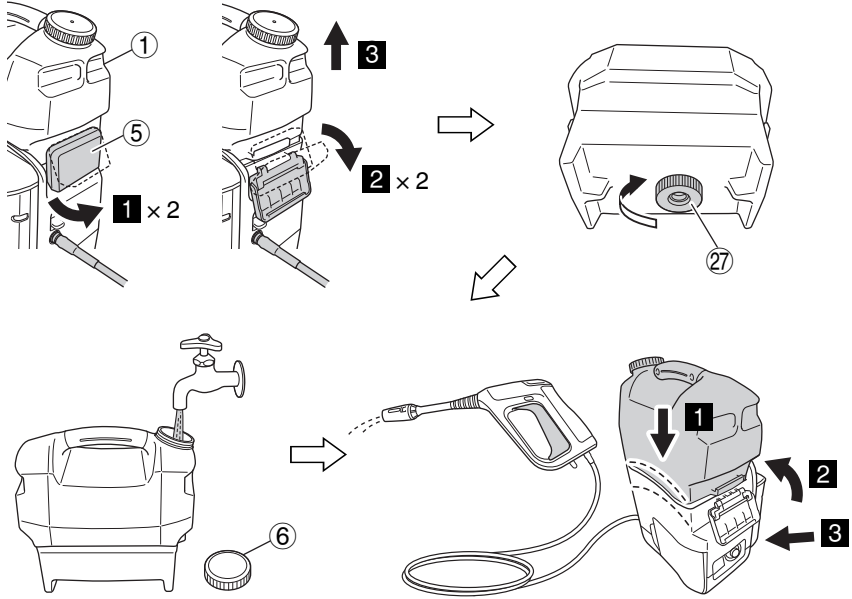

10

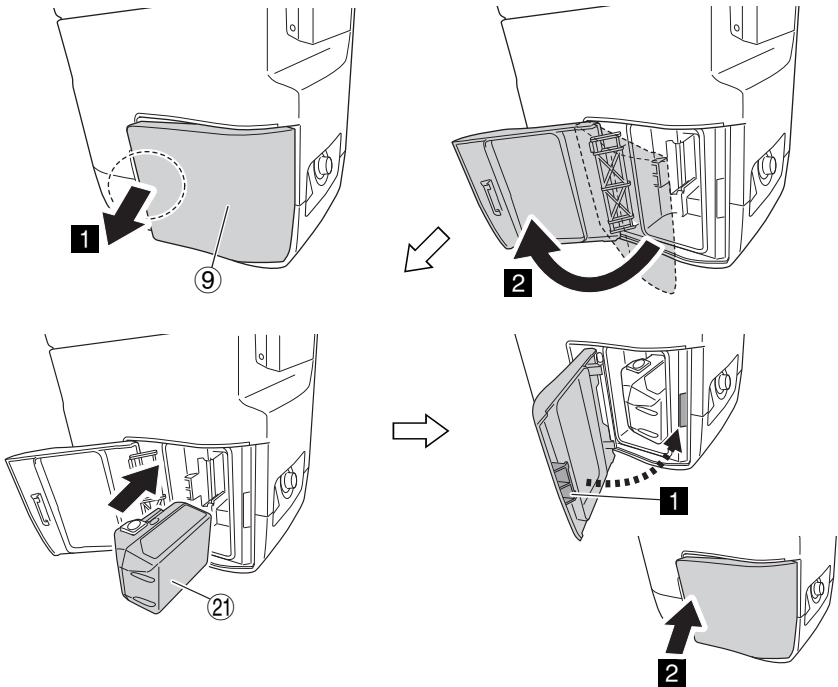

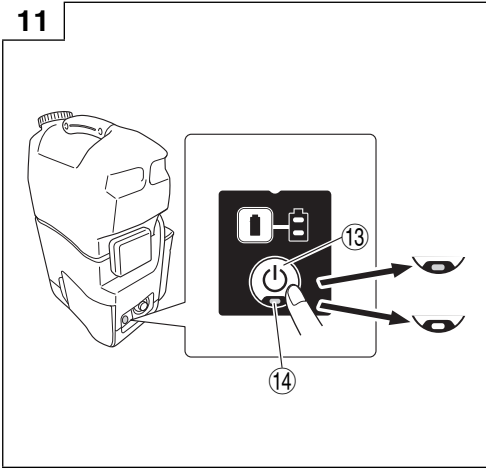
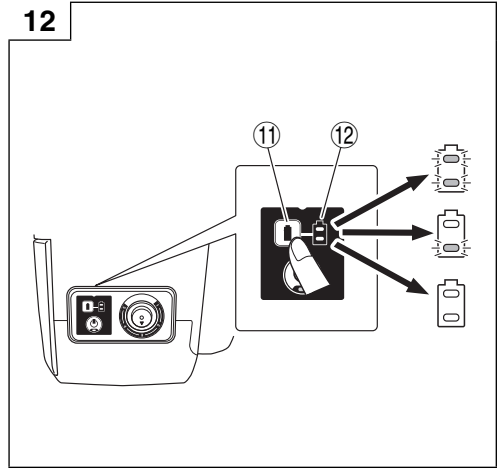
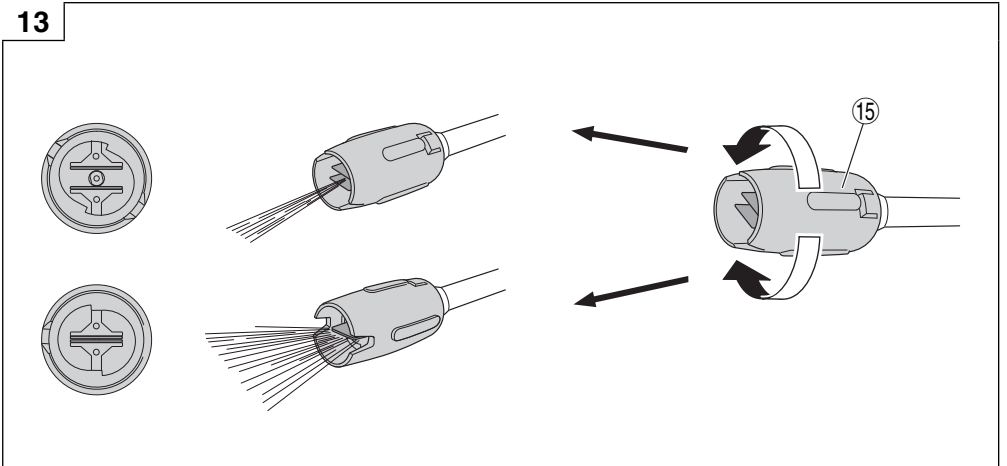
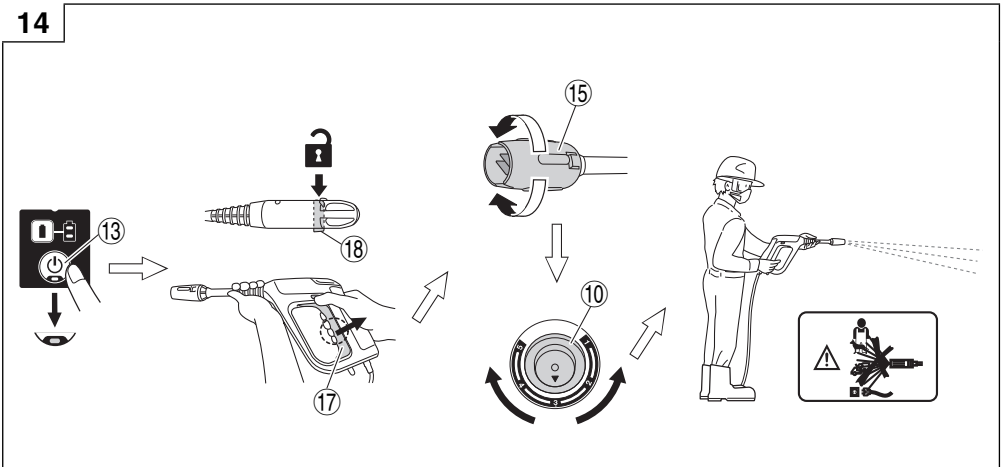
11**12****13****14**

15

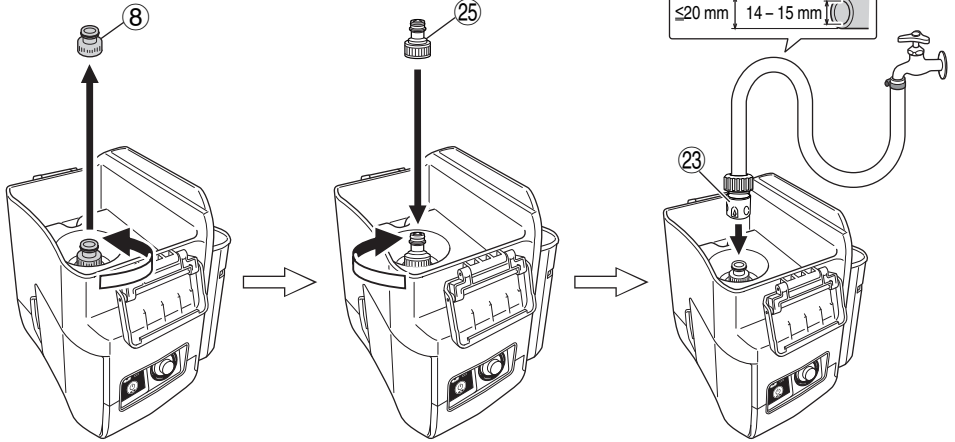

16

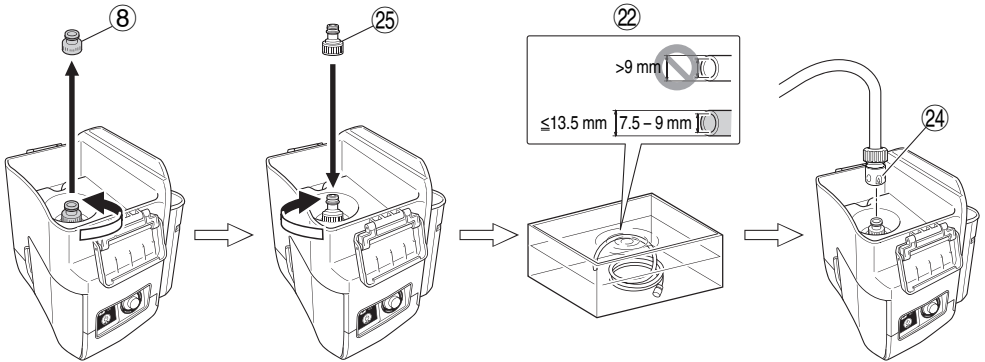

18

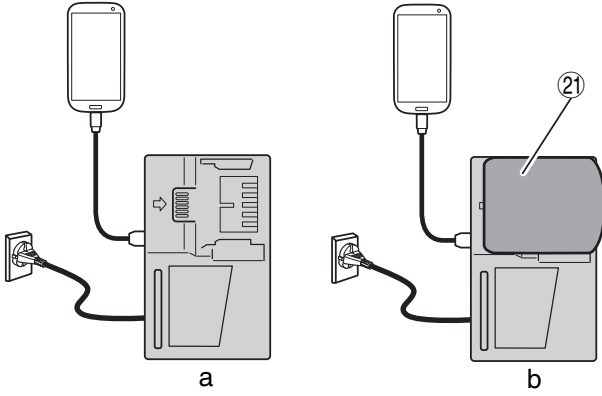

19

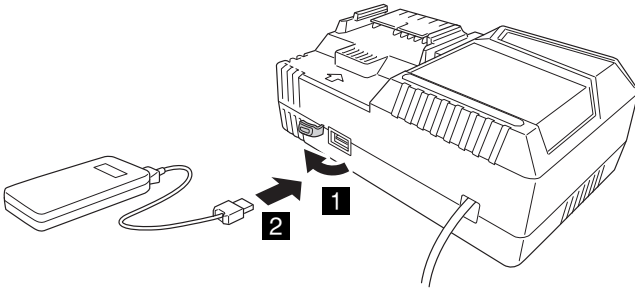

20

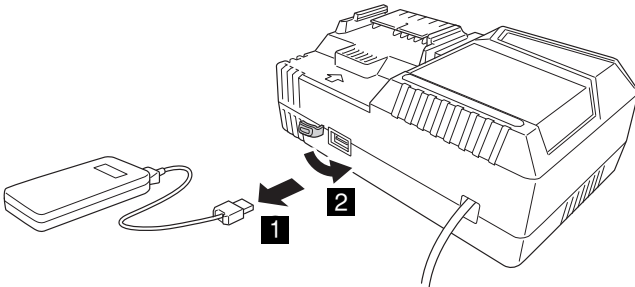

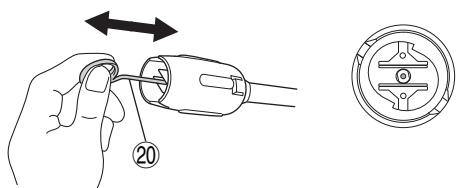
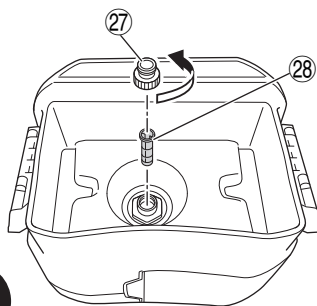
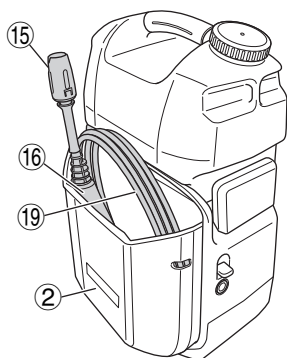
21**22****23**

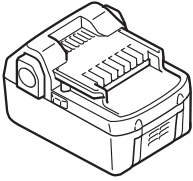

18V (Li-ion)

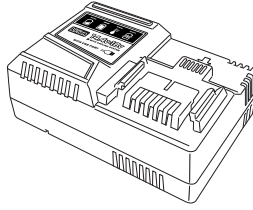

UC18YSL3 (14,4V - 18V)

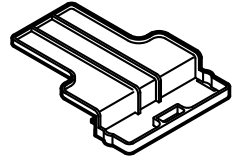

329897

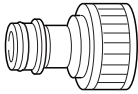

332081

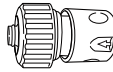

332080



337960



337307

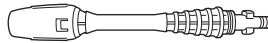

337306



337305

English	Dansk	Română
<p align="center">GUARANTEE CERTIFICATE</p> <p>① Model No. ② Serial No. ③ Date of Purchase ④ Customer Name and Address ⑤ Dealer Name and Address (Please stamp dealer name and address)</p>	<p align="center">GARANTIBEVIS</p> <p>① Modelnummer ② Serienummer ③ Købsdato ④ Kundes navn og adresse ⑤ Forhandlers navn og adresse (Indstæmp stempel med forhandlers navn og adresse)</p>	<p align="center">CERTIFICAT DE GARANȚIE</p> <p>① Model nr. ② Nr. de serie ③ Data cumpărării ④ Numele și adresa clientului ⑤ Numele și adresa distribuitorului (Vă rugăm aplicați ștampila cu numele și adresa distribuitorului)</p>
<p align="center">DEUTSCH</p> <p align="center">GARANTIESCHEIN</p> <p>① Modell-Nr. ② Serien-Nr. ③ Kaufdatum ④ Name und Anschrift des Kunden ⑤ Name und Anschrift des Händlers (Bitte mit Namen und Anschrift des Händlers abstempeln)</p>	<p align="center">NORSK</p> <p align="center">GARANTISERTIFIKAT</p> <p>① Modellnr. ② Serienr. ③ Kjøpsdato ④ Kundens navn og adresse ⑤ Forhandlerens navn og adresse (Vennligst stemple forhandlerens navn og adresse)</p>	<p align="center">SLOVENŠČINA</p> <p align="center">GARANCIJSKO POTRDILO</p> <p>① Št. modela ② Serijska št. ③ Datum nakupa ④ Ime in naslov kupca ⑤ Ime in naslov prodajalca (Prosimo vtisnite žig z imenom in naslovom prodajalca)</p>
<p align="center">FRANÇAIS</p> <p align="center">CERTIFICAT DE GARANTIE</p> <p>① No. de modèle ② No de série ③ Date d'achat ④ Nom et adresse du client ⑤ Nom et adresse du revendeur (Cachet portant le nom et l'adresse du revendeur)</p>	<p align="center">SUOMI</p> <p align="center">TAKUUTODISTUS</p> <p>① Malli nro ② Sarja nro ③ Ostopäivämäärä ④ Asiakkaan nimi ja osoite ⑤ Myyjän nimi ja osoite (Leimaa myyjän nimi ja osoite)</p>	<p align="center">SLOVENČINA</p> <p align="center">ZÁRUČNÝ LISTA</p> <p>① Č. modelu ② Sériové č. ③ Dátum zakúpenia ④ Meno a adresa zákazníka ⑤ Názov a adresa predajcu (Pečiatka s názvom a adresou predajcu)</p>
<p align="center">ITALIANO</p> <p align="center">CERTIFICATO DI GARANZIA</p> <p>① Modello ② N° di serie ③ Data di acquisto ④ Nome e indirizzo dell' acquirente ⑤ Nome e indirizzo del rivenditore (Si prega di apporre il timbro con questi dati)</p>	<p align="center">ΕΛΛΗΝΙΚά</p> <p align="center">ΠΙΣΤΟΠΟΙΗΤΙΚΟ ΕΓΓΥΗΣΗΣ</p> <p>① Αρ. Μοντέλου ② Αύξων Αρ. ③ Ημερομηνία αγοράς ④ Όνομα και διεύθυνση πελάτη ⑤ Όνομα και διεύθυνση μεταπωλητή (Παρακαλούμε να χρησιμοποιηθεί σφραγίδα)</p>	<p align="center">БЪЛГАРСКИ</p> <p align="center">ГАРАНЦИОНЕН СЕРТИФИКАТ</p> <p>① Модел № ② Сериен № ③ Дата за закупуване ④ Име и адрес на клиента ⑤ Име и адрес на търговеца (Моля, отпечатайте името и адрес на дилъра)</p>
<p align="center">NEDERLANDS</p> <p align="center">GARANTIEBEWIJS</p> <p>① Modelnummer ② Serienummer ③ Datum van aankoop ④ Naam en adres van de gebruiker ⑤ Naam en adres van de handelaar (Stempel a.u.b. naam en adres vande de handelaar)</p>	<p align="center">POLSKI</p> <p align="center">GWARANCJA</p> <p>① Model ② Numer seryjny ③ Data zakupu ④ Nazwa klienta i adres ⑤ Nazwa dealera i adres (Pieczęć punktu sprzedaży)</p>	<p align="center">SRPSKI</p> <p align="center">GARANTNI SERTIFIKAT</p> <p>① Br. modela. ② Serijski br. ③ Datum kupovine ④ Ime i adresa kupca ⑤ Ime i adresa prodavca (Molimo da stavite pečat na ime i adresu trgovca)</p>
<p align="center">ESPAÑOL</p> <p align="center">CERTIFICADO DE GARANTÍA</p> <p>① Número de modelo ② Número de serie ③ Fecha de adquisición ④ Nombre y dirección del cliente ⑤ Nombre y dirección del distribuidor (Se ruega poner el sello del distribuidor con su nombre y dirección)</p>	<p align="center">MAGYAR</p> <p align="center">GARANCIÁ BIZONYLAT</p> <p>① Típuszám ② Sorozatszám ③ A vásárlás dátuma ④ A Vásárló neve és címe ⑤ A Kereskedő neve és címe (Kérjük ide elhelyezni a Kereskedő nevének és címének pecsétjét)</p>	<p align="center">HRVATSKI</p> <p align="center">JAMSTVENI CERTIFIKAT</p> <p>① Br modela. ② Serijski br. ③ Datum kupnje ④ Ime i adresa kupca ⑤ Ime i adresa trgovca (Molimo stavite pečat na ime i adresu trgovca)</p>
<p align="center">PORTUGUÊS</p> <p align="center">CERTIFICADO DE GARANTIA</p> <p>① Número do modelo ② Número do série ③ Data de compra ④ Nome e morada do cliente ⑤ Nome e morada do distribuidor (Por favor, carimbe o nome e morada do distribuidor)</p>	<p align="center">ČEŠTINA</p> <p align="center">ZÁRUČNÍ LIST</p> <p>① Model č. ② Série č. ③ Datum nákupu ④ Jméno a adresa zákazníka ⑤ Jméno a adresa prodejce (Prosíme o razítko se jménem a adresou prodejce)</p>	<p align="center">УКРАЇНСЬКИЙ</p> <p align="center">ГАРАНТІЙНИЙ СЕРТИФІКАТ</p> <p>① № моделі ② № серії ③ Дата придбання ④ Ім'я і адреса клієнта ⑤ Ім'я і адреса дилера (Будь ласка, поставте печатку з іменем і адресою дилера)</p>
<p align="center">SVENSKA</p> <p align="center">GARANTICERTIFIKAT</p> <p>① Modellnr ② Serienr ③ Inköpsdatum ④ Kundens namn och adress ⑤ Försäljarens namn och adress (Stämpla försäljarens namn och adress)</p>	<p align="center">TÜRKÇE</p> <p align="center">GARANTİ SERTİFİKASI</p> <p>① Model No. ② Seri No. ③ Satın Alma Tarihi ④ Müşteri Adı ve Adresi ⑤ Bayi Adı ve Adresi (Lütfen bayi adını ve adresini kaşe olarak basın)</p>	<p align="center">РУССКИЙ</p> <p align="center">ГАРАНТИЙНЫЙ СЕРТИФИКАТ</p> <p>① Модель № ② Серийный № ③ Дата покупки ④ Название и адрес заказчика ⑤ Название и адрес дилера (Пожалуйста, внесите название и адрес дилера)</p>

HIKOKI

①	
②	
③	
④	
⑤	



Hikoki Power Tools Deutschland GmbH

Siemensring 34, 47877 Willich, Germany
Tel: +49 2154 49930
Fax: +49 2154 499350
URL: <http://www.hikoki-powertools.de>

Hikoki Power Tools Netherlands B.V.

Brabanthaven 11, 3433 PJ Nieuwegein, The Netherlands
Tel: +31 30 6084040
Fax: +31 30 6067266
URL: <http://www.hikoki-powertools.nl>

Hikoki Power Tools (U.K.) Ltd.

Precedent Drive, Rooksley, Milton Keynes, MK 13, 8PJ,
United Kingdom
Tel: +44 1908 660663
Fax: +44 1908 606642
URL: <http://www.hikoki-powertools.uk>

Hikoki Power Tools France S.A.S.

Parc de l'Eglantier 22, rue des Cerisiers, Lisses-C.E. 1541,
91015 EVRY CEDEX, France
Tel: +33 1 69474949
Fax: +33 1 60861416
URL: <http://www.hikoki-powertools.fr>

Hikoki Power Tools Belgium N.V./S.A.

Koningin Astridlaan 51, B-1780 Wemmel, Belgium
Tel: +32 2 460 1720
Fax: +32 2 460 2542
URL: <http://www.hikoki-powertools.be>

Hikoki Power Tools Italia S.p.A

Via Piave 35, 36077, Altavilla Vicentina (VI), Italy
Tel: +39 0444 548111
Fax: +39 0444 548110
URL: <http://www.hikoki-powertools.it>

Hikoki Power Tools Ibérica, S.A.

C/ Puigbarral, 26-28, Pol. Ind. Can Petit, 08227 Terrassa
(Barcelona), Spain
Tel: +34 93 735 6722
Fax: +34 93 735 7442
URL: <http://www.hikoki-powertools.es>

Hikoki Power Tools Österreich GmbH

IndustrieZentrum NÖ –Süd, Straße 7, Obj. 58/A6 2355
Wiener Neudorf, Austria
Tel: +43 2236 64673/5
Fax: +43 2236 63373
URL: <http://www.hikoki-powertools.at>

Hikoki Power Tools Norway AS

Kjeller Vest 7, N-2007 Kjeller, Norway
Tel: (+47) 6692 6600
Fax: (+47) 6692 6650
URL: <http://www.hikoki-powertools.no>

Hikoki Power Tools Sweden AB

Rotebergsvagen 2B SE-192 78 Sollentuna, Sweden
Tel: (+46) 8 598 999 00
Fax: (+46) 8 598 999 40
URL: <http://www.hikoki-powertools.se>

Hikoki Power Tools Denmark A/S

Lillebaeltsvej 90, 6715 Esbjerg N, Denmark
Tel: (+45) 75 14 32 00
Fax: (+45) 75 14 36 66
URL: <http://www.hikoki-powertools.dk>

Hikoki Power Tools Finland Oy

Tupalankatu 9, 15680 Lahti, Finland
Tel: (+358) 20 7431 530
Fax: (+358) 20 7431 531
URL: <http://www.hikoki-powertools.fi>

Hikoki Power Tools Hungary Kft.

1106 Bogáncsvirág u.5-7, Budapest, Hungary
Tel: +36 1 2643433
Fax: +36 1 2643429
URL: <http://www.hikoki-powertools.hu>

Hikoki Power Tools Polska Sp. z o. o.

ul. Gierdziejewskiego 1
02-495 Warszawa, Poland
Tel: +48 22 863 33 78
Fax: +48 22 863 33 82
URL: <http://www.hikoki-narzedzia.pl>

Hikoki Power Tools Czech s.r.o.

Modřická 205, 664 48 Moravany, Czech Republic
Tel: +420 547 422 660
Fax: +420 547 213 588
URL: <http://www.hikoki-powertools.cz>

Hikoki Power Tools RUS L.L.C.

Kashirskoe Shosse 41, bldg. 2, 115409, Moscow, Russia
Tel: +7 495 727 4460
Fax: +7 495 727 4461
URL: <http://www.hikoki-powertools.ru>

Hikoki Power Tools Romania S.R.L.

Ring Road, No. 66, Mustang Traco Warehouses, Warehouse
No.1, Pantelimon City, 077145, Ilfov County, Romania
Tel: +40 371 135 109
Fax: +40 372 899 765
URL: <http://www.hikoki-powertools.ro>







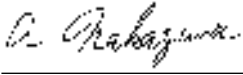

<p>English</p> <p>EC DECLARATION OF CONFORMITY</p> <p>We declare under our sole responsibility that Cordless High Pressure Washer, identified by type and specific identification code *1), is in conformity with all relevant requirements of the directives *2) and standards *3). Technical file at *4) – See below.</p> <p>The European Standard Manager at the representative office in Europe is authorized to compile the technical file.</p> <p>2000/14/EC</p> <ul style="list-style-type: none"> Type of equipment: High Pressure Washer Type name: AW18DBL Conformity assessment procedure: Annex V Measured sound power level: 86 dB Guaranteed sound power level: 89 dB <p>The declaration is applicable to the product affixed CE marking.</p>	<p>Italiano</p> <p>DICHIARAZIONE DI CONFORMITÀ CE</p> <p>Dichiariamo sotto la nostra esclusiva responsabilità che l'Idropulitrice a batteria, identificata dal tipo e dal codice identificativo specifico *1), è conforme a tutti i requisiti delle direttive *2) e degli standard *3). Documentazione tecnica presso *4) – Vedere sotto.</p> <p>Il gestore delle norme europee presso l'ufficio di rappresentanza in Europa è autorizzato a compilare il fascicolo tecnico.</p> <p>2000/14/CE</p> <ul style="list-style-type: none"> Tipo di apparecchiatura: Idropulitrice ad alta pressione Nome di tipo: AW18DBL Procedimento di valutazione conformità: Allegato V Livello di potenza sonora misurato: 86 dB Livello di potenza sonora garantito: 89 dB <p>La dichiarazione è applicabile ai prodotti cui sono applicati i marchi CE.</p>
<p>Deutsch</p> <p>EG-KONFORMITÄTSERLÄRUNG</p> <p>Wir erklären in alleiniger Verantwortung, dass der durch den Typ und den spezifischen Identifizierungscode *1) identifizierte Akku-Hochdruckreiniger allen einschlägigen Bestimmungen der Richtlinien *2) und Normen *3) entspricht. Technische Unterlagen unter *4) – Siehe unten.</p> <p>Die Leitung der repräsentativen Behörde für europäische Normen und Richtlinien ist berechtigt, die technischen Unterlagen zusammenzustellen.</p> <p>2000/14/EG</p> <ul style="list-style-type: none"> Art der Ausrüstung: Hochdruckreiniger Typname: AW18DBL Übereinstimmungsbeurteilungsverfahren: Annex V Gemessener Schalleistungspegel: 86 dB Garantierter Schalleistungspegel: 89 dB <p>Die Erklärung gilt für die an dem Produkt angebrachte CE-Kennzeichnung.</p>	<p>Nederlands</p> <p>EC VERKLARING VAN CONFORMITEIT</p> <p>Wij verklaren onder onze eigen verantwoordelijkheid dat Accu Hoge Drukreiniger, geïdentificeerd door het type en de specifieke identificatiecode*1), voldoet aan alle relevante bepalingen van de richtlijnen*2) en normen*3). Technische documentatie bij*4) – zie onder.</p> <p>De Europese Normen Manager bij de vertegenwoordiging in Europa is gemachtigd om het technisch dossier samen te stellen.</p> <p>2000/14/EEC</p> <ul style="list-style-type: none"> Type gereedschap: Hogedrukreiniger Typenaam: AW18DBL Conformiteit vaststellingsprocedure: Annex V Gemeten geluidsdruk: 86 dB Gegarandeerde geluidsdruk: 89 dB <p>Deze verklaring is van toepassing op producten voorzien van de CE-markeringen.</p>
<p>Français</p> <p>DECLARATION DE CONFORMITE CE</p> <p>Nous déclarons sous notre entière responsabilité que le nettoyeur haute pression sans fil, identifié par le type et le code d'identification spécifique *1) est en conformité avec toutes les exigences applicables des directives *2) et des normes *3). Dossier technique en *4) - Voir ci-dessous.</p> <p>Le Gestionnaire des normes européennes du bureau de représentation en Europe est autorisé à constituer le dossier technique.</p> <p>2000/14/CE</p> <ul style="list-style-type: none"> Type de matériel: Nettoyeur haute pression Nom du type: AW18DBL Procédure d'évaluation de conformité: Annex V Niveau de puissance sonore mesuré: 86 dB Niveau de puissance sonore garanti: 89 dB <p>Cette déclaration s'applique aux produits désignés CE.</p>	<p>Español</p> <p>DECLARACIÓN DE CONFORMIDAD DE LA CE</p> <p>Declaramos bajo nuestra única responsabilidad que la Hidro-Limpiadora de alta presión a batería, identificada por tipo y por código de identificación específico *1), está en conformidad con todas las disposiciones correspondientes de las directivas *2) y de las normas *3). Documentación técnica en *4) – Ver a continuación.</p> <p>El Director de Normas Europeas en la oficina de representación en Europa está autorizado para elaborar el expediente técnico.</p> <p>2000/14/CE</p> <ul style="list-style-type: none"> Tipo de dispositivo: Arandela de alta presión Nombre del modelo: AW18DBL Procedimiento de evaluación de conformidad: Annex V Nivel de potencia acústica medida: 86 dB Nivel de potencia acústica garantizada: 89 dB <p>La declaración se aplica al producto con marcas de la CE.</p>
<p>*1) AW18DBL C351467S</p> <p>*2) 2006/42/EC, 2000/14/EC, 2014/30/EU, 2014/35/EU, 2011/65/EU</p> <p>*3) EN60335-1:2012+A11:2014 EN60335-2-54:2008+A1:2015 EN60335-2-29:2004+A2:2010 EN55014-1:2006+A1:2009+A2:2011 EN55014-2:1997+A1:2001+A2:2008</p>	
<p>*4) Representative office in Europe Hikoki Power Tools Deutschland GmbH Siemensring 34, 47877 Willich, Germany</p> <p>Head office in Japan Koki Holdings Co., Ltd. Shinagawa Intercity Tower A, 15-1, Konan 2-chome, Minato-ku, Tokyo, Japan</p>	<p>29. 6. 2018 Naoto Yamashiro European Standard Manager</p> <p>29. 6. 2018  A. Nakagawa Corporate Officer</p>

<p>Português</p> <p>DECLARAÇÃO DE CONFORMIDADE CE</p> <p>Declaramos, sob nossa única e inteira responsabilidade, que Hidro-Lavadora de Alta Pressão a Bateria, identificada por tipo e código de identificação específico *1), está em conformidade com todos os requerimentos relevantes das diretivas *2) e normas *3). Ficheiro técnico em *4) – Consulte abaixo.</p> <p>O Gestor de Normas Europeias no escritório de representação na Europa está autorizado a compilar o ficheiro técnico.</p> <p>2000/14/CE</p> <ul style="list-style-type: none"> • Tipo de equipamento: Anilha de alta pressão • Nome do tipo: AW18DBL • Procedimento de avaliação de conformidade: Annex V • Nivel medido de potência de som: 86 dB • Nivel garantido de potência de som: 89 dB <p>A declaração aplica-se aos produtos com marca CE.</p>	<p>Norsk</p> <p>EF'S ERKLÆRING OM OVERENSSTEMMELSE</p> <p>Vi erklærer på eget ansvar at høytrykksppler batteri, identifisert etter type og spesifikk identifikasjonskode *1), er i samsvar med alle relevante krav i direktiver *2) og standarder *3). Teknisk fil under *4) - Se nedenfor.</p> <p>Styreren for europeiske standarder ved representantkontoret i Europa er autorisert til å compilere den tekniske filen.</p> <p>2000/14/EF</p> <ul style="list-style-type: none"> • Utstyrstype: Høytrykksppler • Typenavn: AW18DBL • Prosedyre for konformitetsvurdering: Annex V • Målt lydeffektivnivå: 86 dB • Garanteret lydeffektivnivå: 89 dB <p>Erklæringen gjelder for CE-merket på produktet.</p>
<p>Svenska</p> <p>EG-DEKLARATION BETRÄFFANDE LIKFORMIGHET</p> <p>Vi förklarar på eget ansvar att produkten batteridrivnen högttrycksvätt, identifierad enligt typ och särskild identifikationskod *1), överensstämmer med alla relevanta krav i direktiven *2) och standarderna *3). Teknisk fil enligt *4) – Se nedan.</p> <p>Den europeiska standardansvariga på representationskontoret i Europa är auktoriserad att sammanställa den tekniska filen.</p> <p>2000/14/EG</p> <ul style="list-style-type: none"> • Typ av utrustning: Högttrycksvätt • Typnamn: AW18DBL • Konformitetsbedömningsmetod: Annex V • Uppmått ljudstyrkenivå: 86 dB • Garanterad ljudstyrkenivå: 89 dB <p>Denna försäkran gäller för produkten med tillhörande CE-märkning.</p>	<p>Suomi</p> <p>EY-ILMOITUS YHDENMUKAISUUDESTA</p> <p>Vakuutamme yksinomaissella vastuulliamme, että tyyppi ja erityisen tunnistuskoodin *1) perusteella tunnistettava akkupainepesuri on kaikkien direktiivien *2) ja standardien *3) asiaankuuluvien vaatimusten mukainen. Tekninen tiedosto kohdassa *4) – katso alta.</p> <p>Eurooppalaisten standardien hallintaelin Euroopan edustustossa on valtuutettu kokoamaan teknisen tiedoston.</p> <p>2000/14/EY</p> <ul style="list-style-type: none"> • Laitteen tyyppi: Paine pesuri • Tyyppinimi: AW18DBL • Yhdennmukaisuuden määrittystoimenpiteet: Annex V • Mitattu äänenpainetaso: 86 dB • Taattu äämenpainetaso: 89 dB <p>Ilmoitus on sovellettavissa tuotteeseen kiinnitettyyn CE-merkintään.</p>
<p>Dansk</p> <p>EF-OVERENSSTEMMELSESERKLÆRING</p> <p>Vi erklærer os fuldstændigt ansvarlige for, at Batteri højtryksrensere, identificeret ved type og specifik identifikationskode *1), er i overensstemmelse med alle relevante krav i direktiverne *2) og standarderne *3). Teknisk fil i *4) – Se nedenfor.</p> <p>Lederen af europæiske standarder på repræsentationskontoret i Europa er bemyndiget til at compilere den tekniske fil.</p> <p>2000/14/EF</p> <ul style="list-style-type: none"> • Udstyrstype: Højtryksrensere • Typenavn: AW18DBL • Procedure for fastsættelse af ensartethed: Bilag V • Målt lydstrykeniveau: 86 dB • Garanteret lydstrykeniveau: 89 dB <p>Erklæringen gælder produktet, der er mærket med CE.</p>	<p>Ελληνικά</p> <p>EK ΔΗΛΩΣΗ ΕΝΑΡΜΟΝΙΣΜΟΥ</p> <p>Δηλώνουμε με αποκλειστική μας ευθύνη ότι το Ασύρματο Σύστημα Καθαρισμού Υψηλής Πίεσης, το οποίο προσδιορίζεται από τον τύπο και ειδικό αναγνωριστικό κωδικό *1), είναι σύμφωνο με όλες τις σχετικές απαιτήσεις των Οδηγιών *2) και στα σχετικά πρότυπα *3). Τεχνικό Αρχείο στο *4) – Δείτε παρακάτω.</p> <p>Ο Διαχειριστής Ευρωπαϊκών Προτύπων στο γραφείο εκπροσώπησης στην Ευρώπη είναι εξουσιοδοτημένος για τη σύνταξη του τεχνικού φακέλου.</p> <p>2000/14/EK</p> <ul style="list-style-type: none"> • Τύπος μηχανήματος: Σύστημα Καθαρισμού Υψηλής Πίεσης • Ονομασία τύπου: AW18DBL • Διαδικασία ελέγχου εναρμονισμού: Παράρτημα v • Μετρημένο επίπεδο ηχητικής ισχύος: 86 dB • Εγγυημένο επίπεδο ηχητικής ισχύος: 89 dB <p>Η δήλωση ισχύει μόνο για το προϊόν που είναι τοποθετημένη σήμανση CE.</p>
<p>*1) AW18DBL C351467S</p> <p>*2) 2006/42/EC, 2000/14/EC, 2014/30/EU, 2014/35/EU, 2011/65/EU</p> <p>*3) EN60335-1:2012+A11:2014 EN60335-2-54:2008+A1:2015 EN60335-2-29:2004+A2:2010 EN55014-1:2006+A1:2009+A2:2011 EN55014-2:1997+A1:2001+A2:2008</p>	
<p>*4) Representative office in Europe Hikoki Power Tools Deutschland GmbH Siemensring 34, 47877 Willich, Germany</p> <p>Head office in Japan Koki Holdings Co., Ltd. Shinagawa Intercity Tower A, 15-1, Konan 2-chome, Minato-ku, Tokyo, Japan</p>	<p>29. 6. 2018 Naoto Yamashiro European Standard Manager</p> <p>29. 6. 2018  A. Nakagawa Corporate Officer</p> 

<p>Polski</p> <p>DEKLARACJA ZGODNOŚCI Z WE</p> <p>Oświadczamy na własną wyłączną odpowiedzialność, że Akumulatorowa myjka wysokociśnieniowa podanego typu i oznaczenia unikalnym kodem identyfikacyjnym *1) jest zgodna z wszystkimi właściwymi wymogami dyrektyw *2) i norm *3). Dokumentacja techniczna w *4) – Patrz poniżej. Menedżer Norm Europejskich przedstawicielstwa firmy w Europie jest upoważniony do sporządzania dokumentacji technicznej. 2000/14/WE</p> <ul style="list-style-type: none"> • Typ urządzenia: Myjka wysokociśnieniowa • Nazwa modelu: AW18DBL • Procedura oceny zgodności: Annex V • Mierzony poziom mocy dźwięku: 86 dB • Gwarantowany poziom mocy dźwięku: 89 dB <p>Niniejsza deklaracja ma zastosowanie do produktu opatrzonego znakiem CE.</p>	<p>Türkçe</p> <p>AT UYGUNLUK BEYANI</p> <p>Tip ve özel tanım koduyla *1) tanımlı Kabloşuz Yüksek Basınçlı Yıkama Makinesi'nin direktiflerin *2) ve standartların *3) tüm ilgili gereksinimlerine uygun olduğunu tamamen kendi sorumluluğumuz altında beyan ederiz. Teknik dosya *4) dedir – Aşağıya bakın. Avrupa'daki temsilcilik ofisindeki Avrupa Standartları Yöneticisi, teknik dosyayı derlemek için yetkilendirilmiştir. 2000/14/AT</p> <ul style="list-style-type: none"> • Cihazın tipi: Basıncılı yıkama makinesi • Tip adı: AW18DBL • Uygunluk değerlendirme prosedürü: EK V • Ölçülen ses gücü seviyesi: 86 dB • Garanti edilen ses gücü seviyesi: 89 dB <p>Beyan, üzerinde CE işareti bulunan ürünler için geçerlidir.</p>
<p>Magyar</p> <p>EK MEGFELELŐSÉGI NYILATKOZAT</p> <p>A kizárólagos felelősségünkre kijelentjük, hogy az Akkumulátoros magasnyomású mosó, amely típus és egyedi azonosító kód *1) alapján azonosított, megfelel az irányelvek vonatkozó követelményeinek *2) és szabványainak *3). Műszaki fájl a *4) - Lásd alább. Az EU képviselői irodá európai szabványügyi menedzserre jogosult a műszaki dokumentáció összeállítására. 2000/14/EK</p> <ul style="list-style-type: none"> • A berendezés típusa: Magasnyomású mosó • Típus neve: AW18DBL • Megfelelőségi eljárás: Annex V • Mért hangteljesítmény szint: 86 dB • Garantált hangteljesítmény szint: 89 dB <p>Jelen nyilatkozat a terméken feltüntetett CE jelzésre vonatkozik.</p>	<p>Română</p> <p>DECLARAȚIE DE CONFORMITATE CE</p> <p>Declarăm pe propria răspundere că Aparatul de spălat cu presiune cu acumulator, identificat după tipul și codul de identificare specific *1), este în conformitate cu toate cerințele relevante ale directivelor *2) și ale standardelor *3). Fișier tehnic la *4) – Vezi mai jos. Managerul standardelor europene de la biroul reprezentanței din Europa este autorizat să întocmească dosarul tehnic. 2000/14/CE</p> <ul style="list-style-type: none"> • Tip de echipament: Aparat de curățat cu înaltă presiune • Denumire tip: AW18DBL • Procedură de evaluare a conformității: Anexa V • Nivel măsurat al puterii sonore: 86 dB • Nivel garantat al puterii sonore: 89 dB <p>Declarația se referă la produsul pe care este aplicat semnul CE.</p>
<p>Čeština</p> <p>PROHLÁŠENÍ O SHODĚ S ES</p> <p>Prohlašujeme na svou výhradní zodpovědnost, že akumulátorový vysokotlaký čistič, identifikovaný podle typu a specifického identifikačního kódu *1), je v souladu se všemi příslušnými požadavky směrnice *2) a norem *3). Technický soubor *4) - viz níže. K sestavení technické dokumentace je oprávněn manažer pro evropské standardy v evropském obchodním zastoupení. 2000/14/ES</p> <ul style="list-style-type: none"> • Druh zařízení: Tlaková myčka • Typ: AW18DBL • Homologace: Annex V • Naměřená hlučnost: 86 dB • Zaručená mez hluuku: 89 dB <p>Toto prohlášení platí pro výrobek označený značkou CE.</p>	<p>Slovenščina</p> <p>ES IZJAVA O SKLADNOSTI</p> <p>Na lastno odgovornost izjavljamo, da je Akumulatorski visokotlačni čistilec, označen z vrsto in posebno identifikacijsko kodo *1), v skladu z vsemi ustreznimi zahtevami direktiv *2) in standardov *3). Tehnična dokumentacija pod *4) – glejte spodaj. Upravitelj evropskih standardov na predstavništvu v Evropi je pooblaščen za pripravo tehnične dokumentacije. 2000/14/ES</p> <ul style="list-style-type: none"> • Vrsta opreme: Visokotlačni čistilnik • Ime izdelka: AW18DBL • Postopek ocenjevanja skladnosti: Dodatek V • Izmerjen nivo jakosti hrupa: 86 dB • Zajamčen nivo jakosti hrupa: 89 dB <p>Deklaracija je označena na izdelku s pritrjeno oznako CE.</p>
<p>*1) AW18DBL C351467S</p> <p>*2) 2006/42/EC, 2000/14/EC, 2014/30/EU, 2014/35/EU, 2011/65/EU</p> <p>*3) EN60335-1:2012+A11:2014 EN60335-2-54:2008+A1:2015 EN60335-2-29:2004+A2:2010 EN55014-1:2006+A1:2009+A2:2011 EN55014-2:1997+A1:2001+A2:2008</p>	
<p>*4) Representative office in Europe Hikoki Power Tools Deutschland GmbH Siemensring 34, 47877 Willich, Germany</p> <p>Head office in Japan Koki Holdings Co., Ltd. Shinagawa Intercity Tower A, 15-1, Konan 2-chome, Minato-ku, Tokyo, Japan</p>	<p>29. 6. 2018 Naoto Yamashiro European Standard Manager</p> <p>29. 6. 2018  A. Nakagawa Corporate Officer</p> 

<p>Slovenčina</p> <p>ES VYHLÁŠENIE O ZHODE</p> <p>Týmto vyhlasujeme na vlastnú zodpovednosť, že výrobok Akumulátorový vysokotlakový čistič identifikovaný podľa typu a špecifického identifikačného kódu *1) je v zhode so všetkými príslušnými požiadavkami smerníc *2) a noriem *3). Technický súbor v *4) – Pozrite nižšie.</p> <p>Manažér európskych noriem na zastupujúcom úrade v Európe má oprávnenie na zostavovanie technickej dokumentácie.</p> <p>2000/14/ES</p> <ul style="list-style-type: none"> • Typ zariadenia: Vysokotlakový čistič • Názov typu: AW18DBL • Súlad s procesom ohodnotenia: Príloha V • Nameraná hladina akustického tlaku: 86 dB • Zaručená hladina akustického výkonu: 89 dB <p>Toto vyhlásenie sa vzťahuje na výrobok označený značkou CE.</p>	<p>Hrvatski</p> <p>EZ IZJAVA O SUKLADNOSTI</p> <p>Izjavljujemo pod vlastitom odgovornošću da je Akumulatorski visokotlačni perać, identificiran prema vrsti i posebnom identifikacijskom kodu *1), u skladu sa svim relevantnim zahtjevima direktiva *2) i standarda *3). Tehnička dokumentacija na *4) - Vidi dolje.</p> <p>Menadžer za europske standarde u europskom predstavništvu tvrtke ovlašten je za sastavljanje tehničke dokumentacije.</p> <p>2000/14/EZ</p> <ul style="list-style-type: none"> • Vrsta opreme: Visokotlačna Perilica • Naziv vrste: AW18DBL • Postupak za ocjenu sukladnosti: Prilog V • Izmjerena razina zvučne snage: 86 dB • Zajamčena razina zvučne snage: 89 dB <p>Izjava se primjenjuje na proizvod na kojem je stavljena CE oznaka.</p>
<p>Български</p> <p>ЕО ДЕКЛАРАЦИЯ ЗА СЪОТВЕТСТВИЕ</p> <p>Декларираме на своя собствена отговорност, че Аккумуляторна водоструйка, идентифицирана по тип и специален идентификационен код *1), е в съответствие с всички съответни изисквания на директивите *2) и стандартите *3). Техническо досие в *4) - Вижте по-долу.</p> <p>Мениджърът по европейските стандарти в представителния офис в Европа е упълномощен да съставя техническото досие.</p> <p>2000/14/ЕО</p> <ul style="list-style-type: none"> • Тип оборудване: Машина за почистване с високо налягане • Наименование на типа: AW18DBL • Процедура за оценка на съвместимостта: Приложение V • Измерено ниво на акустична мощност: 86 dB • Гарантирано ниво на акустична мощност: 89 dB <p>Декларацията е приложена за продукта, който има поставена CE маркировка.</p>	<p>Український</p> <p>ДЕКЛАРАЦІЯ ВІДПОВІДНОСТІ ЄС</p> <p>Ми заявляємо під нашу виключну відповідальність, що Аккумуляторна мийка високого тиску, визначена за типом та унікальним ідентифікаційним кодом *1), відповідає всім відповідним вимогам директив *2) та стандартів *3). Технічна документація на *4) - Див. нижче.</p> <p>Відповідальний за дотримання європейських стандартів у представництві в Європі уповноважений заповнювати технічний паспорт.</p> <p>2000/14/ЄС</p> <ul style="list-style-type: none"> • Тип обладнання: Мийка високого тиску • Назва моделі: AW18DBL • Експертиза на відповідність стандартам: Додаток V • Вимірний рівень акустичної потужності: 86 dB • Гарантований рівень акустичної потужності: 89 dB <p>Ця декларація дійсна щодо виробу, маркованого CE.</p>
<p>Srpski</p> <p>EZ DEKLARACIJA O USAGLAŠENOSTI</p> <p>Pod punom odgovornošću izjavljujemo da je Akumulatorski perač pod visokim pritiskom, identifikovan prema tipu i specifičnom identifikacionom kodu *1), u skladu sa svim relevantnim zahtevima direktiva *2) i standardima *3). Tehnička datoteka pod *4) - Pogledajte dole.</p> <p>Direktor za evropske standarde u kancelariji predstavništva u Evropi je odgovoran za sastavljanje tehničke dokumentacije.</p> <p>2000/14/EZ</p> <ul style="list-style-type: none"> • Tip opreme: Perač visokog pritiska • Naziv tipa: AW18DBL • Postupak procene saobraznosti: Dopuna V • Izmerena jačina zvuka: 86 dB • Garantovana jačina zvuka: 89 dB <p>Deklaracija je primenljiva na proizvod na koji je stavljena CE oznaka.</p>	<p>Русский</p> <p>ДЕКЛАРАЦИЯ СООТВЕТСТВИЯ ЕС</p> <p>Мы с полной ответственностью заявляем, что аккумуляторная мойка высокого давления, идентифицируемая по типу и соответствующему идентификационному коду *1), отвечает всем соответствующим требованиям директив *2) и стандартов *3). Техническая документация в *4) – см. ниже.</p> <p>Менеджер по европейским стандартам в представительстве в Европе уполномочен составлять техническую документацию.</p> <p>2000/14/ЕС</p> <ul style="list-style-type: none"> • Тип оборудования: Мойка высокого давления • Модель: AW18DBL • Процедура определения соответствия: Дополнение V • Измеренный уровень мощности звука: 86 dB • Гарантированный уровень мощности звука: 89 dB <p>Данная декларация относится к изделиям, на которых имеется маркировка CE.</p>
<p>*1) AW18DBL C351467S</p> <p>*2) 2006/42/EC, 2000/14/EC, 2014/30/EU, 2014/35/EU, 2011/65/EU</p> <p>*3) EN60335-1:2012+A11:2014 EN60335-2-54:2008+A1:2015 EN60335-2-29:2004+A2:2010 EN55014-1:2006+A1:2009+A2:2011 EN55014-2:1997+A1:2001+A2:2008</p>	
<p>*4) Representative office in Europe Hikoki Power Tools Deutschland GmbH Siemensring 34, 47877 Willich, Germany</p> <p>Head office in Japan Koki Holdings Co., Ltd. Shinagawa Intercity Tower A, 15-1, Konan 2-chome, Minato-ku, Tokyo, Japan</p>	<p>29. 6. 2018 Naoto Yamashiro European Standard Manager</p> <p>29. 6. 2018</p>   <p>A. Nakagawa Corporate Officer</p>