

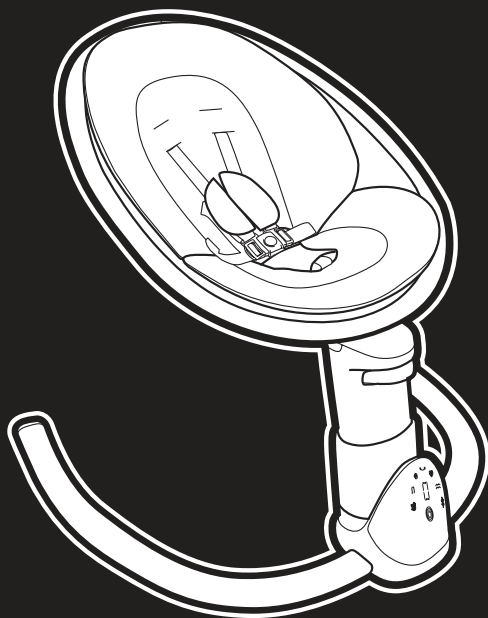

Soothe 'n Sway Bluetooth® 3-in-1 Swing  
Balançoire 3 en 1 Bluetooth® Soothe 'n Sway  
Columpio 3 en 1 Bluetooth® Soothe 'n Sway

Owner's Manual • Mode d'Emploi • Manual del propietario



[www.gracobaby.com](http://www.gracobaby.com)

[www.gracobaby.ca](http://www.gracobaby.ca)

## **1 WARNING • MISE EN GARDE • ADVERTENCIA**

*Pages • Páginas 3-12*

## **2 Features • Caractéristiques • Características**

*Pages • Páginas 13-15*

- 2-A Parts List • Liste des pièces • Lista de las piezas
- 2-B Features • Caractéristiques • Características
- 2-C Modes of Use • Modes d'emploi • Modos de uso

## **3 Assembly • Assemblage • Ensamblaje**

*Pages • Páginas 16-18*

- 3-A Assembling Swing Base • Montage de la base de la balançoire  
• Ensamblaje de la base del columpio
- 3-B To Attach Seat to Base • Fixation du siège à la base • Cómo sujetar el  
asiento a la base
- 3-C To Remove Seat from Base • Retrait du siège de la base • Cómo sacar el  
asiento de la base

## **4 Use • Utilisation • Uso**

*Pages • Páginas 19-41*

- 4-A To Secure Child • Pour installer votre enfant en toute sécurité  
• Cómo sujetar al niño
- 4-B To Use Rock Lock™ • Utilisation du dispositif Rock Lock™ • Cómo usar  
Rock Lock™
- 4-C To Adjust Height • Réglage de la hauteur • Cómo ajustar la altura
- 4-D To Adjust Recline (3 positions) • Réglage de l'inclinaison (3 positions)  
• Para ajustar la inclinación (e posiciones)
- 4-E To Store Harness for Toddler Rocker Mode • Rangement du harnais pour  
le mode siège à bascule pour bambin • Cómo almacenar el arnés para el  
modo de mecedora para niños pequeños
- 4-F To Use Wall Plug • Pour utiliser de la prise murale • Cómo usar un  
tomacorriente de la pared
- 4-G Swing Controls • Commandes de la balançoire • Controles del columpio
- 4-H Connect to Bluetooth® Wireless Technology • Connexion à la technologie  
sans fil Bluetooth® • Conexión a la tecnología inalámbrica Bluetooth®
- 4-I Problem Solving • Dépannage • Solución de problemas

## **5 Care • Entretien • Cuidado**

*Pages • Páginas 42-44*

- 5-A Care and Maintenance • Soins et entretien • Atención y mantenimiento
- 5-B Replacement Parts / Warranty Information  
• Pièces de rechange / Renseignements sur la garantie  
• Piezas de repuesto / Servicio de la garantía
- 5-C Product Registration • Inscription de votre produit • Registro del producto

# **WARNING**

**Prevent serious injury or death: Failure to follow these warnings and the assembly instructions could result in serious injury or death.**

- **READ ALL INSTRUCTIONS BEFORE USE OF THE PRODUCT.**
- **PLEASE SAVE OWNER'S MANUAL FOR FUTURE USE.**
- **THIS PRODUCT REQUIRES ADULT ASSEMBLY. Follow assembly instructions carefully.** If you experience any difficulties, please contact the Customer Service Department.

## **SUFFOCATION, STRANGULATION, AND FALL HAZARDS**

- Young infants have limited head and neck control. If the seat is too upright, infant's head can drop forward and compress the airway.
- **ALWAYS** keep seat fully reclined until infant is at least 4 months old **AND** can hold up head without help.
- Stay near and watch infant during use. This product is not safe for sleep or unsupervised use. If infant falls asleep, remove infant as soon as possible and place infant on a firm, flat sleep surface such as a crib or bassinet.
- Children have **STRANGLED** in loose or partially buckled harness straps.

- Infants and children have suffered head injuries falling from swings and rockers.
- Never carry swing or rocker with infant in it.

## **INFANT SWING**

- Always use restraints. Adjust to fit snugly.
- Stop using swing when infant attempts to climb out (9 months).

## **INFANT/TODDLER ROCKER**

- Babies have suffocated when rockers tipped over on soft surfaces.
- **NEVER** use on a bed, sofa, cushion, or other soft surface.
- Always use restraints until child is able to climb in and out of the rocker unassisted. Adjust to fit snugly.
- **STOP** using rocker when baby has reached 20 lb (9 kg) in infant rocker mode and 40 lb (18 kg) in toddler rocker mode.
- The upright position is only for children who have developed enough upper body control to sit up without tipping forward.
- Always place rocker on floor. Never use on any elevated surface.
- Properly store harness when using toddler rocker mode.

# ⚠ WARNING

## STRANGULATION HAZARD:

- **DO NOT** suspend strings over the product or attach strings to toys.
- **DO NOT** place product in any location where there are cords, such as window blind cords, drapes, phone cords, etc.
- Strings can cause strangulation. **DO NOT** place items with a string around your child's neck, such as hood strings or pacifier cords.

- **DO NOT USE THIS PRODUCT** if it is damaged or broken.
- **DO NOT** place product near water and moisture. Do not use the product near possible wet areas, such as a bathtub, shower, wash basin, sink, laundry tub, swimming pool, wet basement, etc.
- **DO NOT** use the AC adapter if it has been exposed to liquids, has been dropped, or is damaged.
- Protect the power cord. Place it so it is not walked on or pinched by furniture or other items.
- **DO NOT** use with an extension cord.
- Use only power cord provided.
- Body support for use only with this product.

# **WARNING**

Changes or modifications to this unit not expressly approved by the party responsible for compliance could void the user authority to operate the equipment.

This device complies with part 15 of the FCC Rules. Operation is subject to the following two conditions: (1) This device may not cause harmful interference, and (2) this device must accept any interference received, including interference that may cause undesired operation.

**NOTE:** This equipment has been tested and found to comply with the limits for a Class B digital device, pursuant to Part 15 of the FCC Rules. These limits are designed to provide reasonable protection against harmful interference in a residential installation. This equipment generates, uses and can radiate radio frequency energy and, if not installed and used in accordance with the instructions, may cause harmful interference to radio communications.

However, there is no guarantee that interference will not occur in a particular installation. If this equipment does cause harmful interference to radio or television reception, which can be determined by turning the equipment off and on, the user is encouraged to try to correct the interference by one or more of the following measures:

- Reorient or relocate the receiving antenna.
- Increase the separation between the equipment and receiver.
- Connect the equipment into an outlet on a circuit different from that to which the receiver is needed.
- Consult the dealer or an experienced radio/TV technician for help.

This Class B digital apparatus meets all requirements of the Canadian Interference-Causing Equipment Regulations. CAN ICES-003(B) / NMB-003(B).

## ISED compliance statement

This device contains licence-exempt transmitter(s)/receiver(s) that comply with Innovation, Science and Economic Development Canada's licence-exempt RSS(s). Operation is subject to the following two conditions:

- (1) This device may not cause interference.
- (2) This device must accept any interference, including interference that may cause undesired operation of the device.

# ! MISE EN GARDE

**Afin de prévenir toute blessure grave ou mortelle : Manquer de suivre ces avertissements et les instructions peut entraîner de sérieuses blessures ou un décès.**

- **LIRE TOUTES LES DIRECTIVES AVANT D'UTILISER CE PRODUIT.**
- **PRIÈRE DE CONSERVER CE MANUEL D'UTILISATION POUR ÉVENTUELLEMENT S'Y RÉFÉRER.**
- **CE PRODUIT DOIT ÊTRE ASSEMBLÉ PAR UN ADULTE. Suivre les directives de montage avec soin.** En cas de problème, communiquer avec notre service à la clientèle.

## **DANGER D'ÉTOUFFEMENT, D'ÉTRANGLEMENT ET DE CHUTE**

- Les jeunes bébés ont une maîtrise limitée des mouvements de leur tête et de leur cou. Si le siège est trop droit, la tête du bébé risque de tomber vers l'avant et ainsi comprimer les voies respiratoires.
- **TOUJOURS** garder le siège entièrement incliné jusqu'à ce que le bébé ait au moins 4 mois **ET** puisse tenir sa tête droite sans assistance.

- Rester à proximité et surveiller le bébé lors de l'utilisation. Ce produit n'est pas sécuritaire pour le sommeil ni l'utilisation sans surveillance. Si le bébé s'endort, le retirer dès que possible et le placer sur une surface de sommeil ferme et plane, comme un berceau ou une couchette d'enfant.
- Des enfants se sont déjà **ÉTRANGLÉS** avec des courroies de harnais détachées et partiellement attachées.
- Des bébés et des enfants ont subi des blessures à la tête en tombant de balançoires et de sièges à bascule.

- Ne jamais transporter la balançoire ou le siège à bascule quand le bébé s'y trouve.

## **BALANÇOIRE POUR BÉBÉ**

- **TOUJOURS** utiliser le système de retenue. Ajuster pour épouser étroitement le corps.
- **CESSER** d'utiliser le produit lorsque le bébé tente d'en sortir (à environ 9 mois).

## **SIÈGE À BASCULE POUR BÉBÉ/ BAMBIN**

- Des bébés ont suffoqué lorsqu'un siège à bascule s'est renversé sur une surface molle.
- **NE JAMAIS** utiliser sur un lit, un sofa, un coussin ou d'autres surfaces moelleuses.

## ⚠ MISE EN GARDE

- Toujours utiliser le système de retenue tant que l'enfant n'est pas capable d'entrer et de sortir du siège à bascule sans aide. Ajuster pour épouser étroitement le corps.
  - CESSER d'utiliser le siège à bascule lorsque le bébé atteint 9 kg (20 lb) en mode siège à bascule pour bébé et 18 kg (40 lb) en mode siège à bascule pour bambin.
  - La position verticale convient uniquement aux enfants qui ont acquis une maîtrise du haut du corps suffisante pour s'asseoir à la verticale sans basculer vers l'avant.
  - Toujours placer ce siège à bascule sur le plancher. Ne jamais l'utiliser sur une surface surélevée.
  - Ranger correctement le harnais lors de l'utilisation du mode de siège à bascule pour bambin.
- RISQUE DE STRANGULATION :**
- **NE PAS** suspendre de cordons au-dessus de ce produit ni fixer de cordons aux jouets.
  - **NE PAS** placer ce produit près d'un endroit où se trouvent des cordons, comme les cordons de stores, rideaux, appareils téléphoniques, etc.
  - Les cordons peuvent causer la strangulation. **NE PAS** mettre d'objets munis d'un cordon autour du cou d'un enfant, dont les cordons d'un capuchon ou le cordon d'une sucette.
  - **NE PAS UTILISER CE PRODUIT** s'il est endommagé ou brisé.
  - **NE PAS** exposer ce produit à l'eau ou à l'humidité. Ne pas utiliser ce produit à proximité d'endroits qui peuvent être mouillés, comme une baignoire, une douche, une cuvette, un évier, un bac à lessive, une piscine, un sous-sol humide, etc.
  - **NE PAS** utiliser l'adaptateur de courant alternatif s'il a été exposé à du liquide, échappé ou endommagé.
  - Protéger le cordon d'alimentation. Placer de manière à ce qu'on ne puisse le piétiner ou l'accrocher avec les meubles ou d'autres objets.
  - **NE PAS** brancher avec une rallonge.
  - Utiliser uniquement le cordon d'alimentation fourni.
  - Le support corporel et les housses de harnais sont destinés à être utilisés uniquement avec ce produit.

# ⚠ MISE EN GARDE

Toute modification non dûment autorisée risque d'annuler le privilège de l'utilisateur de se servir de l'appareil.

Cet appareil est conforme à la partie 15 des Règles de la FCC. Son fonctionnement est soumis aux deux conditions suivantes : (1) cet appareil ne doit pas causer d'interférences nuisibles, et (2) cet appareil doit accepter toute interférence reçue, y compris du type pouvant créer un fonctionnement indésirable.

**NOTE :** Cet équipement a été examiné et s'est avéré être conforme aux limites pour un dispositif numérique de classe B, conformément à la partie 15 des règles du FCC. Ces limites sont conçues pour assurer une protection raisonnable contre l'interférence nocive lors d'une installation résidentielle. Cet équipement produit, utilise peut émettre des émissions radioélectriques et si il n'est pas installé et utilisé selon les instructions, peut causer de l'interférence nocive aux radiocommunications.

Cependant, il n'y a aucune garantie que l'interférence ne se produira pas lors d'une installation particulière. Si cet équipement cause de l'interférence nocive de la réception radio ou du téléviseur, qui peut être déterminée en mettant l'équipement hors et sous tension, l'utilisateur est encouragé à essayer de corriger l'interférence par une ou plusieurs des mesures suivantes :

- Réorientez ou remplacez l'antenne de réception.
- Augmentez la séparation entre l'équipement et le récepteur.
- Branchez l'équipement dans une prise sur un circuit différent de celui du récepteur.
- Consultez le fournisseur ou un technicien avec expérience en radio et téléviseur pour assistance.

Cet appareil numérique de la Classe B respecte toutes les exigences du Règlement sur le matériel brouilleur du Canada. CAN ICES-003(B) / NMB-003(B).

Déclaration de conformité d'ISDE

L'émetteur/récepteur exempt de licence contenu dans le présent appareil est conforme aux CNR d'Innovation, Sciences et Développement économique Canada applicables aux appareils radio exempts de licence. L'exploitation est autorisée aux deux conditions suivantes :

- (1) L'appareil ne doit pas produire de brouillage;
- (2) L'appareil doit accepter tout brouillage radioélectrique subi, même si le brouillage est susceptible d'en compromettre le fonctionnement.

# ⚠️ ADVERTENCIA

**Prevenir una lesión seria o la muerte: No observar estas advertencias y las instrucciones de armado podría resultar en lesiones serias o la muerte.**

- **LIRE TOUTES LES DIRECTIVES AVANT D'UTILISER CE PRODUIT.**
- **PRIÈRE DE CONSERVER CE MANUEL D'UTILISATION POUR ÉVENTUELLEMENT S'Y RÉFÉRER.**
- **CE PRODUIT DOIT ÊTRE ASSEMBLÉ PAR UN ADULTE. Suivre les directives de montage avec soin.** En cas de problème, communiquer avec notre service à la clientèle.

## **PELIGRO DE ASFIXIA, ESTRANGULAMIENTO Y CAÍDA**

- Los bebés pequeños tienen control limitado de la cabeza y el cuello. Si el asiento está demasiado vertical, la cabeza del bebé puede inclinarse hacia adelante y comprimir la entrada de aire.
- Mantenga SIEMPRE el asiento totalmente reclinado hasta que el bebé tenga por lo menos 4 meses Y pueda mantener erguida la cabeza sin ayuda.
- Manténgase cerca y vigile al bebé mientras lo usa. Este producto no es seguro para dormir ni para utilizarse sin supervisión. Si el bebé se duerme, sáquelo lo más pronto posible y colóquelo en una superficie firme y plana, como una cuna o un moisés.

- Los niños se han **ESTRANGULADO** en las correas del arnés sueltas o parcialmente abrochadas.
- Se han producido casos de niños con lesiones en la cabeza por caerse de columpios y mecedoras.
- Nunca transporte el columpio ni la mecedora con el bebé dentro.

## **COLUMPIO PARA BEBÉS**

- SIEMPRE use el sistema de seguridad. Acomódelo para que esté ajustado.
- **DEJE** de usar el producto cuando el bebé pueda trepar para salirse (aproximadamente a los 9 meses).

## **MECEDORA PARA BEBÉS/ NIÑOS PEQUEÑOS**

- Se han producido casos de asfixia de bebés en mecedoras cuando estas se han volcado sobre superficies blandas.
- **NUNCA** lo use sobre una cama, sofá, almohadón u otra superficie blanda.
- Utilice siempre el sistema de seguridad hasta que el niño pueda subirse y bajarse de la mecedora sin ayuda. Ajústelo para que esté apretado.

# ⚠️ ADVERTENCIA

- PARE de usar la mecedora cuando el bebé haya alcanzado las 20 libras (9 kg) en el modo de mecedora para bebés y las 40 libras (18 kg) en el modo de mecedora para niños pequeños.
  - La posición vertical es solamente para ni-ños que han adquirido suficiente control de la parte superior del cuerpo para poder sentarse sin inclinarse hacia adelante.
  - Ponga SIEMPRE la mecedora sobre el piso. Nunca la utilice sobre una superficie elevada.
  - Almacene el arnés de forma adecuada cuando use el producto en el modo de mecedora para niños pequeños.
- PELIGRO DE ESTRANGULACIÓN:**
- **NO** suspenda cordones sobre el producto ni ponga cordones en los juguetes.
  - **NO** ponga el producto en ningún lugar donde haya cordones, tales como cordones de persianas, cortinas, teléfonos, etc.
  - Los cordones pueden causar la estrangulación. **NO** ponga artículos con un cordón alrededor del cuello del niño, como por ejemplo los cordones de una capucha o de un chupete.
- **NO USE ESE PRODUCTO** si está dañado o roto.
  - **NO** ponga el producto cerca del agua o humedad. No use el producto cerca de posibles lugares húmedos, tales como bañera, ducha, lavadero, fregadero, lavarropa, piscina, sótano húmedo, etc.
  - **NO** use el adaptador de corriente alternada si ha estado en contacto con líquidos, se ha caído o está dañado.
  - Proteja el cordón eléctrico. Póngalo de manera que nadie lo pise ni quede apretado entre muebles u otros artículos.
  - **NO** lo use con un cordón de extensión.
  - Use solamente el cordón eléctrico provisto.
  - El soporte del cuerpo y las fundas del arnés son para usar solamente con este producto.

# ⚠️ ADVERTENCIA

Los cambios o modificaciones no expresamente aprobados por la parte responsable del cumplimiento podrían anular la autoridad del usuario para operar el equipo.

Este dispositivo cumple con la parte 15 de las Normas de la Comisión Federal de Comunicaciones (FCC por sus siglas en inglés). El funcionamiento está sujeto a las dos condiciones siguientes: (1) Este dispositivo no debe causar interferencia peligrosa y (2) este dispositivo debe aceptar cualquier interferencia recibida, incluyendo interferencia que pudiera causar un funcionamiento inadecuado.

**NOTA:** Este equipo ha sido probado y se ha determinado que cumple con los límites de un dispositivo digital Clase B, según la Parte 15 de las normas de la FCC. Se han establecido estos límites para proporcionar una protección razonable contra la interferencia peligrosa en una instalación residencial. Este equipo genera, usa y puede emitir energía de radiofrecuencia y si no se lo instala y usa de acuerdo a las instrucciones, podría causar interferencias peligrosas con las comunicaciones de radio.

Sin embargo, no existe garantía de que no ocurrirá la interferencia en una instalación particular. Si este equipo causa interferencia peligrosa a la recepción de radio o televisión, lo que se puede determinar al encender y apagar el equipo, se sugiere al usuario que trate de corregir la interferencia a través de una o más de las siguientes medidas:

- Vuelva a orientar o ubicar la antena del receptor.
- Aumente la separación entre el equipo y el receptor.
- Conecte el equipo a un tomacorriente en un circuito diferente del que necesita el receptor.
- Consulte al vendedor o a un técnico experimentado de radio y televisión para recibir ayuda.

Este aparato digital Clase B cumple todos los requisitos de las Normas Canadienses de Equipos que Causan Interferencia. CAN ICES-003(B) / NMB-003(B).

# **ADVERTENCIA**

## Declaración de cumplimiento con ISED

Este dispositivo contiene transmisor(es)/receptor(es) exentos de licencia que cumplen con las normas de radio de Innovación, Ciencias y Desarrollo Económico de Canadá (ISED, por sus siglas en inglés). El manejo del dispositivo está sujeto a las siguientes dos condiciones:

- (1) Este dispositivo no puede producir interferencia.
- (2) Este dispositivo debe aceptar cualquier interferencia, incluida aquella interferencia que pudiera causar un funcionamiento no deseado del dispositivo.

## 2-A Parts List

- Liste des pièces
- Lista de las piezas

**Check** that you have all the parts for this model **BEFORE** assembling your product. If any parts are missing, call Customer Service.

### No Tools Required

**S'assurer** d'avoir toutes les pièces correspondant à ce modèle **AVANT** d'assembler ce produit.

Si des pièces sont manquantes, communiquer avec notre service à la clientèle.

### Aucun outil nécessaire

**Verifique** que tenga todas las piezas de este modelo **ANTES** de armar su producto. Si falta alguna pieza, llame a Servicio al Cliente.

### No requiere herramientas

### ALL MODELS • TOUS LES MODÈLES • TODOS LOS MODELOS

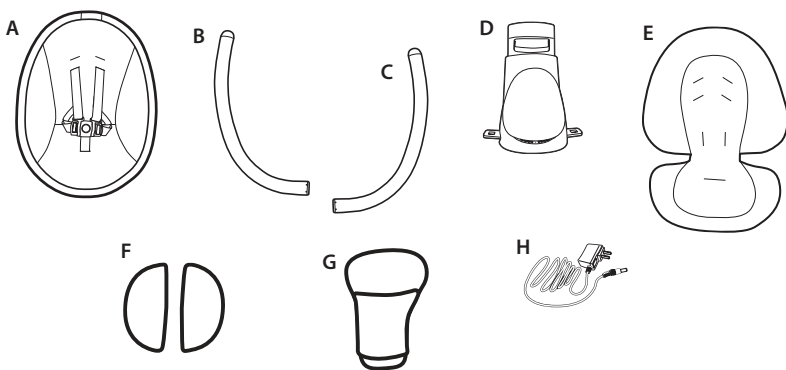

#### A. Seat Pad and Seat Frame

- Coussin et cadre du siège
- Almohadilla del asiento y armazón del asiento

#### B. Right Base Tube

- Tube droit de la base • Tubo de la base derecha

#### C. Left Base Tube

- Tube gauche de la base • Tubo de la base izquierda

#### D. Motor Housing

- Boîtier du moteur
- Carcasa del motor

#### E. Body Support

- Support corporel
- Soporte para el cuerpo

#### F. Harness Covers

- Housse de harnais
- Cubierta del arnés

#### G. Crotch Strap Cover

- Housses de courroie d'entrejambe • Funde de la correa de la entrepierna

#### H. Wall Plug

- Prise murale
- Tomacorriente de pared

## 2-B Features • Caractéristiques • Características

This model may not include some features. **DO NOT** use any other accessories with this product.

Ce modèle peut ne pas comprendre certaines de ces caractéristiques. **NE PAS** utiliser d'autres accessoires avec ce produit.

Este modelo podría no incluir algunas de las características indicadas. **NO** use ningún otro accesorio con este producto.

## Body support • Support corporel • Soporte para el cuerpo

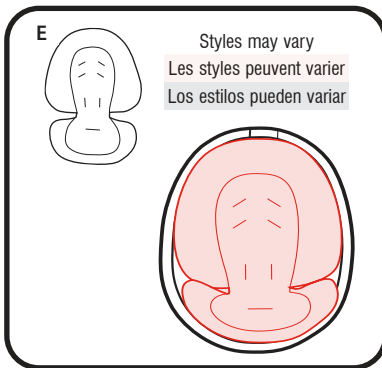

Only use this body support on this swing. Never use this body support on any other product.

Utiliser uniquement ce support corporel avec cette balançoire. Ne jamais utiliser ce support corporel avec un autre produit.

Use solamente este soporte para el cuerpo en este columpio. Nunca use este soporte para el cuerpo en ningún otro producto.

## Harness Covers and Crotch Strap Cover • Housses de harnais et housse de courroie de fourche • Fundas del arnés y de la correa de la entrepierna



Only use harness covers and crotch strap cover on this swing. Never use harness covers and crotch strap cover on any other product.

Utiliser les housses du harnais et la housse de courroie de fourche uniquement avec cette balançoire. Ne jamais utiliser les housses du harnais ni la housse de courroie de fourche avec un autre produit.

Utilice las fundas del arnés y de la correa de la entrepierna solamente en este columpio. Nunca use las fundas del arnés y de la correa de la entrepierna en ningún otro producto.

## 2-C Modes of Use

- Modes d'emploi
- Modos de uso

**Infant Swing: For use up to 25 lb (11 kg)**  
• Balançoire pour bébé : à utiliser jusqu'à 11 kg (25 lb)  
• Columpio para bebés: Para su uso hasta los 11 kg (25 libras)

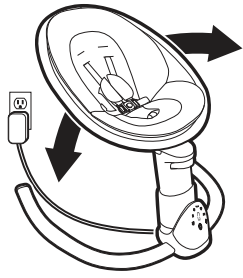

**Infant Rocker: For use up to 20 lb (9 kg)**  
• Siège à bascule pour bébé : à utiliser jusqu'à 9 kg (20 lb)  
• Mecedora para bebés: Para su uso hasta los 9 kg (20 libras)

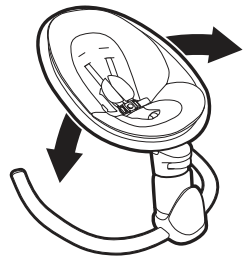

**Toddler Rocker: For use up to 40 lb (18 kg)**  
• Siège à bascule pour bambin : à utiliser jusqu'à 18 kg (40 lb)  
• Mecedora para niños pequeños: Para su uso hasta los 18 kg (40 libras)

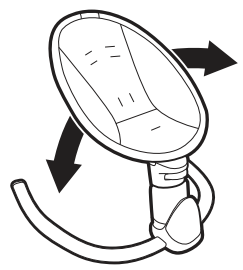

**⚠WARNING** Always use restraints until child is able to climb in and out of the product unassisted.

**⚠MISE EN GARDE** Toujours utiliser le système de retenue tant que l'enfant n'est pas capable d'entrer et de sortir du siège à bascule sans aide.

**⚠ADVERTENCIA** Siempre utilice el sistema de seguridad hasta que el niño sea capaz de entrar en y salir del producto sin ayuda.



### 3-A Assembling Swing Base

- Montage de la base de la balançoire
- Ensamblaje de la base del columpio

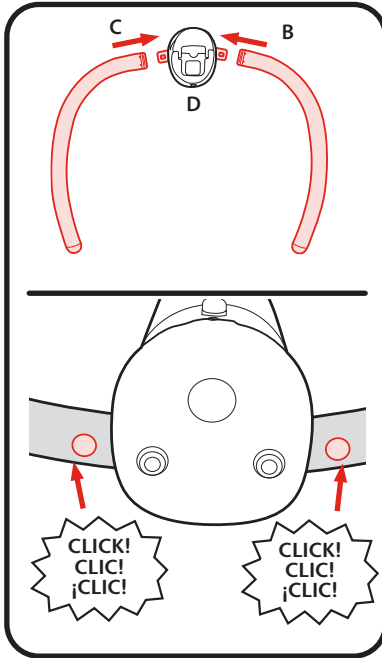
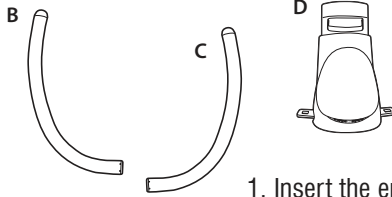

1. Insert the ends of base tubes **(B)** **(C)** into openings in motor housing **(D)** as shown.

**CHECK** that buttons are visible, and pull out on each base tube to ensure it is fully attached.

1. Insérer les extrémités des tubes de la base **(B)** **(C)** dans les ouvertures du boîtier du moteur **(D)**, tel qu'illustré.

**VÉRIFIER** que les boutons sont visibles et tirer sur chaque tube de la base pour s'assurer qu'il est bien fixé.

1. Introduzca los extremos de los tubos de la base **(B)** **(C)** en las aberturas de la carcasa del motor **(D)** como se muestra.

**VERIFIQUE** que los botones estén visibles y tire hacia fuera de cada tubo de la base para asegurarse de que esté completamente sujeto.

### 3-B To Attach Seat to Base

- Fixation du siège à la base
- Cómo sujetar el asiento a la base

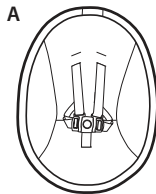

1. Hold seat by sides and attach rocker to mount on swing base.

1. Tenir le siège par les côtés et le fixer au support de la base à bascule.

1. Agarre el asiento de los costados y sujete la mecedora al montante de la base del columpio.

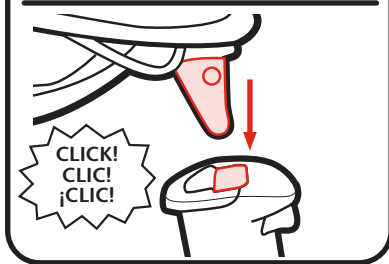
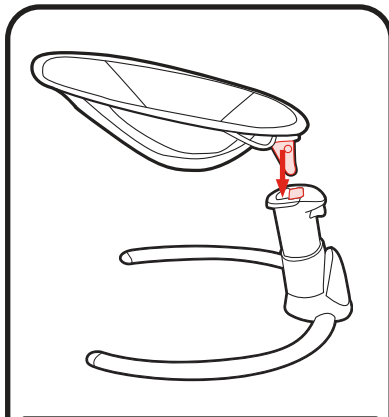

2. **CHECK** rocker is secured to mount by lifting up on seat.

2. **VÉRIFIER** que le siège à bascule est fixé solidement au support en tentant de le soulever.

2. **VERIFIQUE** que la mecedora este segura en el montante levantándola por el asiento.

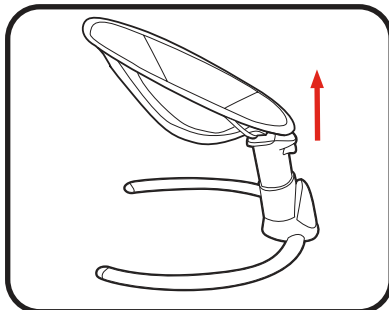

### 3-C To Remove Seat from Base

- Retrait du siège de la base
- Cómo sacar el asiento de la base

Seat can be removed from base for storing.

Le siège peut être retiré de la base pour être rangé.

Puede sacar el asiento de la base para su almacenamiento.

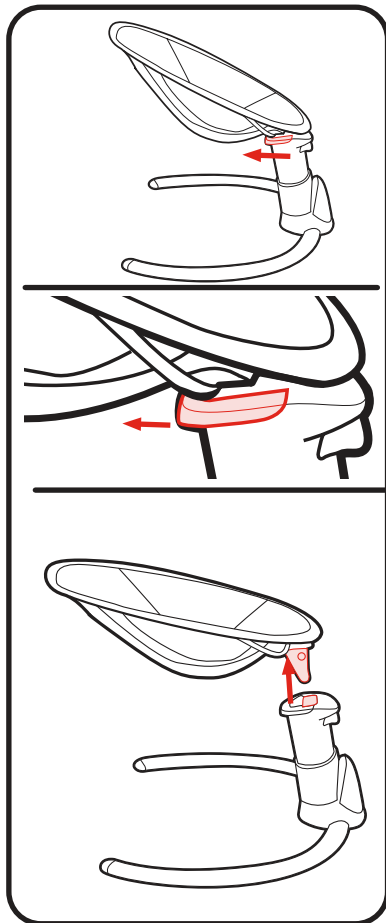

1. Pull handle on rear of base to unlock seat.

1. Tirer sur la poignée située à l'arrière de la base pour déverrouiller le siège.

1. Tire de la manija en la parte posterior de la base para desbloquear el asiento.

## 4-A To Secure Child • Pour installer votre enfant en toute sécurité • Cómo sujetar al niño

**! WARNING** **Falling Hazard: Swing Mode:** Always use restraints. **Rocker Modes:** Always use restraints until child is able to climb in and out of the product unassisted. **STRANGULATION HAZARD:** Children have STRANGLED in loose or partially buckled harness straps.

**! MISE EN GARDE** **Danger de chute : Mode balançoire :** Toujours utiliser le système de retenue. **Modes berceuse :** Toujours utiliser le système de retenue tant que l'enfant n'est pas capable d'entrer et de sortir du siège à bascule sans aide. **DANGER DE STRANGULATION :** Des enfants se sont déjà ETRANGLES avec des courroies de harnais détachées ou partiellement attachées.

**! ADVERTENCIA** **Peligro de caídas: Modo columpio:** Siempre utilice el sistema de seguridad. **Modos mecedora:** Siempre utilice el sistema de seguridad hasta que el niño sea capaz de entrar en y salir del producto sin ayuda. **PELIGRO DE ESTRANGULACIÓN:** Se han producido casos de ESTRANGULAMIENTO de niños en correas del arnés sueltas o parcialmente trabadas.

1. To open, press button on buckle to release the waist straps.

1. Pour ouvrir, appuyer sur le bouton de la boucle pour libérer les courroies abdominales.

1. Para abrirlo, oprima el botón de la hebilla para liberar las correas de la cintura.

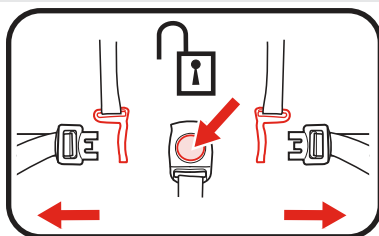

2. To close, slide shoulder strap connectors to waist straps and insert into buckle.

2. Pour fermer, glisser les courroies d'épaule dans les courroies de la taille et verrouiller dans la boucle d'entrejambe.

2. Para cerrarlo, deslice los conectores de las correas del hombro a las correas de la cintura y póngalos en la hebilla.

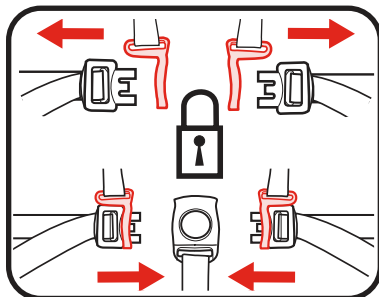

3. Use slide adjuster at shoulder and waist for tighter adjustment.

3. Utiliser les boucles de réglage aux épaules et à la taille pour un ajustement plus précis.

3. Use el ajustador deslizable del hombro y la cintura para ajustarlo más apretadamente.

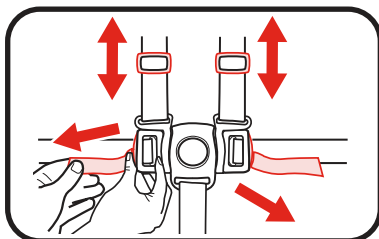

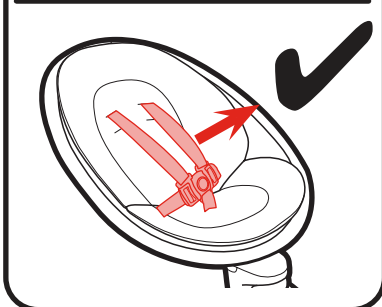
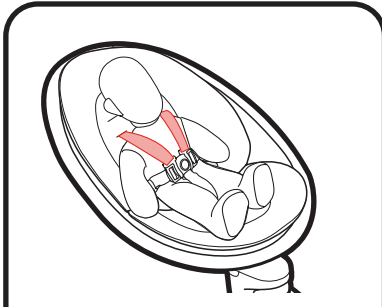
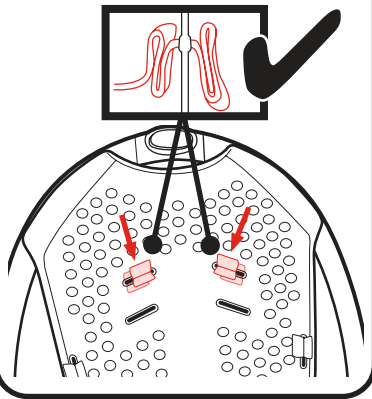
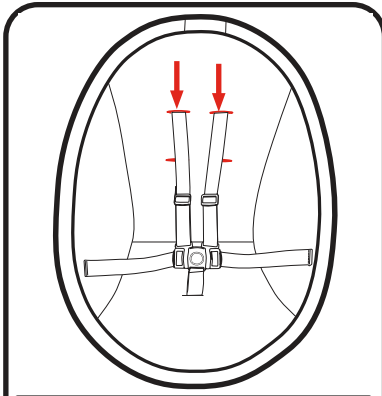

4. When changing shoulder strap slots in seat frame, **MAKE SURE** shoulder straps are going through same slots in seat pad as slot in frame.  
**CHECK** frame is between shoulder strap mounts as shown.

4. Au moment de changer de fentes du passage pour les courroies d'épaule situées dans le cadre du siège, **S'ASSURER** que celles-ci passent à travers les fentes du coussin correspondant à celles du cadre. **VERIFIER** que le cadre est entre les supports des courroies d'épaule, tel qu'illustré.

4. Cuando cambie las ranuras de las correas del hombro en el armazón del asiento, **ASEGÚRESE** de que las correas del hombro pasen por las mismas ranuras en la almohadilla del asiento que en el armazón. **VERIFIQUE** que el armazón quede entre los montantes para las correas del hombro como se muestra

5. The shoulder straps must go into the slot that is even with or slightly above the child's shoulders. Avoid twisting straps. **CHECK** harness is secured by pulling on it.

5. Les courroies d'épaule doivent être passées dans les fentes situées soit au niveau des épaules de l'enfant ou légèrement au-dessus. Évitez de tordre les courroies.  
**S'ASSURER** que le harnais est fixé solidement, en tirant dessus.

5. Las correas del hombro deben pasar por la ranura a la altura o apenas por encima de los hombros del niño. Evite torcer las correas.  
**VERIFIQUE** que el arnés esté seguro tirando de él.

## 4-B To Use Rock Lock™

- Utilisation du dispositif Rock Lock™
- Cómo usar Rock Lock™

LOCK Rock Lock™ to help child to get in and out of product.

UNLOCK Rock Lock™ before turning on swing motions.

VERROUILLER le dispositif Rock Lock™ pour aider l'enfant à entrer et sortir du produit.

DÉVERROUILLER le dispositif Rock Lock™ avant d'activer les mouvements de balance-ment.

BLOQUEE Rock Lock™ para sacar y meter al niño en el producto más fácilmente.

DESBLOQUEE Rock Lock™ antes de encender los movimientos de columpio.

1. To lock Rock Lock™, move seat to center position and then press bottom of button.

1. Pour verrouiller le dispositif Rock Lock™, placer le siège en position centrale, puis appuyer sur le bas du bouton.

1. Para bloquear Rock Lock™, mueva el asiento a la posición central y presione la parte inferior del botón.

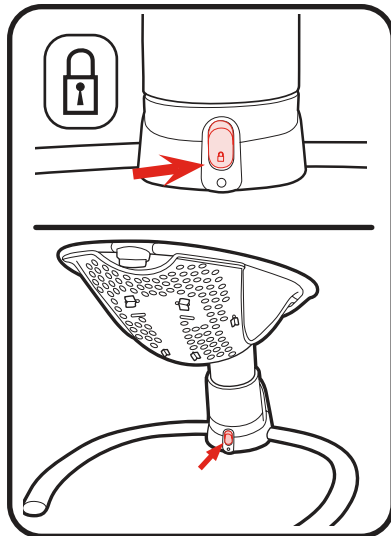

2. To unlock Rock Lock™, press top of button.

2. Pour déverrouiller le dispositif Rock Lock™, appuyer sur le haut du bouton.

2. Para desbloquear Rock Lock™, presione la parte superior del botón.

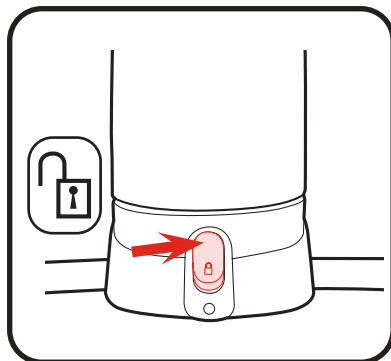

## 4-C To Adjust Height

- Réglage de la hauteur
- Cómo ajustar la altura

**DO NOT** adjust height with child in product.

**NE PAS** régler la hauteur lorsque l'enfant se trouve dans le produit.

**NO** ajuste la altura con el niño en el producto.

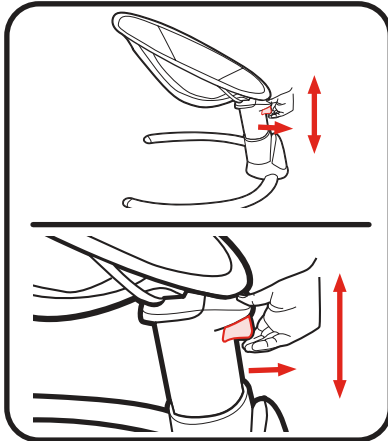

1. To adjust height, pull handle on front of base and slide seat up or down.

1. Pour régler la hauteur, tirer la poignée à l'avant de la base et faire glisser le siège vers le haut ou vers le bas.

1. Para ajustar la altura, tire de la manija en el frente de la base y deslice el asiento hacia arriba o hacia abajo.

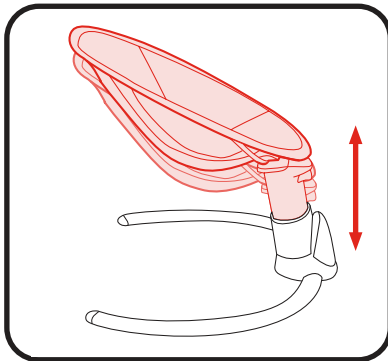

## 4-D To Adjust Recline (3 positions)

- Réglage de l'inclinaison (3 positions)
- Para ajustar la reclinación (e posiciones)

**ALWAYS** use most reclined position until infant is at least 4 months old and can hold up head without help. Use the more upright position for older, more active infants.

**TOUJOURS** utiliser la position entièrement inclinée jusqu'à ce que le bébé atteigne au moins 4 mois et puisse tenir sa tête droite sans assistance. Utiliser la position la plus verticale pour les enfants plus âgés et plus actifs.

Utilice **SIEMPRE** la posición más reclinada hasta que el bebé tenga por lo menos 4 meses y pueda mantener erguida la cabeza sin ayuda. Use la posición más vertical para los niños más grandes y más activos.

1. To recline, pull up on the seat back slightly, squeeze the recline handle, and move into 1 of 3 positions.

1. Pour incliner, tirer légèrement sur le dossier du siège, comprimer la poignée d'inclinaison et déplacer dans l'une des 3 positions.

1. Para reclinarlo, tire hacia arriba ligeramente del respaldo del asiento, apriete la manija para reclinarse y muévelo a 1 de las 3 posiciones.

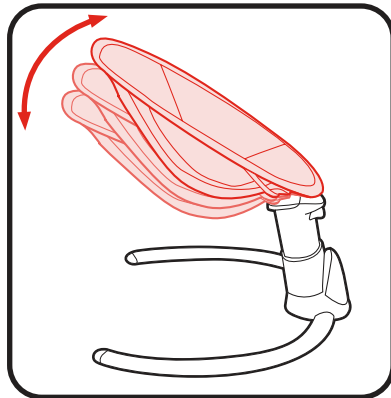
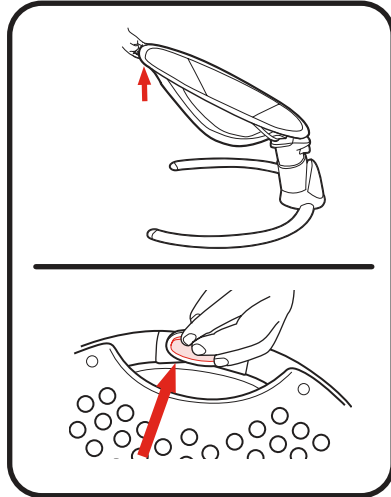

## 4-E To Store Harness for Toddler Rocker Mode

• Rangement du harnais pour le mode siège à bascule pour bambin • Cómo almacenar el arnés para el modo de mecedora para niños pequeños

**! WARNING** Always use restraints until child is able to climb in and out of the product unassisted.

**! MISE EN GARDE** Toujours utiliser le système de retenue tant que l'enfant n'est pas capable d'entrer et de sortir du siège à bascule sans aide.

**! ADVERTENCIA** Siempre utilice el sistema de seguridad hasta que el niño sea capaz de entrar en y salir del producto sin ayuda.

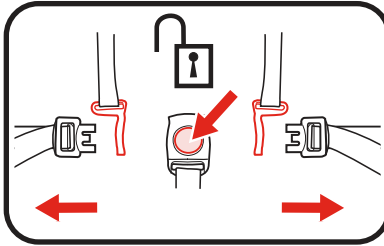

1. To open, press button on buckle to release the waist straps.

1. Pour ouvrir, appuyer sur le bouton de la boucle pour libérer les courroies abdominales.

1. Para abrirlo, oprima el botón de la hebilla para liberar las correas de la cintura.

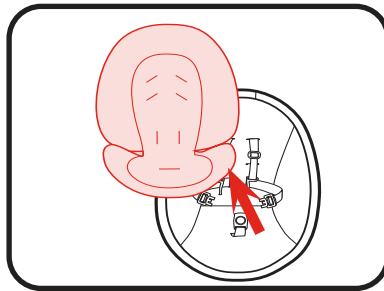

2. Remove body support. **DO NOT** use body support without harnesses.

2. Retirer le support corporel. **NE PAS** utiliser le support corporel sans harnais.

2. Saque el soporte del cuerpo. **NO** use el soporte del cuerpo sin arneses.

3. Insert shoulder, waist and crotch straps through seat pad and store under plastic flap in indent in back of seat pan.

3. Insérer les courroies d'épaule, de taille et d'entrejambe dans le coussin du siège et les ranger sous le rabat en plastique situé dans l'encoche, à l'arrière du siège.

3. Inserte las correas para los hombros, la cintura y la entrepierna a través de la almohadilla del asiento y guárdelas bajo la aleta de plástico en la abolladura de la parte posterior del fondo del asiento.

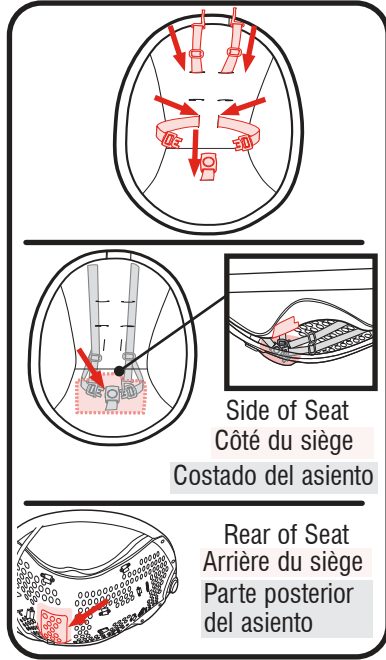

## 4-F To Use Wall Plug

- Pour utiliser de la prise murale
- Cómo usar un tomacorriente de la pared

### WARNING

**DO NOT** place product near water or moisture. Do not use the product near possible wet areas, such as a bathtub, shower, wash basin, sink, laundry tub, swimming pool, wet basement, etc.

**DO NOT** use the AC adapter if it has been exposed to liquids, has been dropped, or is damaged.

Protect the power cord. Place it so it is not walked on or pinched by furniture or other items.

### WARNING

Strangulation Hazard: Keep this cord out of the reach of children.

**DO NOT** use with an extension cord. Use only power cord provided.

### MISE EN GARDE

**NE PAS** exposer ce produit à l'eau ou à l'humidité. Ne pas utiliser ce produit à proximité d'endroits qui peuvent être mouillés, comme une baignoire, une douche, une cuvette, un évier, un bac à lessive, une piscine, un sous-sol humide, etc.

**NE PAS** utiliser l'adaptateur de courant alternatif s'il a été exposé à du liquide, échappé ou endommagé.

Protéger le cordon d'alimentation. Placer de manière à ce qu'on ne puisse le piétiner ou l'accrocher avec les meubles ou d'autres objets.

### MISE EN GARDE

Danger d'étranglement : Gardez ce fil hors de la portée de votre enfant. **NE PAS** brancher avec une rallonge. Utiliser uniquement le cordon d'alimentation fourni.

## **⚠️ ADVERTENCIA**

**NO** ponga el producto cerca del agua y la humedad. No use el producto cerca de lugares posiblemente húmedos, tales como una bañera, ducha, lavadero, fregadero, palangana para lavar la ropa, piscina, sótano húmedo, etc.

**NO** use el adaptador de AC si ha estado en contacto con líquidos, se ha caído o está dañado.

Proteja el cordón eléctrico. Póngalo de manera que nadie lo pise ni quede apretado entre muebles u otros artículos.

## **⚠️ ADVERTENCIA**

Peligro de estrangulación: Mantenga este cordón lejos del alcance de los niños. **NO** lo use con un cordón de extensión. Use solamente el cordón eléctrico provisto.

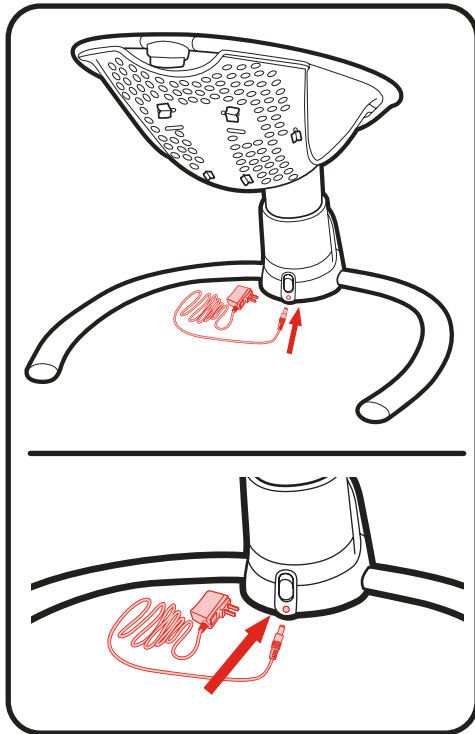
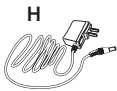

## 4-G Swing Controls

- Commandes de la balançoire
- Controles del columpio

**⚠ WARNING** Avoid serious injury from falling or sliding out. Always use restraint system. After fastening buckles, adjust belts to get a snug fit around your infant.

### TO TURN SWING ON:

Plug product into wall, power (☉) will light up. Press power (☉), all icons will light up white and swing motion (↷) and speed (⚡) will light up blue. Product will begin to swing. Change speed if needed by pressing Swing motion (↷) again until desired speed.

**TO TURN SWING OFF:** Press and hold power (☉) again to turn off. It will take a few seconds for the swing to stop moving.

**⚠ MISE EN GARDE** Pour éviter les blessures graves suite à une chute ou en glissant. Toujours utiliser le système de retenue. Après avoir attaché les boucles, régler les ceintures pour qu'elles s'ajustent parfaitement au corps du bébé.

### POUR METTRE LA BALANÇOIRE EN MARCHÉ :

Brancher le produit à une prise murale; le témoin d'alimentation (☉) s'allumera. Appuyer sur la touche d'alimentation (☉); toutes les icônes s'allumeront en blanc et les témoins du mouvement de balancement (↷) et de la vitesse (⚡) s'allumeront en bleu. Le produit commencera à osciller. Modifier la vitesse si nécessaire en appuyant à nouveau sur la commande du mouvement de balancement (↷) jusqu'à obtention de la vitesse souhaitée.

**POUR ÉTEINDRE LA BALANÇOIRE :** Appuyer à nouveau sur la touche d'alimentation (☉) et la maintenir enfoncée pour éteindre. Il faut attendre quelques secondes pour que la balançoire cesse de bouger.

**⚠ ADVERTENCIA** Evite lesiones serias por caídas o resbalos. Use siempre el sistema de seguridad. Luego de sujetar las hebillas, ajuste los cinturones para lograr un calce apretado alrededor de su bebé.

### PARA ACTIVAR EL COLUMPIO:

Enchufe el producto a la pared; se iluminará la luz de encendido (☉). Presione el botón de encendido (☉), todos los iconos se iluminarán en blanco y el movimiento del columpio (icono) y la velocidad (↷) y la velocidad (⚡) se iluminarán en azul. El producto empezará a moverse. Cambie la velocidad si es necesario presionando el movimiento del columpio (↷) de nuevo hasta alcanzar la velocidad deseada.

**PARA DESACTIVAR EL COLUMPIO:** Mantenga oprimido el botón de encendido (☉) para apagarlo. El columpio tardará algunos segundos en dejar de moverse.

Indicators • Indicateurs • Indicadores

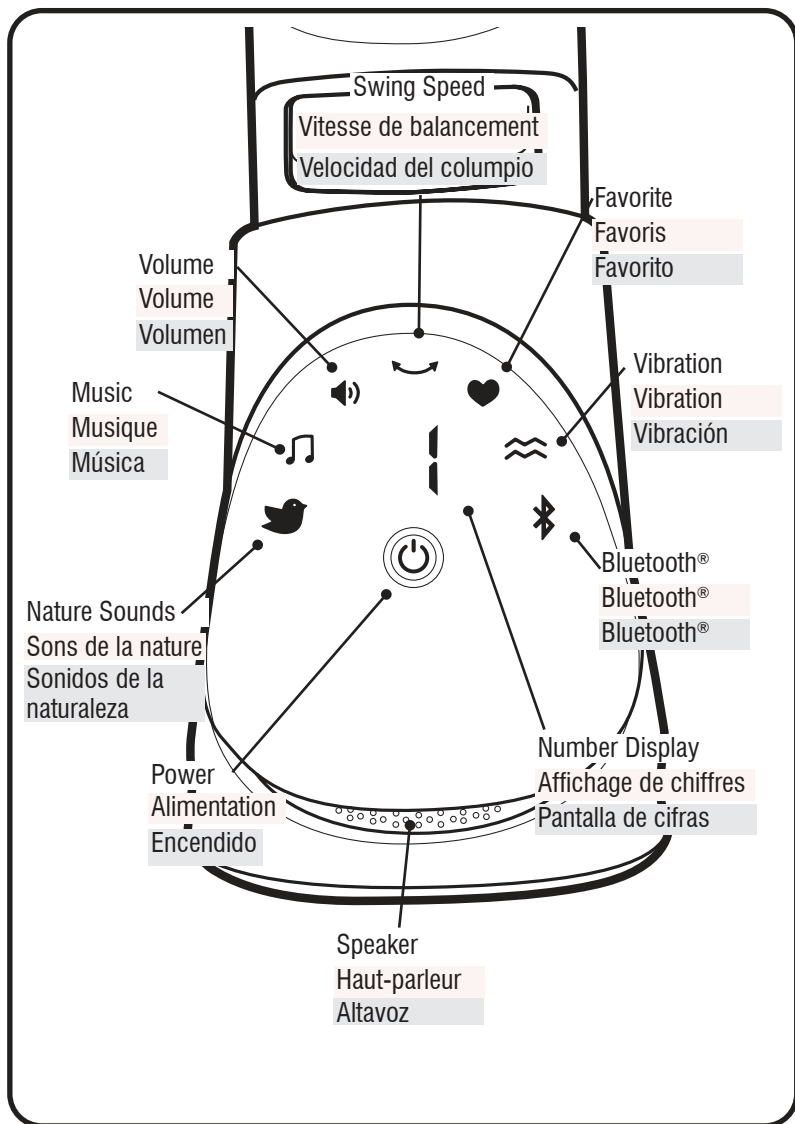

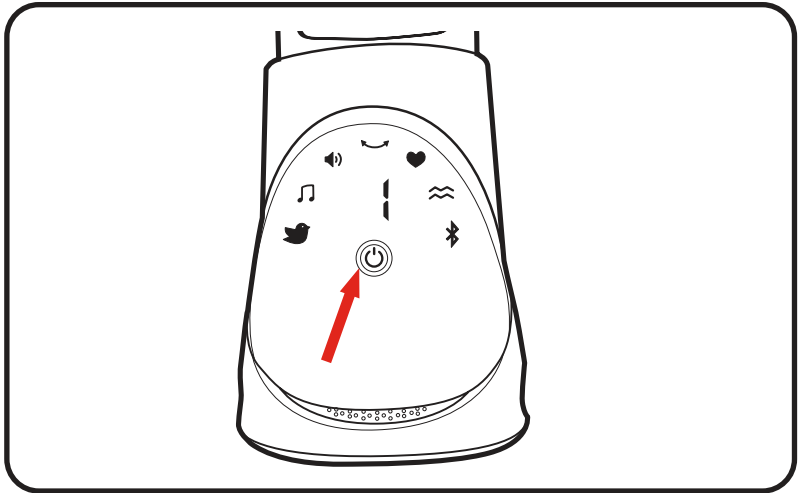

**(Power)** Press power (⏻) to turn swing controls on. To turn swing controls off press and hold power (⏻). It will take a few seconds for the swing to stop moving. Swing will auto shut off after 4 hours.

**(Alimentation)** Appuyer sur la touche d'alimentation (⏻) pour mettre la commande de balancement en marche. Pour éteindre les commandes de balancement, maintenir enfoncée la touche d'alimentation (⏻). Il faut attendre quelques secondes pour que la balançoire cesse de bouger. La balançoire s'éteint automatiquement après 4 heures.

**(Encendido)** Oprima el botón de encendido (⏻) para activar los controles del columpio. Para desactivar los controles del columpio, mantenga oprimido el botón de encendido (⏻). El columpio tardará algunos segundos en dejar de moverse. El columpio se apagará automáticamente después de 4 horas.

## Swing Speed Controls • Commandes de vitesse de balancement • Controles de la velocidad del columpio

### (Swing Speed)

Press swing speed (↶) to cycle through 6 motion speed options. Swing speed will flash during mode change and (↶) illuminate solid in full motion. Press swing speed (↶) a 6th time or press and hold swing speed (↶) to turn swing speed off.

### (Vitesse de balancement)

Appuyer sur la touche de vitesse de balancement (↶) pour faire défiler les 6 options de vitesse de mouvement. Le témoin de vitesse de balancement clignote pendant la transition de mode (↶) et demeure allumée pendant le fonctionnement normal. Appuyer une 6e fois sur la touche de vitesse de balancement (↶) ou la maintenir enfoncée (↶) pour désactiver la vitesse de balancement.

### (Velocidad del columpio)

Presione la velocidad del columpio (↶) para pasar por las 6 opciones de velocidad de movimiento. La velocidad del columpio destellará durante el cambio de modo y (↶) tendrá luz constante con el movimiento completo. Oprima la velocidad del columpio (↶) una 6ª vez u oprima y mantenga oprimida la velocidad del columpio (↶) para apagar la velocidad del columpio.

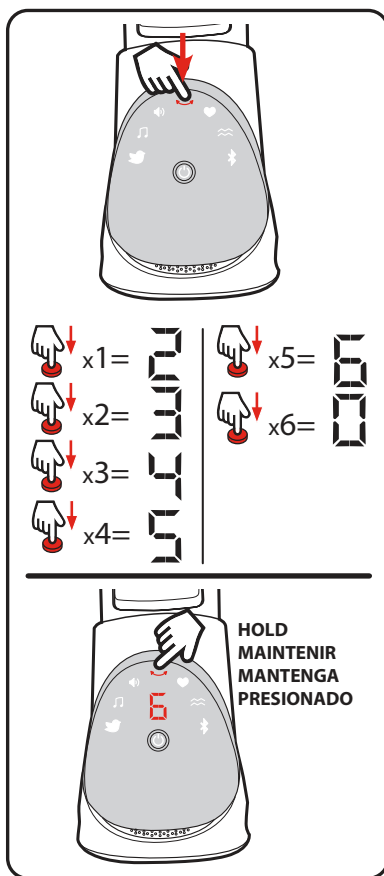

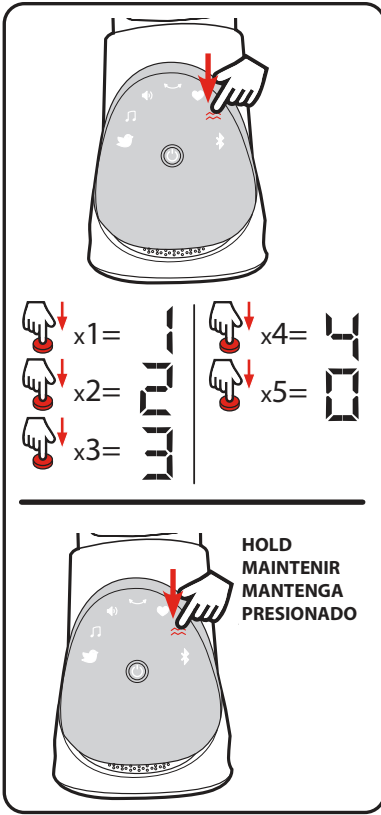

**(Vibration)**

Press Vibration (≈) to choose vibration setting.

Vibration settings are:

- (1) Low
- (2) Medium
- (3) High
- (4) Highest
- (□) Off

Press and hold Vibration (≈) will also turn vibration off.

**(Vibration)**

Appuyer sur la touche de vibration (≈) pour en choisir le réglage.

Les paramètres de vibration sont :

- (1) Faible
- (2) Moyenne
- (3) Élevée
- (4) Très élevée
- (□) Arrêt

Maintenir enfoncée la touche de vibration (≈) pour désactiver également la vibration.

**(Vibración)**

Oprima la vibración (≈) para elegir el valor de vibración.

Los valores de la vibración son:







- (1) Baja
- (2) Media
- (3) Alta
- (4) Más alta
- (□) Apagada

Press and hold Vibration (≈) will also turn vibration off.



## Sound Controls

### • Commande du son • Controles del sonido



#### (Music)

Press Music (  ) to turn music on. Song 1 will play at volume (  ) Low. Press Music (  ) to skip to next song(s). Press Sound Volume (  ) until number is (  ) or press and hold Music (  ) to turn off.



#### (Musique)

Appuyer sur la touche de la musique (  ) pour la mettre en marche. La première mélodie jouera à faible volume (  ).



Appuyer sur la touche de la musique (  ) pour passer aux mélodies suivantes.

Appuyer sur la touche de volume (  ) jusqu'à ce que le chiffre soit (  ) ou ap-puyer de façon prolongée sur la touche de musique (  ) pour éteindre.

#### (Música)

Presione la música (  ) para activar la música. Sonará la canción 1 a un volumen (  ) bajo.

Presione la música (  ) para pasar a las siguientes canciones.

Presione el volumen de sonido (  ) hasta que el valor sea (  ) o mantenga presionado el botón de música (  ) para desactivarla.

