

↗ DOMETIC REFRIGERATION 10-SERIES

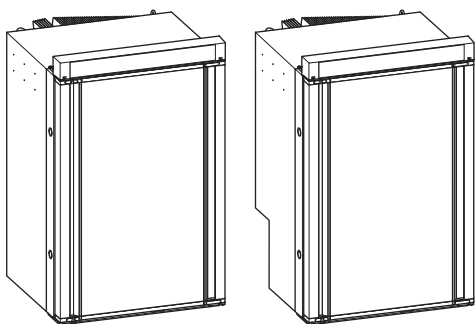

RM10.5(S)(T), RMS10.5(X)(S)(T)

EN	Absorber refrigerator Installation Manual	14
DE	Absorber-Kühlschrank Montageanleitung	29
FR	Réfrigérateur à absorption Instructions de montage	45
ES	Nevera con extractor Instrucciones de montaje	61
PT	Frigorífico de absorção Instruções de montagem	77
IT	Frigorifero ad assorbimento Indicazioni di montaggio	93
NL	Absorptiekoelkast Montagehandleiding	109
DA	Absorber-køleskab Monteringsvejledning	125
SV	Absorptionskylskåp Monteringsanvisning	141
NO	Absorbsjons-kjøleskap Monteringsanvisning	155
FI	Absorptiojääkaappi Asennusohje	169
RU	Абсорбционный холодильник Инструкция по монтажу	184
PL	Lodówka absorpcyjna Instrukcja montażu	200
SK	Absorpčná chladnička Návod na montáž	216
CS	Absorpční lednička Návod k montáži	232
HU	Abszorberes hűtőszekrény Szerelési útmutató	248
SL	Absorpcijski hladilnik Navodilo za montažo	264
EL	Ψυγείο υγραερίου/ρεύματος Οδηγίες τοποθέτησης	279

© 2020 Dometic Group. The visual appearance of the contents of this manual is protected by copyright and design law. The underlying technical design and the products contained herein may be protected by design, patent or be patent pending. The trademarks mentioned in this manual belong to Dometic Sweden AB. All rights are reserved.

NOTICE

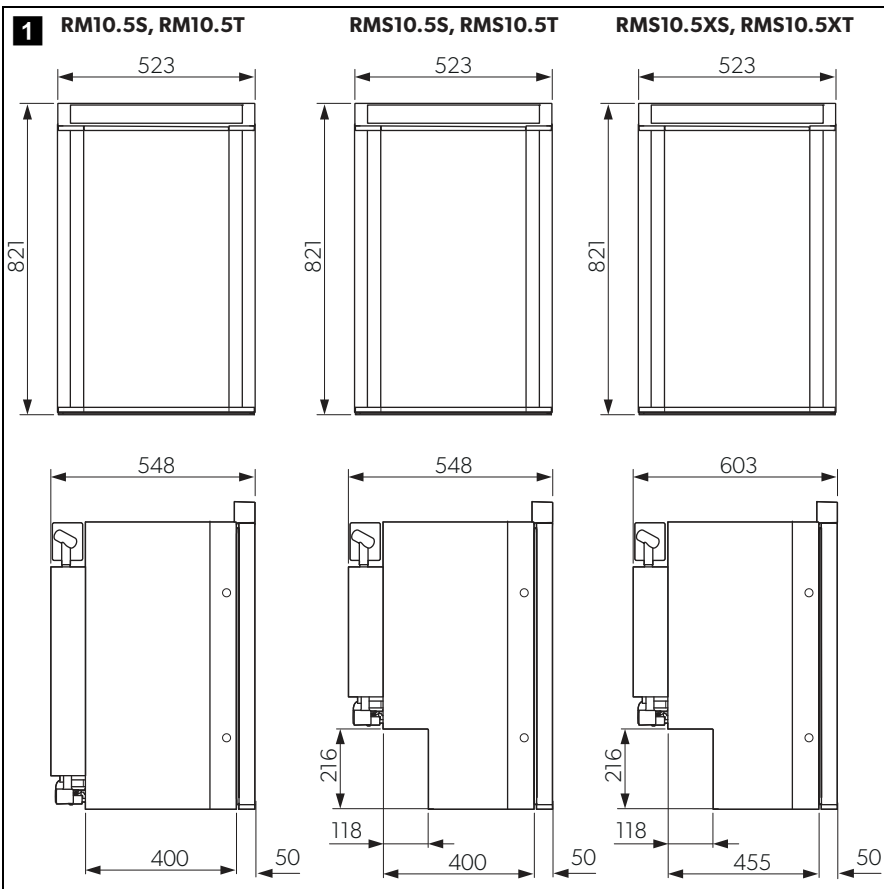
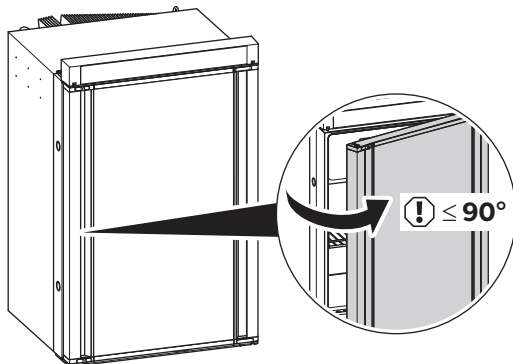

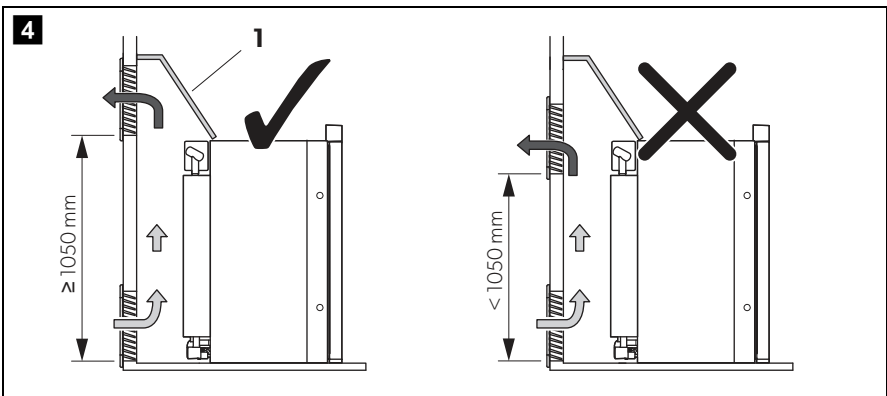
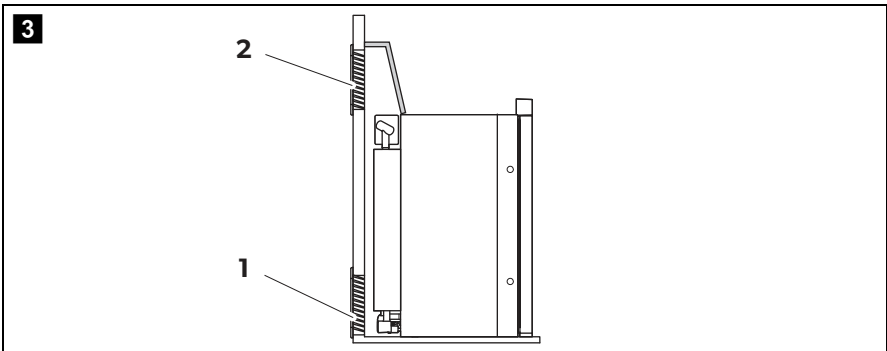
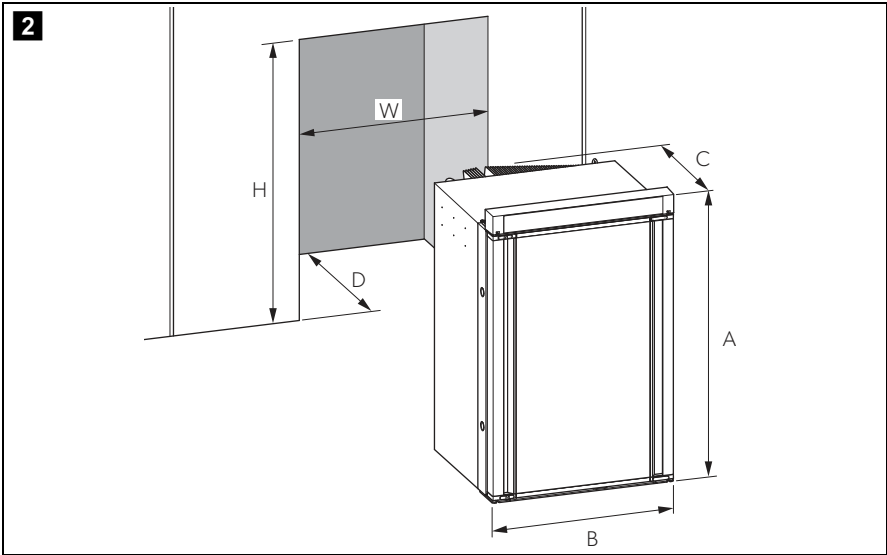

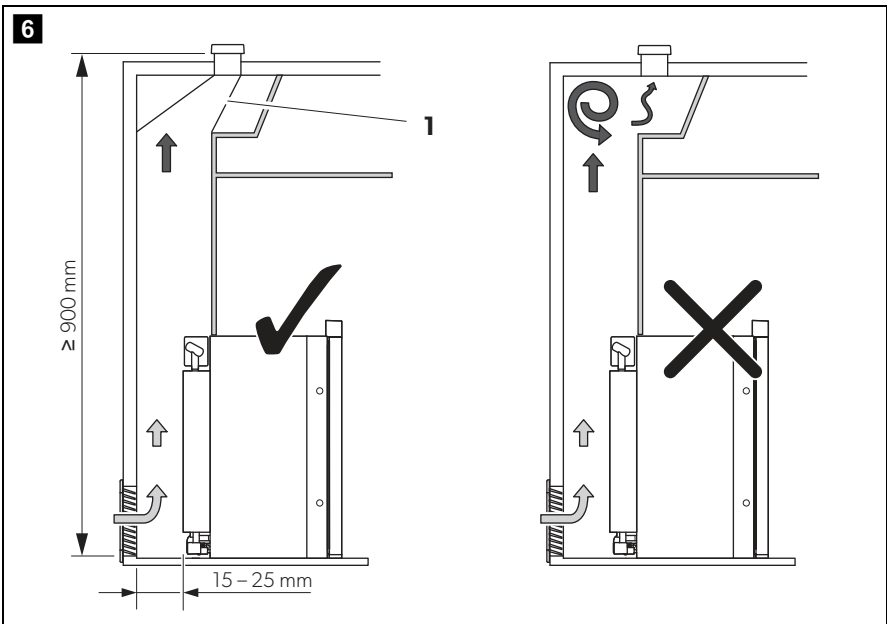
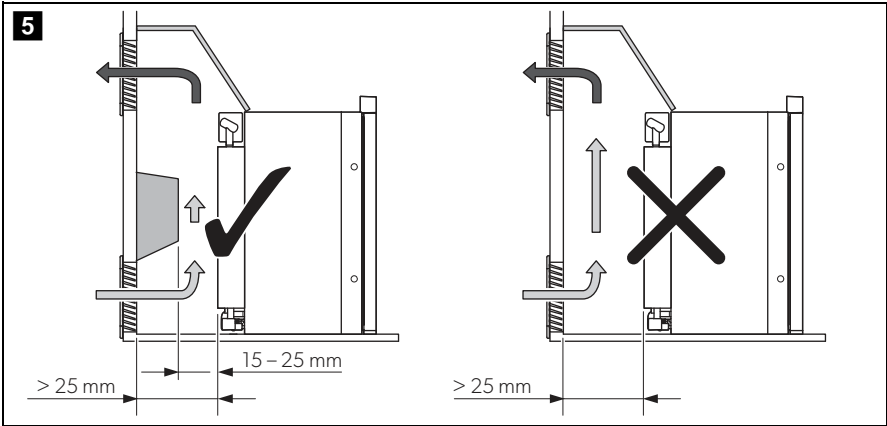

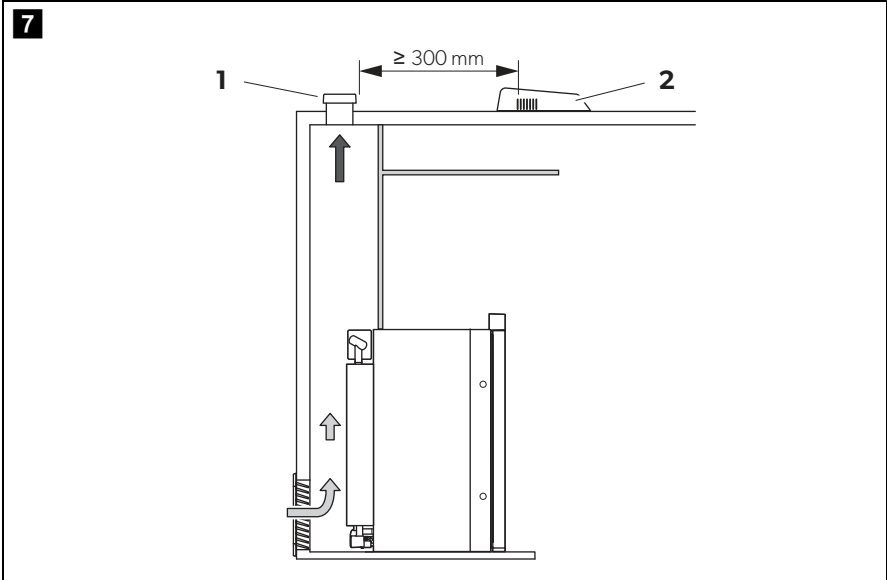

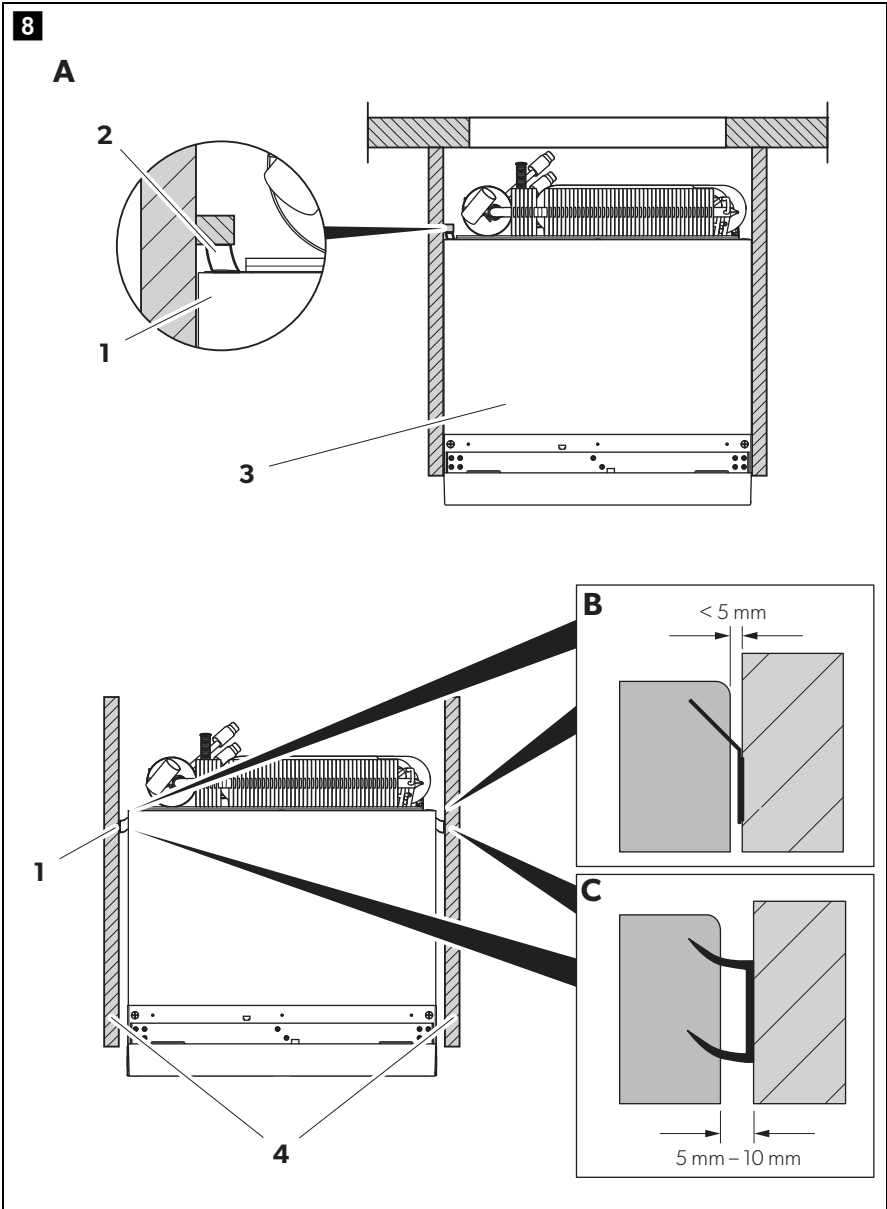

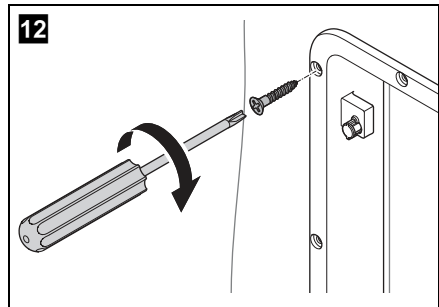
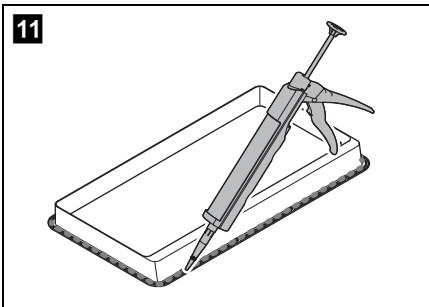
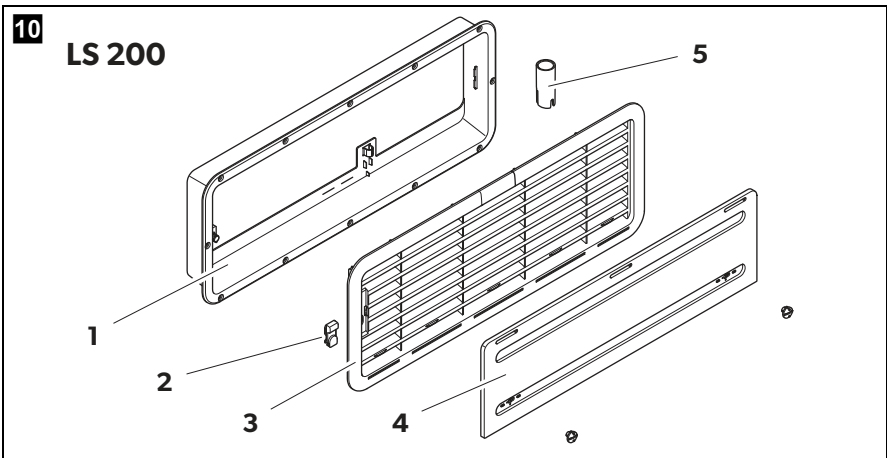
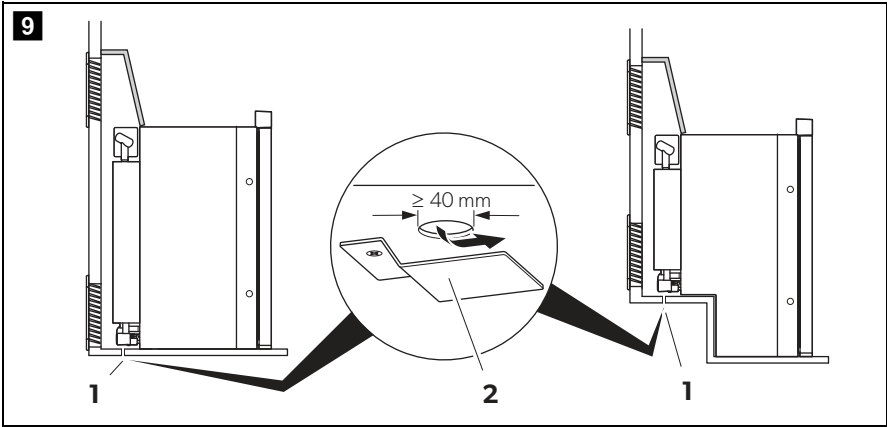

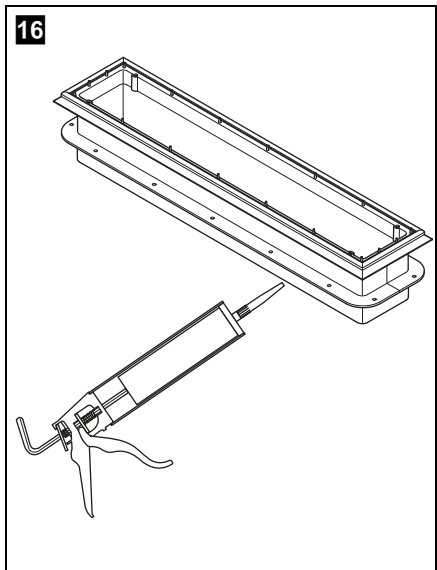
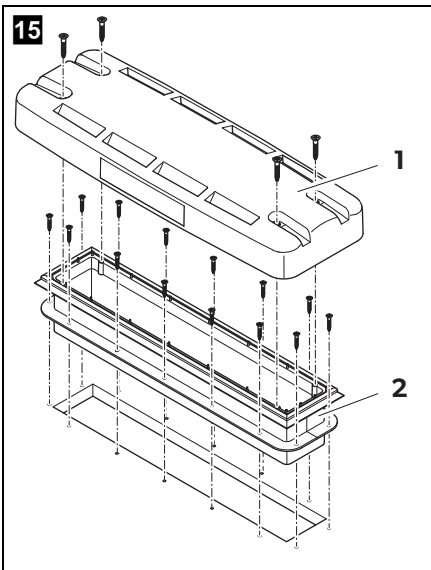
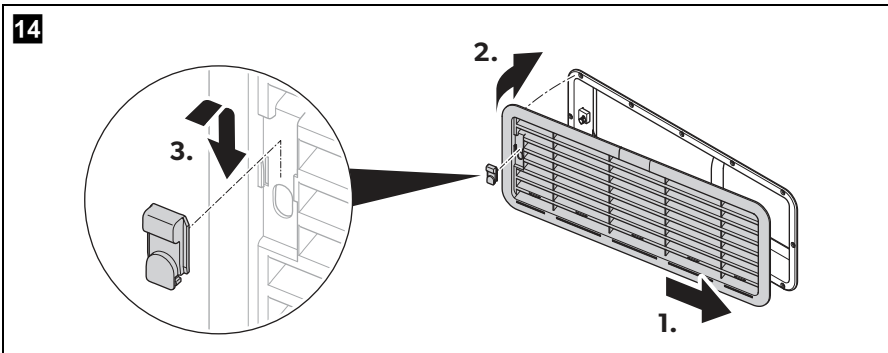
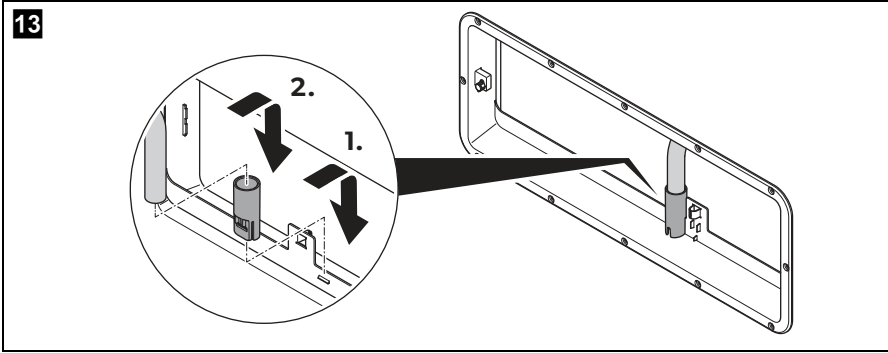

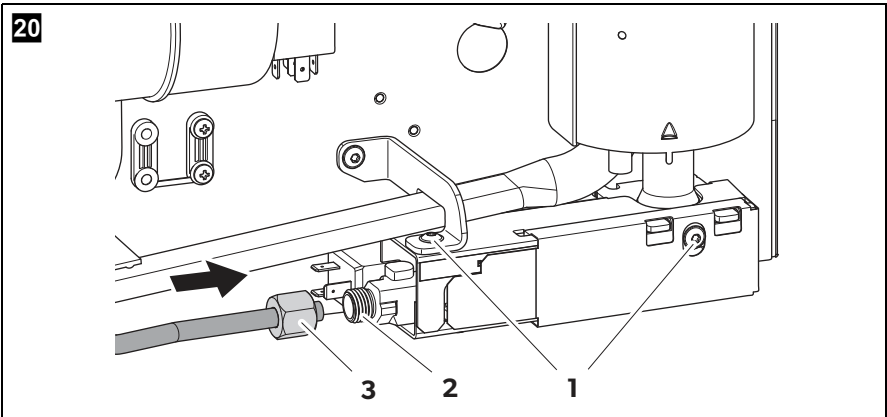
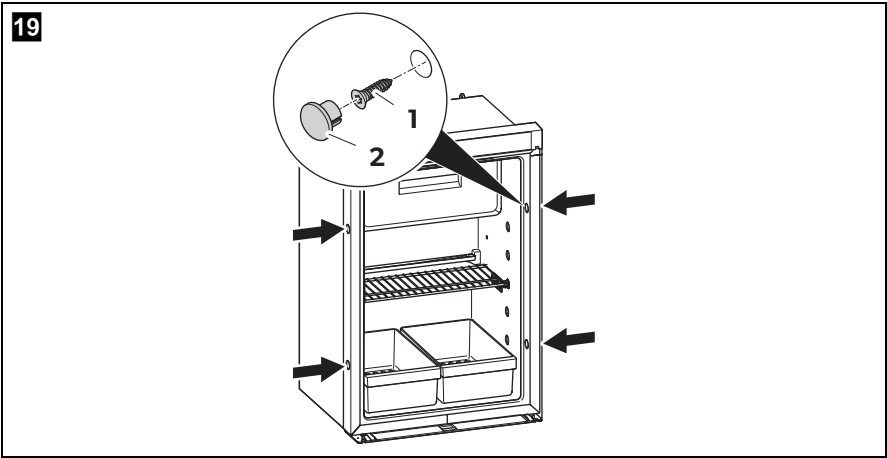
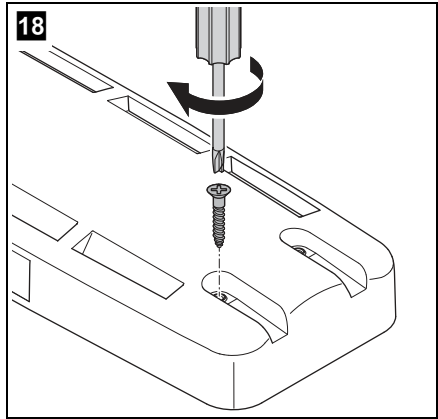
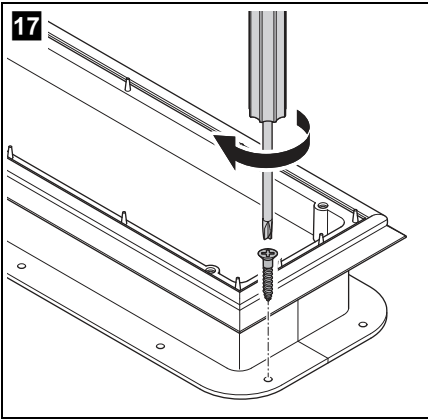

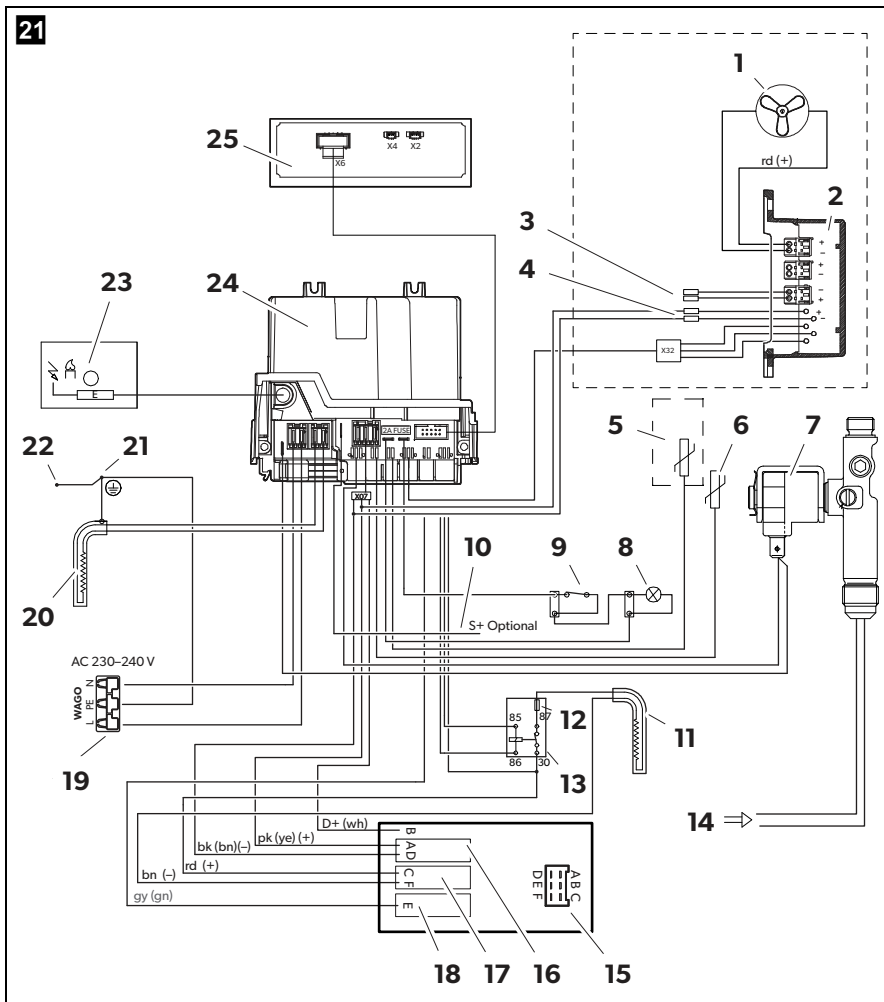

	bk	bn	bu	rd	pk	vt	wh
EN	Black	Brown	Blue	Red	Pink	Violet	White
DE	Schwarz	Braun	Blau	Rot	Pink	Violett	Weiß
FR	Noir	Marron	Bleu	Rouge	Rosa	Violeta	Blanc
ES	Negro	Marrón	Azul	Rojo	Rose	Lila	Blanco
PT	Preto	Castanho	Azul	Vermelho	Cor de rosa	Violeta	Branco
IT	Nero	Marrone	Blu	Rosso	Rosa	Violetto	Bianco

	bk	bn	bu	rd	pk	vt	wh
NL	Zwart	Bruin	Blauw	Rood	Roze	Paars	Wit
DA	Sort	Brun	Blå	Rød	Lysrøde	Violet	Hvid
SV	Svart	Brun	Blå	Röd	Rosa	Violett	Vit
NO	Svart	Brun	Blå	Rød	Rosa	Fiolett	Hvit
FI	Musta	Ruskea	Sininen	Punainen	Pinkki	Violetti	Valkoinen
RU	Черный	Коричневый	Синий	Красный	Розовый	Фиолетовый	Белый
PL	Czarny	Brazowy	Niebieski	Czerwony	Różowy	Fioletowy	Biały
SK	Čierna	Hnedá	Modrá	Červená	Ružová	Fialová	Biela
CS	Černá	Hnědá	Modrá	Červená	Růžová	Fialová	Bílá
HU	Fekete	Barna	Kék	Piros	Rózsaszín	Ibolya	Fehér
SL	Črna	Rjav	Moder	Rdeč	Roza	Vijolična	Bel
EL	Μαύρος	Καφέ	Μπλε	Κόκκινος	ροζ	βιολέτα	Άσπρος

22

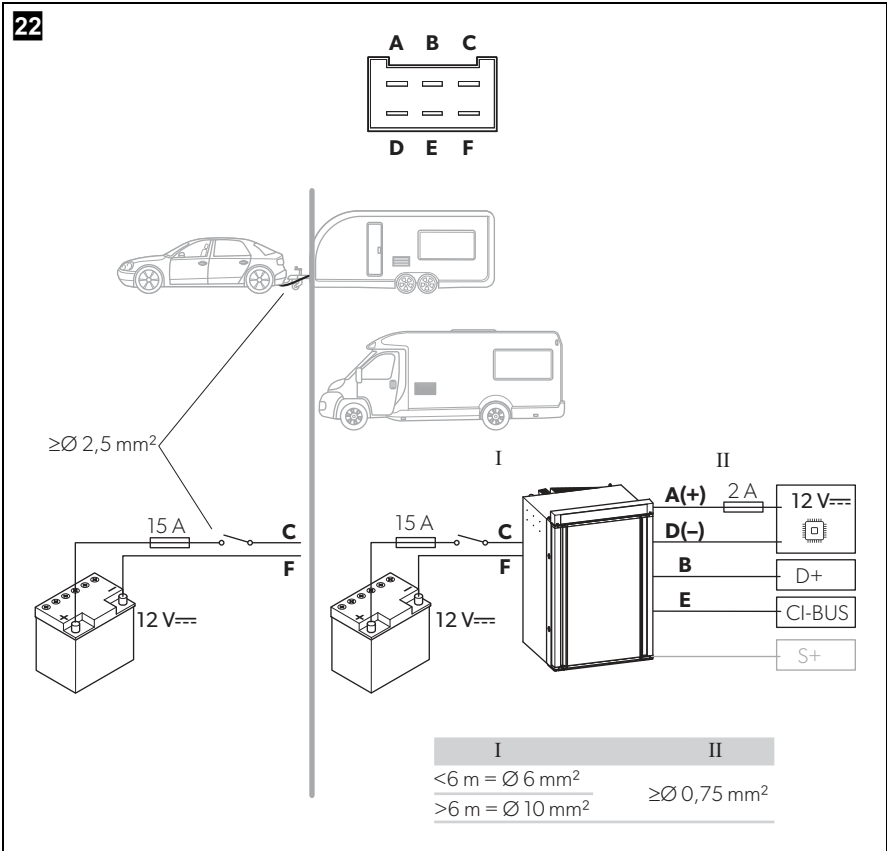

Please read this instruction manual carefully before installation and first use, and store it in a safe place. If you pass on the product to another person, hand over this instruction manual along with it.



NOTE

You can find details on the operation in the operating manual.

Table of contents

1	Explanation of symbols	14
2	Safety instructions	15
3	Accessories	17
4	Installing the refrigerator	17
5	Connecting the refrigerator	24
6	Technical data	28

1 Explanation of symbols



WARNING!

Safety instruction: Indicates a hazardous situation that, if not avoided, could result in death or serious injury.



CAUTION!

Safety instruction: Indicates a hazardous situation that, if not avoided, could result in minor or moderate injury.



NOTICE!

Indicates a situation that, if not avoided, can result in property damage.



NOTE

Supplementary information for operating the product.

2 Safety instructions

The manufacturer accepts no liability for damage in the following cases:

- Faulty assembly or connection
- Damage to the product resulting from mechanical influences and incorrect connection voltage
- Alterations to the product without express permission from the manufacturer
- Use for purposes other than those described in the operating manual



WARNING! Failure to obey these warnings could result in death or serious injury.

Explosion hazard

- Never open the absorber unit. It is under high pressure and can cause injury if it is opened.
- **Only** operate the device at the pressure shown on the type plate. Only use pressure controllers with a fixed setting which comply with the national regulations (in Europe EN 12864).

Fire hazard

- Ensure clean and residue-free handling if silicon sealant or similar is used. There is a risk of fire if silicone filaments come into contact with hot parts or naked flames.
- Never use a naked flame to check the device for leaks.
- Only use propane or butane gas (**not** natural gas).

Health hazard

- Do not operate the device if it is visibly damaged.
- If the AC power cable for this device is damaged, it must be replaced by the manufacturer, customer service or a similarly qualified person in order to prevent safety hazards.
- This device may only be repaired by qualified personnel. Inadequate repairs may cause serious hazards.

Risk of asphyxiation

- Dismantle all device doors for the disposal of the old device and leave the shelves in the device to prevent accidental enclosure and suffocation.



CAUTION! Failure to obey these cautions could result in minor or moderate injury.

Electrical shock

- Before starting the device, ensure that the power supply line and the plug are dry.

Risk of crushing

- Do not put your fingers into the hinge.



NOTICE! Damage hazard

- Only hold the device at the body of the device during transport. Never hold the device at the absorber unit, the cooling fins, the gas pipes, the door or the control panel.

- Make sure that the device circuit is not damaged during transportation. The refrigerant in the device circuit is highly flammable.

In the event of any damage to the device circuit (smell of ammonia):

- Switch off the device if applicable.
- Avoid naked flames and sparks.
- Air the room well.

- Do not install the device near naked flames or other heat sources (heaters, direct sunlight, gas ovens etc.).

- **Danger of overheating!**

Always ensure sufficient ventilation so that the heat generated during operation can dissipate. Make sure that the device is sufficiently far away from walls and other objects so that the air can circulate.

- Check that the voltage specification on the type plate is the same as that of the power supply.
- Do not open the refrigerant circuit under any circumstances.
- Only use the AC connection cable supplied to connect the device to the AC mains.
- Only use cables with a suitable size.
- Never pull the plug out of the socket by the connection cable.
- The device may not be exposed to rain.

3 Accessories

Description

Flexible gas piping

Seal for draft-proof installation for gaps of 1 – 5 mm (fig. **8 B**, page 6)

Seal for draft-proof installation for gaps of 5 – 10 mm (fig. **8 C**, page 6)

Winter cover WA 130 for the ventilation grill LS 200

Adapter cable

- WAGO to CEE
- WAGO to UK
- WAGO to JST
- WAGO to MATE-N-LOK

Optional Fan Kit REF-FANKIT

Optional Battery pack Pack R10-BP for stand-alone gas operation

Optional storage kit

4 Installing the refrigerator



CAUTION! Health hazard

To avoid a hazard due to instability of the device, it must be fixed in accordance with the instructions.



You find the instructions manual for changing the door stop and the decorative plate online at:
 "dometic.com/manuals".

The device is suitable for installation in:

- caravans
- motor homes

4.1 Preparing the installation



NOTICE!

- The refrigerator may not be installed in the rear of mobile homes with the door pointing in the direction of travel.
- Use exclusively original Dometic ventilation grills to ensure safe operation.

When installing the refrigerator, note the following:

- Ensure that the floor is solid and level.
Park the vehicle horizontally for this purpose.
- Ensure that the refrigerator is level.
- The refrigerator must be installed so that
 - it is easily accessible for service work
 - easy to de-install and install
 - can be easily removed from the vehicle
- The refrigerator must be installed in a recess so that it stands secure when the vehicle is in motion. Note the following dimensions (fig. **1**, page 3 and fig. **2**, page 4):

	RM10.5(S)(T)	RMS10.5(S)(T)	RMS10.5X(S)(T)
Refrigerator	Overall dimension in mm		
Height (A)	821	821	821
Width (B)	523	523	523
Depth (C) (excludes control knob 5 mm)	548	548	603
Recess	Dimension in mm		
Height (H)	≥824	≥824	≥824
Width (W)	≥525.5	≥525.5	≥525.5
Depth (D)	≥563	≥563	≥618

- The outer wall must be fitted with an air inlet vent (fig. **3** 1, page 4) and an outlet vent (fig. **3** 2, page 4) with ventilation grills so that the heat generated can be easily released to the outside:
 - Air inlet vent: Fit ventilation grill as flush as possible with the base of the installation niche.
 - Outlet vent: fit as far above the refrigerator as possible.
 - The distance between the air inlet and outlet vents must be at least 1050 mm (fig. **4**, page 4).
- Fit a heat conduction plate (fig. **4** 1, page 4) above the refrigerator so that the heat does not accumulate in the vehicle.
- The distance between the refrigerator and the rear wall must be at least 15 mm but no more than 25 mm.
- A distance of more than 25 mm between the refrigerator and rear wall leads to poor performance and increases the power consumption of the refrigerator. Reduce the space behind the refrigerator to create adequate air inlet and outlet ventilation (fig. **5**, page 5). Use a ventilation plate, for example, to do this.
- If the minimum distance between the air inlet and outlet vents cannot be met, a roof vent must be installed instead of the air outlet vent.
 - The roof vent should be installed directly above the back of the refrigerator as far as this is possible. Use an air duct (fig. **6** 1, page 5) if you need to install the roof vent offset; otherwise, heat will accumulate there.
 - The distance between the air inlet vent and the roof vent must be at least 900 mm (fig. **6**, page 5).
 - If a roof air conditioner is provided, the distance between the roof vent (fig. **7** 1, page 6) and the air outlet of the roof air conditioner (fig. **7** 2, page 6) must be at least 300 mm.
- The refrigerator must not be installed at the side of the air inlet and outlet vents as this leads to poor performance and increases the power consumption of the refrigerator.
- The air inlet and outlet vents must not be covered by vehicle parts (such as an open door or by installing accessories such as bicycle racks) while operating.
- Install the refrigerator so that it is protected from excessive heat, as this leads to poor performance and increases the power consumption of the refrigerator.
- The refrigerator must be installed in a draft-proof location.

4.2 Installing the refrigerator in a draft-proof location



WARNING! Fire hazard!

- Do not use flammable materials such as silicone sealants, foam or similar for the draft-proof installation.
- Position the device so that no connection cable is damaged or pinched.
- Do not use multiple sockets or portable power adapters behind the device.

Gas-powered refrigerators in caravans or motor homes must be installed in a draft-free location. This means that the combustion air is not extracted from the interior and the exhaust fumes are prevented from directly entering the living space.

A suitable seal must be fitted between the rear panel of the refrigerator and the interior of the vehicle.

The manufacturer recommends using a flexible seal to ease removal and installation for maintenance purposes.

Select one of the three versions for draft-proof installation (fig. **8**, page 7):

Stop bar behind the fridge (A)

- Glue a flexible sealing lip (**1**) to a stop bar (**2**) behind the refrigerator (**3**).
- Push the refrigerator-oven combination against the stop bar with the flexible sealing lips.
- ✓ The space behind the refrigerator is sealed to the interior of the vehicle.

Side gap distance of up to 5 mm between refrigerator and furniture (B)

- Glue the sealing lips (see chapter “Accessories” on page 17) on the side of the furniture (**4**).
- Push the refrigerator-oven combination against the flexible sealing lips on furniture.
- ✓ The space behind the refrigerator is sealed to the interior of the vehicle.

Side gap distance of 5 mm to 10 mm between refrigerator and furniture (C)

- Glue the double lipped sealing (see chapter “Accessories” on page 17) on the side of the furniture (**4**).

- Push the refrigerator-oven combination against the double lipped sealing on furniture.
- ✓ The space behind the refrigerator is sealed to the interior of the vehicle.

4.3 Making air inlet and outlet vents



NOTE

- Deviations from the inlet and outlet variations shown here must be approved by the manufacturer.
- At high ambient temperatures, the refrigerator can only provide its maximum cooling capacity if the optimum ventilation has been provided.

- Make an air inlet vent and an air outlet vent in the outer wall with the size of 451 mm x156 mm.

When doing so, observe the information, see chapter "Preparing the installation" on page 18.

If the ventilation grill of the air inlet vent cannot be installed flush with the floor of the niche, install an inlet vent in the floor. Any leaking gas can thus flow downwards.

- Make an air inlet vent of at least \varnothing 40 mm in the floor (fig. **9** 1, page 8) behind the refrigerator near the gas burner.
- Shield the outside of the opening with a deflector to prevent sludge or dirt from getting inside while driving (fig. **9** 2, page 8).

If you have to use a roof vent instead of the air outlet vent:

- Cut out a section in the roof. Refer to the roof vent instruction manual for the required dimensions.
When doing so, observe the information in chapter "Preparing the installation" on page 18.

4.4 Installing the ventilation grill



NOTE

Use exclusively original Dometic ventilation grills to ensure safe operation.

No. in fig. 10 , page 8	Description
1	Installation frame
2	Ventilation grill
3	Slider
4	Winter cover for the ventilation grill (accessories)
5	Adapter for the condensation drain hose

- Seal the installation frame to make the connection waterproof (fig. **11**, page 8).
- Insert the installation frame and screw it down tightly (fig. **12**, page 8). Use all the fixing holes for this.
- Install the hose adapter as shown (fig. **13** 1, page 9).
- Insert the ventilation grill as shown (fig. **14**, page 9).

4.5 Installing condensation drain



NOTE

- Condensation can form inside the refrigerator due to frequent door opening, incorrectly stored food or food that is stored when it is too warm.
- Condensation must be drained with a constant slope.

Install the condensation drain as follows:

- Attach the condensation hose directly to the adapter on the ventilation grill (fig. **13** 2, page 9).

4.6 Install the roof vent

No. in fig. 15 , page 9	Description
1	Hood
2	Installation frame

- ▶ Seal the installation frame to make the connection waterproof (fig. **16**, page 9).
- ▶ Insert the installation frame and screw it down tightly (fig. **17**, page 10). Use all the fixing holes for this.
- ▶ Insert the hood and screw it down tightly (fig. **18**, page 10).

4.7 Securing the refrigerator



CAUTION!

Only screw through the receptacles provided, otherwise foamed components, such as cables, can be damaged.



NOTE

Attach the side walls or the attached strips so that the screws are tight, even when under increased loads (while driving).

- ▶ Move the refrigerator into its final location.
- ▶ Fasten the screws (fig. **19** 1, page 10) through the plastic jacket in the sides of the refrigerator, and further into the wall.
- ▶ Put the caps (fig. **19** 2, page 10) onto the screw heads.

5 Connecting the refrigerator

5.1 Connecting to the gas supply



WARNING! Failure to obey these warnings could result in death or serious injury. Health hazard

- This refrigerator may only be connected to the gas supply by a specialist in accordance with the applicable national guidelines and standards.
- A hose connection is **not** permitted.
- Use a metal-sealed screw connection.
- The gas filter (white) in the refrigerator gas connection must not be removed.
- Only use cylinders of propane or butane gas (not natural gas or city gas) with an approved pressure reduction valve and suitable head. Compare the pressure information on the type plate with the pressure information on the pressure regulator on the propane or butane gas cylinder.
- **Only** operate the refrigerator at the pressure shown on the type plate.
- **Only** operate the refrigerator with the type of gas shown on the type plate.
- Please note the pressures which are permitted in your country. Only use pressure controllers with a fixed setting which comply with the national regulations.



NOTE

Optionally, you can use the Dometic flexible gas connection pipe to keep the installation tensionless.

It must be possible to shut off the refrigerator from the gas line separately by means of a shut-off device. The shut-off device must be easily accessible.

- Connect the refrigerator securely by hand to the gas supply (fig. 20, page 10):



WARNING! Explosion hazard

It is very important that you keep the following tightening torques:

Item in fig. 20, page 10	Description
1	Screw M4 (Torx TX20), Tightening torque: 2 Nm
2	Refrigerator gas connection: M14 x 1.5 (d = 8 mm/ISO 8434 (DIN 2353))
3	Gas pipe with ring coupling (size 17), Tightening torque: 25 Nm

- Have a leak test and a flame test performed by an authorized specialist after professional installation.
Ensure you are issued with a certificate of inspection and hand this certificate to the end user for safekeeping.

5.2 Connecting to DC and AC



WARNING! Failure to obey these warnings could result in death or serious injury. Electrocutation hazard

The electrical installation and repairs may only be performed by a specialist in accordance with the applicable national regulations and standards.



NOTE

- The device plug must not be placed directly behind the ventilation grill in order to prevent the air circulation from being impaired and to protect the device plug from splashes of water.
- The device plug of the AC connection cable must not be cut off.
- The connection cables must be laid so that they do not come in contact with hot parts of the unit/burner or with sharp edges.
- Changes to the internal electrical installation or the connection of other electrical components (e.g. extra third party fans) to the internal wiring of the refrigerator will void any claims from the guarantee and product liability.
- The refrigerators RM10.5 and RMS10.5 have a CI bus interface and can be controlled through a compatible central vehicle display.

Circuit diagram of the refrigerator (fig. 21, page 11)

Item in fig. 21, page 11	Description
1	Fan 1 (if options module is available)
2	Options module (optional)
3	DC supply oven (if options module is available)
4	DC supply power module
5	NTC 2: Outside temperature (optional)
6	NTC 1: Fresh food temperature sensor
7	Gas valve
8	Lighting
9	Reed switch
10	S+ (optional)
11	Heating element DC
12	15 A fuse
13	DC relay for heating cartridge
14	Gas inlet
15	DC connection block
16	DC supply cable electronics
17	DC supply cable heating element
18	CI-Bus connection
19	AC power supply
20	Heating element AC
21	Ground
22	AC protection Earth
23	Ignition electrode
24	Power module
25	Display module

DC power**WARNING! Fire hazard**

- The supply line to the heating element must be protected with a 15 A fuse.
- The supply line to the electronics must be protected with a 2 A fuse.

**NOTICE!**

The respective positive and negative supply lines of the DC connections for electronics (fig. **21** 16, page 11) and heating element (fig. **21** 17, page 11) may **not** be joined with one another and carried on a single wire. This can cause electrical interference or damage to electrical components.

Please note the following cable sizes (fig. **22**, page 13):

- Connections heating element:
 - <6 m (in the interior): $\geq 6 \text{ mm}^2$
 - >6 m (in the interior): $\geq 10 \text{ mm}^2$
 - Cable fed via drawbar (caravans only): $\geq 2.5 \text{ mm}^2$
 - Connections electronics: $\geq 0.75 \text{ mm}^2$
 - Connections D+ and S+: $\geq 0.75 \text{ mm}^2$
- Assemble your DC socket as follows (fig. **21**, page 11):
- Connect **A** and **C** to the positive pole of the battery.
 - Connect **D** and **F** to Connect D and F to ground.
 - Connect **B** to the D+ signal.
- The electronics of the refrigerator uses the signal D+ of the alternator to detect the running engine. In automatic mode, the refrigerator selects the most favorable mode available. The refrigerator is only operated with direct current when the vehicle engine is running.
- Connect **E** to the CI-BUS.
- Connect **10** with the S+ signal (optional).
- Protect the supply line **A** with a 2 A fuse in the power distribution box of the vehicle.
- Protect the supply line **C** with a 15 A fuse in the power distribution box of the vehicle.
- Run the supply line **C** via an ignition-controlled relay.
This prevents the battery from completely discharging if the engine is switched off accidentally.

AC power

- Connect the refrigerator to an AC socket using the device plug.

6 Technical data

	RM10.5(S)(T)	RMS10.5(S)(T)	RMS10.5X(S)(T)
Connection voltage:	230 V~ /50 Hz 12 V---		
Capacity			
Gross capacity:	88 l	78 l	92 l
Refrigerator compartment:	78.7 l	69.1 l	80.3 l
Freezer compartment:	9.2 l	9.2 l	12.1 l
Total net capacity:	86 l	76 l	90 l
Excluding freezer compartment			
Gross capacity:	93 l	83 l	98 l
Net capacity:	91 l	81 l	96 l
Power input:	135 W (230 V~) 130 W (12 V---)		
Energy consumption:	2.8 kWh/24 h (230 V~)	2.5 kWh/24 h (230 V~)	3.2 kWh/24 h (230 V~)
Gas consumption:	270 g/24 h		
Gas connecting pressure:	30 mbar		
Climate class:	SN		
Dimensions H x W x D:	821 x 523 x 548 mm		821 x 523 x 603 mm
Weight:	28 kg	27.4 kg	29 kg
Inspection/certification:			

For the current EU Declaration of Conformity for your device, please refer to the respective product page on dometic.com or contact the manufacturer directly (see back page).

Bitte lesen Sie diese Anleitung vor Einbau und Inbetriebnahme sorgfältig durch und bewahren Sie sie auf. Geben Sie sie im Falle einer Weitergabe des Produktes an den Nutzer weiter.



HINWEIS

Hinweise zur Bedienung finden Sie in der Bedienungsanleitung.

Inhaltsverzeichnis

1	Erläuterung der Symbole	29
2	Sicherheitshinweise	30
3	Zubehör	32
4	Kühlschrank einbauen	32
5	Kühlschrank anschließen	39
6	Technische Daten	44

1 Erläuterung der Symbole



WARNUNG!

Sicherheitshinweis auf eine Gefahrensituation, die zum Tod oder zu schwerer Verletzung führen kann, wenn sie nicht vermieden wird.



VORSICHT!

Sicherheitshinweis auf eine Gefahrensituation, die zu einer leichten oder mittelschweren Verletzung führen kann, wenn sie nicht vermieden wird.



ACHTUNG!

Hinweis auf eine Situation, die zu Sachschäden führen kann, wenn sie nicht vermieden wird.



HINWEIS

Ergänzende Informationen zur Bedienung des Produktes.

2 Sicherheitshinweise

Der Hersteller übernimmt in folgenden Fällen keine Haftung für Schäden:

- Montage- oder Anschlussfehler
- Beschädigungen am Produkt durch mechanische Einflüsse und falsche Anschlussspannung
- Veränderungen am Produkt ohne ausdrückliche Genehmigung vom Hersteller
- Verwendung für andere als die in der Anleitung beschriebenen Zwecke



WARNUNG! Nichtbeachtung dieser Sicherheitshinweise kann zum Tod oder zu schweren Verletzungen führen.

Explosionsgefahr

- Öffnen Sie niemals das Absorberaggregat. Es steht unter hohem Druck und kann Verletzungen verursachen, wenn es geöffnet wird.
- Das Gerät darf **ausschließlich** mit dem auf dem Typenschild angegebenen Druck betrieben werden. Verwenden Sie nur fest-eingestellte Druckregler, die den nationalen Vorschriften entsprechen (in Europa EN 12864).

Brandgefahr

- Achten Sie auf eine saubere und rückstandsfreie Verarbeitung, wenn Silikon-Dichtungsmasse o. Ä. verwendet wird. Kommen Silikonfäden mit heißen Teilen oder offenen Flammen in Berührung, besteht Brandgefahr.
- Prüfen Sie das Gerät niemals mit einer offenen Flamme auf Undichtigkeit.
- Verwenden Sie nur Propan- oder Butangas (**kein** Erdgas).

Gesundheitsgefahr

- Wenn das Gerät sichtbare Beschädigungen aufweist, dürfen Sie ihn nicht in Betrieb nehmen.
- Wenn das Wechselstrom-Anschlusskabel dieses Geräts beschädigt wird, muss es durch den Hersteller, seinen Kundendienst oder eine ähnlich qualifizierte Person ersetzt werden, um Gefährdungen zu vermeiden.
- Reparaturen an diesem Gerät dürfen nur von Fachkräften durchgeführt werden. Durch unsachgemäße Reparaturen können erhebliche Gefahren entstehen.

Erstickungsgefahr

- Demontieren Sie alle Gerätetüren bei Entsorgung des Altgerätes und belassen Sie die Ablagen im Gerät, um ein versehentliches Einschließen und Erstickten zu verhindern.

**VORSICHT! Nichtbeachtung dieser Sicherheitshinweise kann zu leichten oder mittelschweren Verletzungen führen.****Stromschlag**

- Achten Sie vor der Inbetriebnahme darauf, dass Zuleitung und Stecker trocken sind.

Quetschgefahr

- Fassen Sie nicht in das Scharnier.

**ACHTUNG! Beschädigungsgefahr**

- Halten Sie das Gerät beim Transport nur am Gerätekorpus fest. Halten Sie das Gerät niemals am Absorberaggregat, den Kühlrippen, den Gasleitungen, der Tür oder der Bedienblende fest.
- Achten Sie beim Transport darauf, den Kühlkreislauf nicht zu beschädigen. Das Kältemittel im Kühlkreislauf ist leicht entflammbar. Bei einer Beschädigung des Kühlkreislaufs (Ammoniakgeruch):
 - Schalten Sie gegebenenfalls das Gerät aus.
 - Vermeiden Sie offenes Feuer und Zündfunken.
 - Lüften Sie den Raum gut.
- Bauen Sie das Gerät nicht in der Nähe von offenen Flammen oder anderen Wärmequellen (Heizung, Gasöfen usw.) ein.
- **Überhitzungsgefahr!**
Achten Sie stets darauf, dass beim Betrieb entstehende Wärme ausreichend abgeführt werden kann. Sorgen Sie dafür, dass das Gerät in ausreichendem Abstand zu Wänden oder Gegenständen steht, sodass die Luft zirkulieren kann.
- Vergleichen Sie die Spannungsangabe auf dem Typenschild mit der vorhandenen Energieversorgung.
- Öffnen Sie auf keinen Fall den Kühlkreislauf.
- Schließen Sie das Gerät nur mit dem zugehörigen Wechselstrom-Anschlusskabel an die Wechselstromsteckdose an.
- Verwenden Sie nur Kabel mit passendem Leitungsquerschnitt.
- Ziehen Sie den Stecker nie am Anschlusskabel aus der Steckdose.
- Das Gerät darf keinem Regen ausgesetzt werden.

3 Zubehör

Bezeichnung

Flexible Gasleitung

Dichtung für zugluftsicheren Einbau bei einem Spalt von 1 – 5 mm (Abb. **8 B**, Seite 6)

Dichtung für zugluftsicheren Einbau bei einem Spalt von 5 – 10 mm (Abb. **8 B**, Seite 6)

Winterabdeckung WA 130 für das Lüftungsgitter LS 200

Adapterkabel

- WAGO zu CEE
- WAGO zu UK
- WAGO zu JST
- WAGO zu MATE-N-LOK

Optionaler Lüftersatz REF-FANKIT

Optionaler Batteriesatz Pack R10-BP für den autarken Gasbetrieb

Optionales Aufbewahrungsset

4 Kühlschranks einbauen



VORSICHT! Gesundheitsgefahr

Um eine Gefährdung durch Instabilität des Gerätes zu vermeiden, muss dieses gemäß den Anweisungen befestigt werden.



Die Anleitung zum Wechseln des Türanschlags und der Dekorplatte finden Sie online unter:
„dometic.com/manuals“.

Das Gerät ist geeignet für den Einbau in:

- Wohnwagen
- Wohnmobilen

4.1 Einbau vorbereiten



ACHTUNG!

- Der Kühlschrank darf nicht im Heck von Wohnmobilen installiert werden, wenn die Tür in Fahrtrichtung zeigt.
- Verwenden Sie ausschließlich Original-Lüftungsgitter von Dometic, um einen sicheren Betrieb zu gewährleisten.

Beachten Sie bei der Montage des Kühlschranks folgende Hinweise:

- Vergewissern Sie sich, dass der Boden fest und eben ist. Stellen Sie das Fahrzeug zu diesem Zweck waagrecht ab.
- Sorgen Sie dafür, dass der Kühlschrank waagrecht ausgerichtet ist.
- Der Kühlschrank muss so installiert werden, dass
 - er für Wartungsarbeiten leicht zugänglich ist
 - er leicht zu deinstallieren und zu installieren ist
 - er leicht aus dem Fahrzeug entfernt werden kann
- Der Kühlschrank muss in eine Nische eingebaut werden, damit er bei Bewegung des Fahrzeugs fest steht. Beachten Sie folgende Abmessungen (Abb. **1**, Seite 3 und Abb. **2**, Seite 4):

	RM10.5(S)(T)	RMS10.5(S)(T)	RMS10.5X(S)(T)
Kühlgerät	Gesamtabmessungen in mm		
Höhe (A)	821	821	821
Breite (B)	523	523	523
Tiefe (C) (ohne Steuerknopf (5 mm))	548	548	603
Aussparung	Abmessungen in mm		
Höhe (H)	≥824	≥824	≥824
Breite (W)	≥525,5	≥525,5	≥525,5
Tiefe (D)	≥563	≥563	≥618

- In der Außenwand müssen eine Belüftungsöffnung (Abb. **3** 1, Seite 4) und eine Entlüftungsöffnung (Abb. **3** 2, Seite 4) mit Lüftungsgitter vorgesehen werden, damit die entstehende Wärme gut nach außen abgegeben werden kann:
 - Belüftungsöffnung: Lüftungsgitter möglichst bündig mit dem Boden der Einbaunische montieren.
 - Entlüftungsöffnung: möglichst weit oberhalb des Kühlschranks.
 - Der Abstand zwischen Belüftungsöffnung und Entlüftungsöffnung muss mindestens 1050 mm betragen (Abb. **4**, Seite 4).
- Sehen Sie oberhalb des Kühlschranks ein Wärmeleitblech vor (Abb. **4** 1, Seite 4), damit sich die Wärme nicht im Fahrzeug staut.
- Der Abstand zwischen Kühlschrank und Rückwand muss mindestens 15 mm, höchstens jedoch 25 mm betragen.
- Ein Abstand von über 25 mm zwischen Kühlschrank und Rückwand führt zu Leistungseinbußen und erhöhtem Energieverbrauch des Kühlschranks. Verkleinern Sie den Hohlraum hinter dem Kühlschrank entsprechend, um eine ausreichende Be- und Entlüftung herzustellen (Abb. **5**, Seite 5). Nutzen Sie hierzu z. B. ein Luftleitblech.
- Falls der Mindestabstand zwischen Belüftungsöffnung und Entlüftungsöffnung nicht eingehalten werden kann, muss statt der Entlüftungsöffnung ein Dachentlüfter verbaut werden.
 - Der Dachentlüfter sollte möglichst direkt über der Rückseite des Kühlschranks angebracht werden. Nutzen Sie einen Luftkanal (Abb. **6** 1, Seite 5), wenn Sie den Dachentlüfter versetzt anbringen müssen, da sonst ein Wärmestau entsteht.
 - Der Abstand zwischen Belüftungsöffnung und Dachentlüfter muss mindestens 900 mm betragen (Abb. **6**, Seite 5).
 - Falls eine Dachklimaanlage vorhanden ist, muss der Abstand zwischen Dachentlüfter (Abb. **7** 1, Seite 6) und Luftauslass der Dachklimaanlage (Abb. **7** 2, Seite 6) mindestens 300 mm betragen.
- Der Kühlschrank darf nicht seitlich zu den Be- und Entlüftungsöffnungen eingebaut werden, da dies zu Leistungseinbußen und erhöhtem Energieverbrauch des Kühlschranks führt.
- Die Belüftungs- und Entlüftungsöffnung dürfen im Betrieb nicht durch Fahrzeugteile abgedeckt werden (z. B. geöffnete Tür oder durch den Anbau von Zubehör wie Fahrradträger).
- Installieren Sie den Kühlschrank geschützt gegen übermäßige Wärmeeinstrahlung, da diese zu Leistungseinbußen und erhöhtem Energieverbrauch des Kühlschranks führt.
- Der Kühlschrank muss an einem zugluftsicheren Ort eingebaut werden.

4.2 Kühlschrank zugdicht einbauen



WARNUNG! Brandgefahr!

- Verwenden Sie zum zugdichten Einbau keine leicht entflammaren Materialien wie Silikon-Dichtungsmassen, Montageschaum oder Ähnliches.
- Positionieren Sie das Gerät so, dass kein Anschlusskabel beschädigt oder eingeklemmt wird.
- Platzieren Sie nicht mehrere Steckdosen oder tragbare Netzteile hinter dem Gerät.

Gasbetriebene Kühlschränke in Wohnwagen oder Wohnmobilen müssen an einem zugluftfreien Ort eingebaut werden. Das bedeutet, dass die Verbrennungsluft nicht dem Innenraum entnommen wird und die Abgase am direkten Eintritt in den Wohnraum gehindert werden.

Zwischen Rückwand des Kühlschranks und dem Innenraum des Fahrzeugs muss eine geeignete Abdichtung vorgesehen werden.

Der Hersteller empfiehlt, eine flexible Dichtung zu verwenden, um den Aus- und Einbau für Wartungszwecke zu vereinfachen.

Wählen Sie eine der drei Versionen für einen zugluftsicheren Einbau (Abb. **8**, Seite 7):

Anschlagleiste hinter dem Kühlschrank (A)

- Kleben Sie eine flexible Dichtlippe **(1)** an eine Anschlagleiste **(2)** hinter dem Kühlschrank **(3)**.
- Schieben Sie die Kühlschrank-Ofen-Kombination gegen die Anschlagleiste mit den flexiblen Dichtlippen.
- ✓ Der Raum hinter dem Kühlschrank ist zum Innenraum des Fahrzeugs hin abgedichtet.

Seitlicher Spaltabstand von bis zu 5 mm zwischen Kühlschrank und Möbelstück (B)

- Kleben Sie die Dichtlippen (siehe Kapitel „Zubehör“ auf Seite 32) an die Seite des Möbelstücks **(4)**.
- Schieben Sie die Kühlschrank-Ofen-Kombination gegen die flexiblen Dichtlippen an dem Möbelstück.
- ✓ Der Raum hinter dem Kühlschrank ist zum Innenraum des Fahrzeugs hin abgedichtet.

Seitlicher Spaltabstand von 5 mm bis 10 mm zwischen Kühlschrank und Möbelstück (C)

- Kleben Sie die doppellippige Dichtung (siehe Kapitel „Zubehör“ auf Seite 32) an die Seite des Möbelstücks (4).
- Schieben Sie die Kühlschrank-Ofen-Kombination gegen die doppellippige Dichtung an dem Möbelstück.
- ✓ Der Raum hinter dem Kühlschrank ist zum Innenraum des Fahrzeugs hin abgedichtet.

4.3 Be- und Entlüftungsöffnungen herstellen



HINWEIS

- Abweichungen von den hier gezeigten Einlass- und Auslassvarianten müssen vom Hersteller genehmigt werden.
- Bei hohen Umgebungstemperaturen kann der Kühlschrank nur dann seine maximale Kühlleistung erbringen, wenn für eine optimale Be- und Entlüftung gesorgt ist.

- Fertigen Sie eine Belüftungs- und eine Entlüftungsöffnung in der Außenwand mit der Größe 451 mm × 156 mm an.
Beachten Sie dabei die Hinweise, siehe Kapitel „Einbau vorbereiten“ auf Seite 33.

Falls das Lüftungsgitter der Belüftungsöffnung nicht bündig zum Boden der Einbaunische eingebaut werden kann, bauen Sie eine Belüftungsöffnung im Fußboden ein. Austretendes Gas kann so nach unten strömen.

- Fertigen Sie hinter dem Kühlschrank im Bereich des Gasbrenners eine Belüftungsöffnung von mindestens Ø 40 mm im Boden an (Abb. **9** 1, Seite 8).
- Schirmen Sie die Außenseite der Öffnung mit einem Ablenker ab, damit während der Fahrt kein Schlamm oder Dreck eindringen kann (Abb. **9** 2, Seite 8).

Falls Sie statt der Entlüftungsöffnung einen Dachentlüfter nutzen müssen:

- Fertigen Sie einen Rahmenausschnitt im Dach an. Entnehmen Sie das erforderliche Maß der Anleitung des Dachentlüfters.
Beachten Sie dabei die Hinweise in Kapitel „Einbau vorbereiten“ auf Seite 33.

4.4 Lüftungsgitter montieren



HINWEIS

Verwenden Sie ausschließlich Original-Lüftungsgitter von Dometic, um einen sicheren Betrieb zu gewährleisten.

Pos. in Abb. 10 , Seite 8	Bezeichnung
1	Einbaurahmen
2	Lüftungsgitter
3	Schieber
4	Winterabdeckung für das Lüftungsgitter (Zubehör)
5	Adapter für den Kondensatablaufschauch

- Dichten Sie den Einbaurahmen ab, um die Verbindung wasserdicht zu machen (Abb. **11**, Seite 8).
- Setzen Sie den Einbaurahmen ein und schrauben Sie ihn fest (Abb. **12**, Seite 8). Benutzen Sie dafür alle Befestigungsbohrungen.
- Installieren Sie den Schlauchadapter wie abgebildet (Abb. **13** 1, Seite 9).
- Setzen Sie das Lüftungsgitter wie abgebildet ein (Abb. **14**, Seite 9).

4.5 Kondensatablauf installieren



HINWEIS

- Durch häufiges Türöffnen, falsch gelagerte Lebensmittel oder zu warm gelagerte Lebensmittel kann sich im Inneren des Kühlschranks Kondensat bilden.
- Das Kondensat muss mit konstantem Gefälle abgelassen werden.

Installieren Sie den Kondensatablauf wie folgt:

- Schließen Sie den Kondensatablaufschauch direkt an den Adapter am Lüftungsgitter an (Abb. **13** 2, Seite 9).

4.6 Dachentlüfter montieren

Pos. in Abb. 15 , Seite 9	Bezeichnung
1	Haube
2	Einbaurahmen

- ▶ Dichten Sie den Einbaurahmen ab, um die Verbindung wasserdicht zu machen (Abb. **16**, Seite 9).
- ▶ Setzen Sie den Einbaurahmen ein und schrauben Sie ihn fest (Abb. **17**, Seite 10). Benutzen Sie dafür alle Befestigungsbohrungen.
- ▶ Setzen Sie die Haube auf und schrauben Sie sie fest (Abb. **18**, Seite 10).

4.7 Kühlschrank befestigen



VORSICHT!

Schrauben Sie nur durch die dafür vorgesehenen Buchsen, da ansonsten eingeschäumte Bauteile wie Leitungen beschädigt werden können.



HINWEIS

Befestigen Sie die Seitenwände oder die angebrachten Leisten so, dass die Schrauben auch bei erhöhter Beanspruchung (während der Fahrt) fest sitzen.

- ▶ Bringen Sie den Kühlschrank in seine endgültige Lage.
- ▶ Drehen Sie die Schrauben (Abb. **19** 1, Seite 10) durch die Kunststoffbuchse an den Seiten des Kühlschranks und weiter in die Nischenwand.
- ▶ Setzen Sie die Abdeckkappen (Abb. **19** 2, Seite 10) auf die Schraubenköpfe.

5 Kühlschrank anschließen

5.1 An die Gasversorgung anschließen



WARNUNG! Nichtbeachtung dieser Warnungen kann zum Tod oder schwerer Verletzung führen. Gesundheitsgefahr

- Der Kühlschrank darf nur von einer Fachkraft gemäß den geltenden nationalen Vorschriften und Normen an die Gasversorgung angeschlossen werden.
- Ein Schlauchanschluss ist **nicht** zulässig.
- Verwenden Sie eine Schraubverbindung mit Metalldichtung.
- Der Gasfilter (Weiß) im Gasanschluss des Kühlschranks darf nicht entfernt werden.
- Verwenden Sie nur Propan- oder Butangasflaschen (kein Erdgas oder Stadtgas) mit geprüftem Druckreduzierventil und passendem Kopfstück. Vergleichen Sie die Druckangabe auf dem Typenschild mit der Druckangabe auf dem Druckregler der Propan- oder Butangasflasche.
- Der Kühlschrank darf **ausschließlich** mit dem auf dem Typenschild angegebenen Druck betrieben werden.
- Der Kühlschrank darf **ausschließlich** mit der auf dem Typenschild angegebenen Gasart betrieben werden.
- Bitte beachten Sie die in Ihrem Land zugelassenen Drücke. Verwenden Sie nur festeingestellte Druckregler, die den nationalen Vorschriften entsprechen.



HINWEIS

Optional können Sie die flexible Gasanschlussleitung von Dometic verwenden, um die Installation spannungsfrei zu halten.

Der Kühlschrank muss durch eine Absperrereinrichtung in der Gasleitung separat absperrbar sein. Die Absperrereinrichtung muss leicht zugänglich sein.

- Schließen Sie den Kühlschrank fest per Hand an die Gasversorgung an (Abb. **20**, Seite 10):



WARNUNG! Explosionsgefahr

Es ist sehr wichtig, dass Sie die folgenden Anzugsmomente einhalten:

Position in Abb. 20, Seite 10	Bezeichnung
1	Schraube M4 (Torx TX20), Anzugsmoment: 2 Nm
2	Gasanschluss Kühlschrank: M14 × 1,5 (d = 8 mm/ISO 8434 (DIN 2353))
3	Gasleitung mit Ringkupplung (Größe 17), Anzugsmoment: 25 Nm

- Lassen Sie nach der fachgerechten Installation eine Dichtheitsprüfung und eine Flammprobe von einer autorisierten Fachkraft durchführen. Stellen Sie sicher, dass Sie eine Prüfbescheinigung erhalten, und geben Sie diese Bescheinigung dem Endbenutzer zur sicheren Aufbewahrung.

5.2 An Gleichstrom und Wechselstrom anschließen



WARNUNG! Nichtbeachtung dieser Warnungen kann zum Tod oder schwerer Verletzung führen. Gefahr durch Stromschlag

Die elektrische Installation sowie Reparaturen dürfen nur von einer Fachkraft gemäß den geltenden nationalen Vorschriften und Normen ausgeführt werden.



HINWEIS

- Der Gerätestecker darf nicht direkt hinter dem Lüftungsgitter platziert werden, um eine Beeinträchtigung der Luftzirkulation zu verhindern und den Gerätestecker vor Wasserspritzern zu schützen.
- Der Gerätestecker des Wechselstrom-Anschlusskabels darf nicht abgeschnitten werden.
- Die Anschlusskabel müssen so verlegt sein, dass sie nicht mit heißen Teilen des Aggregats/Brenners oder mit scharfen Kanten in Berührung kommen.
- Veränderungen an der internen elektrischen Installation oder der Anschluss anderer elektrischer Komponenten (z. B. fremder Zusatzlüfter) an der internen Verkabelung des Kühlschranks führen zum Erlöschen jeglicher Ansprüche aus Gewährleistung und Produkthaftung!
- Die Kühlschränke RM10.5 und RMS10.5 verfügen über eine CI-Bus-Schnittstelle und können über ein kompatibles zentrales Fahrzeugdisplay gesteuert werden.

Schaltplan des Kühlschranks (Abb. 21, Seite 11)

Position in Abb. 21, Seite 11	Bezeichnung
1	Lüfter 1 (falls Optionsmodul verfügbar ist)
2	Optionsmodul (optional)
3	Gleichstromversorgung Ofen (falls Optionsmodul verfügbar ist)
4	Gleichstromversorgungsmodul
5	NTC 2: Außentemperatur (optional)
6	NTC 1: Temperaturfühler für frische Lebensmittel
7	Gasventil
8	Beleuchtung
9	Reed-Technologie
10	S+ (optional)
11	Heizelement (Gleichstrom)
12	15-A-Sicherung
13	Gleichstromrelais für Heizpatrone

Position in Abb. 21 , Seite 11	Bezeichnung
14	Eingang Gas
15	Gleichstromanschlussblock
16	Gleichstromversorgungskabel Elektronik
17	Gleichstromversorgungskabel Heizelement
18	CI-Bus-Anschluss
19	Wechselstromanschluss
20	Heizelement (Wechselstrom)
21	Ground
22	Wechselstrom-Schutzleiter
23	Zünderlektrode
24	Leistungsmodul
25	Anzeigemodul

Gleichstrom



WARNUNG! Brandgefahr

- Die Versorgungsleitung zum Heizelement muss mit einer 15-A-Sicherung abgesichert sein.
- Die Versorgungsleitung zur Elektronik muss mit einer 2-A-Sicherung abgesichert sein.



ACHTUNG!

Die jeweiligen positiven und negativen Versorgungsleitungen der Gleichstromanschlüsse für Elektronik (Abb. **21** 16, Seite 11) und Heizelement (Abb. **21** 17, Seite 11) dürfen **nicht** miteinander verbunden und auf einem einzigen Draht geführt werden. Es kann sonst zu elektrischer Beeinflussung oder Beschädigung elektrischer Bauteile kommen.

Beachten Sie folgende Leitungsquerschnitte (Abb. **22**, Seite 13):

- Anschlüsse Heizelement:
 - <6 m (im Innenraum): $\geq 6 \text{ mm}^2$
 - >6 m (im Innenraum): $\geq 10 \text{ mm}^2$
 - Kabelzuführung über Deichsel (nur Wohnwagen): $\geq 2,5 \text{ mm}^2$

- Anschlüsse Elektronik: $\geq 0,75 \text{ mm}^2$
- Verbindungen D+ und S+: $\geq 0,75 \text{ mm}^2$
- ▶ Montieren Sie die Gleichstromsteckdose wie folgt (Abb. **21**, Seite 11):
 - Schließen Sie **A** und **C** an den Pluspol der Batterie an.
 - Schließen Sie **D** und **F** an Masse an.
 - Schließen Sie **B** an das D+-Signal an.
Die Elektronik des Kühlschranks nutzt das Signal D+ der Lichtmaschine, um den laufenden Fahrzeugmotor zu erkennen. Der Kühlschrank wählt im automatischen Betriebsmodus die günstigste vorhandene Betriebsart aus. Der Kühlschrank wird nur mit Gleichstrom betrieben, wenn der Fahrzeugmotor läuft.
 - Schließen Sie **E** an den CI-BUS an.
- ▶ Schließen Sie **10** an das S+-Signal an (optional).
- ▶ Sichern Sie die Versorgungsleitung **A** mit einer 2-A-Sicherung im Stromverteilerkasten des Fahrzeugs ab.
- ▶ Sichern Sie die Versorgungsleitung **C** mit einer 15-A-Sicherung im Stromverteilerkasten des Fahrzeugs ab.
- ▶ Verlegen Sie die Versorgungsleitung **C** über ein zündungsgesteuertes Relais. Dadurch wird verhindert, dass sich die Batterie vollständig entlädt, wenn der Motor versehentlich abgestellt wird.

Wechselstrom

- ▶ Schließen Sie den Kühlschrank mit dem Gerätestecker an eine Wechselstromsteckdose an.

6 Technische Daten

	RM10.5(S)(T)	RMS10.5(S)(T)	RMS10.5X(S)(T)
Anschlussspannung:	230 V~ /50 Hz 12 V===		
Kapazität			
Bruttoinhalt:	88 l	78 l	92 l
Kühlfach:	78,7 l	69,1 l	80,3 l
Frosterfach :	9,2 l	9,2 l	12,1 l
Nettoinhalt insgesamt:	86 l	76 l	90 l
Ohne Frosterfach			
Bruttoinhalt:	93 l	83 l	98 l
Nettoinhalt:	91 l	81 l	96 l
Leistungsaufnahme:	135 W (230 V~) 130 W (12 V===)		
Energieverbrauch:	2,8 kWh/24 h (230 V~)	2,5 kWh/24 h (230 V~)	3,2 kWh/24 h (230 V~)
Gasverbrauch:	270 g/24 h		
Gasanschlussdruck:	30 mbar		
Klimaklasse:	SN		
Abmessungen H x B x T:	821 x 523 x 548 mm		821 x 523 x 603 mm
Gewicht:	28 kg	27,4 kg	29 kg
Prüfung/Zertifikat:			

Die aktuelle EU-Konformitätserklärung für Ihr Gerät finden Sie auf der jeweiligen Produktseite auf dometic.com. Wenden Sie sich alternativ dazu direkt an den Hersteller (siehe Rückseite).

Veillez lire attentivement cette notice avant le montage et la mise en service. Veuillez ensuite la conserver. En cas de passer le produit, veuillez le transmettre au nouvel acquéreur.



REMARQUE

Les consignes d'utilisation se trouvent dans le manuel d'utilisation.

Sommaire

1	Signification des symboles	45
2	Consignes de sécurité	46
3	Accessoires	48
4	Installation du réfrigérateur	48
5	Raccordement du réfrigérateur	55
6	Caractéristiques techniques	60

1 Signification des symboles



AVERTISSEMENT !

Consigne de sécurité signalant une situation dangereuse qui peut entraîner la mort ou de graves blessures si elle n'est pas évitée.



ATTENTION !

Consigne de sécurité signalant une situation dangereuse qui peut entraîner des blessures de gravité moyenne ou légère si elle n'est pas évitée.



AVIS !

Remarque signalant une situation qui peut entraîner des dommages matériels si elle n'est pas évitée.



REMARQUE

Informations complémentaires sur l'utilisation du produit.

2 Consignes de sécurité

Le fabricant décline toute responsabilité pour des dommages dans les cas suivants :

- des défauts de montage ou de raccordement
- des sollicitations mécaniques et une tension de raccordement incorrecte ayant endommagé le matériel
- des modifications apportées au produit sans autorisation explicite de la part du fabricant
- une utilisation différente de celle décrite dans la notice



AVERTISSEMENT ! Le non-respect de ces mises en garde peut entraîner des blessures graves, voire mortelles.

Risque d'explosion

- N'ouvrez jamais le module de l'absorbeur. Il se trouve sous haute pression et peut provoquer des blessures si il est ouvert.
- Faites fonctionner le réfrigérateur **uniquement** avec une pression correspondant à celle indiquée sur la plaque signalétique. Utilisez uniquement des régulateurs de pression à réglage fixe correspondant aux prescriptions nationales (en Europe EN 12864).

Risque d'incendie

- Assurez un traitement propre et sans traces lorsque du mastic au silicone ou un produit similaire est utilisé. Tout contact de fils de silicone avec des pièces chaudes ou des flammes nues présente un risque d'incendie.
- Ne contrôlez jamais l'étanchéité du réfrigérateur à l'aide d'une flamme nue.
- Utilisez uniquement du gaz propane ou butane (**pas de** gaz naturel).

Risque pour la santé

- Si le réfrigérateur présente des dégâts visibles, vous ne devez pas le mettre en service.
- Si le câble de raccordement en courant alternatif du réfrigérateur est endommagé, il doit être remplacé par le fabricant, son service après-vente ou une personne de qualification similaire, afin d'éviter tout danger.
- Seul un professionnel est habilité à réparer le réfrigérateur. Toute réparation mal effectuée risquerait d'entraîner de graves dangers.

Risque d'asphyxie

- Démontez toutes les portes du réfrigérateur lors du retraitement d'un ancien réfrigérateur et laissez les tablettes dans le réfrigérateur afin d'éviter tout risque d'enfermement et d'asphyxie accidentels.

**ATTENTION ! Le non-respect de ces mises en garde peut entraîner des blessures légères ou de gravité modérée.****Choc électrique**

- Avant de mettre l'appareil en service, assurez-vous que la ligne d'alimentation électrique et le connecteur sont secs.

Risque d'écrasement

- Ne touchez pas la charnière.

**AVIS ! Risque d'endommagement**

- Lors du transport, ne fixez le réfrigérateur que par le corps du réfrigérateur. Ne le fixez jamais au module de l'absorbeur, aux ailettes de refroidissement, aux conduites de gaz, à la porte ou au panneau de commande.
- Lors du transport, veillez à ne pas endommager le circuit frigorifique. Le réfrigérant du circuit frigorifique s'enflamme facilement. En cas d'endommagement du circuit frigorifique (odeur d'ammoniaque) :
 - Le cas échéant, éteignez le réfrigérateur.
 - Évitez tout feu ouvert et toute étincelle.
 - Aérez bien la pièce.
- Ne montez pas le réfrigérateur près de flammes nues ou d'autres sources de chaleur (chauffage, fours à gaz, etc.).
- **Risque de surchauffe !**
Veillez toujours à ce que la chaleur produite lors du fonctionnement puisse se dissiper suffisamment. Veillez à ce que le réfrigérateur se trouve à distance suffisante des murs ou des objets, de sorte que l'air puisse circuler.
- Vérifiez que la tension indiquée sur la plaque signalétique correspond à l'alimentation électrique dont vous disposez.
- N'ouvrez jamais le circuit frigorifique.
- Pour raccorder le réfrigérateur au courant alternatif, veuillez utiliser exclusivement la prise de courant correspondante.
- Utilisez uniquement des câbles de la section appropriée.

- Ne tirez jamais sur le câble de raccordement pour sortir la fiche de la prise.
- Le réfrigérateur ne doit pas être exposé à la pluie.

3 Accessoires

Description

Conduites de gaz flexibles

Joints pour une installation à l'épreuve des courants d'air en cas d'écart de 1 – 5 mm (fig. **8 B**, page 6)

Joints pour une installation à l'épreuve des courants d'air en cas d'écart de 5 – 10 mm (fig. **8 C**, page 6)

Couvercle d'hivernage WA 130 pour la grille de ventilation LS 200

Câble adaptateur

- WAGO > CEE
- WAGO > UK
- WAGO > JST
- WAGO > MATE-N-LOK

Kit de ventilateur optionnel REF-FANKIT

Bloc de piles optionnel R10-BP pour fonctionnement autonome au gaz

Kit de rangement optionnel

4 Installation du réfrigérateur



ATTENTION ! Risque pour la santé

Pour éviter tout risque dû à l'instabilité de l'appareil, celui-ci doit être fixé conformément aux instructions.



Vous trouverez le manuel d'instructions pour le remplacement de la butée de porte et de la façade en ligne, sous :
« dometic.com/manuals ».

L'appareil est conçu pour le montage dans :

- des caravanes
- des camping-cars

4.1 Préparation au montage



AVIS !

- Le réfrigérateur ne doit pas être installé à l'arrière des caravanes avec la porte orientée dans le sens de la marche.
- Utilisez uniquement des grilles de ventilation Dometic d'origine pour garantir un fonctionnement en toute sécurité.

Tenez compte des remarques suivantes lors du montage du réfrigérateur :

- Veillez à ce que le sol soit solide et plat.
Garez le véhicule horizontalement à cet effet.
- Assurez-vous que le réfrigérateur est de niveau.
- Le réfrigérateur doit être installé de sorte
 - à être facilement accessible pour les travaux de maintenance
 - à pouvoir être installé et désinstallé facilement
 - à pouvoir être retiré sans trop d'effort du véhicule
- Le réfrigérateur doit être encastré afin qu'il soit stable lorsque le véhicule se déplace. Pour ce faire, tenez compte des dimensions suivantes (fig. **1**, page 3 et fig. **2**, page 4) :

	RM10.5(S)(T)	RMS10.5(S)(T)	RMS10.5X(S)(T)
Réfrigérateur	Dimensions hors tout en mm		
Hauteur (A)	821	821	821
Largeur (B)	523	523	523
Profondeur (C) (à l'exception du bouton de commande, 5 mm)	548	548	603
Encastrement	Dimensions en mm		
Hauteur (H)	≥824	≥824	≥824
Largeur (W)	≥525,5	≥525,5	≥525,5
Profondeur (D)	≥563	≥563	≥618

- La paroi extérieure doit comporter une ouverture de ventilation (fig. **3** 1, page 4) et une ouverture d'aération (fig. **3** 2, page 4) équipée d'une grille d'aération, afin que la chaleur formée puisse être évacuée correctement vers l'extérieur :
 - Ouverture de ventilation : Installez la grille d'aération aussi affleurée que possible à la base de la niche d'installation.
 - Ouverture d'aération : aussi loin que possible au-dessus du réfrigérateur.
 - La distance entre l'ouverture d'aération et l'ouverture d'échappement d'air doit être d'au moins 1050 mm (fig. **4**, page 4).
- Prévoyez un déflecteur de chaleur au-dessus du réfrigérateur (fig. **4** 1, page 4) afin que la chaleur ne s'accumule pas dans le véhicule.
- La distance entre le réfrigérateur et le mur arrière doit être d'au moins 15 mm et d'au plus 25 mm.
- Une distance de plus de 25 mm entre le réfrigérateur et la paroi arrière conduit à de mauvaises performances et à une consommation d'énergie accrue du réfrigérateur. Par conséquent, réduisez la cavité derrière le réfrigérateur pour produire une ventilation et un échappement suffisants (fig. **5**, page 5). Pour ce faire, utilisez par exemple un déflecteur d'air.
- Si la distance minimale entre l'ouverture d'aération et l'ouverture de ventilation ne peut être respectée, un ventilateur de toit doit être installé à la place de l'ouverture de ventilation.
 - Le ventilateur de toit doit être situé, autant que possible, directement au-dessus de la paroi arrière du réfrigérateur. Utilisez un canal d'air (fig. **6** 1, page 5) si vous avez besoin d'installer le ventilateur de toit de manière décalée, car sinon la chaleur s'accumule.
 - La distance entre l'ouverture d'aération et le ventilateur de toit doit être d'au moins 900 mm (fig. **6**, page 5).
 - Si un climatiseur de toit existe, la distance entre le ventilateur de toit (fig. **7** 1, page 6) et la sortie d'air du climatiseur de toit (fig. **7** 2, page 6) doit être d'au moins 300 mm.
- Le réfrigérateur ne doit pas être installé latéralement par rapport aux ouvertures d'aération et de ventilation, car cela entraînerait une baisse des performances et une augmentation de la consommation d'énergie du réfrigérateur.
- L'ouverture d'aération et l'ouverture de ventilation ne doivent pas être recouvertes par des pièces du véhicule pendant le fonctionnement (p. ex. porte ouverte ou accessoires, comme porte-vélos).
- Installez le réfrigérateur à l'abri d'un rayonnement excessif de chaleur, car cela conduit sinon à des pertes de la performance et augmente la consommation d'énergie du réfrigérateur.
- Le réfrigérateur doit être encastré sans passage d'air.

4.2 Encastrement du réfrigérateur sans passage d'air



AVERTISSEMENT ! Risque d'incendie !

- Pour l'encastrement hermétique, n'utilisez pas de matériaux facilement inflammables comme les mastics en silicone, mousse de montage, etc.
- Placez l'appareil de sorte qu'aucun câble de raccordement ne soit endommagé ou écrasé.
- N'utilisez pas de multiprises ou d'adaptateurs portables placés derrière l'appareil.

Les réfrigérateurs fonctionnant au gaz dans des caravanes ou camping-cars doivent être encastrés hermétiquement. Cela signifie que l'air nécessaire à la combustion n'est pas pris dans l'habitacle et que les gaz d'échappement ne pénètrent pas directement dans l'espace habitable.

Un colmatage adapté doit être prévu entre l'arrière du réfrigérateur et l'intérieur du véhicule.

Le fabricant recommande d'utiliser un joint flexible afin de simplifier le démontage et le montage à des fins de maintenance.

Sélectionnez l'une des trois versions pour une installation à l'épreuve des courants d'air (fig. **8**, page 7) :

Barre de butée derrière le réfrigérateur (A)

- Fixez une lèvre d'étanchéité flexible (**1**) sur une barre de butée (**2**) derrière le réfrigérateur (**3**).
- Poussez le réfrigérateur-four contre la barre de butée avec les lèvres d'étanchéité flexibles.
- ✓ L'espace se trouvant derrière le réfrigérateur est hermétiquement solidaire de l'habitacle.

Distance d'écart latéral de jusqu'à 5 mm entre le réfrigérateur et le mobilier (B)

- Collez les lèvres d'étanchéité (voir chapitre « Accessoires », page 48) sur le côté du mobilier (**4**).
- Poussez la combinaison réfrigérateur-four contre les lèvres d'étanchéité flexibles sur le mobilier.
- ✓ L'espace se trouvant derrière le réfrigérateur est hermétiquement solidaire de l'habitacle.

Distance d'écart latéral de 5 mm à 10 mm entre le réfrigérateur et le mobilier (C)

- ▶ Collez la double lèvre d'étanchéité (voir chapitre « Accessoires », page 48) sur le côté du mobilier (4).
- ▶ Poussez la combinaison réfrigérateur-four contre la double lèvre d'étanchéité sur le mobilier.
- ✓ L'espace se trouvant derrière le réfrigérateur est hermétiquement solidaire de l'habitacle.

4.3 Fabrication des ouvertures de ventilation et d'aération



REMARQUE

- Les écarts par rapport aux variations d'entrée et de sortie indiquées ici doivent être approuvés par le fabricant.
- En cas de températures ambiantes élevées, le réfrigérateur ne peut fournir sa puissance frigorifique maximale que si l'aération et la ventilation sont optimales.

- ▶ Pratiquez une ouverture d'aération et de ventilation dans la paroi extérieure de 451 mm x156 mm.

Ce faisant, respectez les consignes, voir chapitre « Préparation au montage », page 49.

Si la grille d'aération de l'ouverture d'aération ne peut pas être montée au même niveau que le plancher de l'alcôve, prévoir en plus une ouverture d'aération dans le plancher du véhicule. Toute fuite de gaz peut ainsi s'écouler vers le bas.

- ▶ Pratiquez une ouverture d'aération d'au moins \varnothing 40 mm dans le plancher (fig. 9 1, page 8) derrière le réfrigérateur, dans la zone du brûleur.
- ▶ Protégez l'extérieur de l'ouverture avec un déflecteur pour que ni boue ni salissures ne puissent y pénétrer pendant le trajet (fig. 9 2, page 8).

Si vous avez besoin d'utiliser un ventilateur de toit au lieu de l'ouverture d'aération :

- ▶ Faites une découpe du cadre dans le toit. Pour connaître les mesures requises, consultez les instructions de la ventilation de toit.
Ce faisant, respectez les consignes, voir chapitre « Préparation au montage », page 49.

4.4 Montage de la grille de ventilation



REMARQUE

Utilisez uniquement des grilles de ventilation Dometic d'origine pour garantir un fonctionnement en toute sécurité.

Pos. dans fig. 10, page 8	Description
1	Cadre de montage
2	Grille d'aération
3	Glissière
4	Couvercle d'hivernage pour la grille de ventilation (accessoires)
5	Adaptateur pour le tuyau d'évacuation de la condensation

- Scellez le cadre d'installation pour rendre la connexion étanche (fig. 11, page 8).
- Insérez le cadre de montage et vissez-le (fig. 12, page 8). Utilisez tous les trous de fixation pour cela.
- Installez l'adaptateur de tuyau comme indiqué (fig. 13 1, page 9).
- Introduisez la grille d'aération comme indiqué (fig. 14, page 9).

4.5 Installation de l'évacuation de condensation



REMARQUE

- De la condensation peut se former à l'intérieur du réfrigérateur en raison de l'ouverture fréquente de la porte, d'aliments stockés de manière incorrecte ou d'aliments stockés lorsqu'il fait trop chaud.
- La condensation doit être évacuée avec une pente constante.

Installez l'évacuation de condensation comme suit :

- Fixez le tuyau de condensation directement sur le raccord prévu sur la grille de ventilation (fig. 13 2, page 9).

4.6 Montage du ventilateur de toit

Pos. dans fig. 15, page 9	Description
1	Capot
2	Cadre de montage

- Scellez le cadre d'installation pour rendre la connexion étanche (fig. 16, page 9).
- Insérez le cadre de montage et vissez-le (fig. 17, page 10). Utilisez tous les trous de fixation pour cela.
- Placez le capot par dessus et vissez-le (fig. 18, page 10).

4.7 Fixation du réfrigérateur



ATTENTION !

Vissez toujours à travers les douilles prévues ; dans le cas contraire, les composants en mousse et les câbles, entre autres, pourraient être endommagés.



REMARQUE

Fixez les parois latérales ou les plinthes de telle sorte que les vis soient bien serrées, même sous une charge accrue (pendant la conduite).

- Placez le réfrigérateur à son emplacement définitif.
- Vissez les vis (fig. 19 1, page 10) dans les six douilles en plastique des parois latérales du réfrigérateur puis dans la niche murale.
- Placez les bouchons (fig. 19 2, page 10) sur les têtes des vis.

5 Raccordement du réfrigérateur

5.1 Raccordement à l'alimentation en gaz



AVERTISSEMENT ! Le non-respect de ces mises en garde peut entraîner des blessures graves, voire mortelles. Risque pour la santé

- Seul un spécialiste est habilité à raccorder le réfrigérateur à l'alimentation au gaz, conformément aux directives et normes nationales en vigueur.
- Il est **interdit** d'utiliser un raccord pour tuyaux.
- Utilisez un raccord à vis métallique.
- Le filtre à gaz (blanc) du raccordement de gaz du réfrigérateur ne doit pas être retiré.
- Utilisez uniquement des bouteilles de gaz propane ou butane (pas de gaz naturel ou gaz de ville) dont la vanne de réduction de pression a été contrôlée et un embout correspondant. Vérifiez que les données inscrites sur le régulateur de pression de la bouteille de propane ou de butane correspondent aux données inscrites sur la plaque signalétique.
- Faites fonctionner le réfrigérateur **uniquement** avec une pression correspondant à celle indiquée sur la plaque signalétique.
- Faites fonctionner le réfrigérateur **uniquement** avec le type de gaz correspondant à celui indiqué sur la plaque signalétique.
- Veuillez tenir compte des pressions autorisées dans votre pays. Utilisez uniquement des régulateurs de pression à réglage fixe correspondant aux prescriptions nationales.



REMARQUE

Vous pouvez aussi utiliser le tube-raccord de gaz flexible Dometic pour conserver l'installation hors tension.

Le réfrigérateur doit pouvoir être séparé de la conduite de gaz par un dispositif de blocage. Le dispositif de blocage doit être facile d'accès.

- Branchez le réfrigérateur de manière fixe et libre de tension à l'alimentation en gaz (fig. 20, page 10) :



AVERTISSEMENT ! Risque d'explosion

Il est très important que vous respectiez les couples de serrage suivants :

Élément dans fig. 20, page 10	Description
1	Vis M4 (Torx TX20), Couple de serrage : 2 Nm
2	Raccordement du gaz du réfrigérateur : M14 x 1,5 (d = 8 mm/ISO 8434 (DIN 2353))
3	Tuyau de gaz avec accouplement à bague (taille 17), Couple de serrage : 25 Nm

- Faites effectuer un test de fuite et un test de flamme par un spécialiste autorisé après une installation professionnelle.
Faites vous remettre un certificat de ce test et remettez-le à l'utilisateur final pour qu'il le conserve en lieu sûr.

5.2 Raccordement au CC et CA



AVERTISSEMENT ! Le non-respect de ces mises en garde peut entraîner des blessures graves, voire mortelles. Risque d'électrocution

L'installation électrique et les réparations doivent être effectuées par un spécialiste, en conformité avec les règlements et les normes nationales applicables.



REMARQUE

- Le connecteur de l'appareil ne doit pas être placé directement derrière la grille d'aération afin de ne pas compromettre la circulation d'air et de protéger le connecteur de l'appareil des projections d'eau.
- Le connecteur de l'appareil au courant alternatif ne doit pas être coupé.
- Les câbles de raccordement doivent être posés de telle sorte qu'ils ne sont pas en contact avec les parties chaudes de l'unité / du brûleur ou avec des arêtes vives.
- Des modifications de l'installation électrique interne ou le raccordement d'autres composants électriques (p. ex. ventilateur supplémentaire d'un autre fabricant) au câblage interne du réfrigérateur annulent toute réclamation issue de la garantie et de la responsabilité du fabricant.
- Les réfrigérateurs RM10.5 et RMS10.5 possèdent une interface de bus CI et peuvent être contrôlés par un écran central compatible du véhicule.

Schéma de câblage du réfrigérateur (fig. 21, page 11)

Élément dans fig. 21, page 11	Description
1	Ventilateur 1 (si le module d'options est disponible)
2	Module d'options (en option)
3	Four alimentation CC (si le module d'options est disponible)
4	Module d'options alimentation CC
5	NTC 2: Température extérieure (en option)
6	NTC 1: Sonde de température pour les aliments frais
7	Vanne du gaz
8	Éclairage
9	Contacteur Reed
10	S+ (en option)
11	Élément de chauffage CC
12	Fusible 15 A

Élément dans fig. 21, page 11	Description
13	Relais CC pour cartouche chauffante
14	Entrée gaz
15	Bloc de connexion CC
16	Électronique câble alimentation CC
17	Élément chauffant câble alimentation CC
18	Raccordement bus CI
19	Raccordement au courant alternatif
20	Élément de chauffage CA
21	Terre
22	Terre protection CA
23	Électrode d'allumage
24	Module de puissance
25	Module d'affichage

Source d'alimentation CC



AVERTISSEMENT ! Risque d'incendie

- La ligne d'alimentation vers l'élément de chauffage doit être protégée par un fusible de 15 A.
- La ligne d'alimentation vers l'électronique doit être protégée par un fusible de 2 A.



AVIS !

Les lignes d'alimentation positive et négative des connexions CC pour l'électronique (fig. 21 16, page 11) et l'élément de chauffage (fig. 21 17, page 11) ne doivent **pas** être raccordées ensemble sur un seul fil. Cela peut provoquer des interférences électriques ou endommager des composants électriques.



Respectez les sections de câbles suivantes (fig. **22**, page 13) :

- Raccordement de l'élément chauffant :
 - <6 m (à l'intérieur) : $\geq 6 \text{ mm}^2$
 - >6 m (à l'intérieur) : $\geq 10 \text{ mm}^2$
 - Câble sur timon (caravanes uniquement) : $\geq 2,5 \text{ mm}^2$
 - Raccordement électronique : $\geq 0,75 \text{ mm}^2$
 - Raccordements D+ et S+ : $\geq 0,75 \text{ mm}^2$
- Montez votre prise de courant continu comme suit (fig. **21**, page 11) :
- Raccordez **A** et **C** au pôle positif de la batterie.
 - Raccordez **D** et **F** à la masse.
 - Raccordez **B** au signal D+.
L'électronique du réfrigérateur utilise le signal D+ de la dynamo afin de reconnaître la marche du moteur du véhicule. En mode automatique, le réfrigérateur sélectionne le mode le plus favorable. Le réfrigérateur ne fonctionne avec du courant continu que lorsque le moteur du véhicule est en marche.
 - Raccordez **E** au bus Cl.
- Raccordez **10** au signal S+ (en option).
- Protégez la ligne d'alimentation **A** avec un fusible 2 A dans le répartiteur du véhicule.
- Protégez la ligne d'alimentation **C** avec un fusible 15 A dans le répartiteur du véhicule.
- Faites passer la ligne d'alimentation **C** par un relais à commande d'allumage. Ceci évite une décharge complète de la batterie lorsque le moteur est éteint accidentellement.

Source d'alimentation CA

- Connectez le réfrigérateur à une prise CA à l'aide du connecteur de l'appareil.

6 Caractéristiques techniques

	RM10.5(S)(T)	RMS10.5(S)(T)	RMS10.5X(S)(T)
Tension de raccordement :	230 V~ /50 Hz 12 V===		
Capacité			
Capacité brute :	88 l	78 l	92 l
Compartment réfrigérateur :	78,7 l	69,1 l	80,3 l
Compartment congélateur :	9,2 l	9,2 l	12,1 l
Capacité nette totale :	86 l	76 l	90 l
À l'exclusion du compartiment congélateur			
Capacité brute :	93 l	83 l	98 l
Capacité nette :	91 l	81 l	96 l
Alimentation électrique :	135 W (230 V~) 130 W (12 V===)		
Consommation électrique :	2,8 kWh/24 h (230 V~)	2,5 kWh/24 h (230 V~)	3,2 kWh/24 h (230 V~)
Consommation de gaz :	270 g/24 h		
Pression de raccordement de gaz :	30 mbar		
Classe climatique :	SN		
Dimensions h x L x l :	821 x 523 x 548 mm		821 x 523 x 603 mm
Poids :	28 kg	27,4 kg	29 kg
Contrôle/certification :	 		

Pour la déclaration de conformité UE actuelle pour votre appareil, veuillez vous reporter à la page produit correspondante sur dometic.com ou contacter directement le fabricant (voir la dernière page).

Lea detenidamente estas instrucciones antes de llevar a cabo la instalación y puesta en funcionamiento, y consérvelas en un lugar seguro. En caso de vender o entregar el producto a otra persona, entregue también estas instrucciones.



NOTA

Podrá encontrar más detalles sobre el funcionamiento en las instrucciones de uso.

Índice

1	Explicación de los símbolos	61
2	Indicaciones de seguridad	62
3	Accesorios.	64
4	Montaje de la nevera	64
5	Conectar la nevera	71
6	Datos técnicos.	76

1 Explicación de los símbolos



¡ADVERTENCIA!

Aviso de seguridad sobre una situación de peligro que, si no se evita, puede causar la muerte o heridas graves.



¡ATENCIÓN!

Aviso de seguridad sobre una situación de peligro que, si no se evita, puede causar heridas leves o de consideración.



¡AVISO!

Aviso sobre una situación que, si no se evita, puede causar daños materiales.



NOTA

Información complementaria para el manejo del producto.

2 Indicaciones de seguridad

El fabricante declina toda responsabilidad ante daños ocurridos en los siguientes casos:

- errores de montaje o de conexión
- desperfectos en el producto debidos a influencias mecánicas y una tensión de conexión incorrecta
- modificaciones realizadas en el producto sin el expreso consentimiento del fabricante
- utilización del aparato para fines distintos a los descritos en las instrucciones



¡ADVERTENCIA! El incumplimiento de estas advertencias podría acarrear la muerte o lesiones graves.

Peligro de explosión

- No abra nunca el grupo absorbedor. Está bajo alta presión y puede causar lesiones si se abre.
- **Solo** está permitido usar la nevera con la presión indicada en la placa de características. Utilice solo presostatos fijos que cumplan las disposiciones nacionales (en Europa EN 12864).

Peligro de incendio

- Asegúrese de trabajar de forma segura y limpia cuando se emplea pasta para juntas de silicona o similares. Si hilos de silicona entran en contacto con piezas calientes o fuego abierto, existe peligro de incendio.
- No compruebe nunca la hermeticidad de la nevera con fuego abierto.
- Utilice solo gas propano o butano (**no** gas natural).

Riesgo para la salud

- No ponga la nevera en funcionamiento si presenta desperfectos visibles.
- Si se daña el cable de conexión de corriente alterna de esta nevera, el fabricante, su servicio de atención al cliente o una persona cualificada debe reemplazarlo para evitar así posibles peligros.
- Solo personal especializado está autorizado a realizar reparaciones en la nevera. Una reparación incorrecta entraña riesgos considerables.

Riesgo de asfixia

- Desmonte las puertas de la nevera al desechar la nevera usada y deje las repisas en la nevera para evitar un cierre involuntario y la asfixia.



¡ATENCIÓN! El incumplimiento de estas precauciones podría acarrear lesiones moderadas o leves.

Descargas eléctricas

- Antes de la puesta en funcionamiento, asegúrese de que el cable de alimentación y la clavija de enchufe estén secos.

Peligro de aplastamiento

- No introduzca la mano en el área de acción de la bisagra.



¡AVISO! Peligro de ocasionar daños materiales

- Durante el transporte, sujete la nevera solo por su cuerpo. No sujete nunca la nevera por el grupo absorbedor, las aletas de refrigeración, los conductos de gas, la puerta o el panel de mando.
- Al transportarla, asegúrese de no dañar el circuito de refrigeración. El refrigerante del circuito de refrigeración es muy inflamable. En caso de daños en el circuito de refrigeración (olor a amoníaco):
 - Si es necesario, desconecte la nevera.
 - Evite las llamas abiertas y las chispas.
 - Ventile bien la habitación.
- No monte la nevera cerca de fuego abierto ni de otras fuentes de calor (calefacción, estufas de gas, etc.).
- **¡Peligro de sobrecalentamiento!**
Asegúrese de que quede garantizada en todo momento una evacuación adecuada del calor que se genera durante el funcionamiento. Asegúrese también de que la nevera guarde la suficiente distancia respecto a paredes u objetos, de forma que el aire pueda circular.
- Compare el valor de tensión indicado en la placa de características con el suministro de energía existente.
- No abra nunca el circuito de refrigeración.
- Conecte la nevera a la red de corriente alterna solo con el cable de conexión de corriente alterna correspondiente.
- Utilice únicamente cables que tengan la sección adecuada.
- No desenchufe nunca el cable de conexión tirando de él.
- La nevera no debe quedar expuesta a la lluvia.

3 Accesorios

Descripción

Tubería de gas flexible

Sello para montaje a prueba de corrientes para huecos de 1 – 5 mm (fig. **8 B**, página 6)

Sello para montaje a prueba de corrientes para huecos de 5 – 10 mm (fig. **8 C**, página 6)

Cubierta de invierno WA 130 para la rejilla de ventilación LS 200

Cable adaptador

- WAGO a CEE
- WAGO a UK
- WAGO a JST
- WAGO a MATE-N-LOK

Kit de ventilador opcional Kit REF-FANKIT

Paquete de baterías opcional Pack R10-BP para el modo autónomo con gas

Kit de almacenamiento opcional

4 Montaje de la nevera



¡ATENCIÓN! Riesgo para la salud

Para evitar peligros causados por la inestabilidad del aparato, este deberá fijarse tal como se indica en las instrucciones.



Podrá encontrar online el manual de instrucciones para el cambio del tope de la puerta y la placa decorativa en:
"dometic.com/manuals".

El aparato es adecuado para su instalación en:

- caravanas
- autocaravanas

4.1 Preparación del montaje



¡AVISO!

- No monte la nevera en la parte trasera de una autocaravana con la puerta apuntando en el sentido de la marcha.
- Utilice exclusivamente rejillas de ventilación originales Dometic para asegurar un funcionamiento seguro.

Durante el montaje de la nevera, tenga en cuenta las siguientes indicaciones:

- Asegúrese de que el suelo sea sólido y nivelado.
Con este fin, aparque el vehículo en posición horizontal.
- Asegúrese de que la nevera esté nivelada.
- La nevera debe estar instalada de forma que
 - resulte fácilmente accesible para trabajos de mantenimiento
 - resulte fácil de instalar y desinstalar
 - pueda retirarse fácilmente del vehículo
- La nevera se debe instalar empotrada para que no se desplace con el movimiento del vehículo. Para ello tenga en cuenta las siguientes medidas (fig. **1**, página 3 y fig. **2**, página 4):

	RM10.5(S)(T)	RMS10.5(S)(T)	RMS10.5X(S)(T)
Nevera	Dimensión total en mm		
Altura (A)	821	821	821
Anchura (B)	523	523	523
Profundidad (C) (no incluye el regulador giratorio de 5 mm)	548	548	603
Hueco	Dimensión en mm		
Altura (H)	≥824	≥824	≥824
Anchura (W)	≥525,5	≥525,5	≥525,5
Profundidad (D)	≥563	≥563	≥618

- En la pared exterior se debe practicar una abertura de entrada de aire (fig. **3** 1, página 4) y una de salida (fig. **3** 2, página 4) con rejillas de ventilación para extraer el calor generado:
 - Abertura de entrada de aire: Coloque la rejilla de entrada de aire lo más a ras posible de la base del nicho de montaje.
 - Abertura de salida de aire: Encájela lo más por encima posible de la nevera.
 - La distancia entre las aberturas de entrada y salida de aire debe ser, como mínimo, de 1050 mm (fig. **4**, página 4).
- Coloque una chapa deflectora de calor encima de la nevera (fig. **4** 1, página 4) para que el calor no se acumule en el vehículo.
- La distancia entre la nevera y la pared trasera debe tener un mínimo de 15 mm y un máximo de 25 mm.
- Una distancia superior a 25 mm entre la nevera y la pared trasera causa una merma de potencia y un consumo de energía más elevado de la nevera. Reduzca el espacio trasero de la nevera para crear una ventilación óptima de entrada y salida (fig. **5**, página 5). Para ello utilice, por ejemplo, una placa de ventilación.
- Si no es posible llegar a la distancia mínima entre la abertura de entrada y la abertura de salida en la pared, se instalará una salida de ventilación de techo en vez de la abertura de salida de la pared.
 - La salida de ventilación de techo se instalará, en la medida de lo posible, directamente encima de la parte posterior de la nevera. Utilice un conducto de aire (fig. **6** 1, página 5) si instala una salida de ventilación de techo, ya que, de lo contrario, se acumulará el calor en la zona.
 - La distancia entre la abertura de ventilación y la salida de ventilación del techo debe ser de al menos 900 mm (fig. **6**, página 5).
 - Si se dispone de un equipo de aire acondicionado de techo, la distancia entre la salida de ventilación del techo (fig. **7** 1, página 6) y la salida de aire del equipo de aire acondicionado de techo (fig. **7** 2, página 6) debe ser de al menos 300 mm.
- No está permitido instalar la nevera a los lados de las aberturas de aireación y ventilación, ya que causaría una merma de potencia y un consumo de energía elevado de la nevera.
- No está permitido que las aberturas de entrada y salida de aire queden cubiertas durante el funcionamiento por piezas del vehículo (por ejemplo, una puerta abierta o un portabicicletas).
- Instale la nevera protegida contra una radiación exagerada de calor, ya que podría causar mermas de potencia y un consumo de energía elevado de la nevera.
- La nevera debe montarse en una zona protegida de las corrientes de aire.

4.2 Montaje de la nevera en un lugar protegido de corrientes de aire



¡ADVERTENCIA! ¡Peligro de incendio!

- Para el montaje protegido frente a corrientes de aire no se deben utilizar materiales fácilmente inflamables como pasta de silicona para juntas, espuma de montaje o similares.
- Coloque el aparato de forma que ningún cable de conexión no resulte dañado ni se quede pillado.
- No utilice múltiples enchufes ni adaptadores de potencia portátiles detrás del dispositivo.

En caravanas o autocaravanas, las neveras a gas deben instalarse en zonas no expuestas a corrientes de aire. Esto significa que el aire de combustión no se toma del habitáculo y se impide que los gases de escape entren en el espacio habitable.

Entre la pared trasera de la nevera y el habitáculo del vehículo debe haber un sellado adecuado.

El fabricante recomienda utilizar una junta flexible para facilitar el desmontaje y montaje a efectos de mantenimiento.

Seleccione una de las tres versiones de montaje protegido de corrientes de aire (fig. **8**, página 7):

Barra de detención detrás de la nevera (A)

- Pegue un labio de junta flexible **(1)** a una barra de detención **(2)** detrás de la nevera **(3)**.
- Deslice la combinación nevera-horno contra la barra de detención con los labios de junta flexibles.
- ✓ El espacio detrás de la nevera está sellado hacia el interior del vehículo.

Distancia de la ranura lateral de hasta 5 mm entre la nevera y el mueble (B)

- Pegue los labios de junta (véase capítulo "Accesorios" en la página 64) en el lateral del mobiliario **(4)**.
- Empuje la combinación de nevera-horno contra los labios de junta flexibles en el mobiliario.
- ✓ El espacio detrás de la nevera está sellado hacia el interior del vehículo.

Distancia de la ranura lateral de 5 mm a 10 mm entre la nevera y el mueble (C)

- Pegue el sellado de doble labio (véase capítulo “Accesorios” en la página 64) en el lateral del mobiliario (4).
- Empuje la combinación de nevera-horno contra el sellado de doble labio en el mobiliario.
- ✓ El espacio detrás de la nevera está sellado hacia el interior del vehículo.

4.3 Realización de aberturas de entrada y salida de aire



NOTA

- Las diferencias con respecto a las variaciones de entrada y salida de aire indicadas aquí deberán estar aprobadas por el fabricante.
- En el caso de una temperatura ambiente elevada, la nevera solo puede rendir al máximo si se garantiza una ventilación óptima.

- Practique una abertura de ventilación y de desaireación en la pared exterior con unas dimensiones de 451 mm x 156 mm.

Para ello, tenga en cuenta las indicaciones anteriores, véase capítulo “Preparación del montaje” en la página 65.

Si la rejilla de ventilación de la abertura de entrada de aire no se puede instalar a ras de suelo del nicho, instale una abertura de entrada en el suelo. De esta manera, las fugas de gas fluirán hacia abajo.

- Practique una abertura de ventilación de al menos \varnothing 40 mm en el suelo (fig. 9 1, página 8) detrás de la nevera, en el área del quemador de gas.
- Proteja la parte exterior de la abertura con una cubierta para que no entre barro ni suciedad durante los desplazamientos (fig. 9 2, página 8).

Si utiliza una salida de ventilación de techo en vez de la salida de pared:

- Practique un corte del bastidor del techo. Consulte las dimensiones requeridas en las instrucciones del ventilador de techo. Al hacerlo, tenga en cuenta la información indicada en capítulo “Preparación del montaje” en la página 65.

4.4 Montaje de la rejilla de ventilación



NOTA

Utilice exclusivamente rejillas de ventilación originales Dometic para asegurar un funcionamiento seguro.

N.º en fig. 10 , página 8	Descripción
1	Marco de montaje
2	Rejilla de ventilación
3	Corredera
4	Cubierta de invierno para la rejilla de ventilación (accesorios)
5	Adaptador para el tubo de drenaje del agua de condensación

- Selle el marco de montaje para impermeabilizarlo (fig. **11**, página 8).
- Introduzca el marco de montaje y atorníllelo con fuerza (fig. **12**, página 8). Utilice para ello los orificios de fijación.
- Instale el adaptador del tubo tal como se indica (fig. **13** 1, página 9).
- Inserte la rejilla de ventilación como se indica (fig. **14**, página 9).

4.5 Montaje del desagüe de condensación



NOTA

- En la nevera se puede formar condensación debido a la apertura frecuente de la puerta, alimentos mal almacenados o comida guardada cuando todavía está caliente.
- La condensación debe desaguar con una pendiente constante.

Monte el desagüe de condensación de la siguiente manera:

- Conecte el tubo de condensación directamente al adaptador en la rejilla de ventilación (fig. **13** 2 página 9).

4.6 Montaje del extractor de techo

N.º en fig. 15, página 9	Descripción
1	Cubierta
2	Marco de montaje

- ▶ Selle el marco de montaje para impermeabilizarlo (fig. 16, página 9).
- ▶ Introduzca el marco de montaje y atorníllelo con fuerza (fig. 17, página 10). Utilice para ello los orificios de fijación.
- ▶ Coloque la cubierta y atorníllela con fuerza (fig. 18, página 10).

4.7 Fijar la nevera



¡ATENCIÓN!

Atornille solo a través de los receptáculos previstos para ello, ya que, de lo contrario, pueden dañarse los componentes protegidos con espuma, como los cables.



NOTA

Sujete las paredes laterales o los listones instalados de forma que los tornillos estén fijos incluso en caso de mucha carga (durante la conducción).

- ▶ Ponga la nevera en su posición final.
- ▶ Apriete los tornillos (fig. 19 1, página 10) a través de las cubierta de plástico en los lados de la nevera y hasta el interior de la pared.
- ▶ Coloque las tapas (fig. 19 2, página 10) en las cabezas de los tornillos.

5 Conectar la nevera

5.1 Conexión a la alimentación de gas



¡ADVERTENCIA! El incumplimiento de estas advertencias podría acarrear la muerte o lesiones graves. Riesgo para la salud

- La conexión de la nevera al suministro de gas debe ser realizada por personal especializado conforme a las disposiciones y estándares vigentes en cada país.
- La conexión de manguera **no** está permitida.
- Utilice una conexión roscada de cierre metálico.
- El filtro del gas (blanco) de la conexión de gas de la nevera no se puede extraer.
- Utilice solo bombonas de gas propano o butano (no gas natural ni gas ciudad) equipadas con una válvula homologada de reducción de la presión y un cabezal adecuado. Compare la indicación de presión en la placa de características con la indicación de presión del regulador de gas la bombona de gas butano o propano.
- **Solo** está permitido usar la nevera con la presión indicada en la placa de características.
- **Solo** está permitido usar la nevera con el tipo de gas indicado en la placa de características.
- Tenga en cuenta las presiones autorizadas en su país. Utilice solo presostatos fijos que cumplan las normativas nacionales.



NOTA

De forma opcional, puede utilizar la tubería flexible para la conexión de gas de Dometic con el objetivo de mantener la instalación sin tensión.

La nevera se debe poder bloquear independientemente con un dispositivo de bloqueo en la tubería de gas. Se debe poder acceder de forma sencilla al dispositivo de cierre.

- Conecte la nevera a la alimentación de gas de forma fija y sin tensiones (fig. 20, página 10):



¡ADVERTENCIA! Peligro de explosión

Es muy importante mantener los siguientes pares de apriete:

Elemento en la fig. 20, página 10	Descripción
1	Tornillo M4 (torx TX20), Par de apriete: 2 Nm
2	Conexión de gas de la nevera: M14 x 1,5 (d = 8 mm/ISO 8434 (DIN 2353))
3	Tubo de gas con acoplamiento de anillo (tamaño 17), Par de apriete: 25 Nm

- Después de la instalación profesional, solicite a un especialista una prueba de fugas y de llama.
Asegúrese de que le expidan un certificado de inspección, y entréguelo al usuario final para que lo guarde.

5.2 Conexión a corriente continua y alterna



¡ADVERTENCIA! El incumplimiento de estas advertencias podría acarrear la muerte o lesiones graves. Riesgo de electrocución

La instalación eléctrica y las correspondientes reparaciones deben ser realizadas por personal especializado de acuerdo con las normativas y estándares vigentes en cada país.

**NOTA**

- El enchufe del aparato no puede estar justo detrás de la rejilla de ventilación para no perjudicar la circulación del aire y proteger el enchufe de salpicaduras de agua.
- No está permitido cortar el enchufe del cable de conexión de corriente alterna.
- El cable de conexión debe estar tendido de manera que no entre en contacto con piezas calientes del grupo/quemador o con bordes afilados.
- Las modificaciones de la instalación eléctrica interna o de la conexión con otros componentes eléctricos (por ejemplo, ventiladores adicionales externos) al cableado de la nevera causa la pérdida de todos los derechos de la garantía legal y frente a la responsabilidad del fabricante.
- Las neveras RM10.5 y RMS10.5 disponen de una interfaz de bus CI que se puede controlar mediante la pantalla central compatible del vehículo.

Esquema de conexiones de la nevera (fig. 21, página 11)

Elemento en la fig. 21, página 11	Descripción
1	Ventilador 1 (si el módulo de opciones está disponible)
2	Módulo de opciones (opcional)
3	Alimentación de corriente continua para horno (si el módulo de opciones está disponible)
4	Módulo de alimentación de corriente continua
5	NTC 2: temperatura exterior (opcional)
6	NTC 1: Sensor de temperatura de alimentos frescos
7	Válvula de gas
8	Iluminación
9	Interruptor de lengüeta
10	S+ (opcional)
11	Elemento calefactor CC
12	Fusible de 15 A

Elemento en la fig. 21, página 11	Descripción
13	Relé de corriente continua para el cartucho de calefacción
14	Entrada de gas
15	Bloque de conexión de corriente continua
16	Cable alimentación de corriente continua para sistemas electrónicos
17	Cable de alimentación de corriente continua para el elemento calefactor
18	Conexión bus CI
19	Conexión de corriente alterna
20	Elemento calefactor CA
21	Masa
22	Protección de corriente alterna de tierra
23	Electrodo de encendido
24	Módulo de corriente
25	Módulo de pantalla

Corriente continua



¡ADVERTENCIA! Peligro de incendio

- El cable de suministro del elemento calefactor debe estar protegido por un fusible de 15 A.
- El cable de suministro de la electrónica debe estar protegido por un fusible de 2 A.



¡AVISO!

Las líneas de alimentación positiva y negativa respectivas de las conexiones de corriente continua para sistemas electrónicos (fig. 21 16, página 11) y el elemento calefactor (fig. 21 17, página 11) **no** pueden unirse entre sí y conducirse por un mismo cable. De lo contrario, se pueden producir influencias eléctricas o daños en los componentes.

Tenga en cuenta las siguientes secciones del cableado (fig. **22**, página 13):

- Conexiones del elemento calefactor:
 - <6 m (en el interior): $\geq 6 \text{ mm}^2$
 - >6 m (en el interior): $\geq 10 \text{ mm}^2$
 - Cable con suministro vía remolque (solo caravanas): $\geq 2,5 \text{ mm}^2$
 - Conexiones del sistema electrónico: $\geq 0,75 \text{ mm}^2$
 - Conexiones D+ y S+: $\geq 0,75 \text{ mm}^2$
- Monte su enchufe de corriente continua como se explica a continuación (fig. **21**, página 11):
- Conecte **A** y **C** al polo positivo de la batería.
 - Conecte **D** y **F** a tierra.
 - Conecte **B** a la señal D+.
- El sistema electrónico de la nevera utiliza la señal D+ del alternador para detectar si el motor está en marcha. La nevera selecciona en modo automático el modo de funcionamiento más favorable de los disponibles. La nevera solo se alimenta con corriente continua cuando el motor del vehículo está en marcha.
- Conecte **E** al BUS CI.
- Conecte **10** a la señal S+ (opcional).
- Proteja la línea de alimentación **A** con un fusible de 2 A en la caja de distribución del vehículo.
- Proteja la línea de alimentación **C** con un fusible de 15 A en la caja de distribución del vehículo.
- Tienda la línea de alimentación de potencia **C** mediante un relé controlado por ignición.
- Esto evita que la batería se descargue completamente si el motor se desconecta de forma accidental.

Corriente alterna

- Conecte la nevera a una caja de enchufe de corriente alterna mediante el enchufe del aparato.

6 Datos técnicos

	RM10.5(S)(T)	RMS10.5(S)(T)	RMS10.5X(S)(T)
Tensión de conexión:	230 V~ /50 Hz 12 V===		
Capacidad			
Capacidad bruta:	88 l	78 l	92 l
Compartimento refrigerador:	78,7 l	69,1 l	80,3 l
Congelador:	9,2 l	9,2 l	12,1 l
Capacidad neta total:	86 l	76 l	90 l
Excluyendo el congelador			
Capacidad bruta:	93 l	83 l	98 l
Capacidad neta:	91 l	81 l	96 l
Potencia de entrada:	135 W (230 V~) 130 W (12 V===)		
Consumo de energía:	2,8 kWh/24 h (230 V~)	2,5 kWh/24 h (230 V~)	3,2 kWh/24 h (230 V~)
Consumo de gas:	270 g/24 h		
Presión de conexión de gas:	30 mbares		
Clase climática:	SN		
Dimensiones H x A x P:	821 x 523 x 548 mm		821 x 523 x 603 mm
Peso:	28 kg	27,4 kg	29 kg
Inspección/certificados:			

Para la declaración de conformidad UE actual de su aparato, diríjase a la página de producto correspondiente en dometic.com o póngase en contacto directamente con el fabricante (véase dorso).

Por favor, leia atentamente este manual antes da montagem e colocação em funcionamento do aparelho e guarde-o em local seguro. Em caso de transmissão do produto, entregue o manual ao novo utilizador.



OBSERVAÇÃO

Encontra informações detalhadas sobre a operação no respetivo manual de instruções.

Índice

1	Explicação dos símbolos	77
2	Indicações de segurança	78
3	Acessórios	80
4	Montar o frigorífico	80
5	Conectar o frigorífico	87
6	Dados técnicos	92

1 Explicação dos símbolos



AVISO!

Indicação de segurança sobre uma situação de perigo que pode levar à morte ou a ferimentos graves se não for evitada.



PRECAUÇÃO!

Indicação de segurança sobre uma situação de perigo que pode levar a ferimentos ligeiros ou moderados se não for evitada.



NOTA!

Indicação sobre uma situação que leva a danos materiais se não for evitada.



OBSERVAÇÃO

Informações complementares sobre a operação do produto.

2 Indicações de segurança

O fabricante não se responsabiliza por danos nos seguintes casos:

- Erros de montagem ou de conexão
- Danos no produto resultantes de influências mecânicas e tensão de conexão incorreta
- Alterações ao produto sem autorização expressa do fabricante
- Utilização para outras finalidades que não as descritas no manual de instruções



AVISO! O incumprimento destes avisos poderá resultar em morte ou ferimentos graves.

Perigo de explosão

- Nunca abra o agregado de absorção. Este encontra-se sob pressão e pode originar ferimentos durante a abertura.
- O frigorífico deve ser operado **exclusivamente** com a pressão indicada na chapa de características. Utilize apenas um regulador de pressão com ajuste fixo em conformidade com as normas nacionais (na Europa EN 12864).

Perigo de incêndio

- Sempre que utilizar massa de vedação à base de silicone, ou afins, garanta um processamento limpo e sem resíduos. Se os fios de silicone entrarem em contacto com componentes quentes ou chamas abertas, existe perigo de incêndio.
- Nunca verificar o frigorífico quanto a fugas com uma chama aberta.
- Utilize apenas gás propano ou butano (**nunca** gás natural).

Risco para a saúde

- Se o frigorífico apresentar danos visíveis, não pode ser colocado em funcionamento.
- Se o cabo de conexão da corrente alternada do frigorífico se danificar, tem de ser substituído pelo fabricante, pelo seu serviço de assistência técnica ou por uma pessoa com qualificações equivalentes, de forma a evitar perigos.
- As reparações neste frigorífico só podem ser realizadas por técnicos especializados. As reparações inadequadas podem originar perigos substanciais.

Risco de asfixia

- Para eliminação do frigorífico usado, desmonte todas as portas, deixe as prateleiras no seu interior, para evitar que alguém fique preso no seu interior ou possa, eventualmente, asfixiar.

**PRECAUÇÃO! O incumprimento destas advertências poderá resultar em ferimentos ligeiros ou moderados.****Eletrocussão**

- Antes da colocação em funcionamento, certifique-se de que o cabo de alimentação e a ficha estão secos.

Perigo de esmagamento

- Não toque na dobradiça.

**NOTA! Perigo de danos**

- Durante o transporte, pegue no frigorífico apenas pelo corpo de transporte. Nunca pegue no frigorífico pelo agregado de absorção, pelas aletas de refrigeração, pelos tubos de gás, pela porta ou pela guarnição de comando.
- Durante o transporte, tenha atenção para não danificar o circuito de refrigeração. O líquido refrigerante no circuito de refrigeração é facilmente inflamável.

Em caso de dano no circuito de refrigeração (odor a amoníaco):

- Caso necessário, desligar o frigorífico.
 - Evite chamas abertas ou faíscas causadoras de incêndio.
 - Ventile bem o espaço.
- Não monte o frigorífico na proximidade de chamas abertas ou outras fontes de calor (aquecimento, fogões a gás, etc.).
 - **Perigo de sobreaquecimento!**
Tenha sempre atenção para que o calor gerado durante o funcionamento seja dissipado adequadamente. Certifique-se de que o frigorífico está posicionado a uma distância suficiente de paredes ou objetos de modo a que o ar possa circular livremente.
 - Compare a indicação da tensão na placa de especificações com a alimentação de energia existente.
 - Não abra, em caso algum, o circuito de refrigeração.
 - Ligue o frigorífico à tomada de corrente alternada apenas com o respetivo cabo de conexão.
 - Utilize apenas cabos com a secção transversal correspondente.

- Nunca retire a ficha da tomada elétrica puxando pelo cabo de conexão.
- O frigorífico não pode ser exposto à chuva.

3 Acessórios

Designação

Tubagem de gás flexível

Vedante para uma montagem protegida de correntes de ar para juntas de 1 – 5 mm (fig. **8 B**, página 6)

Vedante para uma montagem protegida de correntes de ar para juntas de 5 – 10 mm (fig. **8 C**, página 6)

Cobertura de inverno WA 130 para a grelha de ventilação LS 200

Cabo adaptador

- WAGO para CEE
- WAGO para UK
- WAGO para JST
- WAGO para MATE-N-LOK

Kit ventilador opcional REF-FANKIT

Conjunto de pilhas opcional R10-BP para o funcionamento a gás independente

Kit de armazenamento opcional

4 Montar o frigorífico



PRECAUÇÃO! Risco para a saúde

Para evitar riscos devido à instabilidade do aparelho, este tem de ser fixado de acordo com as instruções.



Para mudar o batente da porta e a placa decorativa, consulte o manual de instruções online em: ["dometic.com/manuals"](http://dometic.com/manuals).

O aparelho é adequado para a montagem em:

- caravanas
- autocaravanas

4.1 Preparar a montagem



NOTA!

- O frigorífico não pode ser montado na traseira de autocaravanas com a porta virada para o sentido da marcha.
- Use exclusivamente grelhas de ventilação originais da Dometic para garantir um funcionamento seguro.

Durante a montagem do frigorífico, tenha em conta as seguintes indicações:

- Assegure-se de que o piso é sólido e plano.
Para isso, estacione o veículo horizontalmente.
- Assegure-se de que o frigorífico está nivelado.
- O frigorífico tem de ser montado de modo a facilitar
 - o acesso para os trabalhos de assistência
 - a desmontagem e a montagem
 - a remoção do veículo
- O frigorífico tem de ser instalado num nicho de modo a permanecer seguro durante a deslocação do veículo. Ter em consideração as seguintes dimensões (fig. **1**, página 3 e fig. **2**, página 4):

	RM10.5(S)(T)	RMS10.5(S)(T)	RMS10.5X(S)(T)
Frigorífico	Dimensões totais em mm		
Altura (A)	821	821	821
Largura (B)	523	523	523
Profundidade (C) (excluindo o botão de controlo de 5 mm)	548	548	603
Nicho	Dimensões em mm		
Altura (H)	≥824	≥824	≥824
Largura (W)	≥525,5	≥525,5	≥525,5
Profundidade (D)	≥563	≥563	≥618

- A parede exterior tem de ser equipada com uma abertura de entrada de ar (fig. **3** 1, página 4) e uma abertura de saída de ar (fig. **3** 2, página 4) com grelhas de ventilação, por forma que o calor gerado possa ser conduzido facilmente para o exterior:
 - Abertura de entrada de ar: coloque a grelha de ventilação de forma tão alinhada quanto possível com a base do nicho de montagem.
 - Abertura de saída de ar: colocada o mais acima possível do frigorífico.
 - A distância entre as aberturas de entrada e saída de ar tem de ser de, no mínimo, 1050 mm (fig. **4**, página 4).
- Instale um defletor térmico (fig. **4** 1, página 4) por cima do frigorífico para que o calor não fique acumulado no interior do veículo.
- A distância entre o frigorífico e a parede traseira tem de ser de, pelo menos, 15 mm, mas não mais do que 25 mm.
- Uma distância superior a 25 mm entre o frigorífico e a parede traseira leva à perda de potência e ao aumento do consumo de energia do frigorífico. Reduza o espaço livre atrás do frigorífico de modo a obter uma entrada e uma saída de ar adequadas (fig. **5**, página 5). Para isso, utilize, por exemplo, um defletor de ar.
- Se não for possível manter a distância mínima entre a entrada e a saída de ar, será necessário instalar um ventilador de tejadilho em vez da abertura de saída de ar.
 - O ventilador de tejadilho deverá ser instalado o mais diretamente possível acima da parte traseira do frigorífico. Utilize uma conduta de ar (fig. **6** 1, página 5) se tiver de instalar o ventilador de tejadilho de modo deslocado; caso contrário, o calor pode acumular-se aí.
 - A distância entre a abertura de entrada de ar e o ventilador de tejadilho tem de ser de, pelo menos, 900 mm (fig. **6**, página 5).
 - Se o tejadilho estiver equipado com um sistema de ar condicionado, a distância entre o ventilador de tejadilho (fig. **7** 1, página 6) e a saída de ar do sistema de ar condicionado no tejadilho (fig. **7** 2, página 6) tem de ser de, pelo menos, 300 mm.
- O frigorífico não pode ser montado no lado das aberturas de entrada e saída de ar, pois tal provocará uma perda de potência e o aumento do consumo de energia do frigorífico.
- As aberturas de entrada e saída de ar não podem ficar tapadas por partes do veículo (uma porta aberta ou acessórios montados, como porta-bicicletas, p. ex.) durante o funcionamento.
- Instale o frigorífico de modo a protegê-lo de calor excessivo, pois este provocará um desempenho fraco e aumentará o consumo de energia do frigorífico.
- O frigorífico tem de ser instalado num local protegido de correntes de ar.

4.2 Montar o frigorífico num local protegido de correntes de ar



AVISO! Perigo de incêndio!

- Para uma montagem protegida de correntes de ar, não utilize materiais inflamáveis tais como massa vedante à base de silicone, espuma ou semelhantes.
- Posicione o aparelho de modo que nenhum cabo de conexão seja danificado ou fique esmagado.
- Não use tomadas múltiplas nem adaptadores de energia portáteis por trás do aparelho.

Os frigoríficos operados a gás em caravanas ou autocaravanas têm de ser instalados num local protegido de correntes de ar. Isto significa que o ar de combustão não é extraído do interior, impedindo-se, assim, a entrada direta dos gases de exaustão no habitáculo.

Entre a parede traseira do frigorífico e o espaço interior do veículo há que instalar uma vedação adequada.

O fabricante recomenda a utilização de uma vedação flexível, de modo a facilitar a montagem e desmontagem para fins de manutenção.

Selecione uma das três versões para a montagem protegida de correntes de ar (fig. **8**, página 7):

Barra de encosto por trás do frigorífico (A)

- ▶ Cole um lábio de vedação flexível (**1**) à barra de encosto (**2**) por trás do frigorífico (**3**).
- ▶ Empurre o combinado frigorífico/forno contra a barra de encosto com os lábios de vedação flexíveis.
- ✓ O espaço por trás do frigorífico está vedado para o interior do veículo.

Distância da junta lateral até 5 mm entre o frigorífico e os móveis (B)

- ▶ Cole os lábios de vedação (ver capítulo “Acessórios” na página 80) no lado dos móveis (**4**).
- ▶ Empurre o combinado frigorífico/forno contra os lábios de vedação flexíveis nos móveis.
- ✓ O espaço por trás do frigorífico está vedado para o interior do veículo.

Distância da junta lateral de 5 a 10 mm entre o frigorífico e os móveis (B)

- ▶ Cole a vedação de lábio duplo (ver capítulo “Acessórios” na página 80) no lado dos móveis (4).
- ▶ Empurre o combinado frigorífico/forno contra a vedação de lábio duplo nos móveis.
- ✓ O espaço por trás do frigorífico está vedado para o interior do veículo.

4.3 Criar aberturas de entrada e saída de ar**OBSERVAÇÃO**

- Os desvios às variações da entrada e saída de ar aqui representados têm de ser aprovados pelo fabricante.
- Em caso de temperaturas ambiente extremas, o frigorífico só consegue atingir a sua potência de refrigeração máxima se tiver sido providenciada uma ventilação ideal.

- ▶ Faça aberturas de entrada e saída de ar na parede exterior com uma dimensão de 451 mm x 156 mm.

Para isso, tenha em atenção as indicações, ver capítulo “Preparar a montagem” na página 81.

Se a grelha de ventilação da abertura de entrada de ar não puder ser instalada de forma alinhada com o piso do nicho, instale uma abertura de entrada de ar no chão. Eventuais fugas de gás poderão, assim, fluir para baixo.

- ▶ Faça uma abertura de entrada de ar no chão de, no mínimo, $\varnothing 40$ mm (fig. **9** 1, página 8) por trás do frigorífico, ao lado do queimador a gás.
- ▶ Resguarde o exterior da abertura com um defletor de modo a evitar a entrada de resíduos ou sujidades durante a viagem (fig. **9** 2, página 8).

Se tiver de usar um ventilador de tejadilho em vez da abertura de saída de ar:

- ▶ Faça um recorte no tejadilho. Consulte as dimensões necessárias no manual do ventilador de tejadilho.
Ao fazê-lo, tenha em atenção as informações no capítulo “Preparar a montagem” na página 81.

4.4 Instalar a grelha de ventilação



OBSERVAÇÃO

Use exclusivamente grelhas de ventilação originais da Dometic para garantir um funcionamento seguro.

N.º na fig. 10 , página 8	Designação
1	Armação de montagem
2	Grelha de ventilação
3	Patilha deslizante
4	Cobertura de inverno para a grelha de ventilação (acessórios)
5	Adaptador para a mangueira de escoamento da água de condensação

- ▶ Vede a armação de montagem para tornar a conexão estanque (fig. **11**, página 8).
- ▶ Insira a armação de montagem e aparafuse-a firmemente (fig. **12**, página 8). Para tal, utilize todos os orifícios de fixação.
- ▶ Instale o adaptador da mangueira conforme ilustrado (fig. **13** 1, página 9).
- ▶ Insira a grelha de ventilação conforme ilustrado (fig. **14**, página 9).

4.5 Instalar o dreno de condensação



OBSERVAÇÃO

- É possível que se forme condensação no interior do frigorífico devido a uma abertura frequente da porta, ao armazenamento incorreto de géneros alimentícios ou ao armazenamento de géneros alimentícios ainda quentes.
- A condensação tem de ser drenada com uma inclinação constante.

Instale o dreno da seguinte forma:

- ▶ Insira a mangueira de condensação diretamente no adaptador na grelha de ventilação (fig. **13** 2 página 9).

4.6 Montar o ventilador de tejadilho

N.º na fig. 15, página 9	Designação
1	Cobertura
2	Armação de montagem

- ▶ Vede a armação de montagem para tornar a conexão estanque (fig. 16, página 9).
- ▶ Insira a armação de montagem e aparafuse-a firmemente (fig. 17, página 10). Para tal, utilize todos os orifícios de fixação.
- ▶ Insira a cobertura e aparafuse-a bem (fig. 18, página 10).

4.7 Fixar o frigorífico



PRECAUÇÃO!

Aparafuse apenas através dos orifícios previstos para o efeito, caso contrário, os componentes com espuma, tais como cabos, podem ficar danificados.



OBSERVAÇÃO

Fixe as paredes laterais ou os frisos instalados de modo que os parafusos fiquem bem apertados, mesmo sob cargas elevadas (durante viagens).

- ▶ Mova o frigorífico para a sua localização final.
- ▶ Fixe os parafusos (fig. 19 1, página 10) através da anilha de plástico nas paredes laterais do frigorífico até alcançar a parede.
- ▶ Coloque as tampas (fig. 19 2, página 10) nas cabeças dos parafusos.

5 Conectar o frigorífico

5.1 Ligar à alimentação de gás



AVISO! O incumprimento destes avisos poderá resultar em morte ou ferimentos graves. Risco para a saúde

- Este frigorífico só pode ser ligado à alimentação de gás por um técnico qualificado, de acordo com as regulamentações e normas nacionais em vigor.
- **Não** é permitida a ligação através de uma mangueira.
- Utilize uma conexão de parafuso selada com metal.
- O filtro de gás (branco) na conexão de gás do frigorífico não pode ser removido.
- Utilize apenas botijas de gás propano ou butano (nunca gás natural ou gás de cidade) com uma válvula redutora de pressão aprovada e uma peça de topo adequada. Compare a indicação da pressão na chapa de características com a indicação da pressão no regulador de pressão da botija de gás propano ou butano.
- Coloque o frigorífico em funcionamento **exclusivamente** com a pressão indicada na chapa de características.
- Coloque o frigorífico em funcionamento **exclusivamente** com o tipo de gás indicado na chapa de características.
- Respeite as pressões permitidas no seu país. Utilize apenas um regulador de pressão com ajuste fixo em conformidade com as normas nacionais.



OBSERVAÇÃO

Opcionalmente, pode usar o tubo flexível de ligação de gás da Dometic para manter a instalação isenta de tensão.

O frigorífico tem de poder ser desconectado da linha de gás separadamente através de um dispositivo de corte. O dispositivo de desconexão tem de ser facilmente acessível.

- ▶ Ligue o frigorífico manualmente e de forma segura à alimentação de gás (fig. 20, página 10):



AVISO! Perigo de explosão

É muito importante respeitar os seguintes binários de aperto:

Posição na fig. 20, página 10	Designação
1	Parafuso M4 (Torx TX20), Binário de aperto: 2 Nm
2	Conexão de gás do frigorífico: M14 x 1,5 (d = 8 mm/ISO 8434 (DIN 2353))
3	Tubo de gás com anel de acoplamento (tamanho 17), Binário de aperto: 25 Nm

- ▶ Solicite a execução de um teste de fugas e de um teste de chamas por um especialista autorizado depois de efetuada uma montagem profissional. Solicite um comprovativo de inspeção e entregue este comprovativo ao consumidor final, que o deverá conservar.

5.2 Ligar à corrente contínua (CC) e corrente alternada (CA)



AVISO! O incumprimento destes avisos poderá resultar em morte ou ferimentos graves. Risco de eletrocussão

A instalação elétrica e as reparações só podem ser realizadas por um técnico de acordo com as regulamentações e normas nacionais em vigor.



OBSERVAÇÃO

- A ficha do aparelho não pode ser colocada diretamente atrás da grelha de ventilação para evitar que a circulação do ar seja de alguma forma limitada e para proteger a ficha do aparelho contra salpicos de água.
- A ficha do aparelho do cabo de conexão de corrente alternada não pode ser cortada.
- Os cabos de conexão têm de ser instalados de modo a não tocarem em peças quentes do agregado/queimador nem em arestas afiadas.
- Alterações na instalação elétrica interna ou a conexão de outros componentes elétricos (p. ex., ventiladores adicionais de terceiros) à cablagem interna do frigorífico levam à anulação de qualquer direito relacionado com a garantia e responsabilidade pelo produto.
- Os frigoríficos RM 10.5 e RMS 10.5 dispõem de uma interface de bus CI e podem ser controlados através de um monitor do veículo central compatível.

Esquema de ligações do frigorífico (fig. 21, página 11)

Posição na fig. 21, página 11	Designação
1	Ventilador 1 (se o módulo de opções estiver disponível)
2	Módulo de opções (opcional)
3	Fonte de alimentação de corrente contínua para o forno (se o módulo de opções estiver disponível)
4	Fonte de alimentação de corrente contínua para o módulo de alimentação
5	NTC 2: temperatura exterior (opcional)
6	NTC 1: Sensor de temperatura de alimentos frescos
7	Válvula de gás
8	Iluminação
9	Interruptor Reed
10	S+ (opcional)
11	Elemento de aquecimento de corrente contínua

Posição na fig. 21, página 11	Designação
12	Fusível de 15 A
13	Relé de corrente contínua para o cartucho de aquecimento
14	Entrada de gás
15	Bloco de conexão de corrente contínua
16	Cabo de alimentação de corrente contínua para o sistema eletrónico
17	Cabo de alimentação de corrente contínua para o elemento de aquecimento
18	Ligação bus CI
19	Conexão de corrente alternada
20	Elemento de aquecimento de corrente alternada
21	Terra
22	Proteção de corrente alternada de terra
23	Eléctrodo de ignição
24	Módulo de alimentação
25	Módulo de indicação

Alimentação por corrente contínua



AVISO! Perigo de incêndio

- A linha de alimentação até ao elemento de aquecimento tem de estar protegida por um fusível de 15 A.
- A linha de alimentação até ao sistema eletrónico tem de estar protegida por um fusível de 2 A.



NOTA!

As respetivas linhas de alimentação positiva e negativa das conexões de corrente contínua para o sistema eletrónico (fig. 21 16, página 11) e para o elemento de aquecimento (fig. 21 17, página 11) **não** podem ser unidas e instaladas num único fio. Tal poderá causar interferências elétricas ou danos nos componentes elétricos.

Tenha em atenção as seguintes dimensões dos cabos (fig. **22**, página 13):

- Conexões do elemento de aquecimento:
 - < 6 m (no interior): $\geq 6 \text{ mm}^2$
 - > 6 m (no interior): $\geq 10 \text{ mm}^2$
 - Cabo alimentado pela lança de tração (apenas caravanas): $\geq 2,5 \text{ mm}^2$
- Conexões do sistema eletrónico: $\geq 0,75 \text{ mm}^2$
- Conexões D+ e S+: $\geq 0,75 \text{ mm}^2$

► Monte a sua tomada de corrente contínua conforme indicado em seguida (fig. **21**, página 11):

- Ligue **A** e **C** ao polo positivo da bateria.
- Ligue **D** e **F** a terra.
- Ligue **B** ao sinal D+.

O sistema eletrónico do frigorífico usa o sinal D+ do alternador para reconhecer que o motor do veículo está a trabalhar. No modo automático, o frigorífico seleciona o modo de funcionamento mais favorável. O frigorífico funciona exclusivamente com corrente contínua quando o motor do veículo está a trabalhar.

- Ligue **E** ao bus Cl.

► Ligue **10** ao sinal S+ (opcional).

► Proteja a linha de alimentação **A** com um fusível de 2 A no distribuidor do veículo.

► Proteja a linha de alimentação **C** com um fusível de 15 A no distribuidor do veículo.

► Passe a linha de alimentação **C** por um relé controlado pela ignição.

Isto evita que a bateria se descarregue completamente se o motor for inadvertidamente desligado.

Alimentação por corrente alternada

► Ligue o frigorífico a uma tomada CA utilizando a ficha do aparelho.

6 Dados técnicos

	RM10.5(S)(T)	RMS10.5(S)(T)	RMS10.5X(S)(T)
Tensão de conexão:	230 V~ /50 Hz 12 V===		
Volume			
Volume bruto:	88 l	78 l	92 l
Compartimento do frigorífico:	78,7 l	69,1 l	80,3 l
Congelador:	9,2 l	9,2 l	12,1 l
Capacidade líquida total:	86 l	76 l	90 l
Exceto congelador			
Volume bruto:	93 l	83 l	98 l
Volume líquido:	91 l	81 l	96 l
Potência de entrada:	135 W (230 V~) 130 W (12 V===)		
Consumo de energia:	2,8 kWh/24 h (230 V~)	2,5 kWh/24 h (230 V~)	3,2 kWh/24 h (230 V~)
Consumo de gás:	270 g/24 h		
Pressão da conexão de gás:	30 mbar		
Classe de climatização:	SN		
Dimensões A x L x P:	821 x 523 x 548 mm		821 x 523 x 603 mm
Peso:	28 kg	27,4 kg	29 kg
Inspeção/certificação:			

Para consultar a Declaração de Conformidade UE atual para o seu aparelho, aceda à página do produto em questão em dometic.com ou entre diretamente em contacto com o fabricante (ver verso).

Prima di effettuare il montaggio e la messa in funzione leggere accuratamente questo manuale di istruzioni, conservarlo e in caso di trasmissione del prodotto, consegnarlo all'utente successivo.



NOTA

Per indicazioni sul funzionamento, consultare il manuale di istruzioni.

Indice

1	Spiegazione dei simboli	93
2	Istruzioni per la sicurezza	94
3	Accessori	96
4	Montaggio del frigorifero	96
5	Collegamento del frigorifero	103
6	Specifiche tecniche.	108

1 Spiegazione dei simboli



AVVERTENZA!

Indicazione di sicurezza che segnala una situazione di pericolo che se non evitata può provocare morte o gravi lesioni.



ATTENZIONE!

Indicazione di sicurezza che segnala una situazione di pericolo che se non evitata può provocare lesioni lievi o di gravità media.



AVVISO!

Indicazione di una situazione che se non evitata può provocare danni materiali.



NOTA

Informazioni integranti relative all'impiego del prodotto.

2 Istruzioni per la sicurezza

Il produttore non si assume nessuna responsabilità per danni nei seguenti casi:

- errori di montaggio o di allacciamento
- danni al prodotto dovuti a influenze meccaniche o a un'errata tensione di allacciamento
- modifiche al prodotto senza esplicita autorizzazione del produttore
- impiego per altri fini rispetto a quelli descritti nel manuale di istruzioni



AVVERTENZA! La mancata osservanza di queste avvertenze potrebbe causare la morte o lesioni gravi.

Pericolo di esplosione

- Non aprire mai il gruppo di assorbimento perché è sotto alta pressione e può causare lesioni se aperto.
- Il frigorifero deve essere azionato **esclusivamente** con la pressione indicata sulla targhetta. Utilizzare solo regolatori di pressione, a regolazione fissa, che rispettino le norme nazionali (in Europa EN 12864).

Pericolo di incendio

- Durante l'applicazione di mastice al silicone o simili far attenzione a non lasciare residui, perché se i filamenti di silicone entrano in contatto con fiamme libere c'è il rischio che prendano fuoco.
- Non usare mai fiamme libere per controllare eventuali difetti di tenuta del frigorifero.
- Impiegare solo propano o butano (**non** metano).

Pericolo per la salute

- Se il frigorifero presenta danni visibili, non metterlo in funzione.
- Se il cavo di collegamento per la corrente alternata di questo frigorifero viene danneggiato, per evitare pericoli, farlo sostituire dal produttore, dal suo servizio assistenza clienti o da personale con la qualifica necessaria.
- Il frigorifero può essere riparato solo da personale specializzato. Possono insorgere gravi pericoli in seguito a riparazioni non eseguite in maniera corretta.

Rischio di asfissia

- Per lo smaltimento, smontare tutte le porte del frigorifero e lasciare i piani d'appoggio al suo interno per impedire che qualcuno possa involontariamente chiudersi dentro e soffocare.



ATTENZIONE! La mancata osservanza di queste precauzioni potrebbe causare lesioni lievi o moderate.

Scossa elettrica

- Prima della messa in funzione, assicurarsi che la linea di alimentazione e la spina siano asciutte.

Pericolo di schiacciamento

- Non mettere le dita nella cerniera.



AVVISO! Pericolo di danni

- Fissare il frigorifero durante il trasporto solo utilizzando la struttura centrale. Non tenerlo fermo mai per il gruppo di assorbimento, le alette di raffreddamento, i tubi del gas, la porta o la copertura con i comandi.
- Prestare attenzione durante il trasporto a non danneggiare il circuito di raffreddamento. Il refrigerante nel circuito di raffreddamento è facilmente infiammabile.
In caso di danneggiamento del circuito di raffreddamento (odore di ammoniaca):
 - Disattivare eventualmente il frigorifero.
 - Evitare fiamme libere e scintille.
 - Areare bene l'ambiente.
- Non montare il frigorifero nelle vicinanze di fiamme libere o altre fonti di calore (riscaldamento, forni a gas, ecc.).
- **Pericolo di surriscaldamento!**
Assicurarsi sempre che il calore generato durante il funzionamento fuoriesca sufficientemente. Fare in modo che la distanza fra il frigorifero e le pareti o altri oggetti sia tale da permettere all'aria di circolare liberamente.
- Confrontare i dati della tensione riportati sulla targhetta con quelli delle prese e degli attacchi disponibili.
- Non aprire in nessun caso il circuito di raffreddamento.
- Collegare il frigorifero alla presa di corrente alternata usando esclusivamente il cavo previsto per l'allacciamento alla corrente alternata.
- Utilizzare solo cavi con una sezione corrispondente.
- Non estrarre mai la spina dalla presa tirando il cavo di collegamento.
- Non esporre il frigorifero alla pioggia.

3 Accessori

Descrizione

Tubo flessibile del gas

Guarnizione per il montaggio indipendente dall'aria circostante per fessure di 1 – 5 mm (fig. **8 B**, pagina 6)

Guarnizione per il montaggio indipendente dall'aria circostante per fessure di 5 – 10 mm (fig. **8 C**, pagina 6)

Copertura invernale WA 130 per la griglia di ventilazione LS200

Cavo adattatore

- WAGO a CEE
- WAGO a UK
- WAGO a JST
- WAGO a MATE-N-LOK

Kip REF-FANKIT per ventola opzionale

Pacco batterie opzionale Pack R10-BP per funzionamento autonomo a gas

Kit di stoccaggio opzionale

4 Montaggio del frigorifero



ATTENZIONE! Pericolo per la salute

Per evitare pericoli a causa dell'instabilità dell'apparecchio, fissarlo secondo le istruzioni.



Il manuale di istruzioni per la sostituzione del fermaporta e del pannello decorativo sono disponibili online all'indirizzo: "dometic.com/manuals".

L'apparecchio è adatto per essere installato in:

- caravan
- motorhome

4.1 Operazioni preliminari al montaggio



AVVISO!

- Il frigorifero non può essere installato nella parte posteriore dei caravan con la porta rivolta in direzione di marcia.
- Al fine di garantire un funzionamento sicuro, utilizzare esclusivamente griglie di ventilazione originali Dometic.

Durante il montaggio del frigorifero, prestare attenzione alle seguenti indicazioni:

- Assicurarsi che il pavimento sia solido e piano.
A tal fine parcheggiare il veicolo in piano.
- Assicurarsi che il frigorifero sia in piano.
- Il frigorifero deve essere installato in modo da
 - essere facilmente accessibile per i lavori di manutenzione
 - permettere uno smontaggio e montaggio facili
 - essere rimosso facilmente dal veicolo
- Il frigorifero deve essere montato in una nicchia affinché rimanga sicuro quando il veicolo è in movimento. Osservare le seguenti dimensioni (fig. **1**, pagina 3 e fig. **2**, pagina 4):

	RM10.5(S)(T)	RMS10.5(S)(T)	RMS10.5X(S)(T)
Frigorifero	Dimensione complessive in mm		
Altezza (A)	821	821	821
Larghezza (B)	523	523	523
Profondità (C) (esclude la manopola 5 mm)	548	548	603
Recesso	Dimensioni in mm		
Altezza (H)	≥824	≥824	≥824
Larghezza (W)	≥525,5	≥525,5	≥525,5
Profondità (D)	≥563	≥563	≥618

- La parete esterna deve essere provvista di un'apertura di ventilazione (fig. **3** 1, pagina 4) e di una di sfiatione (fig. **3** 2, pagina 4) con griglie di ventilazione per permettere al calore generato di essere rilasciato facilmente all'esterno:
 - Apertura di ventilazione: Inserire la griglia di ventilazione il più possibile a livello del pavimento della nicchia di montaggio.
 - Apertura di sfiatione: montarla il più in alto possibile, sopra il frigorifero.
 - La distanza tra l'apertura di ventilazione e quella di sfiatione deve essere di almeno 1050 mm (fig. **4**, pagina 4).
- Sul lato superiore del frigorifero, predisporre un deflettore di calore in lamiera (fig. **4** 1, pagina 4), affinché il calore non ristagni nel veicolo.
- La distanza tra il frigorifero e la parete posteriore deve essere di almeno 15 mm ma non superiore a 25 mm.
- Una distanza superiore a 25 mm tra il frigorifero e la parete posteriore porta a una riduzione delle prestazioni e a un aumento del consumo energetico del frigorifero. Ridurre lo spazio dietro il frigorifero in modo da consentire aerazione e sfiatione (fig. **5**, pagina 5). A tal fine utilizzare ad esempio un deflettore.
- Se la distanza minima tra l'apertura di ventilazione e quella di sfiatione non può essere rispettata, al posto dell'apertura di sfiatione deve essere montato uno sfiatatoio a tetto.
 - Lo sfiatatoio a tetto deve essere montato direttamente sopra il lato posteriore del frigorifero. Per montare lo sfiatatoio a tetto in posizione sfalsata, utilizzare una condotta d'aria (fig. **6** 1, pagina 5) poiché altrimenti può verificarsi un accumulo di calore.
 - La distanza tra l'apertura di ventilazione e lo sfiatatoio a tetto deve essere di almeno 900 mm (fig. **6**, pagina 5).
 - Se è presente un climatizzatore a tetto, la distanza tra lo sfiatatoio a tetto (fig. **7** 1, pagina 6) e l'uscita dell'aria del climatizzatore (fig. **7** 2, pagina 6) deve essere di almeno 300 mm.
- Il frigorifero non deve essere montato accanto alle aperture di ventilazione e di sfiatione poiché questo potrebbe ridurne le prestazioni e aumentarne il consumo energetico.
- Durante il funzionamento, l'apertura di ventilazione e quella di sfiatione non devono essere coperte da parti del veicolo (ad es. da una porta aperta o da accessori come il portabiciclette).
- Installare il frigorifero in modo tale che sia protetto da un'eccessiva esposizione a fonti di calore, poiché queste ne causerebbero una riduzione delle prestazioni e un aumento del consumo energetico.
- Il frigorifero deve essere montato in modo da essere indipendente dall'aria circostante.

4.2 Montaggio del frigorifero indipendente dall'aria circostante



AVVERTENZA! Pericolo di incendio!

- Per il montaggio indipendente dall'aria circostante non utilizzare materiali facilmente infiammabili, come mastici al silicone, schiuma per montaggio o materiali simili.
- Posizionare l'apparecchio in modo che nessun cavo di collegamento venga danneggiato o schiacciato.
- Non utilizzare prese multiple o adattatori di alimentazione portatili dietro il dispositivo.

I frigoriferi con funzionamento a gas integrati in caravan o motorhome devono essere montati in posizione indipendente dall'aria circostante. Questo significa che l'aria di combustione non viene prelevata dall'abitacolo e i gas di scarico non possono entrare direttamente nella cellula abitativa.

Fra la parete posteriore del frigorifero e l'abitacolo del veicolo deve essere prevista una tenuta adatta.

Al fine di facilitare le operazioni di smontaggio e montaggio in fase di manutenzione, il produttore raccomanda di utilizzare una guarnizione flessibile.

Selezionare una delle tre versioni per il montaggio indipendente dall'aria circostante (fig. **8**, pagina 7):

Barra di bloccaggio dietro il frigorifero (A)

- Incollare un labbro di tenuta flessibile (**1**) alla barra di bloccaggio (**2**) dietro il frigorifero (**3**).
- Spingere il gruppo frigorifero-forno contro la barra di arresto con i labbri di tenuta flessibili.
- ✓ Lo spazio dietro il frigorifero è sigillato all'interno del veicolo.

Fessura laterale non superiore a 5 mm fra il frigorifero e il mobile (B)

- Incollare i labbri di tenuta (vedi capitolo "Accessori" a pagina 96) sul lato del mobile (**4**).
- Spingere il gruppo frigorifero-forno contro i labbri di tenuta flessibili sul mobile.
- ✓ Lo spazio dietro il frigorifero è sigillato all'interno del veicolo.

Fessura laterale compresa tra 5 mm e 10° mm fra il frigorifero e il mobile (C)

- ▶ Incollare la guarnizione a doppio labbro (vedi capitolo “Accessori” a pagina 96) sul lato del mobile (4).
- ▶ Spingere il gruppo frigorifero-forno contro la guarnizione a doppio labbro sul mobile.
- ✓ Lo spazio dietro il frigorifero è sigillato all'interno del veicolo.

4.3 Creazione delle aperture di ventilazione e di sfiato



NOTA

- Eventuali modifiche alle aperture di ventilazione e di sfiato qui descritte devono essere approvate dal produttore.
- A temperature ambiente elevate, il frigorifero può raggiungere la sua massima capacità di raffreddamento solo se provvisto di una ventilazione ottimale.

- ▶ Creare un'apertura di ventilazione e una di sfiato nella parete esterna di misura 451 mm x156 mm.

Durante questa operazione, attenersi alle indicazioni, vedi capitolo “Operazioni preliminari al montaggio” a pagina 97.

Se la griglia di ventilazione dell'apertura di ventilazione non può essere montata a filo con il pavimento della nicchia di montaggio, montare l'apertura di ventilazione nel pavimento: eventuali fuoriuscite di gas possono così defluire verso il basso.

- ▶ Dietro il frigorifero, in prossimità del bruciatore, realizzare nel pavimento (fig. 9 1, pagina 8) un'apertura di ventilazione di almeno 40 mm di Ø.
- ▶ Schermare l'esterno dell'apertura con un deflettore, affinché durante la marcia non possano penetrarvi fango o sporcizia (fig. 9 2, pagina 8).

Se al posto dell'apertura di sfiato si deve utilizzare uno sfiatatoio a tetto:

- ▶ Preparare un'apertura sul tetto. Per le corrette dimensioni, consultare il manuale di istruzioni dello sfiatatoio a tetto.
Per l'operazione, attenersi alle indicazioni, vedi capitolo “Operazioni preliminari al montaggio” a pagina 97.

4.4 Montaggio della griglia di ventilazione



NOTA

Al fine di garantire un funzionamento sicuro, utilizzare esclusivamente griglie di ventilazione originali Dometic.

N. nella fig. 10 , pagina 8	Descrizione
1	Telaio di montaggio
2	Griglia di ventilazione
3	Fermo
4	Copertura invernale per la griglia di ventilazione (accessorio)
5	Adattatore per il tubo di scarico della condensa

- Sigillare il telaio di montaggio affinché il collegamento sia a tenuta stagna (fig. **11**, pagina 8).
- Inserire il telaio di montaggio e serrarlo (fig. **12**, pagina 8). A tale scopo utilizzare tutti i fori di fissaggio.
- Installare l'adattatore del tubo flessibile come mostrato in figura (fig. **13** 1, pagina 9).
- Inserire la griglia di ventilazione come raffigurato (fig. **14**, pagina 9).

4.5 Montaggio dello scarico dell'acqua di condensa



NOTA

- All'interno del frigorifero può formarsi acqua di condensa per effetto di frequenti aperture della porta, di generi alimentari conservati scorrettamente o di generi alimentari riposti nel frigorifero quando sono ancora troppo caldi.
- La condensa deve essere fatta defluire per mezzo di una pendenza costante.

Installare lo scarico dell'acqua di condensa nel seguente modo.

- Fissare il tubo flessibile dell'acqua di condensa direttamente all'adattatore sulla griglia di ventilazione (fig. **13** 2 pagina 9).

4.6 Montaggio dello sfiatatoio a tetto

N. nella fig. 15 , pagina 9	Descrizione
1	Calotta
2	Telaio di montaggio

- ▶ Sigillare il telaio di montaggio affinché il collegamento sia a tenuta stagna (fig. **16**, pagina 9).
- ▶ Inserire il telaio di montaggio e serrarlo (fig. **17**, pagina 10). A tale scopo utilizzare tutti i fori di fissaggio.
- ▶ Inserire la calotta e serrarla (fig. **18**, pagina 10).

4.7 Fissaggio del frigorifero



ATTENZIONE!

Forare sempre attraverso le apposite boccole, altrimenti vi è il rischio di danneggiare componenti schiumati, come cavi e simili.



NOTA

Fissare le pareti laterali o i listelli applicati, in modo tale che le viti restino in posizione anche in caso di aumento del carico (durante la marcia del veicolo).

- ▶ Spostare il frigorifero nella sua posizione definitiva.
- ▶ Avvitare le viti (fig. **19** 1, pagina 10) attraverso le sei boccole in plastica nelle pareti laterali del frigorifero e quindi nella parete della nicchia.
- ▶ Posizionare i cappucci di protezione (fig. **19** 2, pagina 10) sulle teste delle viti.

5 Collegamento del frigorifero

5.1 Collegamento all'alimentazione del gas



AVVERTENZA! La mancata osservanza di queste avvertenze potrebbe causare la morte o lesioni gravi. Pericolo per la salute

- Il frigorifero può essere collegato all'alimentazione del gas solo da uno specialista in conformità alle prescrizioni e alle norme vigenti nazionali.
- Un raccordo del flessibile **non** è consentito.
- Utilizzare un collegamento a vite sigillato in metallo.
- Il filtro del gas (bianco) nel raccordo del gas del frigorifero non deve essere rimosso.
- Impiegare solo bombole di gas propano o butano (non metano, né gas di città) con valvola di riduzione della pressione certificata e con un cappuccio appropriato. Confrontare i dati della pressione riportati sulla targhetta con quelli indicati sul regolatore di pressione della bombola di gas propano o butano.
- Far funzionare il frigorifero **esclusivamente** con la pressione indicata sulla targhetta.
- Far funzionare il frigorifero **esclusivamente** con il tipo di gas indicato sulla targhetta.
- Osservare i valori della pressione autorizzati nel proprio Paese. Utilizzare solo regolatori di pressione a regolazione fissa che rispettino le norme nazionali.



NOTA

Come opzione è possibile utilizzare il tubo di collegamento flessibile del gas Dometic per evitare tensioni durante il montaggio.

Il frigorifero deve poter essere bloccato separatamente mediante un dispositivo di blocco nel tubo del gas. Il dispositivo di blocco deve essere facilmente accessibile.

- Collegare il frigorifero all'alimentazione del gas (fig. **20**, pagina 10) in modo fisso e privo di tensione:



AVVERTENZA! Pericolo di esplosione

È molto importante mantenere le seguenti coppie di serraggio:

Posizione nella fig. 20 , pagina 10	Descrizione
1	Vite M4 (Torx TX20), Coppia di serraggio: 2 Nm
2	Collegamento del gas del frigorifero: M14 x 1,5 (d = 8 mm/ISO 8434 (DIN 2353))
3	Tubo del gas con accoppiamento ad anello (dimensione 17) Coppia di serraggio: 25 Nm

- Al termine dell'installazione, far eseguire da un esperto autorizzato un controllo della tenuta e una prova con la fiamma.
Far emettere una certificazione di tale verifica e consegnarla all'utente finale per la conservazione.

5.2 Allacciamento alla corrente continua e alternata



AVVERTENZA! La mancata osservanza di queste avvertenze potrebbe causare la morte o lesioni gravi. Pericolo di scosse elettriche

L'installazione elettrica e le riparazioni possono essere eseguite solo da personale specializzato in conformità alle prescrizioni e alle norme vigenti nazionali.

**NOTA**

- La spina dell'apparecchio non deve essere posizionata direttamente dietro la griglia di ventilazione: in questo modo si evita di ostacolare la circolazione dell'aria e si protegge la spina dagli spruzzi d'acqua.
- La spina dell'apparecchio del cavo di collegamento a corrente alternata non deve essere tagliata.
- I cavi di collegamento devono essere posati in maniera tale che non entrino in contatto con parti calde del gruppo refrigerante/bruciatore o con bordi taglienti.
- Eventuali modifiche all'installazione elettrica interna o il collegamento di altri componenti elettrici (ad es. una ventola esterna aggiuntiva) al cablaggio interno del frigorifero fanno decadere qualsiasi richiesta di garanzia o responsabilità del produttore.
- I frigoriferi RML10.5 ed RML10.5 sono dotati di interfaccia CI-BUS e possono essere controllati per mezzo di un display centrale del veicolo compatibile.

Schema elettrico del frigorifero (fig. 21, pagina 11)

Posizione nella fig. 21, pagina 11	Descrizione
1	Ventola 1 (se il modulo opzioni è disponibile)
2	Modulo opzioni (opzionale)
3	Alimentazione CC forno (se il modulo opzioni è disponibile)
4	Modulo alimentazione CC
5	NTC 2: temperatura esterna (optional)
6	NTC 1: Sensore di temperatura dei cibi freschi
7	Valvola del gas
8	Illuminazione
9	Interruttore Reed
10	S+ (opzionale)
11	Elemento riscaldante CC
12	Fusibile da 15 A
13	Relè CC per cartuccia di riscaldamento

Posizione nella fig. 21, pagina 11	Descrizione
14	Ingresso gas
15	Blocco di collegamento CC
16	Cavo alimentazione CC elettronica
17	Cavo alimentazione CC elemento riscaldante
18	Connessione CI-Bus
19	Collegamento per corrente alternata
20	Elemento riscaldante CA
21	Terra
22	Protezione terra CA
23	Elettrodo di accensione
24	Modulo di alimentazione
25	Modulo display

Corrente continua



AVVERTENZA! Pericolo di incendio

- L'alimentazione dell'elemento riscaldante deve essere provvista di fusibile da 15 A.
- L'alimentazione del sistema elettronico deve essere provvista di fusibile da 2 A.



AVVISO!

Le rispettive linee di alimentazione positiva e negativa dei collegamenti di corrente continua per il sistema elettronico (fig. 21 16, pagina 11) e l'elemento riscaldante (fig. 21 17, pagina 11) **non** devono essere collegate insieme e trasportate su un unico filo. Ciò potrebbe causare un'interferenza elettrica o il danneggiamento dei componenti elettrici.

Osservare le seguenti sezioni del cavo: (fig. 22, pagina 13):



- Connessioni elemento riscaldante:
 - <6 m (all'interno): $\geq 6 \text{ mm}^2$
 - >6 m (all'interno): $\geq 10 \text{ mm}^2$
 - Cavi condotti attraverso il timone (solo caravan): $\geq 2,5 \text{ mm}^2$

- Elettronica di collegamento: $\geq 0,75 \text{ mm}^2$
- Collegamenti D+ e S+: $\geq 0,75 \text{ mm}^2$
- Montare la presa a corrente continua come segue (fig. **21**, pagina 11):
 - Collegare **A** e **C** al polo positivo della batteria.
 - Collegare **D** e **F** e collegare D e F a massa.
 - Collegare **B** al segnale D+.
Per riconoscere se il motore del veicolo è in funzione l'elettronica del frigorifero utilizza il segnale D+ dell'alternatore. In modalità di funzionamento automatico il frigorifero seleziona la modalità di funzionamento più economica. Il frigorifero funziona a corrente continua solo se il motore del veicolo è acceso.
 - Collegare **E** al CI-BUS.
- Collegare **10** con il segnale S+ (opzionale).
- Proteggere la linea di alimentazione **A** con un fusibile 2 A nel distributore principale del veicolo.
- Proteggere la linea di alimentazione **C** con un fusibile 15 A nel distributore principale del veicolo.
- Portare l'alimentazione **C** attraverso un relè comandato dal blocchetto dell'accensione.
In questo modo si evita che la batteria si scarichi completamente se il motore viene spento accidentalmente.

Corrente alternata

- Collegare il frigorifero a una presa CA utilizzando la spina dell'apparecchio.

6 Specifiche tecniche

	RM10.5(S)(T)	RMS10.5(S)(T)	RMS10.5X(S)(T)
Tensione di allacciamento:	230 V~ /50 Hz 12 V===		
Capienza			
Volume interno:	88 l	78 l	92 l
Vano frigorifero:	78,7 l	69,1 l	80,3 l
Cella freezer:	9,2 l	9,2 l	12,1 l
Capienza totale netta:	86 l	76 l	90 l
Esclusa la cella freezer			
Volume interno:	93 l	83 l	98 l
Capacità netta:	91 l	81 l	96 l
Ingresso alimentazione:	135 W (230 V~) 130 W (12 V===)		
Consumo energetico:	2,8 kWh/24 h (230 V~)	2,5 kWh/24 h (230 V~)	3,2 kWh/24 h (230 V~)
Consumo di gas:	270 g/24 h		
Pressione di collegamento del gas:	30 mbar		
Classe climatica:	SN		
Dimensioni H x B x T:	821 x 523 x 548 mm		821 x 523 x 603 mm
Peso:	28 kg	27,4 kg	29 kg
Ispezione/certificazione:	 		

Per consultare l'attuale dichiarazione di conformità UE del dispositivo, visitare la pagina del prodotto in questione sul sito dometic.com, oppure contattare direttamente il produttore (vedi retro).