

HU 0185BL

RECUPERATEUR D'HUILE PAR ASPIRATION 25L 25L WASTE OIL DRAINER



ATTENTION

Avant de retourner ce produit pour quelque raison qu'il soit (problème d'installation, consignes d'utilisation, panne, problème de fabrication...), merci de nous contacter.

Contact :

Vous pouvez nous joindre par mail à sav@clas.com ou bien au 04 79 72 92 80 ou encore vous rendre directement sur notre site clas.com

Si vous avez changé d'avis concernant votre achat, veuillez retourner ce produit avant d'essayer de l'installer.

WARNING

Before returning this product for any reason (installation problem, instructions for use, breakdown, manufacturing problem...), please contact us.

Contact :

You can reach us by mail sav@clas.com or by phone +33(0)4 79 72 69 18 or go directly to our website clas.com

If you have changed your mind regarding your purchase, please return this product before you attempt to install it.



INTRODUCTION

Champ d'application

Vidangeur d'huile, adaptés à l'élimination de l'huile usagée des véhicules à moteur. L'huile peut être évacuée dans le vidangeur par gravité ou par aspiration pneumatique. Les roulettes robustes facilitent la manoeuvre dans le garage ou l'atelier.

Spécifications

- hauteur cuve : 470mm
- tuyau vidange cuve 1400mm
- tuyau aspiration 1400mm
- 3 sondes flexibles : Ø8 ; Ø6 ; Ø5 / L : 910mm
- 2 sondes rigides : Ø6 ; Ø8 / L : 700mm
- étui pour sonde L 680mm
- mano : de 0.2b à -1b
- système venturi
- alimentation : 6 à 8bar
- alimentation pour vidange cuve du réservoir : 1bar Max
- indicateur de niveau

Manipulation et stockage

Il convient toutefois d'être prudent lors de la manipulation et du levage. La chute de cette machine aura un effet sur la précision et peut également entraîner des blessures. L'environnement aura un effet négatif sur son fonctionnement si vous n'y prenez pas garde. Si l'air est humide, les composants rouillent. Si la machine n'est pas protégée contre la poussière et les débris, les composants s'encrassent: Et si elle n'est pas nettoyée et entretenue correctement ou régulièrement, elle ne fonctionnera pas de manière optimale.

INFORMATIONS SUR LA SANTÉ ET LA SÉCURITÉ

Instructions générales de sécurité

Avertissement : Assurez-vous de lire et de comprendre attentivement ces instructions avant d'utiliser ce matériel. Veillez à respecter les règles de santé et de sécurité, les réglementations locales et les règles générales de l'atelier lors de l'utilisation de cet équipement.

Veillez à vous familiariser avec le processus ainsi qu'avec les dangers potentiels.

Avertissement : Assurez-vous que les purgeurs d'huile sont déconnectés de l'alimentation en air avant de les remplacer.

- Maintenir l'égouttoir en bon état de fonctionnement.

Remplacer ou réparer toutes les pièces endommagées. N'utilisez que des pièces de rechange d'origine. Les pièces non authentiques peuvent être dangereuses.

- Maintenir la zone de travail propre et bien rangée et veiller à ce qu'il y ait un éclairage adéquat. Maintenez les vidangeurs d'huile propres pour une performance efficace et sûre.

- Maintenir un équilibre et une posture corrects lors de l'utilisation des vidangeurs d'huile.

Veillez à ce que le sol ne soit pas glissant et portez des chaussures antidérapantes en cas de déversement d'huile.

Avertissement : Lors de l'extraction d'huiles à haute température, assurez-vous que vos mains, votre visage et votre corps sont bien protégés à l'aide d'un équipement de protection individuelle (EPI) approprié.

- NE PAS extraire de liquides caustiques ou inflammables lors de l'utilisation des purgeurs d'huile.
- Veillez à ce que les enfants et les personnes non autorisées soient tenus à l'écart de la zone de travail. **Avertissement :** Veiller à ce que la pression d'air correcte soit maintenue et ne dépasse pas sa limite.



- Gardez le tuyau d'air à l'abri de la chaleur, de l'huile et des bords tranchants. Avant chaque utilisation, vérifiez que le tuyau d'air n'est pas usé ou déchiré. Veillez à ce que tous les raccords soient bien fixés. NE PAS utiliser les purgeurs d'huile à d'autres fins que celles pour lesquelles ils ont été conçus. NE PAS utiliser les purgeurs d'huile si l'un des paris est endommagé ou manquant, car cela peut entraîner une défaillance et/ou des blessures. NE PAS se tenir sur les vidanges d'huile. NE PAS régler ou manipuler les soupapes de sécurité.
- NE PAS transporter l'égouttoir par le tuyau ou retirer le tuyau de l'alimentation en air. NE PAS placer les accessoires près de votre visage (en particulier les yeux, les oreilles, etc.) Ne pas pointer le tuyau vers d'autres personnes ou à des animaux. NE PAS autoriser des personnes inexpérimentées à utiliser ces vidangeurs.
- NE PAS utiliser ces purgeurs d'huile si vous êtes fatigué ou sous l'influence de l'alcool, de drogues ou de médicaments intoxicants.
- NE PAS laisser les purgeurs d'huile fonctionner sans surveillance.
- Lorsqu'il n'est pas utilisé, débranchez le purgeur d'huile de l'alimentation en air, purgez le réservoir et rangez-le dans un endroit sûr, sec et à l'abri des enfants.
- Éliminez toute huile usagée conformément aux réglementations locales.

Avertissement : NE PAS polluer l'environnement par le déversement incontrôlé d'huiles usagées.

Ne pas extraire de liquides inflammables. N'exposez le réservoir à AUCUNE source de chaleur. Lors de l'extraction d'huiles à haute température, protégez bien vos mains et votre visage. N'utilisez cet appareil que pour l'usage pour lequel il a été conçu. Ne modifiez aucun composant de cet équipement. N'utiliser que des pièces de rechange **Clas**. Ne jamais remplir le réservoir au-delà du niveau maximum indiqué sur la jauge.

- | | |
|--|--|
| 1) Réservoir | 0,8L/min environ (sondes en nylon) |
| 2) Générateur de vide | 11) 6,5mm Dia, débit d'aspiration de l'huile 0,8L/min environ (sondes en nylon) |
| 3) Entrée d'air | 12) 4,5mm Dia, débit d'aspiration de l'huile 0,8L/min environ (sondes métalliques) |
| 4) Tube en acier pour l'extraction du pétrole | 13) 6,5mm Dia, débit d'aspiration de l'huile 0,8L/min environ (sondes métalliques) |
| 5) Manchon en plastique | 14) Raccordement d'air |
| 6) Poignée | 15) Soupape de sécurité |
| 7) Tuyau d'évacuation de l'huile | 16) Robinet à boisseau sphérique 1/4" |
| 8) Rouex2 | 17) Robinet à boisseau sphérique 1/2" |
| 9) 3,5mm Dia, débit d'aspiration de l'huile 0,8L/min environ (sondes en nylon) | |
| 10) 4,5mm Dia, débit d'aspiration de l'huile | |

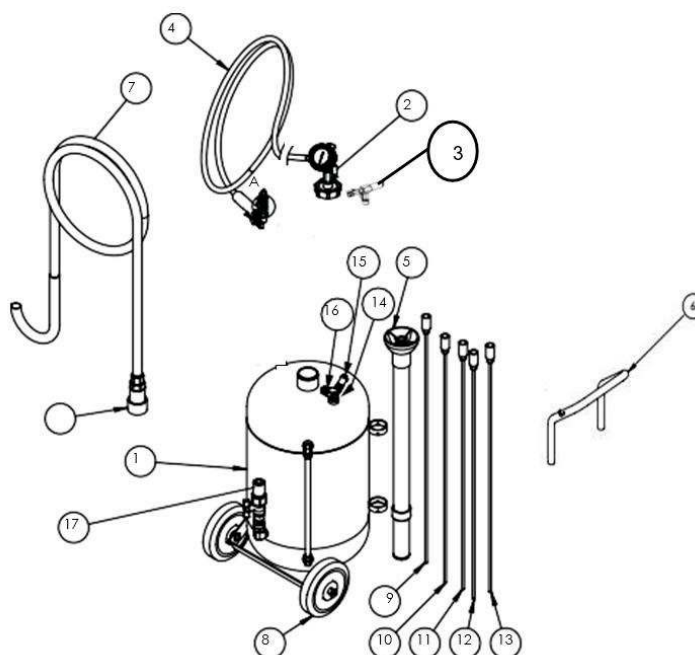



DÉBALLAGE ET VÉRIFICATIONS

Emballage

Retirez soigneusement l'appareil de son emballage et vérifiez qu'il n'a pas été endommagé pendant le transport. Disposez le contenu de l'appareil et vérifiez qu'il correspond bien aux pièces indiquées ci-dessous.

Avertissement !

Certains des matériaux d'emballage utilisés peuvent être nocifs pour les enfants.

Ne laissez aucun de ces matériaux à la portée des enfants. Si l'emballage doit être jeté assurez-vous qu'il est éliminé correctement, conformément à la réglementation en vigueur.

L'emballage contient plusieurs pièces et éléments semi-assemblés qui nécessitent un assemblage final. Disposez le contenu et cochez les éléments par rapport à ceux présentés ci-dessous.

UTILISATION

Raccorder de l'air comprimé (8 bars) à la pompe à vide connecteur **a**.

Une fois que le gauge pointe vers la zone rad sur la jauge de pression d'air **b** (environ 2,5-3 minutes), déconnectez l'appareil de l'air pressurisé.

Le purgeur d'huile est maintenant dépressurisé et prêt à l'emploi. Lorsque le moteur du véhicule est encore chaud, retirez la jauge d'huile et insérez la sonde d'huile aussi loin que possible dans le moteur.

Raccorder le tuyau d'aspiration **c** à la sonde. Ouvrir le robinet **d**, l'huile est extraite du carter dans la chambre.

Une fois l'huile complètement vidangée du moteur, fermer le robinet du tuyau d'aspiration.

Vidange du réservoir

Attention : S'assurer que la bille du carter d'huile est bien bloquée. Raccorder une alimentation en air de 0,5 bar à l'entrée d'air **14** et ouvrir le robinet du tuyau de vidange **17**.

Une fois que l'huile a été transférée du réservoir au conteneur à déchets, fermez le robinet du tuyau de vidange : Veillez à nettoyer immédiatement toute fuite d'huile. Lavez-vous toujours les mains après avoir vidangé l'huile.

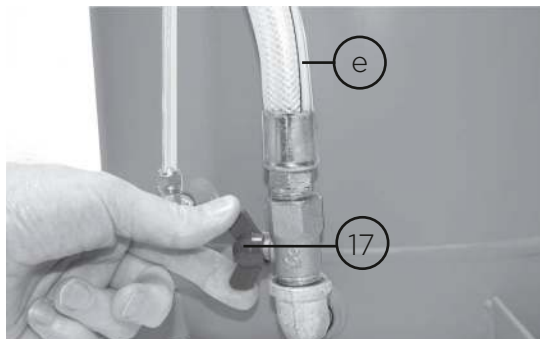
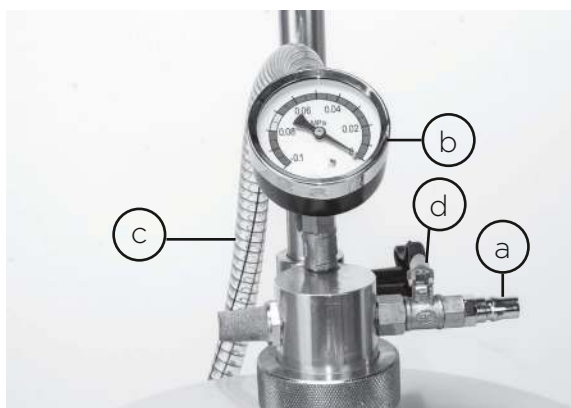

ENTRETIEN

Inspecter le purgeur d'huile avant l'utilisation. Veillez à ce que les éléments suivants soient vérifiés avant chaque utilisation.

- Fuites : en cas de fuite, contacter un agent de service qualifié de Clas équipements pour l'entretien et la réparation. Ne pas utiliser le purgeur d'huile si des fuites sont identifiées.
- Tuyau flexible ; assurez-vous que le tuyau est correctement raccordé avant de l'utiliser.

Ne stockez pas d'huile usagée dans le réservoir pendant de longues périodes, car cela entraînerait la corrosion du purgeur d'huile.

Essuyez régulièrement la vidange d'huile avec une serviette ou un chiffon propre. Conservez la vidange d'huile dans un endroit sec et frais, à l'abri de la lumière directe du soleil.

Avertissement : Veillez à ce que la température de fonctionnement ne dépasse pas 70°C pendant l'opération. Si c'est le cas, arrêtez immédiatement le purgeur d'huile et vérifiez qu'il n'y a pas de défaut. Si la température de travail continue à dépasser 70°C après le redémarrage du purgeur d'huile, contactez Clas.

Veillez toujours à porter les vêtements de sécurité appropriés (EPI) lors de l'utilisation du vidangeur d'huile.



ELEMINATION

À la fin de la durée de vie de la machine, ou lorsqu'elle ne peut plus être réparée, veillez à ce qu'elle soit mise au rebut conformément aux réglementations nationales.

- Contactez les autorités locales pour obtenir des informations sur les programmes de collecte mis en place dans votre région.

En toutes circonstances :

- Ne pas jeter les outils électriques avec les ordures ménagères.
- Ne pas incinérer.
- Ne pas abandonner dans l'environnement.
- Ne pas jeter l'huile usagée dans les systèmes de drainage ou d'égouts, ni dans l'environnement naturel.
- Déversez l'huile usagée dans des conteneurs sécurisés et éliminez-la dans un site de recyclage local ou faites appel à une entreprise agréée pour l'élimination de l'huile usagée.



INTRODUCTION

Field of application

Professional-quality oil changers, suitable for the disposal of used oil from motor vehicles. The oil can be discharged into the drainer by gravity or by pneumatic suction. Sturdy castors make it easy to maneuver in the garage or workshop.

Specifications

- tank height: 470mm
 - tank drain hose 1400mm
 - suction hose 1400mm
 - 3 flexible probes: Ø8; Ø6; Ø5 / L: 910mm
 - 2 rigid probes: Ø6; Ø8 / L: 700mm
 - case for probe L 680mm
 - mano: from 0. 2b to -1b
 - venturi system
 - power supply: 6 to 8bar
 - power supply for tank emptying: 1bar
- Max- level indicator

Handling and storage However, care must be taken when handling and lifting. Dropping this machine will affect accuracy and may also result in injury. This machine is not a toy and must be treated with respect. The environment will have a negative effect on its operation if you are not careful. If the air is humid, components will rust. If the machine is not protected from dust and debris, the components will foul; and if it is not cleaned and maintained correctly or regularly, it will not operate at optimum efficiency.

HEALTH AND SAFETY INFORMATION

General safety instructions

Warning : Be sure to read and understand these instructions carefully before using this equipment. Be sure to comply with health and safety rules, local regulations and general shop rules when using this equipment. Be sure to familiarize yourself with the process and all the limitations of oil drainers, as well as their potential hazards.

Warning: Make sure oil drainers are disconnected from the air supply before replacing them.

- Keep the drainer in good working order. Replace or repair all damaged parts. Use only genuine replacement parts. Keep the work area clean and tidy, and ensure that there is adequate lighting. Keep oil changers clean for efficient and safe performance.

- Maintain correct balance and posture when using oil changers. Make sure the floor is not slippery, and wear non-slip shoes in case of oil spillage.

Warning: When extracting high-temperature oils, ensure that your hands, face and body are well protected using appropriate personal protective equipment (PPE).

- DO NOT extract caustic or flammable liquids when using oil drainers.

- Ensure that children and unauthorized persons are kept away from the work area. **Warning :** Ensure that the correct air pressure is maintained and does not exceed

HU 0185BL 25L WASTE OIL DRAINER



- Keep the air hose away from heat, oil and sharp edges . Before each use, check the air hose for wear and tear. Make sure all connections are securely fastened.
DO NOT use oil traps for purposes other than those for which they were designed.
DO NOT use oil drainers if any of the parts are damaged or missing, as this may result in failure and/or injury.
DO NOT stand on oil drains.
DO NOT adjust or manipulate safety valves.
- DO NOT carry the drainer by the hose or remove the hose from the air supply.
DO NOT place accessories near your face (especially eyes, ears, etc.)
DO NOT allow inexperienced people to use these drainers.
- DO NOT use these oil drainers if you are fatigued or under the influence of alcohol, drugs or intoxicating medication.
- DO NOT leave the oil drainers operating unattended.
- DO NOT direct air from the air hose towards yourself or others.
- When not in use, disconnect the oil drainer from the air supply, drain the tank and store it in a safe, dry, childproof place.
- Dispose of all used oil in accordance with local regulations.

Warning: DO NOT pollute the environment by uncontrolled dumping of used oil. Do not extract flammable liquids. When extracting high-temperature oils, protect your hands and face. Use this equipment only for its intended purpose. Do not modify any component of this equipment. Never fill the tank beyond the maximum level indicated on the dipstick.

- | | |
|--|--|
| 1) Reservoir | (metal probes) |
| 2) Vacuum generator | 13) 6.5mm Dia, oil suction rate approx. 0.8L/min |
| 3) Air inlet | (metal probes) |
| 4) Steel tube for oil extraction | 14) Air connection |
| 5) Plastic sleeve | 15) Safety valve |
| 6) Handle | 16) 1/4" ball valve |
| 7) Oil discharge pipe | 17) 1/2" ball valve |
| 8) Rouex2 | |
| 9) 3.5mm Dia, oil suction flow approx. 0.8L/min
(nylon probes) | |
| 10) 4.5mm Dia, oil suction flow approx. 0.8L/min
(nylon probes) | |
| 11) 6.5mm Dia, oil suction rate approx. 0.8L/min
(nylon probes) | |
| 12) 4.5mm Dia, oil suction rate approx. 0.8L/min | |

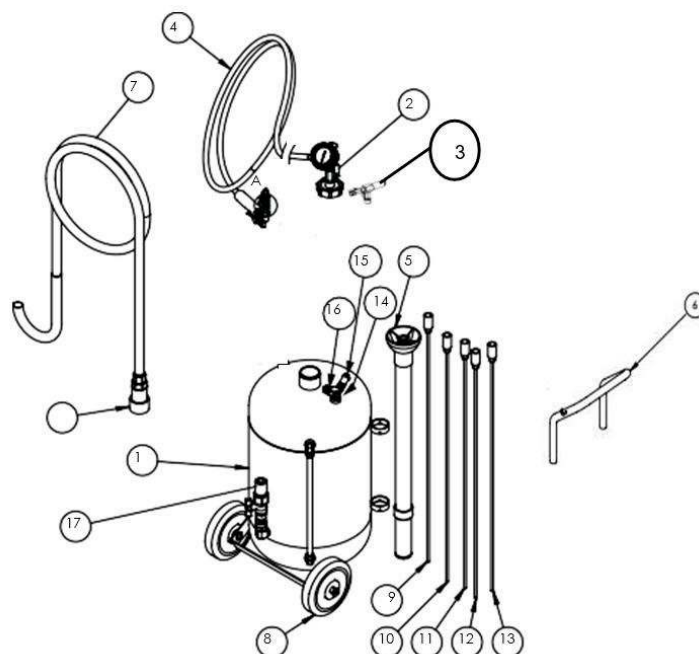

UNPACKING AND CHECKING

Packaging

Carefully remove the unit from its packaging and check that it has not been damaged in transit. Lay out the contents of the unit and check that they correspond to the parts listed below.

Warning! Some of the packaging materials used may be harmful to children, so please do not leave any of these materials within the reach of children. If the packaging is to be disposed of, please ensure that it is disposed of correctly, in accordance with current regulations. The packaging contains several parts and semi-assembled components that require final assembly. Arrange the contents and mark the items in relation to those shown below.

USE

Connect compressed air (8 bar) to the vacuum pump connector **a**. Once the gauge points to the red zone on the air pressure gauge **b** (approx. 2.5-3 minutes), disconnect the unit from the pressurized air. The oil bleeder is now depressurized and ready for use. While the vehicle's engine is still warm, remove the dipstick and insert the oil probe as far into the engine as possible. Connect suction hose **c** to the probe. Once the oil has completely drained from the engine, close the suction hose valve.

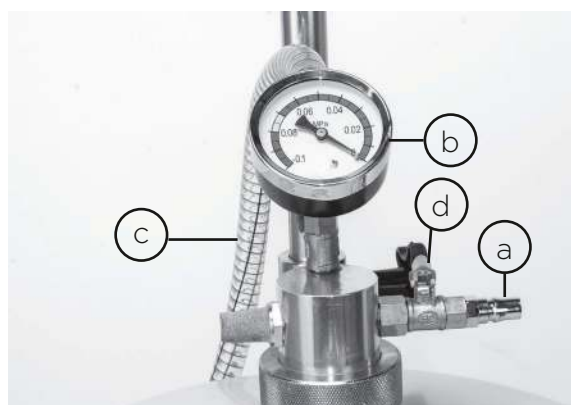

Draining the tank

Caution: Ensure that the ball in the oil sump is securely locked. Connect a 0.5 bar air supply to air inlet **14** and open drain hose valve **17**. Once the oil has been transferred from the tank to the waste container, close the drain hose valve: Be sure to clean up any oil leaks immediately. Always wash your hands after draining the oil.

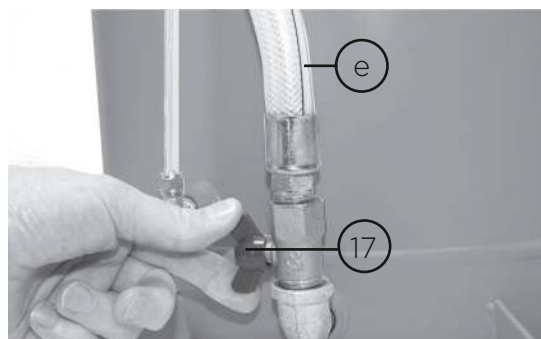

MAINTENANCE

Inspect oil traps before use. Ensure that the following items are checked before each use:

- Leaks: in the event of leaks, contact a qualified Clas équipements service agent for maintenance and repair. Do not use the oil drainer if leaks are identified.
- Flexible hose; ensure that the hose is correctly connected before use. Do not store used oil in the tank for long periods, as this will lead to corrosion of the oil drainer. Wipe the oil drain regularly with a clean cloth or towel. Store the oil drain in a cool, dry place, out of direct sunlight.

Warning : Ensure that the operating temperature does not exceed 70°C during operation. If it does, stop the oil drainer immediately and check for faults. If the operating temperature continues to exceed 70°C after the oil drainer has been restarted, contact Clas. Always wear appropriate safety clothing (PPE) when operating the oil drainer.



DISPOSAL

At the end of the machine's service life, or when it can no longer be repaired, ensure that it is disposed of in accordance with national regulations.

- Contact your local authorities for information on the collection programs in place in your area. In all circumstances:
- Do not dispose of power tools with household waste.
- Do not incinerate.
- Do not dispose of used oil in the environment.
- Do not dispose of used oil in drainage or sewage systems, or in the natural environment.
- Dispose of used oil in secure containers at a local recycling site, or use an approved used oil disposal company.



DECLARATION DE CONFORMITE CE EC DECLARATION OF CONFIRMITY



Nous, We,

CLAS EQUIPEMENTS
Z. A. de la Crouza
73800 Chignin – France

DECLARONS

Sous notre responsabilité que le produit :

DECLARE THAT,

Under our responsibility, the following products:

Modèle / Model : **RECUPERATEUR D'HUILE PAR ASPIRATION 25L / 25L WASTE OIL
DRAINER**

Type : **HU 0185BL**

Est fabriqué en conformité à la **directive équipements sous pression 2014/68/UE**
suivant les normes :

Is manufactured in conformity with the **pressure equipment directive 2014/68/EU**
following standards:

- **EN 13445-1 : 2021**

Chignin le 16.08.2023

Philippe REYRE, Directeur des opérations / Operations Director



CLAS Equipements

ZA de la CROUZA
73800 CHIGNIN
FRANCE

Tél. +33 (0)4 79 72 62 22
Fax. +33 (0)4 79 72 52 86

HU 0185BL

**RECUPERATEUR D'HUILE PAR ASPIRATION 25L
25L WASTE OIL DRAINER**

Si vous avez besoin de composants ou de pièces, contactez le revendeur
En cas de problème veuillez contacter le technicien de votre distributeur agréé

If you need components or parts, please contact the reseller.
In case of problems, please contact your authorized technician.