

**Digitales Nachtsichtgerät Explorer 130N**  
**Digital Night Vision Explorer 130N**



**DE** Besuchen Sie unsere Website über den folgenden QR Code oder Weblink um weitere Informationen zu diesem Produkt oder die verfügbaren Übersetzungen dieser Anleitung zu finden.

**EN** Visit our website via the following QR Code or web link to find further information on this product or the available translations of these instructions.



## **INFOS+DOWNLOADS:**



**[www.bresser.de/P15424](http://www.bresser.de/P15424)**



Points de collecte sur [www.quefairedemesdechets.fr](http://www.quefairedemesdechets.fr)  
Privilégiez la réparation ou le don de votre appareil !

<b>DE</b>	<b>BEDIENUNGSANLEITUNG.....</b>	<b>4</b>
<b>EN</b>	<b>INSTRUCTION MANUAL .....</b>	<b>15</b>

# TABLE OF CONTENTS

1. Über diese Bedienungsanleitung .....	4
2. Allgemeine Sicherheitshinweise .....	4
3. Lieferumfang .....	5
4. Eigenschaften .....	5
5. Teileübersicht .....	6
6. Gerät einschalten .....	8
7. Foto aufnehmen .....	9
8. Video aufnehmen .....	9
9. Digitalzoom verwenden .....	9
10. Wiedergabe .....	9
11. Datenübertragung .....	10
12. Menüeinstellungen .....	11
13. Menüstruktur .....	12
14. Fehlerbehebung .....	13
15. Reinigung und Pflege .....	13
16. Entsorgung .....	13
17. EU-Konformitätserklärung .....	14
18. Garantie & Service .....	25

## 1. ÜBER DIESE BEDIENUNGSANLEITUNG



Diese Bedienungsanleitung ist als Bestandteil des Geräts zu betrachten. Bitte lesen Sie vor der Verwendung des Geräts die Sicherheitshinweise sowie die Bedienungsanleitung sorgfältig durch.

Bewahren Sie diese Anleitung für eine spätere Verwendung auf. Beim Verkauf oder der Weitergabe des Geräts ist die Bedienungsanleitung dem neuen Besitzer/Nutzer des Produkts zu übergeben.

## 2. ALLGEMEINE SICHERHEITSHINWEISE

- **ERSTICKUNGSGEFAHR!** Halten Sie Verpackungsmaterialien wie Plastiktüten und Gummibänder von Kindern fern, da Erstickungsgefahr besteht.
- **STROMSCHLAGGEFAHR!** Dieses Gerät enthält elektronische Komponenten, die mit einer Stromquelle (Batterien) betrieben werden. Kinder dürfen das Gerät nur unter Aufsicht von Erwachsenen verwenden. Verwenden Sie das Gerät nur wie in der Anleitung beschrieben, andernfalls besteht Stromschlaggefahr.

- **VERÄTZUNGSGEFAHR!** Auslaufende Batteriesäure kann zu Verätzungen führen. Vermeiden Sie den Kontakt von Batteriesäure mit Haut, Augen und Schleimhäuten. Bei Kontakt sofort mit viel Wasser abspülen und ärztliche Hilfe aufsuchen.
- **BRAND-/EXPLOSIONSGEFAHR!** Verwenden Sie nur die empfohlenen Batterien. Gerät oder Batterien nicht kurzschließen oder ins Feuer werfen. Übermäßige Hitze oder unsachgemäße Handhabung kann einen Kurzschluss, Brand oder eine Explosion verursachen.
- Verwenden Sie nur die empfohlenen Batterien. Ersetzen Sie schwache oder leere Batterien immer mit einem neuen, kompletten Satz Batterien mit voller Kapazität. Verwenden Sie keine Batterien verschiedener Marken oder mit verschiedener Kapazität. Entfernen Sie die Batterien aus dem Gerät, wenn es längere Zeit nicht verwendet wird.
- Der Hersteller haftet nicht für Schäden, die durch unsachgemäß eingesetzte Batterien verursacht werden!
- Verwenden Sie keiner wiederaufladbaren Batterien (Akkumulatoren).
- Bauen Sie das Gerät nicht auseinander. Wenden Sie sich im Falle eines Defekts an Ihren Händler. Der Händler wird den Kundendienst kontaktieren und kann das Gerät ggf. zur Reparatur einsenden.
- Überprüfen Sie das Gerät, die Kabel und Verbindungen vor der Verwendung auf Schäden.
- Tauchen Sie das Gerät nicht in Wasser.
- Setzen Sie das Gerät keinen übermäßigen Krafteinwirkungen, Stößen, Staub, extremen Temperaturen oder hoher Luftfeuchtigkeit aus, da dies zu Fehlfunktionen, verkürzter Lebensdauer der Elektronik, beschädigten Batterien und verformten Teilen führen kann.
- Platzieren Sie Ihr Gerät so, dass es jederzeit vom Stromnetz getrennt werden kann. Die Steckdose sollte sich immer in der Nähe Ihres Geräts befinden und leicht zugänglich sein, da

der Netzstecker des Netzkabels als Trennvorrichtung vom Stromnetz dient.

- Um das Gerät vom Stromnetz zu trennen, ziehen Sie immer den Netzstecker und niemals am Kabel!

### 3. LIEFERUMFANG

Nachtsichtgerät (A), USB-Kabel (B), Tragegurt (C), Tasche (D), Reinigungstuch, Bedienungsanleitung

**Zusätzlich erforderlich (nicht enthalten):** 6x AA/LR6 Batterien, microSD-Speicherkarte

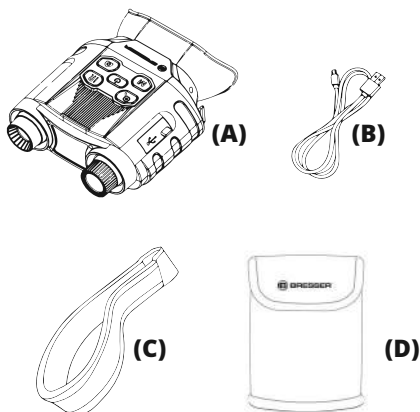

### 4. EIGENSCHAFTEN

- Digitale Nachtsicht
- Elektronischer Sucher
- F1.2 große Blendenöffnung
- IR-LED 850nm
- Sichtweite: 120 m bei Nacht, 300 m bei Tag
- 2×Optisches Objektiv, 4×Digitaler Zoom, insgesamt bis zu 8×
- Automatischer IR-Cutter

## 5. TEILEÜBERSICHT

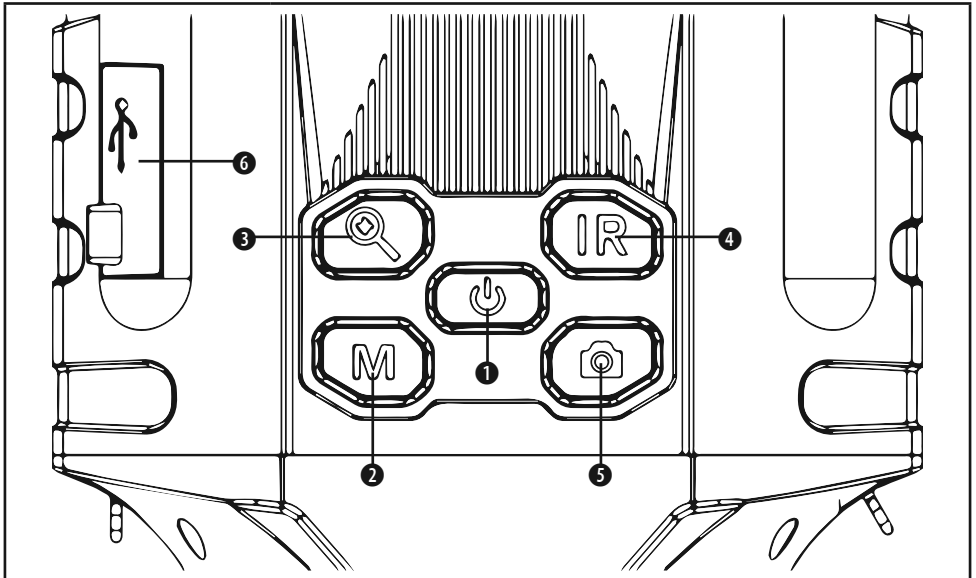

<p>① <b>POWER-Knopf</b></p>	<ul style="list-style-type: none"> <li>• Lange drücken zum Ein- und Ausschalten.</li> <li>• Kurz drücken für 10 (0–9) Helligkeitsstufen des Bildschirms.</li> </ul>
<p>② <b>MODE-Knopf</b></p>	<ul style="list-style-type: none"> <li>• 4 Modi verfügbar: Foto / Video / Wiedergabe / Menü (in einer Schleife).</li> <li>• Nach dem Einschalten ist der Standardmodus Foto.</li> <li>• Drücken Sie M, um in den nächsten Modus zu wechseln.</li> </ul>
<p>③ <b>ZOOM-Knopf</b></p>	<ul style="list-style-type: none"> <li>• Drücken Sie im Foto- oder Videomodus den Zoom-Knopf, um auf mehreren Stufen zu zoomen. Maximaler Zoom ist 8×. Nach Erreichen von 8×weiter drücken, um zu 2×zurückzukehren.</li> <li>• Drücken Sie im Wiedergabemodus den Zoom-Knopf, um zur nächsten Datei zu wechseln.</li> <li>• Drücken Sie im Menümodus den Zoom-Knopf, um nach oben zu navigieren.</li> </ul>
<p>④ <b>IR-Knopf</b></p>	<ul style="list-style-type: none"> <li>• Drücken Sie im Foto- oder Videomodus den IR-Knopf für 7 Helligkeitsstufen (IR aus &gt; IR1 &gt; IR2 &gt; IR3 &gt; IR4 &gt; IR5 &gt; IR6 &gt; IR7 &gt; IR aus)</li> <li>• Drücken Sie im Wiedergabemodus den IR-Knopf, um zur vorherigen Datei zu wechseln.</li> <li>• Drücken Sie im Menümodus den IR-Knopf, um nach unten zu navigieren.</li> </ul>

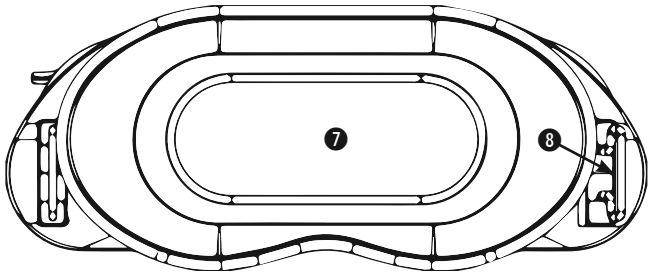
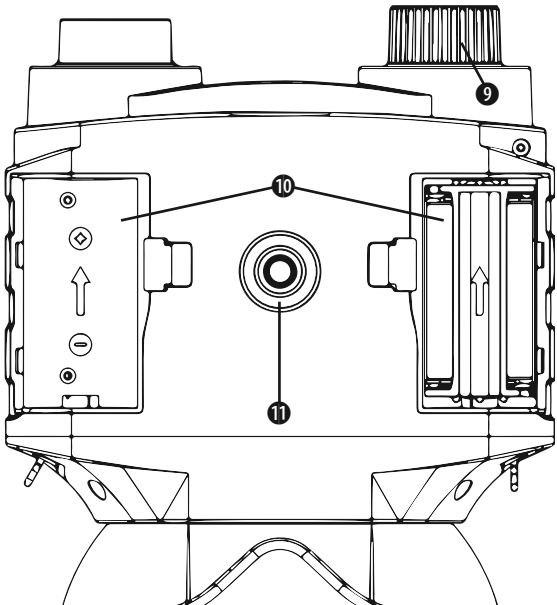
<p>⑤ <b>AUSLÖSE-Knopf</b></p>	<ul style="list-style-type: none"> <li>• Drücken Sie im Fotomodus den Auslöse-Knopf, um Fotos aufzunehmen.</li> <li>• Drücken Sie im Videomodus den Auslöse-Knopf, um die Videoaufnahme zu starten. Drücken Sie erneut, um die Aufnahme zu beenden.</li> <li>• Drücken Sie im Wiedergabemodus den Auslöse-Knopf, um das ausgewählte Element zu öffnen.</li> </ul>
<p>⑥ <b>Kartensteckplatz und USB-Anschluss</b></p>	<p>• Stellen Sie vor dem Einlegen der microSD-Karte sicher, dass das Gerät ausgeschaltet ist.</p> <p><i>Hinweis:</i>  <b>USB-Anschluss nur für die Datenübertragung, nicht zum Laden!</b>  <b>Verwenden Sie immer das mitgelieferte USB-Kabel für die Verbindung mit einem PC!</b></p>
<p>⑦ LCD</p> <p>⑧ Tragegurt</p>	
<p>⑨ <b>Fokusring</b></p> <p>⑩ <b>Batteriefächer mit Abdeckung</b></p> <p>⑪ <b>Stativanschluss</b></p>	

## Batterien einlegen

- (1) Entfernen Sie die Abdeckungen.
- (2) Legen Sie 3 AA/LR6-Batterien in jedes Batteriefach ein. Achten Sie beim Einlegen der Batterien auf die richtige Polarität + und –.
- (3) Bringen Sie die Abdeckungen wieder an.

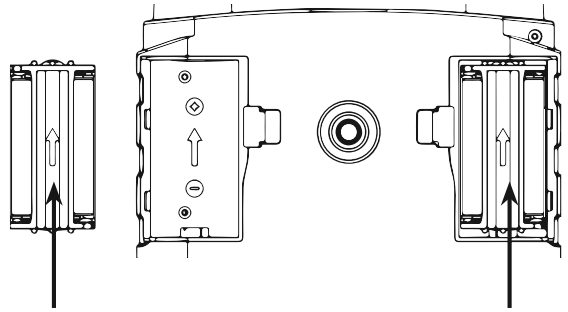

## MicroSD-Karte einlegen

- (1) Stellen Sie sicher, dass das Gerät ausgeschaltet ist!
- (2) Schieben Sie die microSD-Karte wie abgebildet in den Kartenslot. Drücken Sie sie hinein, bis sie einrastet.
- (3) Zum Entfernen drücken Sie gegen die Karte, um sie zu lösen. Wenn sie teilweise heraussteht, ziehen Sie sie heraus.

### Hinweis:

*Wenn Sie eine Karte mit bereits gespeicherten Dateien verwenden, wird empfohlen, die Dateien zunächst auf Ihrem Computer zu speichern und die Karte vor der Nutzung zu formatieren. Zum Formatieren drücken Sie den MODE-Knopf mehrmals, bis das Menü erscheint, und wählen Sie "SD formatieren".*

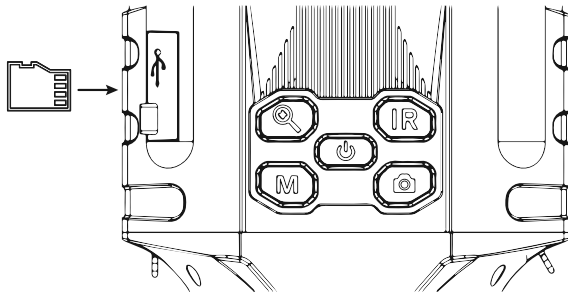

## 6. GERÄT EINSCHALTEN

- (1) Halten Sie die POWER-Taste gedrückt, um das Gerät einzuschalten. Nach dem Einschalten sehen Sie auf dem LCD-Bildschirm die erste Vorschau.
- (2) Stellen Sie die Schärfe ein, indem Sie den Fokusring am rechten vorderen Objektiv drehen.
- (3) Für den Einsatz am Tag stellen Sie sicher, dass IR ausgeschaltet ist (0). Für den Nachteinsatz schalten Sie IR ein, indem Sie den IR-Knopf drücken. Erhöhen Sie die



Helligkeit durch wiederholtes Drücken, um eine der 7 Stufen (IR1 bis IR7) zu wählen.

(4) Halten Sie den POWER-Knopf gedrückt, um das Gerät auszuschalten.

(5) Wenn die Bildschirmhelligkeit angepasst werden muss, drücken Sie den Power-Knopf oder gehen Sie in die "Menüeinstellungen", um die Helligkeit zu ändern. Das Gerät speichert die zuletzt verwendete Einstellung.

## 7. FOTO AUFNEHMEN

(1) Nach dem Einschalten des Geräts ist der Fotomodus standardmäßig aktiviert.

(2) Überprüfen Sie die obere linke Ecke des Bildschirms auf das  Symbol. Wenn das  Symbol nicht sichtbar ist, drücken Sie den MODE-Knopf mehrmals, bis das Symbol erscheint.



(3) Drehen Sie den Fokusring zum Scharfstellen. (Siehe Abschnitt „Gerät einschalten“ für Details)

(5) Bei Nacht passen Sie die Helligkeit über den IR-Knopf an. (Siehe Abschnitt „Gerät einschalten“ für Details)

(6) Drücken Sie den AUSLÖSE-Knopf, um ein Foto aufzunehmen.

## 8. VIDEO AUFNEHMEN

(1) Schalten Sie das Gerät ein.

(2) Drücken Sie den MODE-Knopf, um in den Videomodus zu wechseln. Überprüfen Sie die linke obere Ecke des Bildschirms auf das  Symbol. Wenn das  Symbol nicht sichtbar ist, drücken Sie den MODE-Knopf, bis das Symbol erscheint.

(3) Drehen Sie den Fokusring zum Scharfstellen. (Siehe Abschnitt „Gerät einschalten“ für Details)

(4) Bei Nacht passen Sie die Helligkeit über den IR-Knopf an. (Siehe Abschnitt „Gerät einschalten“ für Details)

(5) Drücken Sie den AUSLÖSE-Knopf, um die Videoaufnahme zu starten, und drücken Sie ihn erneut, um die Aufnahme zu beenden.

## 9. DIGITALZOOM VERWENDEN

Drücken Sie den ZOOM-Knopf, um in mehreren Stufen bis zu 8x zu zoomen. Nach Erreichen von 8x weiter drücken, um zu 2x zurückzukehren.

## 10. WIEDERGABE

(1) Drücken Sie den MODE-Knopf, bis das  Symbol in der oberen linken Ecke des Bildschirms angezeigt wird.

(2) Das LCD zeigt die zuletzt gespeicherte Datei an. Handelt es sich um ein Foto, wird es mit der Bezeichnung „JPG“ in der linken unteren Ecke angezeigt. Handelt es sich um ein Video, erscheint die Bezeichnung „AVI“ in der linken unteren Ecke.

(3) Drücken Sie den AUSLÖSE-Knopf, um abzuspielen, eine Datei zu löschen, alle zu löschen oder zu beenden.

(4) Drücken Sie den IR-Knopf, um zur vorherigen Datei zu wechseln, und den ZOOM-Knopf, um zur nächsten Datei zu gelangen.

## 11. DATENÜBERTRAGUNG

Um Fotos und Videos hochzuladen, verbinden Sie das Gerät über das mitgelieferte USB-Kabel mit einem Computer.

*Hinweis: Das USB-Kabel dient ausschließlich zur Datenübertragung, nicht zum Laden des Geräts.*

## Displayinformationen

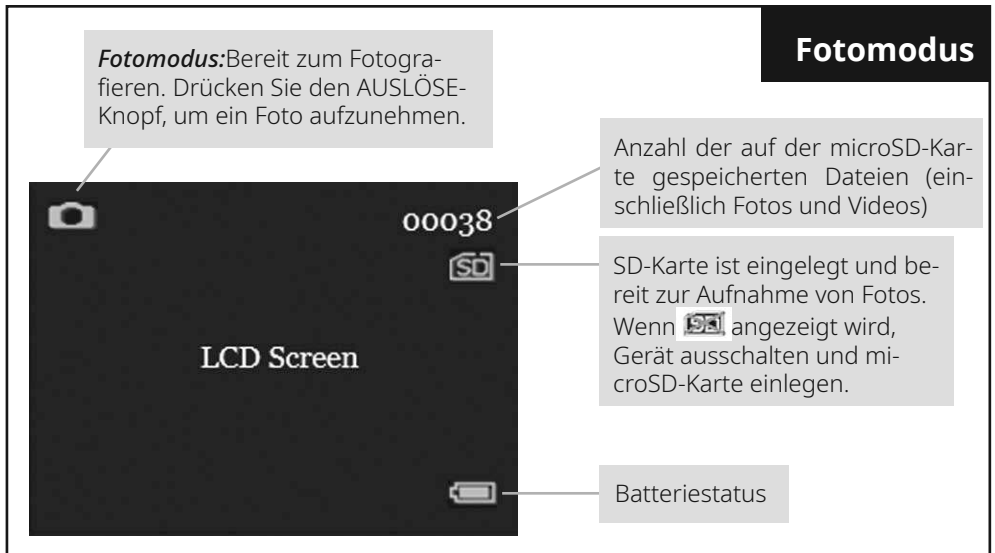

## Videomodus

**Videomodus:** Bereit zur Videoaufnahme. Wenn der AUSLÖSE-Knopf gedrückt wird, startet die Zeitmessung. Erneut drücken, um die Aufnahme zu beenden.

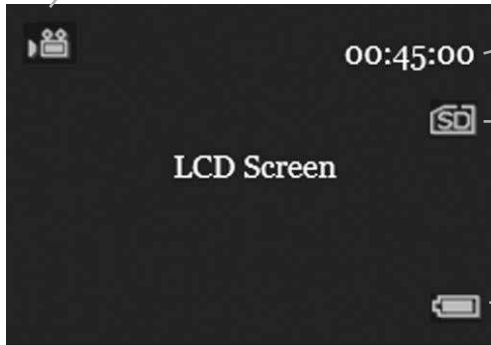

Aufgezeichnete Videominuten.

SD-Karte ist eingelegt und bereit zur Videoaufnahme. Wenn  angezeigt wird, Gerät ausschalten und microSD-Karte einlegen.

Batteriestatus

## Wiedergabemodus

**Wiedergabemodus:** Bereit zur Anzeige oder zum Löschen von Fotos oder Videos.



Dies bedeutet, dass die aktuelle Datei die 38. von 38 aufgenommenen ist (einschließlich Fotos und Videos).

Batteriestatus

Dies bedeutet, dass die aktuelle Datei ein Video ist (.avi-Dateiformat)

Dies bedeutet, dass die aktuelle Datei ein Foto ist (.jpg-Dateiformat)

## 12. MENÜEINSTELLUNGEN

### 1. Menü aufrufen und Parameter ändern

Hier können Sie Parameter des Geräts einstellen, wenn Sie die Standardwerte ändern möchten. Drücken Sie den MODE-Knopf mehrmals, bis das Menü angezeigt wird. Drücken Sie den IR-Knopf, um im Menü nach unten zu navigieren, oder den ZOOM-Knopf,<sup>11</sup>

um nach oben zu navigieren. Drücken Sie den AUSLÖSE-Knopf zum Auswählen. Sobald die gewünschte Einstellung ausgewählt ist, drücken Sie den AUSLÖSE-Knopf erneut, um sie zu speichern. Drücken Sie den MODE-Knopf, um das Menü zu verlassen und in den Fotomodus zurückzukehren.

## 13. MENÜSTRUKTUR

### 1. Hauptmenü

SD formatieren  
MicroSD-Karte formatieren  
Energiesparfunktion  
Automatische Abschaltung einstellen  
Datum  
Datum einstellen  
Uhrzeit  
Uhrzeit einstellen  
Frequenz  
Bildwiederholffrequenz  
LCD-Hintergrundbeleuchtung  
Helligkeit des LCD einstellen  
Datum/Uhrzeit-Stempel  
Datum und Uhrzeit auf Fotos anzeigen  
Version  
Firmware-Version (nur zur Info)

### 2. SD formatieren

Ja Alle Dateien auf der microSD-Karte löschen (nicht wiederherstellbar)  
Nein Löschen aller Dateien abbrechen

**HINWEIS: Gelöschte Dateien können nicht wiederhergestellt werden!**

### 3. Energiesparfunktion

Aus Keine automatische Abschaltung (Standardeinstellung)  
5 Min. Automatische Abschaltung nach 5 Minuten Inaktivität  
10 Min. Automatische Abschaltung nach 10 Minuten Inaktivität  
15 Min. Automatische Abschaltung nach 15 Minuten Inaktivität  
30 Min. Automatische Abschaltung nach 30 Minuten Inaktivität

### 4. Datum

JJ/ MM/ TT Drücken Sie den AUSLÖSE-Knopf, um das Menü aufzurufen.  
Drücken Sie den ZOOM- oder IR-Knopf, um nach links und rechts oder nach oben und unten zu navigieren.

Drücken Sie den AUSLÖSE-Knopf, um die Einstellungen zu speichern und zu beenden.

### 5. Uhrzeit

Std./ Min./ Sek. Drücken Sie den AUSLÖSE-Knopf, um das Menü aufzurufen.  
Drücken Sie den ZOOM- oder IR-Knopf, um nach links und rechts oder nach oben und unten zu navigieren

Drücken Sie den AUSLÖSE-Knopf, um die Einstellungen zu speichern und zu beenden

Frequenz

60Hz Standardeinstellung für USA und Japan

50Hz Standardeinstellung für EU

### 6. LCD-Hintergrundbeleuchtung

Standardeinstellung ist 5. Zeigt Hintergrundbeleuchtungsstufen an (0-9). Je höher die

Stufe, desto heller das Display.

## 7. Datum/Uhrzeit-Stempel

Aus Standardeinstellung ist Aus  
Ein Datum/Uhrzeit-Stempel ist auf Fotos sichtbar

## 8. Version

Information zur Firmware-Version (nur zur Info)

# 14. FEHLERBEHEBUNG

### Gerät lässt sich nicht einschalten:

- Wenn sich das Gerät nicht einschalten lässt, prüfen Sie, ob Batterien fehlen, defekt oder falsch eingelegt sind. Batterien ggf. ersetzen oder richtig einsetzen. Verwenden Sie nur Alkaline-Batterien.

### Schlechtes Bild:

- Wenn Sie eine Brille tragen, behalten Sie diese bei der Nutzung des Geräts auf.
- Für Beobachtungen bei Nacht stellen Sie sicher, dass IR (Infrarot) eingeschaltet ist. Je dunkler die Umgebung, desto höher die IR-Ausleuchtung.
- Stellen Sie den Fokus durch langsames Drehen des Fokusrads an der Gerätefront ein. Achten Sie darauf, dass das Bild scharf ist.
- Bei Tageslicht sicherstellen, dass IR ausgeschaltet ist. Für die Nutzung bei Nacht muss IR eingeschaltet sein.

### Meldung „Bitte SD-Karte einlegen“ wird angezeigt, obwohl Karte eingelegt ist

- Gerät ausschalten und die Karte erneut in der abgebildeten Richtung einlegen. **Hinweis:** *DiemicroSD-Karte muss eingelegt werden, wenn das Gerät ausgeschaltet ist.*
- Kompatibilität der microSD-Karte prüfen.
- Versuchen Sie, die Karte vorsichtiger einzulegen oder eine andere microSD-Karte zu verwenden.

# 15. REINIGUNG UND PFLEGE

Trennen Sie das Gerät vor der Reinigung vom Stromnetz (Batterien entfernen)!

Verwenden Sie nur ein trockenes Tuch zur Reinigung des Gehäuses. Um Schäden an der Elektronik zu vermeiden, keine Reinigungsflüssigkeiten verwenden.

Schützen Sie das Gerät vor Staub und Feuchtigkeit. Die Batterien sollten entnommen werden, wenn das Gerät längere Zeit nicht verwendet wird.

# 16. ENTSORGUNG



Entsorgen Sie Verpackungsmaterialien entsprechend ihrer Art, z. B. Papier oder Karton. Informationen zur fachgerechten Entsorgung erhalten Sie bei Ihrem örtlichen Entsorgungsdienstleister oder der Umweltbehörde.



Elektronische Geräte nicht über den Hausmüll entsorgen!

Gemäß der Richtlinie 2012/19/EU des Europäischen Parlaments über Elektro- und

Elektronik-Altgeräte und deren Umsetzung in nationales Recht müssen gebrauchte Elektronik-Geräte getrennt gesammelt und umweltgerecht recycelt werden.

## **17. EU-KONFORMITÄTSERKLÄRUNG**

**CE** Hiermit erklärt die Bresser GmbH, dass der Gerätetyp mit Artikelnummer 15424 der Richtlinie 2014/53/EU entspricht. Der vollständige Text der EU-Konformitätserklärung ist unter folgender Internetadresse verfügbar:

<http://www.bresser.de/download/15424/CE/15424.pdf>

.....

# TABLE OF CONTENTS

1. About this manual .....	15
2. General safety instructions .....	15
3. Scope of delivery .....	16
4. Features .....	16
5. Parts Overview .....	17
6. Turning on the device .....	19
7. Taking a picture .....	20
8. Recording a video .....	20
9. Using digital zoom .....	20
10. Playback .....	20
11. Data transmission .....	20
12. Menu settings .....	22
13. Menu structure .....	22
14. Troubleshooting .....	23
15. Cleaning and Maintenance .....	24
16. Disposal .....	24
17. EC Declaration of Conformity .....	24
18. Warranty & Service .....	26

## 1. ABOUT THIS MANUAL



This instruction manual is to be considered part of the device. Before using the device, please read the safety instructions and the user manual carefully. Keep this user manual for future reference. If the device is sold or passed on, the instruction manual must be provided to the new owner/user of the product.

## 2. GENERAL SAFETY INSTRUCTIONS

- **RISK OF CHOKING!** Keep packaging material, like plastic bags and rubber bands, out of the reach of children, as these materials pose a choking hazard.
- **RISK OF ELECTRIC SHOCK!** This device contains electronic components that operate via a power source (batteries). Children should only use the device under adult supervision. Only use the device as described in the manual; otherwise, you run the risk of an electric shock.

- **RISK OF CHEMICAL BURN!** Leaking battery acid can lead to chemical burns. Avoid contact of battery acid with skin, eyes and mucous membranes. In the event of contact, rinse the affected region immediately with a plenty of water and seek medical attention.
- **RISK OF FIRE/EXPLOSION!** Use only the recommended batteries. Do not short-circuit the device or batteries, or throw them into a fire. Excessive heat or improper handling could trigger a short-circuit, a fire or an explosion.
- Use only the recommended batteries. Always replace weak or empty batteries with a new, complete set of batteries at full capacity. Do not use batteries from different brands or with different capacities. Remove the batteries from the unit if it has not been used for a long time.
- The manufacturer is not liable for damage related to improperly installed batteries!
- Do not use rechargeable batteries (accumulators).
- Do not disassemble the device. In the event of a defect, please contact your dealer. The dealer will contact the Service Centre and can send the device in to be repaired, if necessary.
- Check this device, cables and connections for damage before use.
- Do not immerse the unit in water.
- Do not subject the unit to excessive force, shock, dust, extreme temperature or high humidity, which may result in malfunction, shorter electronic life span, damaged batteries and distorted parts.
- Place your device so that it can be disconnected from the power supply at any time. The power outlet should always be near your appliance and should be easily accessible, as the plug of the power cord serves as a disconnect device from the mains supply.
- To disconnect the unit from the mains, always pull the mains plug and never pull the cable!

### 3. SCOPE OF DELIVERY

Night vision device (A), USB Cable (B), Neck Strap (C), Carrying Case (D), Cleaning Cloth, Instruction Manual  
**Also required (not included):** 6x AA/LR6 Batteries, microSD Memory Card

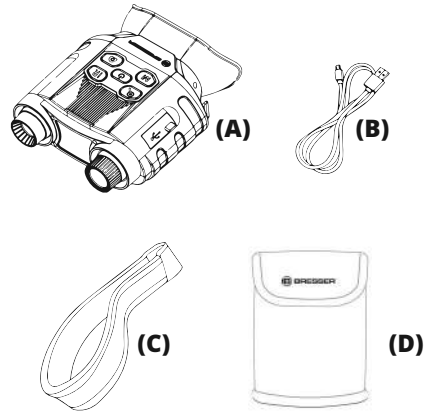

### 4. FEATURES

- Digital Night Vision
- Electronic View Finder
- F1.2 Large Aperture
- IR LED 850nm
- Visible Distance: 120 m at Night, 300m at Day
- 2x Optical Lens, 4x Digital Zoom, total up to 8x
- Automatic IR Cutter

## 5. PARTS OVERVIEW

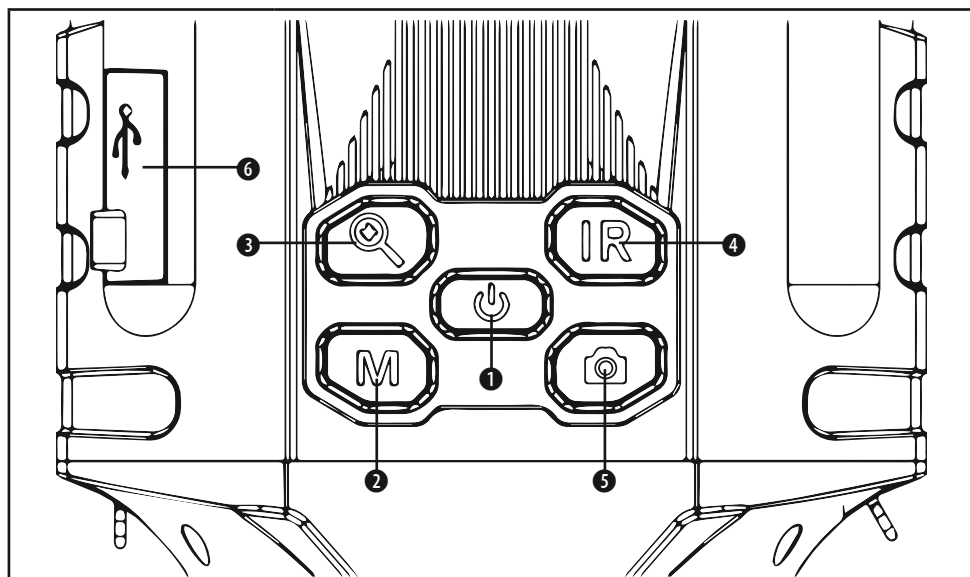

<p>① <b>POWER knob</b></p>	<ul style="list-style-type: none"> <li>• Long press for power on and off.</li> <li>• Short press for 10 (0-9) levels of screen brightness.</li> </ul>
<p>② <b>MODE knob</b></p>	<ul style="list-style-type: none"> <li>• 4 modes available: Photo / Video / Playback / Menu (in a loop).</li> <li>• When powered on, the default mode is Photo.</li> <li>• Press M to change to the next mode.</li> </ul>
<p>③ <b>ZOOM knob</b></p>	<ul style="list-style-type: none"> <li>• In Photo or Video mode, press Zoom knob to zoom in at multiple levels. The maximum zoom is 8×. Once reaching 8×, keep pressing to go back to 2×.</li> <li>• In Playback mode, press Zoom knob to playback to the next file.</li> <li>• In Menu mode, press Zoom knob to go up.</li> </ul>
<p>④ <b>IR knob</b></p>	<ul style="list-style-type: none"> <li>• In Photo or Video mode, press IR knob for 7 levels of brightness (IR off &gt; IR1 &gt; IR2 &gt; IR3 &gt; IR4 &gt; IR5 &gt; IR6 &gt; IR7 &gt; IR off)</li> <li>• In Playback mode, press IR knob to playback to the previous file.</li> <li>• In Menu mode, press IR knob to go down.</li> </ul>
<p>⑤ <b>TRIGGER knob</b></p>	<ul style="list-style-type: none"> <li>• In Photo mode, press Trigger knob to take photos.</li> <li>• In Video mode, press Trigger knob to start video recording and press once again to stop recording.</li> <li>• In Playback mode, press Trigger knob to enter selected item.</li> </ul>

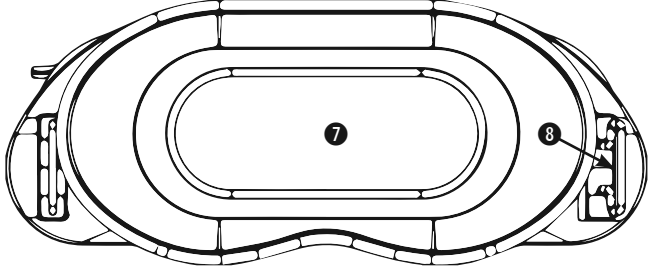
<p>⑥ <b>Card Slot and USB port</b></p>	<ul style="list-style-type: none"> <li>• Before inserting microSD card into the card slot, make sure that the device is powered off.</li> </ul> <p><i>Note:</i>  <b>USB port to be used for data transmission only, not for charging! Always use the provided USB cable to connect with a PC!</b></p>
<p>⑦ <b>LCD</b>        ⑧ <b>Neck Strap</b></p>	

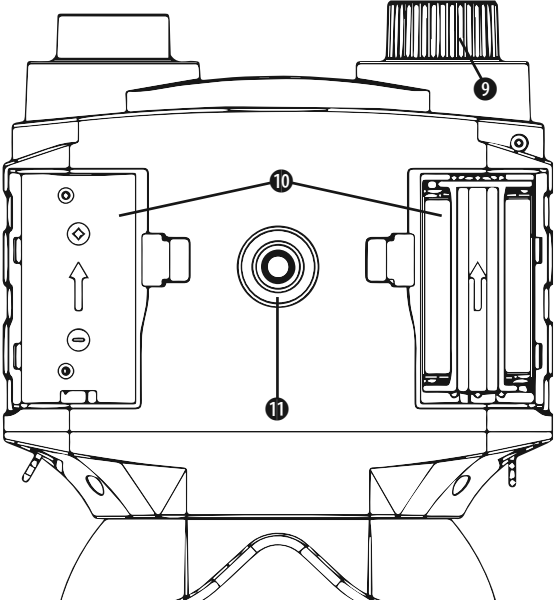
<p>⑨ <b>Focus Ring</b>        ⑩ <b>Battery Compartments with cover</b>        ⑪ <b>Tripod Connection</b></p>	
--	--

## Installing batteries

- (1) Remove the covers.
- (2) Put in 3 pieces of AA/LR6 type batteries into each battery compartment. When inserting the batteries, pay attention to the correct polarity + and -.
- (3) Re-attach the covers.

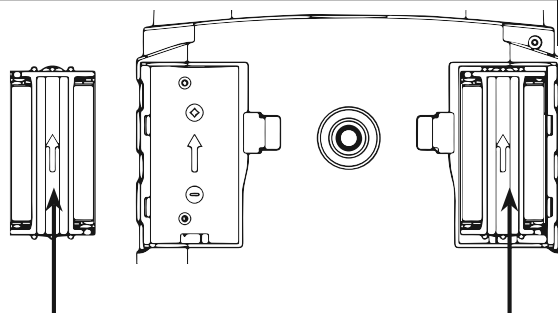

## Inserting microSD card

- (1) **Make sure that the device is powered off!**
- (2) Insert the microSD card in the direction as shown. Push it into the card slot to lock it.
- (3) To remove the card, push it to release. When the card is partially ejected, pull it out.

### Note:

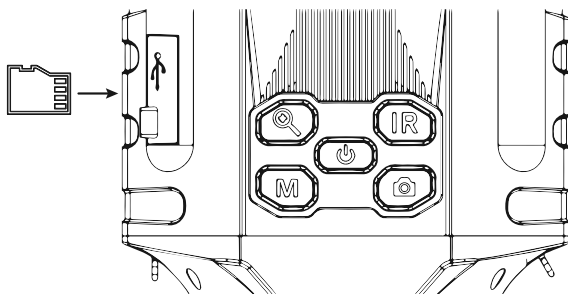

*When using a card with previous files saved, it is recommended to save the files to your computer first, and then format the card before use. To format the card, press MODE knob several times to reach menu, and select "Format SD".*





## 6. TURNING ON THE DEVICE

- (1) Long press the POWER button to turn on the device. Once the power is on, look onto the LCD screen for first preview.
- (2) Adjust the focus by turning the focus ring at the right front lens.
- (3) For daytime use, make sure the IR is off (0). For night use, turn on the IR by pressing the IR knob. Increase the brightness by pressing the button repeatedly to set one of the 7 levels (IR1 to IR7).
- (4) Long press the POWER knob to shut down the device.
- (5) If the screen brightness needs to be adjusted, short press the Power button, or go to the "Menu Settings" to adjust. The device will save the brightness settings from the last use.

## 7. TAKING A PICTURE

- (1) When the device is powered on, Photo mode is set by default.
- (2) Check the left top corner of the screen for the  icon. If the  icon is not visible, press the MODE knob multiple times until the icon is shown.
- (3) Turn the focus ring for focussing. (see “Turn on the device” section for details)
- (5) At night, adjust the brightness by pressing the IR knob. (see “Turn on the device” section for details)
- (6) Press the TRIGGER knob to take a picture.

## 8. RECORDING A VIDEO

- (1) Turn on the device.
- (2) Press the MODE knob to enter video mode. Check the left top corner of the screen for the  icon. If the  icon is not visible, press the MODE knob until the icon is shown.
- (3) Turn the focus ring for focussing. (see “Turn on the device” section for details)
- (4) At night, adjust the brightness by pressing the IR knob. (see “Turn on the device” section for details)
- (5) Press the TRIGGER knob to start video recording, and press it again to stop recording.

## 9. USING DIGITAL ZOOM

Press the ZOOM knob to zoom in at multiple levels up to 8x. Once reaching 8x, keep pressing to go back to 2x.

## 10. PLAYBACK

- (1) Press the MODE knob until the  icon is shown in the top left corner of the screen.
- (2) The LCD will show the last file saved. If it was a photo, the photo will be shown on the screen, with “JPG” wording on the left bottom corner. If it was a video, wording “AVI” will be shown on the left bottom corner.
- (3) Press the TRIGGER knob to play, delete one, delete all, or exit.
- (4) Press the IR knob to go to the previous file, and press ZOOM knob to go to the next file.

## 11. DATA TRANSMISSION

To upload the photos and videos, connect the device with a computer by using the provided USB cable.

**Note:** *The USB cable is for data transmission only, not for charging the device.*

## Display Information

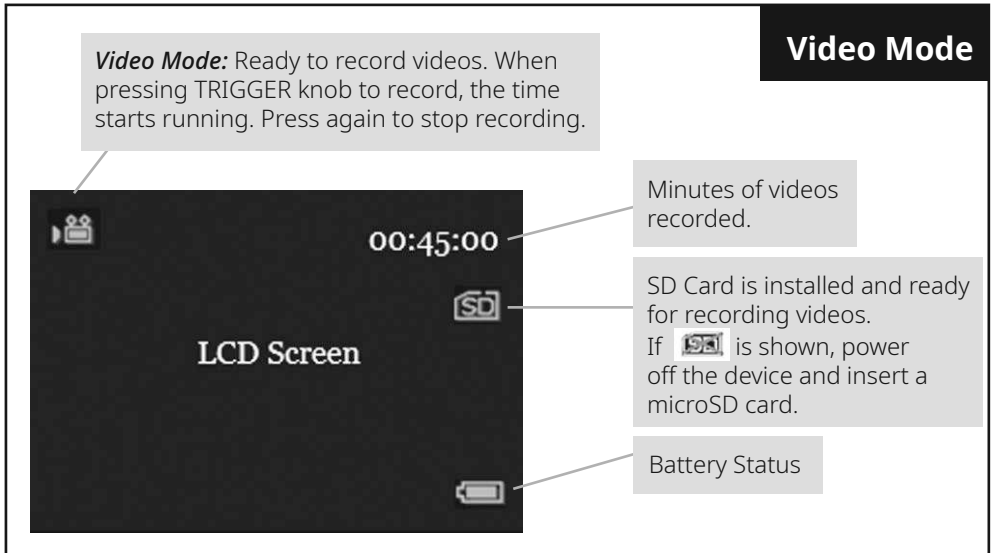
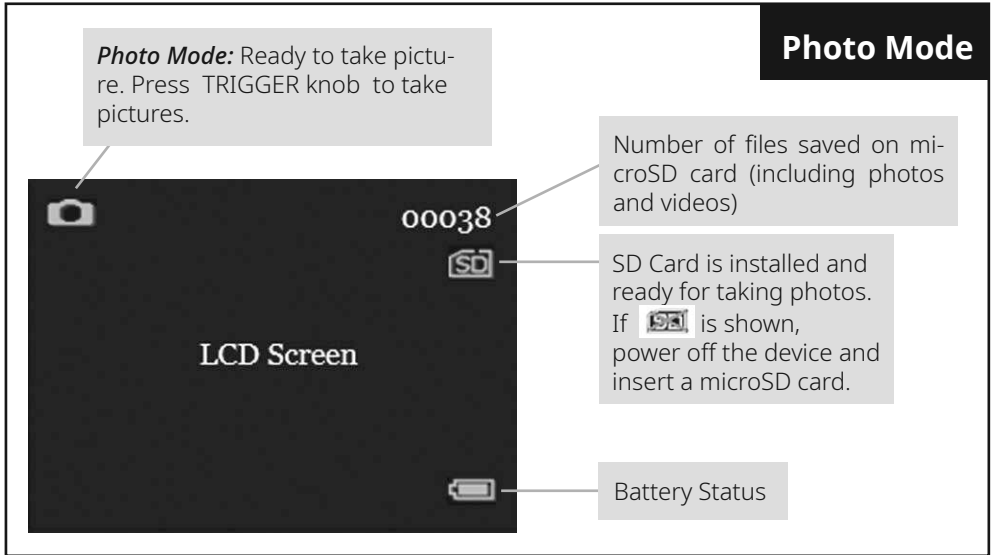

# Playback Mode

*Playback Mode:* Ready to view or delete photos or videos.



This means current file is the 38th among 38 taken (including photos and videos).

Battery Status

This means current file is a video (.avi file format)

This means current file is a photo (.jpg file format)

## 12. MENU SETTINGS

### 1. Entering the menu and changing parameters

This is to set up parameters for the device if you wish to change default settings. Press MODE knob multiple times until the Menu is shown. Press IR knob to go down the menu or ZOOM knob to go up the menu. Press TRIGGER knob to enter. Once the desired setting is selected, press TRIGGER knob to save it. Press MODE knob to exit and go back to the Photo mode.

## 13. MENU STRUCTURE

### 1. Main menu

- Format SD      Formatting microSD card
- Power Save    setting up auto power off
- Date            Date setting
- Time            Time setting
- Flicker        Refresh rate
- LCD Backlight    setting the LCD brightness
- Date/Time Tag    showing date and time on photos
- Version        Info on firmware version (for reference only)

### 2. Format SD

- Yes            deleting all files on microSD card (recovery impossible)
- No            stop deleting all files

**NOTE: Deleted files cannot be recovered!**

### 3. Power Save

Off	No auto power off (Default Setting)
5min	Auto power off in 5 mins without actions
10min	Auto power off in 10 mins without actions
15min	Auto power off in 15 mins without actions
30min	Auto power off in 30 mins without actions

### 4. Date

YY/ MM/ DD	Press TRIGGER knob to enter menu. Press ZOOM or IR knob to go left and right or up and down Press TRIGGER knob to save settings and exit
------------	--

### 5. Time

hr/ min/ sec	Press TRIGGER knob to enter menu. Press ZOOM or IR knob to go left and right or up and down Press TRIGGER knob to save settings and exit
--------------	--

### 6. Flicker

60Hz	Default setting for U.S. and Japan
50Hz	Default setting for EU

### 7. LCD Backlight

Default setting is 5.  
Indicating backlight levels (0-9). The higher the setting, the brighter the display.

### 8. Date/ Time Tag

Off	Default setting is off
On	Date/time Tag is visible on photos

### 9. Version

Info on firmware version (for reference only)

## 14. TROUBLESHOOTING

#### Device Power Off:

- If the device fails to activate, check for defective, missing or improperly-installed batteries. Replace or install batteries correctly. Please make sure to use only Alkaline batteries.

#### Poor Image:

- If you wear glasses, please keep them on while using the device.
- For night observation, make sure that IR (infrared) is switched on. The darker the environment, the higher the infrared illumination.
- Adjust the focus by slowly turning the Focus wheel at the front bottom of the device. Make sure it is focused.
- During daylight hours, make sure the IR is off. For use during nighttime hours, make sure the IR is on.

## Message “Please insert SD card” is shown but card is inserted

- Turn off the device and insert the card again in the direction as shown in the graph.  
**Note: The microSD card must to be inserted when the device is powered off.**
- Check the microSD card compatibility.
- Try to insert the card more smoothly or insert a different microSD card.

## 15. CLEANING AND MAINTENANCE

Before cleaning the device, disconnect it from the power supply (remove batteries)!

Only use a dry cloth to clean the exterior of the device. To avoid damaging the electronics, do not use any cleaning fluid.

Protect the device from dust and moisture. The batteries should be removed from the unit if it has not been used for a long time.

## 16. DISPOSAL



Dispose of the packaging materials properly, according to their type, such as paper or cardboard. Contact your local waste-disposal service or environmental authority for information on the proper disposal.



Do not dispose of electronic devices in the household garbage!  
As per Directive 2012/19/EU of the European Parliament on waste electrical and electronic equipment and its adaptation into German law, used electronic devices must be collected separately and recycled in an environmentally friendly manner.

## 17. EC DECLARATION OF CONFORMITY

**CE** Hereby, Bresser GmbH declares that the equipment type with article number 15424 is in compliance with Directive: 2014/53/EU. The full text of the EU declaration of conformity is available at the following internet address:  
<http://www.bresser.de/download/15424/CE/15424.pdf>

.....



## Garantie

Die reguläre Garantiezeit für dieses Produkt beträgt 5 Jahre und beginnt am Tag des Kaufs. Bitte bewahren Sie den Kaufbeleg (Kassenbon/Rechnung) als Nachweis für den Kauf sorgfältig auf. Während der Garantiezeit werden defekte Geräte von Ihrem Fachmarkt vor Ort angenommen. Alternativ können Sie per Email unter **[service@bresser.de](mailto:service@bresser.de)** Kontakt mit der Servicestelle aufnehmen. Hier erhalten Sie detaillierte Informationen zu einer möglichen Retoure. Im Garantiefall erhalten Sie in jedem Fall ein neues oder repariertes Gerät kostenlos zurück. Die Entscheidung, ob eine Reparatur oder ein Tausch des Gerätes erfolgt, obliegt dem Garantiegeber.

Die Garantie erlischt, wenn am Kaufgegenstand entstandene Mängel auf folgende Umstände zurückzuführen sind:

- nicht sachgemäße Benutzung
- fahrlässige oder vorsätzliche Beschädigung durch Eigenverschulden und/oder nicht autorisierte Dritte
- fahrlässige oder vorsätzliche Beschädigung durch den Käufer und/oder Dritte
- Reparaturen oder Abänderungen, die von fremder Seite ohne unsere Beauftragung vorgenommen wurden
- Veränderungen oder Beschädigungen infolge höherer Gewalt (Unwetter, Hagel, Feuer, Stromausfall, Blitzschlag, Überschwemmung, Schneeschaden, Frosteinwirkung und sonstige Einwirkung durch Tiere, usw.)

Die Garantie erlischt ferner, wenn ein beschädigter und/oder unleserlicher oder unvollständiger Kaufbeleg vorgelegt wird.

Die gesetzlichen Gewährleistungsansprüche, deren Inanspruchnahme kostenlos ist, bleiben hierdurch unberührt.

Garantiegeber ist die BRESSER GmbH, Gutenbergstr. 2, 46414 Rhede, Deutschland.

Nach Ablauf der Garantiezeit haben Sie ebenfalls die Möglichkeit, ein defektes Gerät zwecks Reparatur zu übersenden. Nach Ablauf der Garantiezeit anfallende Reparaturen sind kostenpflichtig. Sie erhalten vor Ausführung der Reparatur einen Kostenvoranschlag von uns.

### **Im Falle einer Retoure beachten Sie bitte Folgendes:**

Nehmen Sie vor einer Rücksendung per Email unter [service@bresser.de](mailto:service@bresser.de) Kontakt mit der Servicestelle auf! Achten Sie darauf, dass der Artikel sorgfältig verpackt verschickt wird. Nutzen Sie nach Möglichkeit die Originalverpackung. Füllen Sie die Retourenmeldung (siehe Rückseite) aus und legen Sie diese zusammen mit einer Kopie des Kaufbelegs der Sendung bei. ***Unfrei-Sendungen können nicht angenommen werden!***

Servicestelle: Bresser GmbH  
Retourenabwicklung  
Gutenbergstr. 2  
D - 46414 Rhede  
Deutschland



## Warranty

The regular warranty period for this product is 5 years and starts on the day of purchase.

Please keep the proof of purchase (receipt/invoice) carefully as proof of purchase.

During the warranty period, defective devices will be accepted by your local specialist store. Alternatively, you can contact the service center by email at [service@bresser.de](mailto:service@bresser.de). Here you can find detailed information about a possible return. In the event of a warranty claim, you will always receive a new or repaired device back free of charge. It is up to the guarantor to decide whether to repair or replace the device.

The guarantee expires if defects in the object of purchase are due to the following circumstances:

- improper usage
- negligent or intentional damage through own fault and/or unauthorized third parties
- negligent or intentional damage by the buyer and/or third parties
- Repairs or alterations carried out by third parties without our order
- Changes or damage due to force majeure (storm, hail, fire, power failure, lightning, flooding, snow damage, frost and other effects caused by animals, etc.)

The warranty is also void if a damaged and/or illegible or incomplete proof of purchase is presented. Statutory warranty claims, the claim of which is free of charge, remain unaffected.

The guarantor is BRESSER GmbH, Gutenbergstr. 2, 46414 Rhede, Germany.

After the warranty period has expired, you also have the option to send a defective device for repair. Repairs after the warranty period has expired are chargeable. You will receive a cost estimate from us before carrying out the repair.

### **In case of a return, please note the following:**

Before returning an item, please contact the service center via our [service@bresser.de](mailto:service@bresser.de) email! Make sure the item is shipped carefully packaged. If possible, use the original packaging. Fill out the return form below and include it with a copy of the purchase receipt with the shipment. ***Unfree shipments cannot be accepted!***

Service point:           Bresser GmbH  
                                  Returns Processing  
                                  Gutenbergstr. 2  
                                  D - 46414 Rhede  
                                  Germany



## Service

### DE AT CH BE

Bei Fragen zum Produkt und eventuellen Reklamationen nehmen Sie bitte zunächst mit dem Service-Center Kontakt auf, vorzugsweise per E-Mail.

E-Mail: [service@bresser.de](mailto:service@bresser.de)  
Telefon\*: +49 28 72 80 74 210

#### **BRESSER GmbH**

Kundenservice  
Gutenbergstr. 2  
46414 Rhede  
Deutschland

\*Lokale Rufnummer in Deutschland (Die Höhe der Gebühren je Telefonat ist abhängig vom Tarif Ihres Telefonanbieters); Anrufe aus dem Ausland sind mit höheren Kosten verbunden.

### GB IE

Please contact the service centre first for any questions regarding the product or claims, preferably by e-mail.

E-Mail: [service@bresseruk.com](mailto:service@bresseruk.com)  
Telephone\*: +44 1342 837 098

#### **BRESSER UK Ltd.**

Suite 3G, Eden House  
Enterprise Way  
Edenbridge, Kent TN8 6HF  
Great Britain

\*Number charged at local rates in the UK (the amount you will be charged per phone call will depend on the tariff of your phone provider); calls from abroad will involve higher costs.

### FR BE

Si vous avez des questions concernant ce produit ou en cas de réclamations, veuillez prendre contact avec notre centre de services (de préférence via e-mail).

E-Mail: [sav@bresser.fr](mailto:sav@bresser.fr)  
Téléphone\*: 00 800 6343 7000

#### **BRESSER France SARL**

Pôle d'Activités de Nicopolis  
314 Avenue des Chênes Verts  
83170 Brignoles  
France

\*Prix d'un appel local depuis la France ou Belgique

### NL BE

Als u met betrekking tot het product vragen of eventuele klachten heeft kunt u contact opnemen met het service centrum (bij voorkeur per e-mail).

E-Mail: [info@bresserbenelux.nl](mailto:info@bresserbenelux.nl)  
Telefoon\*: +31 528 23 24 76

#### **BRESSER Benelux**

Donau 5-12  
7908 HA Hoogeveen  
Nederland

\*Het telefoonnummer wordt in het Nederland tegen lokaal tarief in rekening gebracht. Het bedrag dat u per gesprek in rekening gebracht zal worden, is afhankelijk van het tarief van uw telefoon provider; gesprekken vanuit het buitenland zullen hogere kosten met zich meebrengen.

### ES PT

Si desea formular alguna pregunta sobre el producto o alguna eventual reclamación, le rogamos que se ponga en contacto con el centro de servicio técnico (de preferencia por e-mail).

E-Mail: [servicio.iberia@bresser-iberia.es](mailto:servicio.iberia@bresser-iberia.es)  
Teléfono\*: +34 91 67972 69

#### **BRESSER Iberia SLU**

c/Valdemorillo, 1 Nave B  
P.I. Ventorro del Cano  
28925 Alcorcón Madrid  
España

\*Número local de España (el importe de cada llamada telefónica dependen de las tarifas de los distribuidores); Las llamadas des del extranjero están ligadas a costes suplementarios..









---

**Bresser GmbH**  
Gutenbergstraße 2  
46414 Rhede · Germany  
[www.bresser.de](http://www.bresser.de)

   @BresserEurope



**Bresser UK Ltd.**  
Suite 3G, Eden House  
Enterprise Way  
Edenbridge, Kent TN8 6HF  
Great Britain