



PROHEAT® PET TURBO DEEP CLEANER

MODEL 1799V

What's in the Box?	3
Cleaning Formulas	3
Assembly	4
Before You Clean	4
Filling the 2-in-1 Tank	5
Filling the SmartMix® Tank	5
Cleaning Your Floors	6
Rinsing the Carpet (optional)	7
Cleaning with the Hose & Attachments	8
Emptying the 2-in-1 Tank	9
After-Cleaning Care	9
Storing Your Machine	10
Troubleshooting	10

Product View

- | | |
|--------------------------------|------------------------------|
| 1. Spray Trigger | 9. Flow Indicator |
| 2. Quick Release™
Cord Wrap | 10. ReadyTools™ Dial |
| 3. Power Switch | 11. Floor Nozzle |
| 4. Hose & Tool Holder | 12. Belt Access Door |
| 5. 2-in-1 Tank | 13. DirtLifter
PowerBrush |
| 6. Recline Pedal | |
| 7. SmartMix® Tank | |
| 8. SmartMix Dial | |

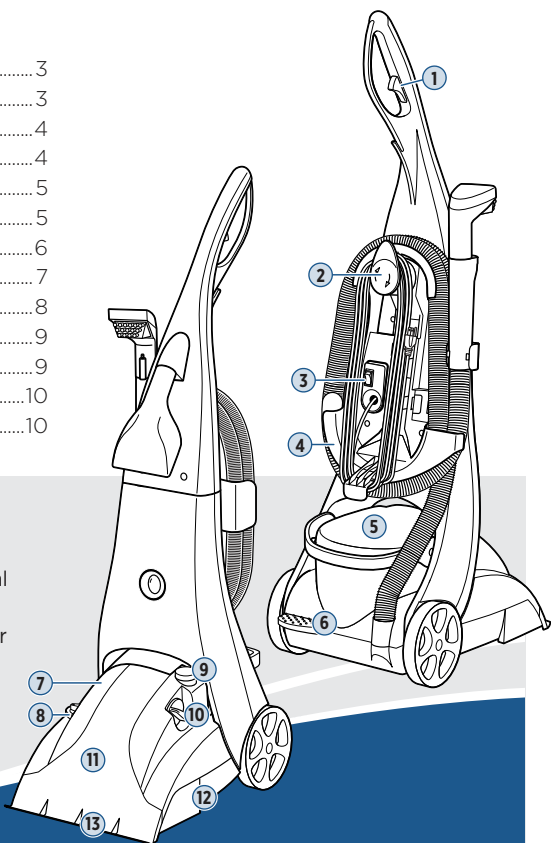

Go online for a comprehensive walkthrough of your new purchase!

This guide has everything you need to get ready for first use, including setting up, using and maintaining your machine, but online you'll find additional resources like tips and troubleshooting, videos, product registration, parts, and more. Go to support.BISSELL.com.

IMPORTANT SAFETY INSTRUCTIONS



READ ALL INSTRUCTIONS BEFORE USING YOUR APPLIANCE.

When using an electrical appliance, basic precautions should be observed, including the following:



WARNING

TO REDUCE THE RISK OF FIRE, ELECTRIC SHOCK OR INJURY:

- » Connect to a properly grounded outlet only. See grounding instructions. Do not modify the 3-prong grounded plug.
- » Do not leave appliance when it is plugged in. Unplug from outlet when not in use and before servicing.
- » Use indoors only.
- » Do not allow to be used as a toy. Close attention is necessary when used by or near children.
- » Do not use for any purpose other than described in this user guide. Use only manufacturer's recommended attachments.
- » Do not use with damaged cord or plug. If appliance is not working as it should, or has been dropped, damaged, left outdoors, or dropped into water, have it repaired at an authorized service center.
- » Do not pull or carry by cord, use cord as a handle, close a door on cord, or pull cord around sharp edges or corners.
- » Do not run appliance over cord. Keep cord away from heated surfaces.
- » Do not unplug by pulling on cord. To unplug, grasp the plug, not the cord.
- » Do not handle plug or appliance with wet hands.
- » Do not put any object into openings. Do not use with any opening blocked; keep openings free of dust, lint, hair, and anything that may reduce air flow.
- » Keep hair, loose clothing, fingers, and all parts of body away from openings and moving parts of the appliance and its accessories.
- » Turn OFF all controls before plugging or unplugging appliance.
- » Use extra care when cleaning on stairs.

- » Do not use to pick up flammable or combustible materials (lighter fluid, gasoline, kerosene, etc.) or use in areas where they may be present.
- » Do not use appliance in an enclosed space filled with vapors given off by oil-based paint, paint thinner, some moth-proofing substances, flammable dust, or other explosive or toxic vapors.
- » Do not use to pick up toxic material (chlorine bleach, ammonia, drain cleaner, etc.).
- » Do not pick up anything that is burning or smoking, such as cigarettes, matches or hot ashes.
- » Do not pick up hard or sharp objects such as glass, nails, screws, coins, etc.
- » Do not use without filters in place.
- » Use only BISSELL® cleaning formulas intended for use with this appliance to prevent internal component damage. See the "Cleaning Formulas" section of this guide.
- » Do not immerse. Use only on surfaces moistened by the cleaning process.
- » Keep appliance on a level surface.
- » Do not carry the appliance while in use.
- » Always install float before any wet pick-up operation.
- » Unplug before connecting TurboBrush® Tool.
- » Plastic film can be dangerous. To avoid danger of suffocation, keep away from children.
- » Liquid must not be directed towards equipment containing electrical components.
- » Use only the type and amount of liquids specified under the operations section of this guide.

WARNING

Improper connection of the equipment-grounding conductor can result in a risk of electrical shock. Check with a qualified electrician or service person if you aren't sure if the outlet is properly grounded. **DO NOT MODIFY THE PLUG.** If it will not fit the outlet, have a proper outlet installed by a qualified electrician. This appliance is designed for use on a nominal 120-volt circuit, and has a grounding attachment plug that looks like the plug in the illustration. Make certain that the appliance is connected to an outlet having the same configuration as the plug. No plug adapter should be used with this appliance.

GROUNDING INSTRUCTIONS

This appliance must be connected to a grounded wiring system. If it should malfunction or break down, grounding provides a safe path of least resistance for electrical current, reducing the risk of electrical shock. The cord for this appliance has an equipment-grounding conductor and a grounding plug. It must only be plugged into an outlet that is properly installed and grounded in accordance with all local codes and ordinances.

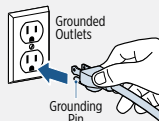

SAVE THESE INSTRUCTIONS

THIS MODEL IS FOR HOUSEHOLD USE ONLY.







COMMERCIAL USE OF THIS UNIT voids THE MANUFACTURER'S WARRANTY.

IMPORTANT INFORMATION

- » If your appliance has a motorized Brush Roll, do not leave machine running in the same spot without the handle fully upright.

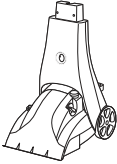
What's in the Box?

Standard accessories may vary by model. To identify what should be included with your purchase, please refer to the "Carton Contents" list located on the carton top flap.

						
Upper Handle	2 Screws, 2 Bolts, 2 Hex Nuts (taped to upper handle)	Deep Cleaner Base	Hose & Tool Holder	Trial-Sized Formula	Nozzle Clean Out Tool	Accessory Tools (may vary by model)

Cleaning Formulas

View our family of carpet cleaning formulas for your family of mess-makers at BISSELL.com.

Keep plenty of BISSELL® formulas on hand so you can clean whenever it fits your schedule. Always use genuine BISSELL formulas in your machine. Other formulas may harm the machine and void the warranty. Do not use Hard Floor Formula on area rugs or carpet.

			
Clean + Refresh Powerful cleaning and odor elimination with Febreze freshness.	PET Stain & Odor Removes tough pet stains. <i>Includes StainProtect™ to protect against future stains</i>	PRO MAX Clean + Protect Our most powerful formula for tough, ground-in dirt & stains. <i>Includes StainProtect to protect against future stains</i>	PET PRO OXY Urine Eliminator Our best formula for pet urine stains & odors. <i>Includes StainProtect to protect against future stains</i>

Certain trademarks used under license from The Procter & Gamble Company or its affiliates.

Pretreat

Pretreat spots and stains to improve carpet cleaning performance.

	
PET Stain Pretreat Permanently removes tough pet stains. Removes odors with Enzyme Action.	PET PRO OXY Stain Destroyer Permanently removes tough pet stains. Removes pet odors with OXY.

Boost

Add Boost carpet cleaning formula enhancers to any formula to increase its effectiveness.

		
OXY Boost Permanently removes old, set-in stains.	PRO MAX Boost Add to formula for 2X deep cleaning power.	PET OXY Boost Permanently removes pet stains. Removes pet odors.

⚠️ WARNING To reduce the risk of fire and electric shock due to internal component damage, use only BISSELL cleaning formula intended for use with this machine.

Assembly

The only tool you will need to assemble your deep cleaner is a Phillips-head screwdriver.

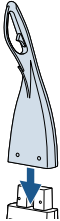
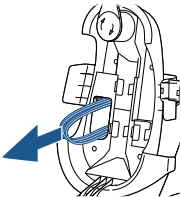
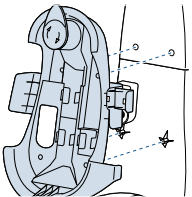
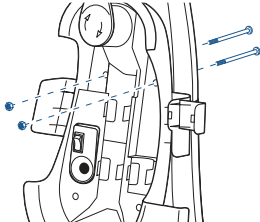
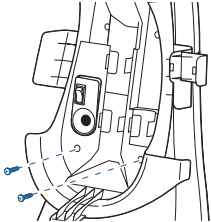
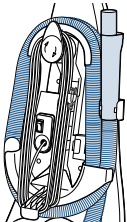
		
<p>1. First, slide the Upper Handle onto the base.</p>	<p>2. From the flat side of the Hose & Tool Holder, feed the power cord through the rounded-rectangle opening.</p>	<p>3. Align the Hose & Tool Holder with the Upper Handle holes.</p>
		
<p>4. Place Hex Nut into back of Hose & Tool Holder and hold in place. Insert bolt from the front to the back, turning the bolt into the Hex Nut until snug. Do not overtighten. Repeat for the second bolt and Hex Nut.</p>	<p>5. Insert 2 screws into lower 2 holes located just above the lower hose rack. Turn the screws until tightened.</p>	<p>6. Attach tools to the end of the hose and front of the Upper Handle. Wrap the power cord and hose.</p>

Before You Clean



Maximum Results with your ProHeat® Pet Deep Cleaner

- Move furniture to another area if cleaning an entire room (optional).
- Thoroughly vacuum area with a dry vacuum cleaner before deep cleaning.
- Plan your cleaning route to leave an exit path. It is best to begin cleaning in the corner farthest from your exit.
- Pretreating your carpet is recommended to improve cleaning effectiveness for spots and stains and heavily soiled carpets.
 1. Spray a BISSELL® Stain Pretreat formula onto high-traffic areas, soiled areas or stains.
 2. Allow to penetrate for at least 3 minutes.
 3. Deep clean carpet with machine set to Heavy Traffic cleaning mode..
- Opening windows or running a fan increases air flow in a room and expedites dry time.

⚠ WARNING Do not plug in your machine until you are familiar with all instructions and operating procedures.

Filling the 2-in-1 Tank

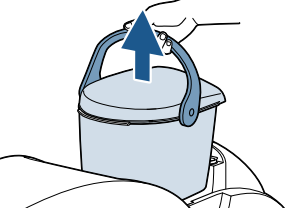
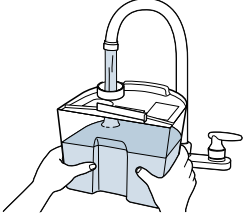
Our innovative 2-in-1 Tank system is designed with a heavy-duty flexible bladder inside for clean water. As you clean, the clean water in the bladder will empty and mix with the cleaning formula. Dirty water will be pulled out of your carpets and collect around the outside of the bladder so that clean and dirty water are always kept separate. This allows you to maximize tank space, yet only carry one tank to and from the sink for filling and emptying.

		
<p>1. Press the Recline Pedal to lay down the machine handle. Lift the 2-in-1 Tank from the base of the machine using the carry handle on the tank.</p>	<p>2. Carry the tank to the sink. Set the tank on a flat surface and rotate the handle forward to unlatch and remove the lid. Fill up the bladder with warm water (140°F/60°C MAX). Do not boil or microwave the water as it can destroy the bladder.</p> <p>Optional: Add 2 ounces of BISSELL Boost formula to the bladder for even more cleaning power.</p>	<p>3. Return the tank lid by matching it to the tank edges. The tank handle must be in the forward position in order to set the lid in place. Rotate the handle back to secure the latch.</p> <p>Note: Remember to secure the lid before picking up the tank.</p>

Filling the SmartMix® Tank

The SmartMix feature automatically mixes clean water with the BISSELL® Advanced cleaning formula.

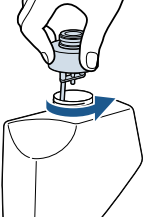
	
<p>1. Lift the SmartMix tank up and out of the machine base.</p>	<p>2. Fill the tank by first unscrewing the cap and insert. Fill with water to the WATER line. Fill with formula to the FORMULA line. Turn the cap and screw on tightly to secure. Return the tank to the machine for a snug fit.</p> <p>Note: Make sure the cap is properly seated to avoid leaking.</p>

⚠ WARNING To reduce the risk of electric shock due to internal component damage, use only BISSELL cleaning formulas intended for use with the deep cleaner.

Cleaning Your Floors

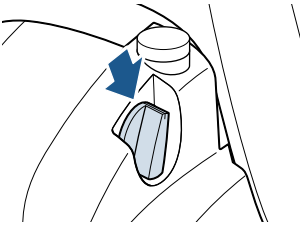

1. Set the ReadyTools™ Dial to **Floor Cleaning**.

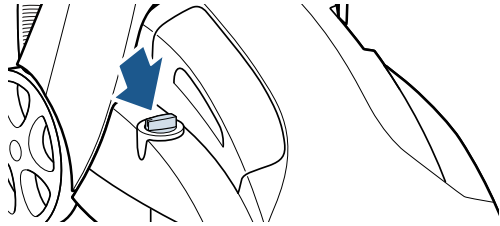

2. Choose a SmartMix® Setting. Each setting is designed to adjust proper amounts of water and cleaning formula for your carpet.

● **Heavy Traffic:** For your dirtiest carpeted areas.

◐ **Normal:** For lightly soiled carpet.

○ **Water Rinse:** Will not put cleaning formula on carpet.

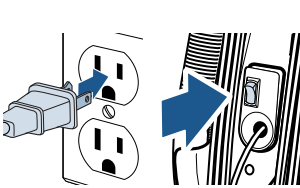

3. Plug the power cord into a properly grounded outlet. Press the Power Switch to turn the machine ON.

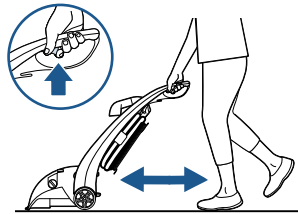

4. While pressing the trigger, make one slow pass forward and back to put water and formula down.

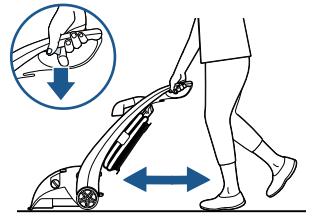

5. Release the trigger and make one slow pass forward and back over the same area to pick up the water and formula that was just put down. Repeat cleaning passes until the liquid coming up appears clean. Continue passes without pressing the trigger until you can't see any more water being pulled up.

ATTENTION

- To prevent damage to Berber carpets, avoid repeated strokes in the same area.
- Do not overwet carpet. Be careful not to run over loose objects or edges of area rugs. Stalling the brush may result in premature belt failure.

⚠ WARNING To reduce the risk of injury, be extra careful when cleaning stairs. Make sure the machine is secure and level.

Rinsing the Carpet (optional)

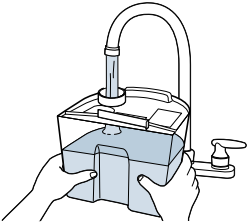
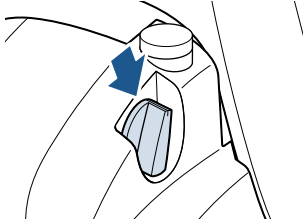
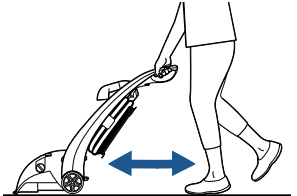
		
<p>1. Rinse out your tank if you added Boost formula. The tank should only be filled with water for rinsing.</p>	<p>2. Choose the Water Rinse setting on the SmartMix® Dial.</p>	<p>3. Make wet and dry passes. Continue passes without pressing the trigger until you can't see any more water being pulled up.</p>

ATTENTION

- To prevent damage to Berber carpets, avoid repeated strokes in the same area.
- Do not overwet carpet. Be careful not to run over loose objects or edges of area rugs. Stalling the brush may result in premature belt failure.

⚠ WARNING To reduce the risk of injury, be extra careful when cleaning stairs. Make sure the machine is secure and level.

Cleaning with the Hose & Attachments

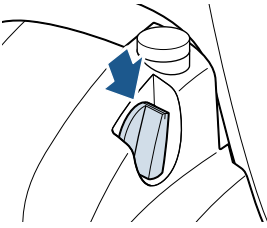

1. Set the ReadyTools™ Dial to the **Tools** setting. This will allow the machine to divert the spray and suction to the hose.

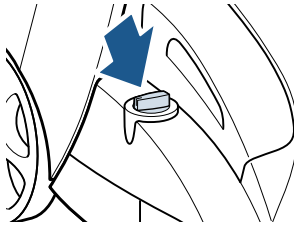

2. Set the SmartMix® Dial to the **Normal** setting.



3. Attach the cleaning tool to the end of the hose.

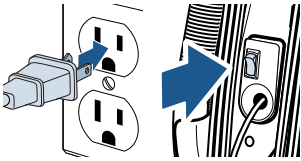

4. Plug the power cord into a properly grounded outlet.
Press the Power Switch to turn the machine ON.

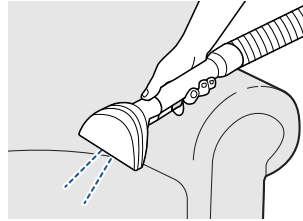

5. Press the trigger to spray solution on the area you are cleaning. Slowly move the tool back and forth over the soiled surface. Release the trigger to suction up the soiled area. Work in small sections.

When finished, rinse the hose and tool by suctioning warm water from a bowl. Allow the hose and tool to dry and re-wrap the hose & tool on the machine before storing.

ATTENTION

- Check upholstery tags for any special care instructions. If possible, check for colored stuffing as it is possible the color could bleed through. Check for colorfastness in a hidden area, like the back or underside of the furniture.
- Do not overwet carpet.

⚠ WARNING To reduce the risk of injury, be extra careful when cleaning stairs. Make sure the machine is secure and level.

Emptying the 2-in-1 Tank

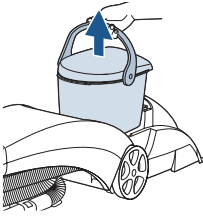

1. Press the Power Switch OFF. Remove the 2-in-1 Tank from the base by lifting up on the tank's carry handle.

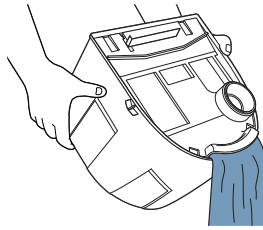

2. Rotate the carry handle to unlatch the lid and empty the tank.

After-Cleaning Care

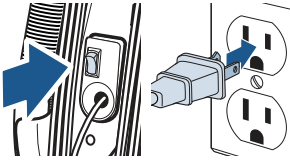

1. Turn power OFF and unplug the machine. Always wrap the power cord and make sure the hose is securely wrapped.

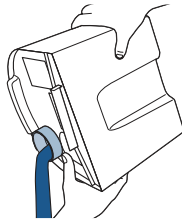

2. Make sure you rinse the 2-in-1 Tank an extra time on the last rinse. Rinse under and around the bladder.

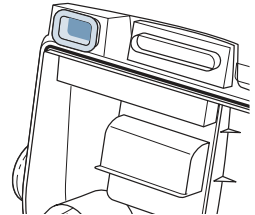

3. Remove and rinse the red lint screen.

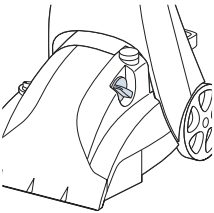

4. Clean the flow indicator filter after each use. Unscrew the cap to lift the red rotor and white filter. Rinse all parts with water and return them to the machine. Twist the cap back on, but do not overtighten.



5. Insert the Nozzle Clean Out Tool into the thin slot on the end of the Floor Nozzle. Clean until free of pet hair or debris. Use the opposite side of the tool to clean the Brush Rolls by combing the bristles to help loosen hair or debris.

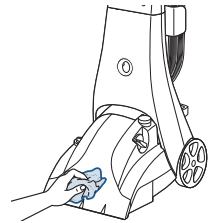

6. Wipe the machine's exterior with a soft cloth. Once your carpet is dry, vacuum again to remove any excess hair or fuzz on your carpet.

⚠ WARNING To reduce the risk of fire, electric shock, or injury, turn power OFF and disconnect plug from electrical outlet before performing maintenance or troubleshooting.

Storing Your Machine

Once your cleaning is complete, make sure the the 2-in-1 tank and SmartMix® Tank is emptied and rinsed out. Store in a closet or basement for the next use.

Troubleshooting

🔧 Below are some of the issues you may run into. If you don't see the issue you're experiencing below, visit support.BISSELL.com.

Problem	Possible Cause	Remedies
Reduced spray or no spray	Bladder may be empty.	Refill bladder with hot tap water.
	Filter may be clogged.	Clean out the flow indicator following steps on page 8.
	Tanks may not be seated properly.	Turn power OFF (O); remove & reseal tanks.
	Pump may have lost prime.	Turn power OFF (O); after 1 minute turn ON and press trigger.
	Pump belt may be broken.	Turn ON the machine and check to see that the DirtLifter PowerBrush turns.
	The 2-in-1 and SmartMix® Tanks are empty.	Refill tanks according to page 4.
	Cleaning mode switch is not fully on a mode.	Ensure the dial is in the correct position.
DirtLifter® PowerBrush does not turn	Brush belt or pump belt is off or broken.	Turn the machine OFF (O) and unplug from the outlet. To check if the brush belt or pump belt has broken, you will need a flathead screwdriver. Insert the blade end into the lower slot of the Belt Access Door to release the lower snap. If necessary, insert the blade end into the upper slot to release the upper snap. Examine the belt for breakage. If broken, visit BISSELL.com for replacement part information.
Reduced suction or no suction	ReadyTools™ Dial may be on the wrong setting for the cleaning job.	Set ReadyTools™ Dial to the proper setting, depending on how you are using your machine.
	2-in-1 Tank lid is not properly installed.	Reinstall lid following steps on page 4.
	2-in-1 Tank is not properly seated.	2-in-1 Tank must be firmly seated to function; remove and reseal tank.
	Poor tool position. (Handheld attachments only.)	Adjust angle; apply more downward pressure.
	2-in-1 Tank has picked up maximum dirty water.	Empty tank following steps on page 8.

⚠️ WARNING To reduce the risk of fire, electric shock, or injury, turn power OFF and disconnect plug from electrical outlet before performing maintenance or troubleshooting.

NOTICE To reduce the risk of a leaking condition, do not store machine where freezing may occur. Damage to internal components may result.



We're Waggin' Our Tails!

BISELL® proudly supports BISELL Pet Foundation® and its mission to help save homeless pets. When you buy a BISELL product, you help save pets, too. We're proud to design products that help make pet messes, odors and pet homelessness disappear.

Visit [BISELLsavespets.com](https://www.bissellsavespets.com) to learn more.

But wait, there's more!

Join us online for a complete guide to your new product, including troubleshooting, product registration, parts, and more.

Go to [support.BISELL.com](https://support.bissell.com).



REGISTER



INFO



VIDEOS



PARTS



SUPPORT



PROHEAT® PET TURBO LIMPIADORA PROFUNDA MODELO 1799V

Lo que hay en la caja?.....	3
Fórmulas de limpieza.....	3
Ensamblaje.....	4
Antes de limpiar.....	4
Llene el Tanque 2-en-1 con agua.....	5
Llenado del tanque de fórmula SmartMix®...5	
Limpieza del piso.....	6
Enjuague de la alfombra (opcional).....	7
Limpieza con manguera y accesorios.....	8
Vacíe el Tanque 2-en-1.....	9
Cuidado después de la limpieza.....	9
Almacenamiento de la máquina.....	10
Solución de problemas.....	10

Vista del producto

1. Gatillo para el rocío
2. Soporte para envolver el cordón Quick Release™
3. Interruptor de encendido
4. Soporte para manguera y accesorios
5. Tanque 2-en-1
6. Pedal de reclinar
7. Tanque SmartMix™
8. Dial SmartMix®
9. Indicador de flujo
10. Dial ReadyTools™
11. Boquilla para pisos
12. Puerta para acceso a la correa
13. DirtLifter PowerBrush

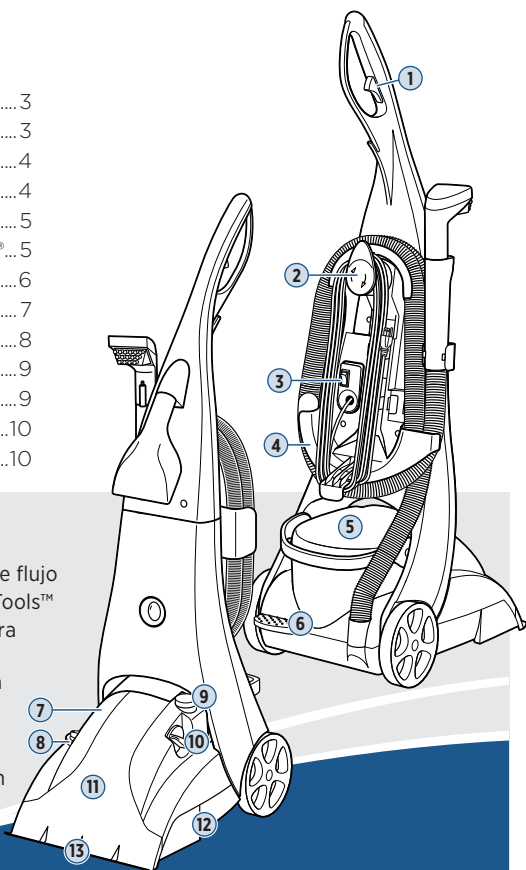

¡Visite el sitio web para obtener información completa de su producto!

Esta guía tiene todo lo que necesita para prepararse para el primer uso, incluida la configuración, el uso y el mantenimiento de su equipo, pero en línea encontrará recursos adicionales como consejos y solución de problemas, videos, registro de productos, piezas y más. Visite support.BISSELL.com.

INSTRUCCIONES IMPORTANTES DE SEGURIDAD



LEA TODAS LAS INSTRUCCIONES ANTES DE USAR EL ELECTRODOMÉSTICO.

Cuando utilice electrodomésticos, debe respetar las medidas de precaución básicas, incluyendo las siguientes:



ADVERTENCIA

PARA DISMINUIR EL RIESGO DE INCENDIO, DESCARGAS ELÉCTRICAS O LESIONES:

- » Conecte solo a un tomacorriente con la debida puesta a tierra. Consulte las instrucciones de puesta a tierra. No modifique el enchufe con puesta a tierra de 3 clavijas.
- » No deje el electrodoméstico enchufado. Desenchúfelo del tomacorriente cuando no esté en uso y antes de repararlo.
- » Solo para uso en interiores.
- » No permita que se use como un juguete. Es necesaria una estricta supervisión cuando los niños lo utilicen o estén cerca.
- » No use este electrodoméstico para otro fin que no sea el especificado en esta Guía del usuario. Use solo los accesorios recomendados por el fabricante.
- » No lo utilice si el enchufe o el cable están dañados. Si el electrodoméstico no funciona correctamente, ha sufrido caídas, se ha dañado, se ha dejado en el exterior o se ha caído al agua, llévelo a un centro de servicio autorizado para su reparación.
- » No lo jale ni transporte del cable, no use el cable como manija, no cierre puertas sobre el cable ni jale del cable alrededor de esquinas o bordes filosos.
- » No pase el electrodoméstico por sobre el cable. Mantenga el cable alejado de superficies calientes.
- » No jale del cable para desenchufarlo. Para desenchufarlo, tome el enchufe, no el cable.
- » No manipule el enchufe ni el electrodoméstico con las manos mojadas.
- » No coloque ningún objeto en las aberturas. No use el electrodoméstico si hay aberturas bloqueadas; mantenga las aberturas libres de polvo, pelusas, cabellos o cualquier objeto que pueda reducir el flujo de aire.
- » Mantenga el cabello, las ropas holgadas, los dedos y todas las partes del cuerpo lejos de las aberturas y piezas en movimiento del electrodoméstico y sus accesorios.
- » Apague todos los controles antes de enchufar o desenchufar el electrodoméstico.

- » Tenga sumo cuidado cuando limpie sobre escaleras.
- » No lo use para aspirar líquidos inflamables o combustibles (líquido para encendedores, gasolina, queroseno, etc.) ni en áreas en que estos estén presentes.
- » No utilice el electrodoméstico en un espacio cerrado lleno de los vapores despedidos por pintura a base de aceite, disolventes de pintura, algunas sustancias repelentes de polillas, polvo inflamable u otros vapores explosivos o tóxicos.
- » No lo use para aspirar materiales tóxicos (blanqueador de cloro, amoníaco, limpiador para desagüe, etc.).
- » No aspire objetos encendidos o con humo, como cigarrillos, fósforos o cenizas calientes.
- » No aspire objetos duros o filosos tales como vidrio, clavos, tornillos, monedas, etc.
- » No lo use si los filtros no están en su lugar.
- » Utilice solo las fórmulas de limpieza BISSELL® destinadas para usarse con este electrodoméstico, con el fin de evitar el daño de los componentes internos. Consulte la sección de "Fórmulas de limpieza" de esta guía.
- » No la sumerja. Utilícelo únicamente sobre superficies humedecidas por el proceso de limpieza.
- » Mantenga el electrodoméstico sobre una superficie nivelada.
- » No transporte el electrodoméstico mientras esté en uso.
- » Siempre instale el flotador antes de realizar cualquier operación para aspirar algo húmedo.
- » Desenchufe antes de conectar el accesorio TurboBrush®.
- » La película plástica puede ser peligrosa. Para evitar el riesgo de sofocación, manténgala alejada de los niños.
- » No se debe dirigir el líquido hacia equipos que contengan componentes eléctricos.
- » Use solo el tipo y la cantidad de líquidos que se especifican en la sección Funcionamiento de esta guía.

ADVERTENCIA

La conexión inapropiada del conductor de puesta a tierra del equipo puede causar peligro de descarga eléctrica. Consulte a un electricista o personal de mantenimiento calificado si no está seguro de que el tomacorriente tenga una puesta a tierra adecuada. **NO MODIFIQUE EL ENCHUFE.** Si el enchufe no encaja en el tomacorriente, pídale a un electricista calificado que instale el tomacorriente adecuado. Este electrodoméstico está diseñado para utilizarse en un circuito nominal de 120 voltios y cuenta con un accesorio de puesta a tierra similar al que se muestra en la ilustración. Asegúrese de que el electrodoméstico esté conectado a un tomacorriente con la misma configuración que el enchufe. No debe utilizarse ningún adaptador para enchufes con este electrodoméstico.

INSTRUCCIONES DE PUESTA A TIERRA

Este electrodoméstico debe conectarse a un sistema de cableado con puesta a tierra.

En caso de mal funcionamiento o avería, la puesta a tierra hace que pase la menor resistencia de corriente eléctrica y reduce el riesgo de descarga eléctrica. El cable para este electrodoméstico cuenta con un conductor de puesta a tierra del equipo y un enchufe con puesta a tierra. Solo debe enchufarse a un tomacorriente correctamente instalado y conectado a tierra de acuerdo con todas las normativas y ordenanzas locales.



GUARDE ESTAS INSTRUCCIONES



ESTE MODELO ES SOLO PARA USO DOMÉSTICO. EL USO COMERCIAL DE ESTA UNIDAD ANULA LA GARANTÍA DEL FABRICANTE.

INFORMACIÓN IMPORTANTE

Si el electrodoméstico tiene un cepillo giratorio motorizado, no deje la máquina funcionando en el mismo lugar sin que la manija esté completamente en posición vertical.

Lo que hay en la caja?

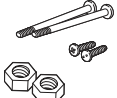
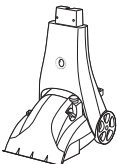
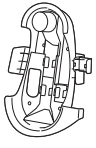
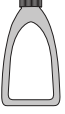
Los accesorios estándar pueden variar según el modelo. Para saber qué debe estar incluido en su compra, consulte la lista de "Contenido de la caja" en la solapa superior de la misma.

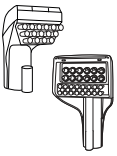
						
Mango superior	2 tornillos, 2 pernos, 2 tuercas hexagonales (adheridas al mango superior)	Base de la limpiadora profunda	Soporte para manguera y accesorios	Formula BISSELL tamaño de muestra	Herramienta para la limpieza de la boquilla	Herramientas especializadas (pueden variar por modelo)

Fórmulas de limpieza

➤ Vea nuestra familia de fórmulas de limpieza de alfombras para su familia de creadores del desorden en BISSELL.com.

Mantenga a mano una buena cantidad de fórmulas BISSELL® de manera que pueda limpiar y proteger en el momento que le sea conveniente. Use siempre fórmulas BISSELL auténticas en su máquina. Otras soluciones pueden dañar la máquina y anular la garantía. No use la Fórmula Hard Floor en tapetes o alfombras.

			
Clean + Refresh Limpieza poderosa y eliminación de olores con la frescura de Febreze	PET Stain & Odor Elimina manchas rebeldes de mascotas <i>Incluye StainProtect™ para proteger contra manchas futuras</i>	PRO MAX Clean + Protect Nuestra fórmula más poderosa para manchas y suciedades rebeldes e incrustadas <i>Incluye StainProtect para proteger contra manchas futuras</i>	PET PRO OXY Urine Eliminator Nuestra mejor fórmula para manchas y olores de orina de mascotas <i>Incluye StainProtect para proteger contra manchas futuras</i>

Algunas marcas se usan bajo licencia de The Procter & Gamble Company o sus afiliados.

Tratamiento previo

Realice un tratamiento previo en las manchas para mejorar el rendimiento de la limpieza de las alfombras

	
PET Stain Pretreat Elimina permanentemente las manchas persistentes de las mascotas. Elimina los olores mediante la acción de las enzimas.	PET PRO OXY Stain Destroyer Elimina permanentemente las manchas persistentes de las mascotas. Elimina los olores con OXI.

Boost

Agregue potenciadores de fórmula de limpieza para alfombras Boost a cualquier fórmula para aumentar su eficacia.

		
OXY Boost Elimina permanentemente manchas viejas e incrustadas.	PRO MAX Boost Agregue a la fórmula para tener 2 veces el poder de limpieza	PET OXY Boost Elimina permanentemente las manchas de las mascotas. Elimina los olores.

⚠ ADVERTENCIA Para reducir el riesgo de incendios y choques eléctricos debido a daños de componentes internos, use solo fórmulas de limpieza BISSELL para usar con el dispositivo de limpieza para alfombras.

Ensamblaje

La única herramienta que necesitará para el ensamblaje de su limpiadora profunda es un destornillador Phillips.

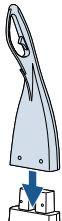
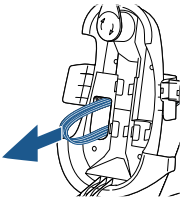
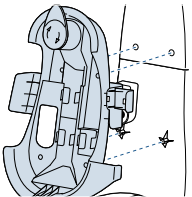
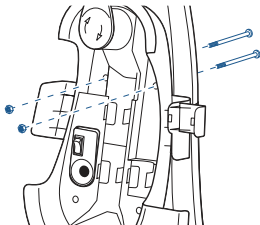
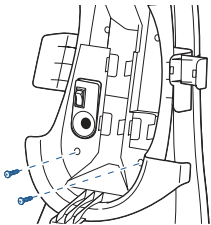
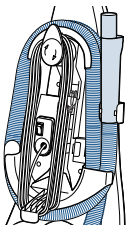
		
<p>1. Primero, deslice el mango superior sobre la base.</p>	<p>2. Desde el lado plano del soporte para manguera y accesorios, pase el cable de alimentación a través de la abertura rectangular redondeada.</p>	<p>3. Luego, alinee el soporte para manguera y accesorios con los orificios del mango superior.</p>
		
<p>4. Coloque la tuerca hexagonal en la parte posterior del soporte para manguera y accesorios, y manténgala en su lugar. Inserte un perno desde atrás hacia adelante, haciendo girar el perno en la tuerca hexagonal hasta que quede ajustado. No apriete demasiado. Repita para el segundo perno y la tuerca hexagonal.</p>	<p>5. Inserte 2 tornillos en los 2 agujeros inferiores situados inmediatamente arriba del soporte de la manguera inferior. Gire los tornillos hasta que queden ajustados.</p>	<p>6. Fije los accesorios en el extremo de la manguera y al frente del mango superior. Enrolle el cable de alimentación y la manguera.</p>

Antes de limpiar

Maximice los resultados con su limpiadora profunda ProHeat®

- Mueva los muebles a otra área si va limpiar todo el cuarto (opcional).
- aspire completamente el área con una aspiradora en seco antes de hacer la limpieza profunda.
- Planee la ruta de limpieza de manera que deje una vía de salida. Lo mejor es comenzar a limpiar la esquina más alejada de su salida.
- Se recomienda pretratar la alfombra para mejorar la efectividad de la limpieza de manchas y de alfombras muy sucias.
 1. Rocíe la fórmula BISSELL Stain Pretreat sobre las áreas con mucho tráfico, áreas con suciedad o manchas.
 2. Permita que penetre durante por lo menos 3 minutos.
 3. Limpie profundamente la alfombra con la máquina configurada en el modo de limpieza para circulación intensa.
- Abrir ventanas o hacer funcionar un ventilador aumenta el flujo de aire en una habitación y agiliza el tiempo de secado.

⚠ ADVERTENCIA No enchufe su limpiadora profunda hasta que se haya familiarizado con todas las instrucciones y los procedimientos de operación.

Llene el Tanque 2-en-1 con agua

Nuestro innovador sistema de tanque 2 en 1 está diseñado con una bolsa flexible para trabajo pesado en el interior para el agua limpia. Mientras limpia, se vaciará el agua limpia en la cámara y se mezclará con la fórmula de limpieza. Se extraerá el agua sucia de sus alfombras y se recogerá en el exterior de la cámara de manera que el agua limpia y el agua sucia se mantengan siempre separadas. Esto le permite maximizar el espacio del tanque, llevando sin embargo solamente un tanque hasta y desde el fregadero para llenar y vaciar el tanque.

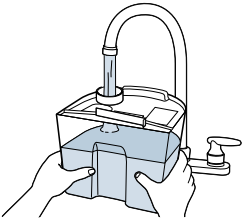
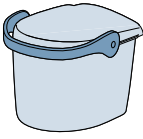
		
<p>1. Presione el pedal para reclinar para acostar el mango de la máquina. Levante el Tanque 2-en-1 de la base de la máquina usando la manija para transporte en el tanque.</p>	<p>2. Lleve el tanque al fregadero. Coloque el tanque en una superficie plana y gire el mango hacia delante para desenganchar y quitar la tapa. Llene la cámara con agua corriente caliente (140°F/60°C MÁX.). No hierva ni caliente el agua en un microondas pues puede destruir la cámara.</p> <p>Opcional: agregue 59,14 ml de fórmula BISSELL Boost a la bolsa para obtener aun más poder de limpieza.</p>	<p>3. Vuelva a instalar la tapa del tanque haciendo que coincida con los bordes del tanque. El mango del tanque debe estar en la posición hacia adelante para colocar la tapa en su sitio. Gire el mango hacia atrás para asegurar el pestillo.</p> <p>Nota: recuerde asegurar la tapa antes de alzar el tanque.</p>

Llenado del tanque de fórmula SmartMix®

La función SmartMix combina automáticamente agua limpia con la fórmula avanzada de limpieza BISSELL®.

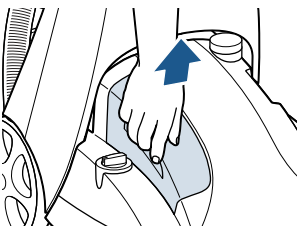
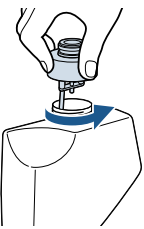
	
<p>1. Levante el tanque de fórmula SmartMix hacia arriba y fuera de la base de la máquina.</p>	<p>2. Llene el tanque de solución destornillando primero la tapa y el inserto. Llene con agua hasta la línea WATER (agua). Llene con fórmula hasta la línea FORMULA. Gire la tapa y atornille apretadamente para asegurar. Vuelva a colocar el tanque en la máquina con un ajuste apretado.</p> <p>Aviso: asegúrese de que la tapa está correctamente asentada para evitar fugas.</p>

⚠ ADVERTENCIA Para reducir el riesgo de choques eléctricos debido a daños de componentes internos, use sólo fórmulas de limpieza BISSELL para usar con la limpiadora profunda.

Limpieza del piso

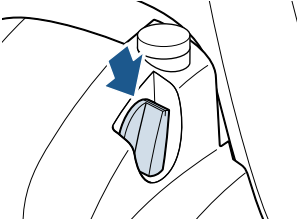
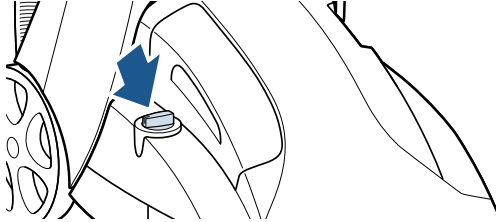
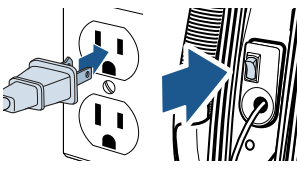
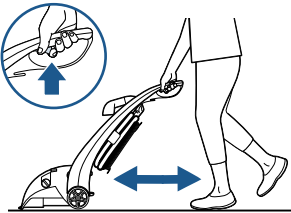
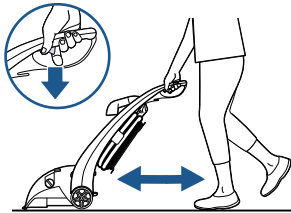
		
<p>1. Coloque el Dial ReadyTools™ en la posición de “Floor Cleaning” (Limpieza de pisos).</p>	<p>2. Seleccione el ajuste SmartMix®. Cada ajuste está diseñado para regular la cantidad correcta de agua y fórmula de limpieza para su alfombra.</p> <ul style="list-style-type: none">● Tráfico intenso: para sus áreas alfombradas más sucias.● Normal: para alfombras ligeramente sucias.○ Enjuague con agua: no usará fórmula de limpieza en la alfombra.	
		
<p>3. Enchufe el cordón eléctrico en un tomacorriente conectado a tierra adecuadamente.</p> <p>Presione el interruptor de encendido colocándolo en la posición “ON” (encendido).</p>	<p>4. Mientras presiona el gatillo haga una pasada lenta hacia adelante y atrás para aplicar agua y fórmula.</p>	<p>5. Suelte el gatillo y haga una pasada lenta hacia adelante y atrás sobre la misma área para recoger el agua y la fórmula que se acaba de aplicar.</p> <p>Repita las pasadas de limpieza hasta que el líquido que se aspira se vea limpio. Siga pasando sin apretar el gatillo hasta que vea que ya no se aspira más agua.</p>

ATENCIÓN

- Para evitar daños a las alfombras Berber, evite pasar repetidamente por la misma área.
- No moje demasiado la alfombra. Tenga cuidado de no pasar sobre objetos sueltos ni bordes de tapetes. Frenar el cepillo puede resultar en la falla prematura de la correa.

⚠ ADVERTENCIA Para reducir el riesgo de lesiones, tenga cuidado adicional al limpiar escaleras. Asegúrese de que la máquina esté segura y nivelada.

Enjuague de la alfombra (opcional)

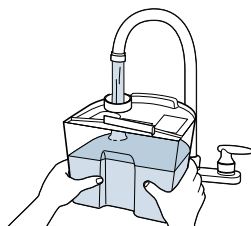

1. Enjuague el tanque si agregó la fórmula Boost. El tanque solo debe llenarse con agua para enjuagar.

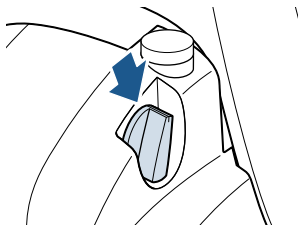

2. Seleccione el ajuste **Water Rinse** (enjuague con agua) en el dial SmartMix.

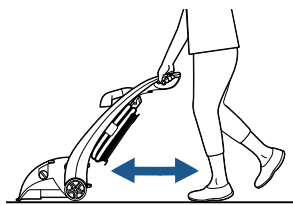



3. Haga pasadas húmedas y secas. Continúe pasando sin oprimir el gatillo hasta que vea que no se aspira más agua.

ATENCIÓN

- Para evitar daños a las alfombras Berber, evite pasar repetidamente por la misma área.
- No moje demasiado la alfombra. Tenga cuidado de no pasar sobre objetos sueltos ni bordes de tapetes. Frenar el cepillo puede resultar en la falla prematura de la correa.

⚠ ADVERTENCIA Para reducir el riesgo de lesiones, tenga cuidado adicional al limpiar escaleras. Asegúrese de que la máquina esté segura y nivelada.

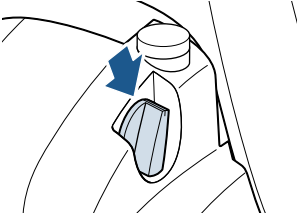
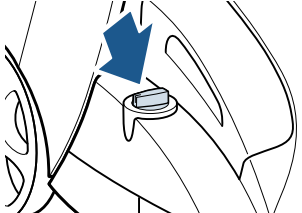
Limpeza con manguera y accesorios

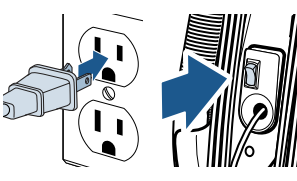
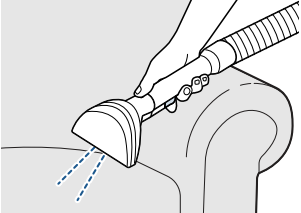
		
<p>1. Coloque el Dial ReadyTools™ en la posición de “Tools” (herramientas). Esto permitirá que la máquina desvíe el rocío y la succión a la manguera.</p>	<p>2. Ajuste el dial SmartMix en la posición Normal.</p>	<p>3. Acople la herramienta de limpieza en el extremo de la manguera.</p>
		
<p>4. Enchufe el cordón eléctrico en un tomacorriente conectado a tierra adecuadamente.</p> <p>Presione el interruptor de encendido colocándolo en la posición “ON” (encendido).</p>	<p>5. Presione el gatillo para rociar la solución en el área que está limpiando. Mueva despacio la herramienta hacia adelante y hacia atrás sobre el área manchada. Suelte el gatillo para aspirar el área manchada. Trabaje en secciones pequeñas.</p> <p>Cuando termine, enjuague la manguera y el accesorio aspirando agua tibia de un tazón. Deje que la manguera y el accesorio se sequen y vuelva a enrollar la manguera y el accesorio en la máquina antes del almacenamiento.</p>	

ATTENTION

- Compruebe los rótulos del tapizado para ver si hay instrucciones especiales para el cuidado. Si es posible, compruebe si hay relleno de colores pues es posible que el color pueda correrse a través de la tela. En un área no visible, compruebe si los colores son firmes – tal vez en la parte posterior o abajo del mueble.
- No moje demasiado el tapizado.

⚠ ADVERTENCIA Para reducir el riesgo de lesiones, tenga cuidado adicional al limpiar escaleras. Asegúrese de que la máquina esté segura y nivelada.

Vacíe el Tanque 2-en-1

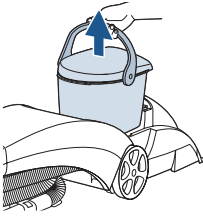

1. Presione el botón de encendido colocándolo en la posición de OFF (apagado). Extraiga el Tanque 2-en-1 de la base alzando con la manija para el transporte.

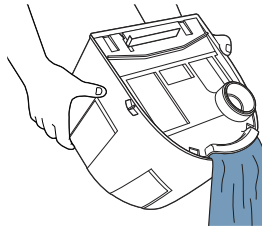

2. Haga girar la manija hasta que se libere la tapa y vacíe el tanque.

Cuidado después de la limpieza

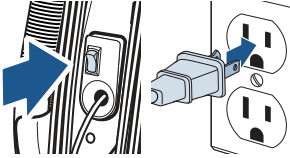

1. Apague la alimentación y desenchufe la máquina. Envuelva siempre el cordón eléctrico y asegúrese de que la manguera esté envuelta de manera segura.

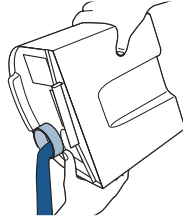

2. El vaciado final del tanque 2-en-1 siempre debe recibir un enjuague adicional. Enjuague debajo y alrededor de la bolsa.

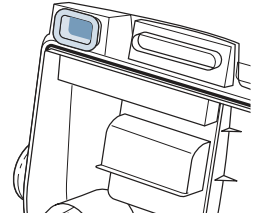

3. Después de cada uso, retire y enjuague el filtro para pelusa rojo.

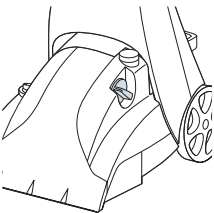

4. Limpie el filtro del indicador de flujo después de cada uso. Destornille la tapa para alzar el rotor rojo y el filtro blanco. Enjuague todas las piezas con agua y vuelva a instalarlas en la máquina. Gire la tapa para volver a instalarla, pero no la apriete demasiado.



5. Inserte la herramienta para limpiar boquillas en la ranura delgada, en el extremo de la boquilla que toca el piso. Limpie hasta que quede libre de pelo o suciedad de mascota. Use el lado opuesto de la herramienta para limpiar los cepillos cilíndricos peinando las cerdas para ayudar a soltar pelo o suciedad.

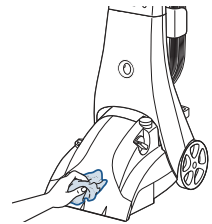

6. Limpie el exterior de la máquina usando un paño suave. Una vez que la alfombra quede seca, aspire nuevamente para eliminar cualquier exceso de pelo o pelusa de su alfombra.

⚠ ADVERTENCIA Para reducir el riesgo de incendio, choque eléctrico o lesiones, apague (OFF) el encendido y desconecte el enchufe del tomacorriente eléctrico antes de efectuar tareas de mantenimiento o identificar fallas.

Almacenamiento de la máquina

Una vez que haya completado la limpieza, asegúrese de que se vacíe y enjuague el tanque de agua. Guarde la unidad en un armario o en el sótano hasta que la use de nuevo.

Solución de problemas

🔧 A continuación, se muestran algunos de los problemas con los que podría encontrarse. Si no ve a continuación el problema que está experimentando, visite support.BISSELL.com.

Problema	Causas posibles	Acciones correctivas
Reduced spray or no spray	Es posible que la cámara esté vacía.	Vuelva a llenar la cámara con agua corriente caliente.
	El filtro puede estar obturado.	Limpie el filtro del indicador de flujo, página 8.
	Es posible que los tanques no estén bien asentados.	Apague el encendido (OFF) (O); extraiga y vuelva a asentar los tanques.
	Es posible que la bomba haya perdido el cebado.	Apague OFF (O) el encendido; después de 1 minuto encienda ON y presione el gatillo.
	Es posible que la correa de la bomba esté rota.	Encienda la máquina y compruebe para ver si gira el DirtLifter PowerBrush.
	La bolsa del tanque limpio y los tanques de mezcla inteligente están vacíos.	Vuelva a llenar los tanques según la página 4.
	El interruptor de modo de limpieza no está completamente en un modo.	Asegúrese de que el selector esté en la posición correcta.
El cepillo cilíndrico DirtLifter® PowerBrush no gira	Falta la correa del cepillo o la correa de la bomba o está rota.	Apague OFF (O) la máquina y desenchúfela del tomacorriente de la pared. Para comprobar si se ha roto la correa del cepillo o la correa de la bomba, necesita un destornillador de cabeza plana. Inserte el extremo de la hoja en la ranura inferior de la puerta de acceso de la correa para soltar el cierre a presión inferior. Si es necesario inserte el extremo de la hoja en la ranura superior para liberar el cierre a presión superior. Examine la correa para ver si está rota. Si está rota, visite BISSELL.com para obtener información sobre un reemplazo.
La succión es reducida o no hay succión	Es posible que la selección del Dial ReadyTools™ no sea la que corresponde para el trabajo de limpieza.	Ajuste el Dial ReadyTools™ en la posición correcta, dependiendo de cómo esté usando su máquina.
	La tapa del Tanque 2 en 1 no está correctamente instalada.	Vuelva a instalar la tapa; consulte la página 4.
	El Tanque 2 en 1 no está correctamente asentado.	El Tanque 2 en 1 debe estar firmemente asentado para que funcione; extraiga y vuelva a asentar el Tanque 2 en 1.
	Posición deficiente de la herramienta. (Solo accesorios de mano.)	Ajuste el ángulo; aplique más presión hacia abajo.
	El Tanque 2 en 1 ha recogido el máximo de agua sucia.	Vacíe el Tanque 2-en-1, consulte la página 8.

AVISO Para reducir el riesgo de fuga, no almacene la máquina en un lugar donde se pueda congelar. Se podrían producir daños en los componentes internos.

⚠️ ADVERTENCIA Para reducir el riesgo de incendio, choque eléctrico o lesiones, apague (OFF) el encendido y desconecte el enchufe del tomacorriente eléctrico antes de efectuar tareas de mantenimiento o identificar fallas.



¡Estamos moviendo nuestras colas!

BISSELL® orgullosamente apoya a la BISSELL Pet Foundation® y su misión de ayudar a salvar a las mascotas sin hogar. Cuando compra un producto BISSELL, también ayuda a salvar mascotas. Estamos orgullosos de diseñar productos que ayudan a hacer desaparecer la suciedad, los olores y la falta de hogar de las mascotas.

Visite [BISSELLsavespets.com](https://www.bissellsavespets.com) para obtener más información.

Pero espere. ¡Aún hay más!

Visítenos en línea para obtener información completa sobre su nuevo producto, incluidos la solución de problemas, el registro del producto, las piezas y más. [Visite support.BISSELL.com](https://www.support.bissell.com).



REGÍSTRESE



INFO



VIDEOS



PIEZAS



SOPORTE



©2020 BISSELL Inc. All rights reserved.
Part Number 1624582 06/20 RevA