

AQUAJOE®

2-ZONE ELECTRONIC WATER TIMER

Temporizador electrónico para riego de dos zonas
Minuterie d'arrosage électronique à deux zones

Model/Modelo/Modèle AJ-ET2Z

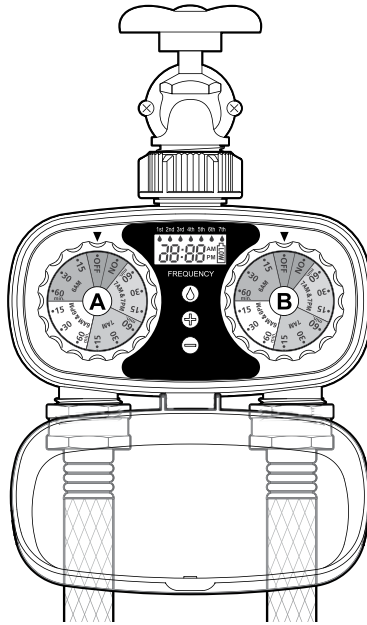

If you have any questions or comments,
please call the Snow Joe® + Sun Joe® customer service department at:

Si tiene preguntas o comentarios, comuníquese con el centro de servicio
al cliente de Snow Joe® + Sun Joe® llamando al:

Si vous avez des questions ou des commentaires, veuillez appeler
le service clientèle Snow Joe® + Sun Joe® au :

1-866-SNOWJOE (1-866-766-9563)

Know Your Electronic Water Timer

Read the owner's manual and safety rules carefully before operating your electronic water timer. Compare the illustration below to the actual unit in order to familiarize yourself with the location of the various controls and adjustments. Save this manual for future reference.

- | | |
|-----------------------|-------------------------|
| 1. Zone A Timer | 6. Zone B Timer |
| 2. Digital Screen | 7. Frequency Button |
| 3. Watering Frequency | 8. Current Time Setting |
| 4. Battery Capacity | 9. Cover |
| 5. Current Time | |

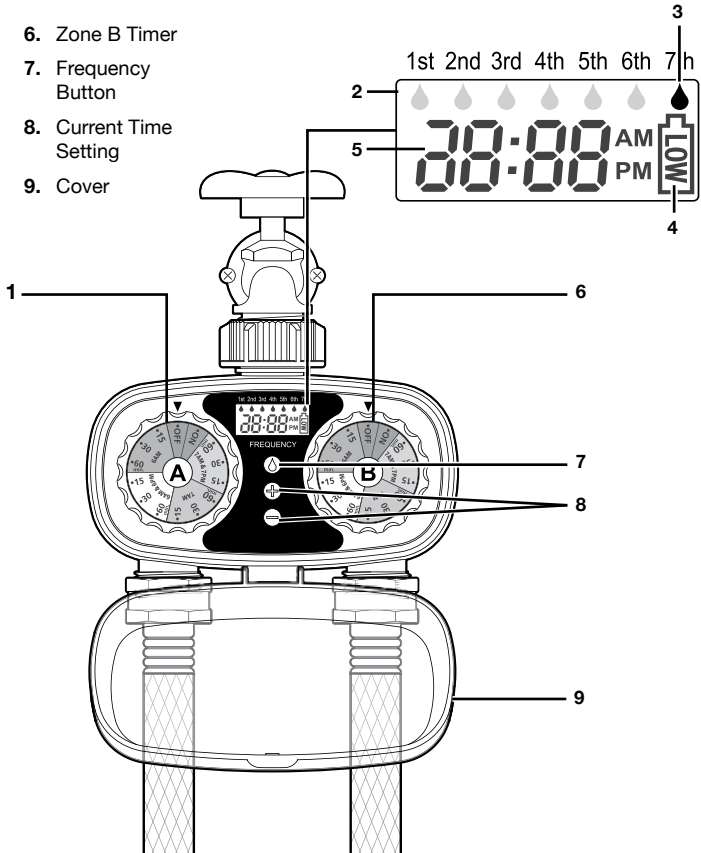

Technical Data

| | | | |
|-----------------------------------|--|-----------------------------|---------------------------|
| Power | 2 AA Alkaline batteries (not included) | Watering Cycles | 1-13 cycles |
| Operating Pressure | 10 - 100 PSI | Cycle Time Max | 60 min each |
| Max Pressure..... | 120 PSI | Watering Frequency | 12 hrs up to every 7 days |
| Rated Flow | 9.24 GPM | Valves/Number of Zones..... | 2 |
| Water Outlet/Inlet Thread Size .. | 0.75 in. (1.9 cm) | Weight | 0.9 lbs (0.4 kg) |

Battery Installation

1. Open the battery compartment on the lower back of the timer.
2. Pull out the battery compartment and insert two AA batteries (not included). Secure the battery compartment back into the unit (Fig. 1).

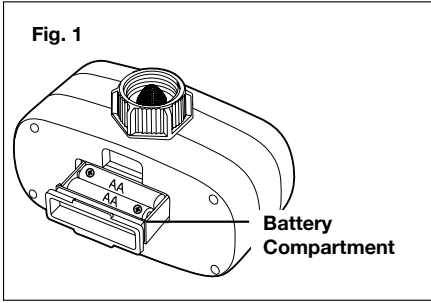

Set Current Time

Refer to Fig. 2 for the following instructions.

1. Use the "+" button to increase time displayed.
2. Use the "-" button to decrease time displayed.
3. Make sure that correct AM/PM is displayed.

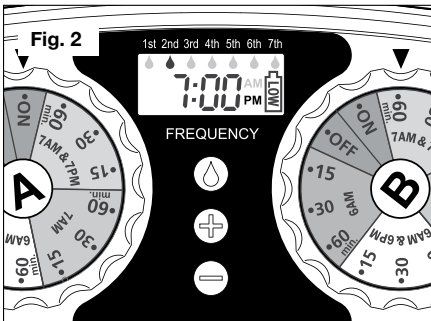

TIP : Holding "+" or "-" button down allows you to scroll or more quickly through your time selection.

Programming the Timer

1. To set watering frequency, press the "♦" button to cycle through options. Settings range from 1st to 7th. You may set up 1st (once a day), 2nd (once every two days), 3rd (once every three days), etc (Fig. 3).
2. To select water cycle on dial, turn the dial to select one of the 13 settings you wish to run. For example, water at 6 AM for 15, 30 or 60 minutes; water at 6 AM and 6 PM for 15, 30 or 60 minutes; water at 7 AM for 15, 30 or 60 minutes; and water at 7 AM and 7 PM for 15, 30 or 60 minutes (Fig. 3).

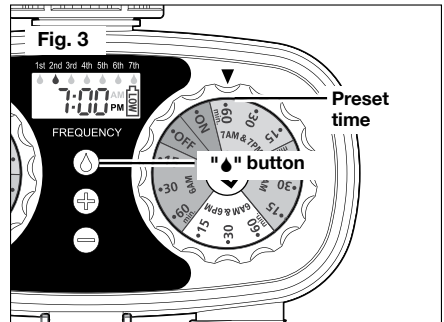

Installing the Timer

Attach timer securely to the faucet and hose. Open the faucet and leave it open. Water will turn on and shut off at the selected time. Ensure cover is closed securely.

Manual Operation

To water for non-timed application, with the water turned on at the faucet, turn the dial to ON. Turn the dial to OFF to stop manual watering (Fig. 4).

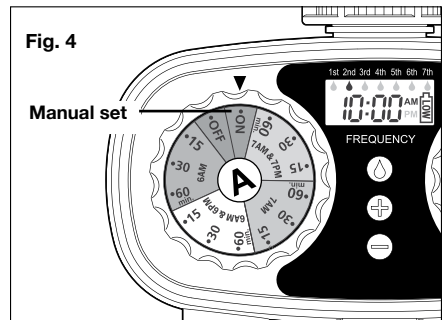



SNOW JOE® + SUN JOE® CUSTOMER PROMISE

ABOVE ALL ELSE, Snow Joe® + Sun Joe® are dedicated to you, our customer. We strive to make your experience as pleasant as possible. Unfortunately, there are times when a product does not work or breaks under normal operating conditions. We think it's important that you know what you can expect from us. That's why we created the Snow Joe® + Sun Joe® promise.

OUR PROMISE: Snow Joe® + Sun Joe® warrant new products for two years from the date of purchase. If your product does not work, or there's an issue with a specific part, we will fix this by either sending you a free replacement part or by sending you a new or comparable product at no charge. How cool is that! Before you know it, you'll be back in action cutting, sawing, mowing, washing and...?

PRODUCT REGISTRATION:

Snow Joe®, LLC ("Snow Joe® + Sun Joe®") strongly encourages you to register your purchase. You can register online at snowjoe.com/register, or by printing and mailing in a registration card available online from our website, or calling our Customer Service Department at **1-866-SNOWJOE (1-866-766-9563)**, or by e-mailing us at help@snowjoe.com. Failure to register your product purchase will not diminish your warranty rights. However, registering your purchase will allow Snow Joe® + Sun Joe® to better serve you with any of your customer service needs.

WHO CAN SEEK WARRANTY COVERAGE?

This Warranty is extended by Snow Joe® + Sun Joe® to the owner of this new product for residential and personal household use only. This Warranty does not apply to products used for commercial, rental or re-sale purposes. Should ownership of this product change during the 2-year period, please update the product's owner information at snowjoe.com/register.

WHAT IS COVERED?

Snow Joe® + Sun Joe® warrants to the owner that if this product fails within 2 years from the date of purchase due to a defect in material or workmanship or as a result of normal wear and tear from ordinary household use, Snow Joe® + Sun Joe® will send a replacement part or product, as needed, free of charge and with free shipping to the original purchaser.

If, in Snow Joe® + Sun Joe®'s sole discretion, the failed product cannot be repaired with a part, Snow Joe® + Sun Joe® will elect to either (A) send a new product at no charge and with free shipping or (B) refund the full purchase price to the owner.

WHAT IS NOT COVERED?

This Warranty does not apply to products that have been used commercially or in non-household applications. This Warranty does not cover cosmetic changes that do not affect performance.

This Warranty is only valid if the product is used and maintained in accordance with the instructions, warnings and safeguards contained in the owner's manual. Snow Joe® + Sun Joe® will not be responsible for the cost of any unauthorized warranty repairs. This warranty does not cover any cost or expense incurred by the purchaser in providing substitute equipment or service during reasonable periods of malfunction or non-use of this product while waiting for a replacement part or unit under this warranty. Wearing parts like belts, augers, chains and tines are not covered under this warranty, and can be purchased at snowjoe.com or by calling **1-866-SNOWJOE (1-866-766-9563)**. Batteries are covered in full for 2 years from the date of purchase.

Repair, replacement or refund of the purchase price are the exclusive remedies of purchaser and the sole liability of Snow Joe® + Sun Joe® under this warranty. No employee or representative of Snow Joe® + Sun Joe® is authorized to make any additional warranty or any modification to this warranty which may be binding upon Snow Joe® + Sun Joe®. Accordingly, purchaser should not rely upon any additional statements made by any employee or representative of Snow Joe® + Sun Joe®. In no event, whether based on contract, indemnity, warranty, tort (including negligence), strict liability or otherwise, shall Snow Joe® + Sun Joe® be liable for any special, indirect, incidental, or consequential damages, including, without limitation, loss of profit or revenue.

Some states do not allow limits on warranties. In such states, the above limitations may not apply to you.

Outside the USA, other warranties may apply.

Conozca su temporizador electrónico para riego

Lea detenidamente este manual del propietario y el reglamento de seguridad antes de usar su temporizador electrónico. Compare la ilustración debajo con la unidad real para familiarizarse con las ubicaciones de los diversos controles y ajustes. Conserve este manual para futuras referencias.

1. Temporizador para Zona A
2. Pantalla digital
3. Frecuencia de riego
4. Indicador de nivel de batería
5. Hora actual
6. Temporizador para Zona B
7. Botón de frecuencia
8. Ajuste de hora actual
9. Cubierta

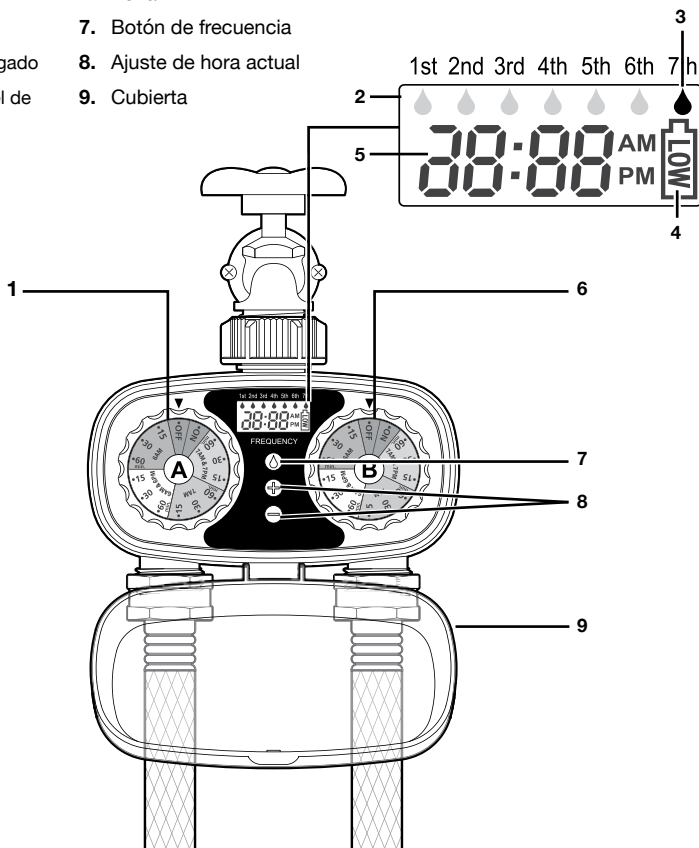

Datos técnicos

| | | | |
|------------------------------------|--|---------------------------------|----------------------------|
| Alimentación..... | 2 baterías alcalinas AA (no incluidas) | Ciclos de riego | 1-13 ciclos |
| Presión de operación | De 10 a 100 PSI | Tiempo máximo de ciclo | 60 minutos c/u |
| Presión máxima..... | 120 PSI | Frecuencia de riego | 12 horas, hasta siete días |
| Caudal nominal | 9.24 GPM (35 l/min) | Válvulas/ número de zonas | 2 |
| Rosca de entrada/salida de agua .. | 0.75 plg (1.9 cm) | Peso | 0.9 lb (0.4 kg) |

Instalación de baterías

1. Abra el compartimiento de baterías en la parte trasera inferior del temporizador.
2. Saque el compartimiento e inserte dos baterías AA (no incluidas). Vuelva a colocar de forma segura el compartimiento de baterías en la unidad (Fig. 1).

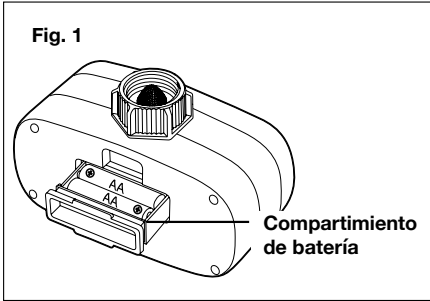

Ajuste de la hora actual

Consulte la Fig. 2 para las siguientes instrucciones.

1. Use el botón “+” para incrementar la hora mostrada.
2. Use el botón “-” para reducir la hora mostrada.
3. Asegúrese de que AM o PM se muestre de forma correcta.

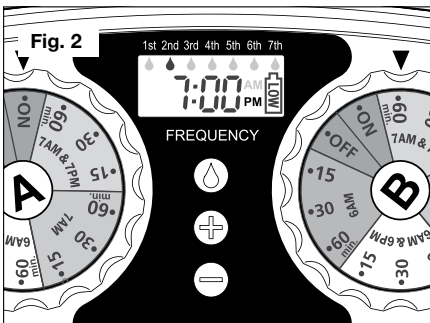

CONSEJO: mantener presionado el botón “+” o “-” le permite desplazarse más rápidamente hacia su selección de hora correcta.

Programación del temporizador

1. Programe la frecuencia de riego presionando el botón “●” para desplazarse por las opciones. Los ajustes van de 1^{ro} a 7^{mo}. Puede ajustar desde 1^{ro} (una vez al día), 2^{do} (una vez cada dos días), 3^{ro} (una vez cada tres días), etc. (Fig. 3).
2. Seleccione el ciclo de riego deseado girando el dial para seleccionar una de las 13 configuraciones de riego: regar a las 6:00 AM por 15, 30 o 60 minutos; regar a las 6:00 AM y 6:00 PM por 15, 30 o 60 minutos; regar a las 7:00 AM por 15, 30 o 60 minutos; y regar a las 7:00 AM y 7:00 PM por 15, 30 o 60 minutos (Fig. 3).

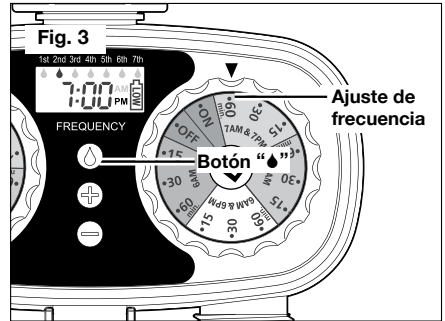

Instalación del temporizador

Conecte el temporizador de forma segura al grifo y las mangueras. Abra el grifo y déjelo abierto. El agua fluirá y dejará de fluir en las horas seleccionadas. Asegúrese de que la cubierta esté cerrada firmemente.

Operación manual

Para regar de forma manual, sin haber programado una hora determinada, con el grifo abierto mueva el dial a ON (“encendido”). Mueva el dial a OFF (“apagado”) para detener el regado manual (Fig. 4).

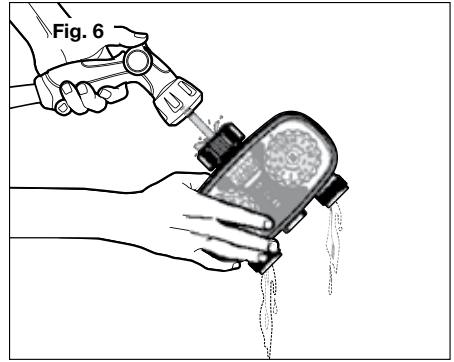
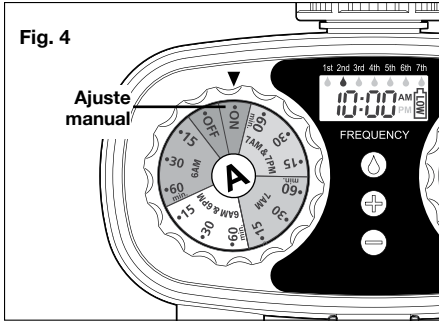

Cuidado y mantenimiento

Si el temporizador deja de funcionar o presenta mala calidad de agua debido a la acumulación de tierra o residuos, siga las instrucciones a continuación.

1. Retire el filtro de entrada de la conexión del grifo y enjuague con agua para retirar toda suciedad o residuo (Fig. 5).

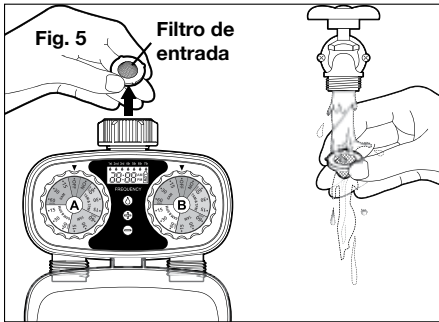

2. Con el compartimento cerrado de forma segura, enjuague la conexión del grifo con un chorro de agua, y repita para ambas conexiones de manguera (Fig. 6).

3. Vuelva a colocar el filtro de entrada antes de reconectar la unidad a la fuente de agua. Apriete la conexión del grifo de forma segura.

⚠ ¡ADVERTENCIA!

Retire el temporizador del grifo durante temperaturas congelantes. Este producto está destinado solo para riego en exteriores. No use agua que exceda los 100°F (38°C) de temperatura o que tenga una presión mayor a los 100 PSI.

Servicio y soporte

Si su temporizador electrónico para riego de dos zonas AJ-ET2Z de AQUA JOE® requiere servicio o mantenimiento, comuníquese con la central de servicio al cliente Snow Joe® + Sun Joe® llamando al 1-866-SNOWJOE (1-866-766-9563).

Registre los siguientes números que se encuentran en la carcasa o mango de su nuevo producto:

Modelo:

N° de serie:



LA PROMESA DE SNOW JOE® + SUN JOE® AL CLIENTE

POR SOBRE TODO, en Snow Joe® + Sun Joe® estamos dedicados a usted, nuestro cliente. Nos esforzamos por hacer que su experiencia sea tan placentera como sea posible. Desafortunadamente, hay ocasiones en que un producto no funciona, o se avería bajo condiciones normales de operación. Creemos que es importante que usted sepa que puede confiar en nosotros. Es por eso que hemos creado la promesa Snow Joe® + Sun Joe®.

NUESTRA PROMESA: Snow Joe® + Sun Joe® garantiza sus productos nuevos por dos (2) años luego de la fecha de compra. Si su producto no funciona, o hay un problema con una pieza específica, resolveremos este inconveniente enviándole una parte de repuesto o producto de reemplazo (nuevo o comparable) sin cargo adicional alguno. ¡Un excelente soporte! Sin que usted se de cuenta, usted ya estará de vuelta podando, serrando, cortando, lavando, etc.

REGISTRO DE PRODUCTO:

Snow Joe®, LLC ("Snow Joe® + Sun Joe®") recomienda enfáticamente que usted registre su producto comprado. Puede registrar su producto en línea visitando snowjoe.com/register, imprimiendo y enviando por correo una tarjeta de registro disponible en línea en nuestro sitio Web, llamando a nuestra central de servicio al cliente al **1-866-SNOWJOE (1-866-766-9563)**, o enviándonos un e-mail a help@snowjoe.com. Si usted no registra su producto luego de la compra, sus derechos de garantía no disminuirán; sin embargo, registrar su compra permitirá que Snow Joe® + Sun Joe® le pueda atender mejor si usted tiene alguna necesidad.

¿QUIÉN PUEDE OBTENER COBERTURA DE GARANTÍA?

Snow Joe® + Sun Joe® ofrece esta garantía al propietario de este nuevo producto solo para uso residencial y personal doméstico. Esta garantía no se aplica para productos usados con fines comerciales, de alquiler o reventa. Si este producto cambia de propietario durante dicho periodo de dos (2) años, actualice la información del propietario del producto en snowjoe.com/register.

¿QUÉ ESTÁ CUBIERTO?

Snow Joe® + Sun Joe® garantiza al propietario del producto que si éste falla dentro de los dos (2) años posteriores a la fecha de compra debido a un defecto en materiales o fabricación, o como resultado de un desgaste normal debido a un uso doméstico ordinario, Snow Joe® + Sun Joe® enviará una parte de repuesto o producto de reemplazo, sin costo adicional y con envío gratuito, al comprador original.

Si, a sola discreción de Snow Joe® + Sun Joe®, el producto defectuoso no puede ser reparado con una parte de repuesto, Snow Joe® + Sun Joe® decidirá: (A) enviar un producto de reemplazo sin costo adicional y con envío gratuito; o (B) reembolsar el precio de compra en su totalidad al propietario.

¿QUÉ NO ESTÁ CUBIERTO?

Esta garantía no se aplica a productos que han sido usados comercialmente o en aplicaciones no domésticas. Esta garantía no cubre cambios cosméticos que no afecten su funcionamiento.

Esta garantía solo es válida si el producto es usado y mantenido de acuerdo con las instrucciones, advertencias y salvaguardias contenidas en el manual del propietario. Snow Joe® + Sun Joe® no se responsabilizará por el costo de ninguna reparación de garantía no autorizada. Esta garantía no cubre ningún costo o gasto incurrido por el comprador al proporcionar equipos sustitutos o servicio durante periodos razonables de avería o no utilización de este producto, mientras se espera por una parte de repuesto o producto nuevo bajo esta garantía. Las piezas desgastables como correas, brocas y cuchillas no están cubiertas por esta garantía, y pueden ser compradas visitando snowjoe.com o llamando al **1-866-SNOWJOE (1-866-766-9563)**. Las baterías tienen una cobertura completa de dos (2) años a partir de la fecha de compra.

La reparación, reemplazo o reembolso del precio de compra son soluciones exclusivas para el comprador y la única responsabilidad de Snow Joe® + Sun Joe® bajo esta garantía. Ningún empleado o representante de Snow Joe® + Sun Joe® está autorizado a ofrecer ninguna garantía adicional, ni modificación a esta garantía, que pueda vincular legalmente a Snow Joe® + Sun Joe®. Consecuentemente, el comprador no deberá ampararse a ninguna declaración adicional hecha por ningún empleado o representante de Snow Joe® + Sun Joe®. En ningún caso, sea basado en contrato, indemnización, garantía, agravio (incluyendo negligencia), responsabilidad absoluta o de otro tipo, Snow Joe® + Sun Joe® se hará responsable de cualquier daño especial, indirecto, incidental o indirecto incluyendo, sin limitaciones, la pérdida de ganancias o ingresos.

Algunos estados no permiten límites en garantías. En dichos estados, las limitaciones anteriores podrían no aplicarse a usted.

Fuera de los EE.UU. pueden aplicarse otras garantías.

Apprenez à mieux connaître votre minuterie d'arrosage électronique à deux zones

Avant d'utiliser votre arroseur, lisez attentivement le manuel d'utilisation et les consignes de sécurité. Pour vous familiariser avec l'emplacement des différents réglages et commandes, comparez l'illustration ci-dessous avec votre arroseur. Conservez ce manuel pour pouvoir le consulter dans le futur.

1. Minuterie zone A
2. Écran numérique
3. Fréquence d'arrosage
4. Capacité de la batterie
5. Heure courante
6. Minuterie zone B
7. Bouton de fréquence
8. Réglages de l'heure
9. Couvercle

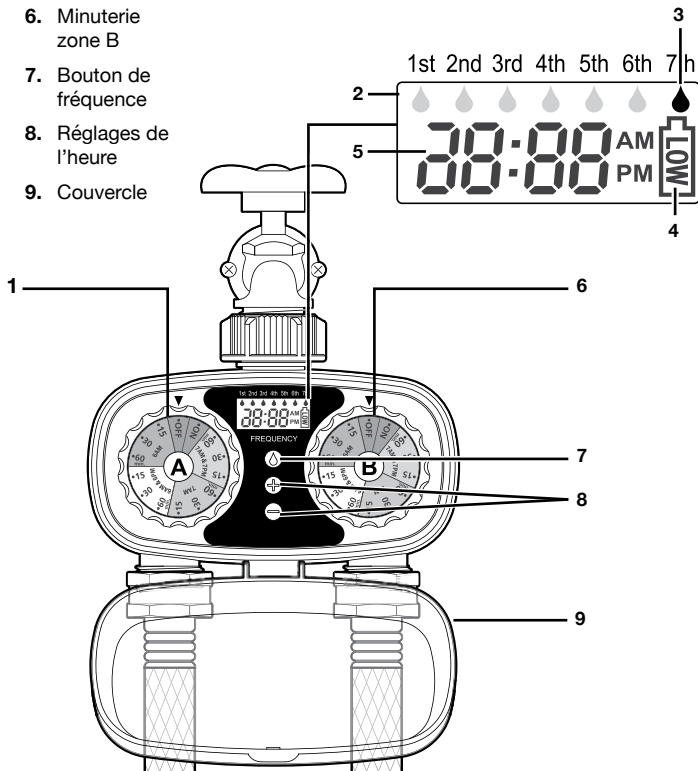

Données techniques

Alimentation..... 2 piles AA alcalines (non incluses)

Pression de service 10 – 100 psi

Pression max..... 120 psi

Débit nominal 35 l/min

Diamètre du filet d'arrivée/sortie d'eau..... 1,9 cm

Cycles d'arrosage.....1-13 cycles

Temps max. de chaque cycle60 min

Fréquence d'arrosagede 12 heures à 7 jours

Obtrateurs/ nombre de zones..... 2

Poids 0,4 kg

Insertion des piles

1. Ouvrez le compartiment à piles à l'arrière de la minuterie, dans la partie inférieure.
2. Tirez le compartiment à piles vers l'extérieur et insérez les deux piles AA (non incluses). Refermez le compartiment à piles (Fig. 1).

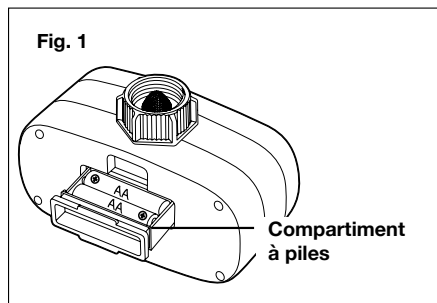

Réglage de l'heure

Pour les instructions suivantes, reportez-vous à la Fig. 2.

1. Utilisez le bouton « + » pour avancer l'heure affichée.
2. Utilisez le bouton « - » pour retarder l'heure affichée.
3. Assurez-vous que « AM/PM » corresponde à l'heure de la journée.

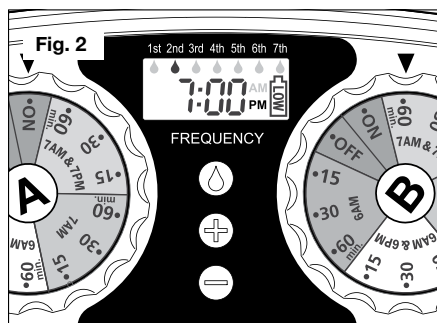

CONSEIL : en maintenant enfoncé le bouton « + » ou le bouton « - », vous pouvez faire défiler plus rapidement les heures.

Programmation de la minuterie

1. Pour régler la fréquence d'arrosage, appuyez sur le bouton « ♀ » pour faire défiler les options de cycle. Vous pouvez choisir de 1 à 7. « 1st » correspond à une fois par jour, « 2nd » à une fois tous les deux jours, « 3rd » à une fois tous les trois jours, etc. (Fig. 3).
2. Pour sélectionner le cycle d'arrosage sur le cadran, tournez le cadran pour choisir parmi les 13 réglages celui que vous souhaitez. Par exemple, arroser à 6 h pendant 15, 30 ou 60 minutes, arroser à 6 h et à 18 h pendant 15, 30 ou 60 minutes, arroser à 7 h pendant 15, 30 ou 60 minutes ou arroser à 7 h et à 19 h pendant 15, 30 ou 60 minutes (Fig. 3).

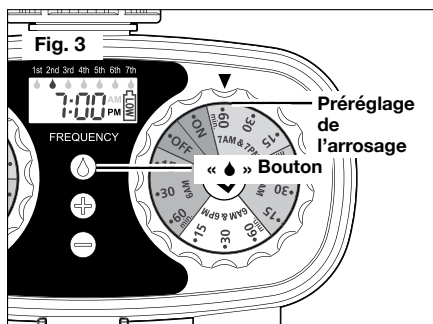

Pose de la minuterie

Attachez solidement la minuterie au robinet et au boyau d'arrosage. Ouvrez le robinet et laissez-le ouvert. L'arrosage s'activera et se désactivera aux heures choisies. Assurez-vous que le couvercle est bien fermé.

Utilisation manuelle

Pour arroser à des heures non programmées, le robinet étant ouvert, tournez le cadran à la position « ON ». Pour arrêter l'arrosage manuel, tournez le cadran à la position « OFF » (Fig. 4).



LA PROMESSE DE SNOW JOE® + SUN JOE® À SES CLIENTS

Vous êtes notre client et Snow Joe® + Sun Joe® **SE MET EN QUATRE** pour vous servir. Nous nous efforçons de vous rendre l'utilisation de nos produits aussi plaisante que possible. Malheureusement, il peut arriver qu'un produit ne fonctionne pas ou se casse dans des conditions d'utilisation normales. Nous pensons qu'il est important que vous sachiez ce que vous pouvez attendre de nous. C'est pourquoi nous avons formulé la promesse Snow Joe® + Sun Joe®.

NOTRE PROMESSE : Snow Joe® + Sun Joe® garantit les nouveaux produits pendant deux (2) ans à compter de la date d'achat. Si votre produit ne fonctionne pas, ou si une pièce spécifique vous pose problème, nous vous enverrons gratuitement une pièce de rechange ou un produit neuf ou comparable. Génial, n'est-ce pas? Avant même de vous en rendre compte, vous pourrez continuer à couper, à scier, à tondre, à laver et à...?

ENREGISTREMENT DU PRODUIT :

Snow Joe®, LLC (« Snow Joe® + Sun Joe® ») vous recommande vivement d'enregistrer le produit que vous venez d'acheter. Vous pouvez l'enregistrer en ligne sur le site snowjoe.com/register, ou en imprimant et en envoyant par courrier une carte d'enregistrement disponible en ligne sur notre site Web, ou par téléphone en appelant notre Service à la clientèle au **1-866-SNOWJOE (1-866-766-9563)**, ou encore en nous envoyant un courriel à l'adresse help@snowjoe.com. Le fait de ne pas enregistrer l'achat de votre produit n'a aucune conséquence sur vos droits concernant la garantie. Toutefois, l'enregistrement de votre achat permettra à Snow Joe® + Sun Joe® de mieux répondre au moindre besoin que vous pourriez avoir en matière de service à la clientèle.

QUI PEUT REVENDIQUER LA COUVERTURE DE LA GARANTIE?

Snow Joe® + Sun Joe® offre la présente garantie au propriétaire de ce nouveau produit, uniquement pour un usage résidentiel et personnel. La présente garantie ne s'applique pas aux produits utilisés à des fins commerciales, pour la location ou la revente. Si ce produit change de propriétaire au cours de la période de 2 ans, nous vous demandons de mettre à jour les renseignements sur le propriétaire du produit en vous rendant sur le site snowjoe.com/register.

QU'EST-CE QUI EST COUVERT?

Snow Joe® + Sun Joe® garantit au propriétaire de ce produit que si celui-ci tombe en panne dans les deux (2) ans à compter de la date d'achat suite à un vice de matière ou de fabrication ou suite à une usure normale due à une utilisation ménagère ordinaire, Snow Joe® + Sun Joe® enverra à l'acheteur primitif, le cas échéant, une pièce ou un produit de rechange, gratuitement et franco de port.

Si, à la discrétion absolue de Snow Joe® + Sun Joe®, le produit en panne ne peut pas être réparé en changeant une ou plusieurs pièces, Snow Joe® + Sun Joe® choisira (A) d'envoyer un nouveau produit, gratuitement et franco de port, ou (B) de rembourser au propriétaire le prix d'achat total du produit.

QU'EST-CE QUI N'EST PAS COUVERT?

La présente garantie ne s'applique pas aux produits qui ont été utilisés commercialement ou pour des travaux non résidentiels et ménagers. La présente garantie ne couvre pas les changements cosmétiques qui n'affectent pas le rendement.

La présente garantie est uniquement valide si le produit est utilisé et entretenu conformément aux instructions, aux avertissements et aux précautions de sécurité dont le manuel d'utilisation fait état. Snow Joe® + Sun Joe® ne saurait être tenue responsable du coût de réparations non couvertes par la garantie, quelles qu'elles soient. Tous les coûts et dépenses engagés par l'acheteur pour obtenir un matériel ou un service de rechange pendant une période raisonnable de mauvais fonctionnement ou de non-utilisation de ce produit, en attendant une pièce ou un produit de rechange au titre de la présente garantie, ne sont pas couverts par la présente garantie. Les pièces d'usure comme les courroies, les tarières, les chaînes et les dents ne sont pas couvertes au titre de la présente garantie et peuvent être achetées en ligne sur le site snowjoe.com ou en appelant le **1-866-SNOWJOE (1-866-766-9563)**. Les batteries sont totalement couvertes pendant deux (2) ans à compter de la date d'achat.

La réparation, le remplacement ou le remboursement du prix d'achat sont les recours exclusifs de l'acheteur et la seule et unique obligation de Snow Joe® + Sun Joe® au titre de la présente garantie. Aucun employé ou représentant de Snow Joe® + Sun Joe® n'est autorisé à ajouter une nouvelle garantie ou à apporter une quelconque modification à la présente garantie pouvant être exécutoire pour Snow Joe® + Sun Joe®. En conséquence, l'acheteur ne doit pas compter sur les déclarations supplémentaires, quelles qu'elles soient, faites par un employé ou un représentant quelconque de Snow Joe® + Sun Joe®. En aucune circonstance, que ce soit sur la base d'un contrat, d'une indemnisation, d'une garantie, d'un acte dommageable (y compris la négligence) ou, d'une manière ou d'une autre, de la responsabilité sans faute, Snow Joe® + Sun Joe® ne saurait être tenue responsable de tous les dommages spéciaux, indirects, accessoires ou consécutifs, y compris, mais sans toutefois s'y limiter le manque à gagner ou la perte de profits.

Certaines provinces n'autorisent pas les limitations sur les garanties. Dans lesdites provinces, les limitations ci-dessus peuvent ne pas s'appliquer à vous.

En dehors des États-Unis, d'autres garanties peuvent s'appliquer.



sunjoe.com