

2022C(GX)3.334eEHTsDHbScX / 90300

SE Bruksanvisning

Lycka till med din nya

- Läs hela bruksanvisningen noga innan du börjar använda spisen.
- Bekanta dig med din nya spis och dess olika användningsfunktioner i den ordningsföljd de beskrivs i bruksanvisningen.
- Var uppmärksam på alla upplysningar och förklaringar gällande korrekt användning och behandling. Därmed ser du till att din spis alltid är redo att användas och att den håller längre.
- Var särskilt uppmärksam på alla upplysningar som rör säkerheten. Därmed förebygger du olyckor och skador på spisen.
- Kom ihåg att spara bruksanvisningen, den kan komma till användning vid ett senare tillfälle.

Observera att dessa instruktioner gäller för flera kaminer. Det är därför inte säkert att alla funktioner och utrustning på din spis.



Observera!

Du ska ha läst och förstått denna bruksanvisning innan du använder spisen första gången.

Spisen är endast tänkt att användas som kokanordning. Utnyttjande av kokplattan för andra ändamål än matlagning (t ex för uppvärmning av lokalen) är inte tillåtet då det är förenat med risker.

Tillverkaren förbehåller sig rätten att göra ändringar som inte påverkar spisens funktion.

INNEHÅLLSFÖRTECKNING

Säkerhetsanvisningar.....	4
Produktbeskrivning.....	8
Uppgifter angående utrustning.....	9
Installation.....	10
Användning.....	18
Bakning, köttstekning - praktiska råd.....	29
Testrätter.....	32
Rengöring och underhåll.....	34
Åtgärder vid fel.....	38
Tekniska data.....	39

SÄKERHETSANVISNINGAR

Obs. Hällen och dess åtkomliga delar blir varma under användning. Undgå att röra vid kokzonerna eftersom de kan vara heta. Låt inte barn under 8 år använda spisen utan vuxens uppsikt.

Spisen får inte användas av personer (inklusive barn under 8 år) med nedsatt fysisk, sensorisk eller mental förmåga, eller som saknar erfarenhet och kunskap om dess användning, utom om de övervakas eller har instruerats av den som ansvarar för deras säkerhet. Barn får inte leka med spishällen. Låt inte barn rengöra eller använda spisen utan att ha uppsikt över dem.

Obs. Ha alltid uppsikt över spisen om du lagar mat i olja eller fett, annars kan faror uppstå och det finns risk för eldsvåda.

Försök ALDRIG släcka elden med vatten. Dra ut spisens kontakten från väggen och kväv lågorna med ett lock eller en brandfilt.

Obs. Brandrisk: Använd inte kokyten som förvaringsplats.

Obs. Om hällens yta har spruckit ska du stänga av strömmen för att undvika risken för elstötar.

SÄKERHETSANVISNINGAR

Ugnen är mycket het vid användning och en stund efter att den stängts av.

När man använder ugnen, blir några delar heta.

Obs. Använd inte starka rengöringsmedel eller vassa metallföremål när du rengör spisens glasytor. Ytan kan repas, vilket kan orsaka sprickor i glaset.

Obs. Vid byte av glödlampan i ugnen måste spisen stängas av med huvudströmbrytaren. Det får inte finnas någon strömtillförsel till spisen när lampan byts.

Använd inte utrustning som rengör med ånga när du rengör spisen.

SÄKERHETSANVISNINGAR

- Håll uppsikt över barn när spisen används.
- Grytor, kokzoner, ugn och värmesköld blir mycket heta vid användning och är fortfarande varma en stund efter att kokzonerna eller ugnen stängts av.
- Låt inte barn röra vid eller leka med knappar eller ugnslucka, och se så gott det går till att de inte befinner sig i närheten av spisen.
- Vid grillstekning i ugnen blir de infraröda värmeelementen glödgheta. För att förhindra eventuell flambildning får värmeelementet inte komma i kontakt med den mat som grillas.
- Se till att andra elapparaters anslutningsladdar inte kommer i kontakt med varma kokzoner eller kläms fast i ugnsluckan. Var särskilt försiktig om du använder stickkontakter som sitter i närheten av spisen.
- Använd aldrig spisens glaskeramiska kokplattor eller ugnen för rumsuppvärmning.
- Mycket heta oljor och fetter kan antändas. Håll därför alltid ett öga på spisen under fritering eller grillstekning.
- Lägg aldrig aluminiumfolie på ugnsbotten eftersom den kan skada bottenplattens emalj.
- Av samma orsak får grytor eller andra delar aldrig ställas direkt på ugnens bottenplatta.
- Stäng av spisens huvudströmbrytare vid defekter eller fel. Spisen får inte användas igen innan eventuellt fel avhjälpes av en fackman.

Den glaskeramiska kokplattan är härdad mot värme, kyla och temperatursvängningar. Undvik slag förorsakade av att t.ex. saltkar, kryddburar eller andra hårda föremål faller ner på plattan.

- De glaskeramiska kokplattorna bör inte vara påslagna när det inte står kokkärl på dem, de får inte heller användas som förvaringsplats.
- Grytor får bara ställas på kokplattan om deras botten är rena och torra.
- Socker eller sockerhaltiga matvaror som spills på den glaskeramiska kokplattan måste avlägsnas omedelbart, så gott det går, medan de fortfarande är varma så att de inte bränns fast.
- Undvik att repa de glaskeramiska kokplattorna med smycken, grytor med vassa kanter o.s.v.
- Köksföremål av plast (skedar, skalar o.s.v.) får inte placeras på varma glaskeramiska kokplattor eftersom de kan smälta fast.
- Se till att emaljerade grytor och liknande inte kokas helt tomma.
- Om det uppstår djupa repor eller sprickor i den glaskeramiska kokplattan måste du genast koppla bort spisen från elnätet genom att stänga av strömbrytaren.
- Den fukt/ånga som uppstår i ugnen släpps ut genom ångventilerna baktill på den glaskeramiska kokplattan. Ventilerna får därför aldrig vara täckta eller förslutna. Håll händerna borta från ångan.

HUR MAN SPARAR ENERGI

- **Undvik att lyfta på locket i onödan**
Man ska inte heller öppna ugnsluckan i onödan.
- **Använd ugnen endast vid tillagning av större mängder**
Det är mer sparsamt att tillaga kött som väger mindre än 1 kilo på spisen.
- **Utnyttja eftervärmen**
Då man kokar något under längre tid än 40 minuter rekommenderas det att ugnen stängs av 10 minuter innan maten är färdigkokt.
- **Vid bakning, använd varmluftsfunktion**
- **Stäng ugnsluckan noggrant**
Värmen kan sippra ut pga smuts på luckans packning. Det är bäst att ta bort smuts genast när de uppstår.

Miljöskydd



Tänk på att emballage, använda elapparater, reservdelar o.s.v. är återanvändbara material.

Se alltid till att materialen deponeras enligt de föreskrifter som gäller för återanvändning.

Kassering av förbrukade produkter



När produkten är förbrukad får den inte kasseras som vanligt avfall, utan man bör överlämna den till en organisation som återvinner elektriska och elektroniska produkter. På produkten, bruksanvisningen eller förpackningen finns en symbol som visar att förbrukad produkt ska lämnas till återvinning.

Material som används för tillverkning av produkten kan återvinnas enligt lämplig beteckning. Genom återvinning av materialet i den förbrukade produkten bidrar man till ett stärkt miljöskydd.

Kontakta din kommun för uppgifter om var i din kommun det finns organisationer som tar hand om förbrukade produkter.

BESKRIVNING AV PRODUKTEN

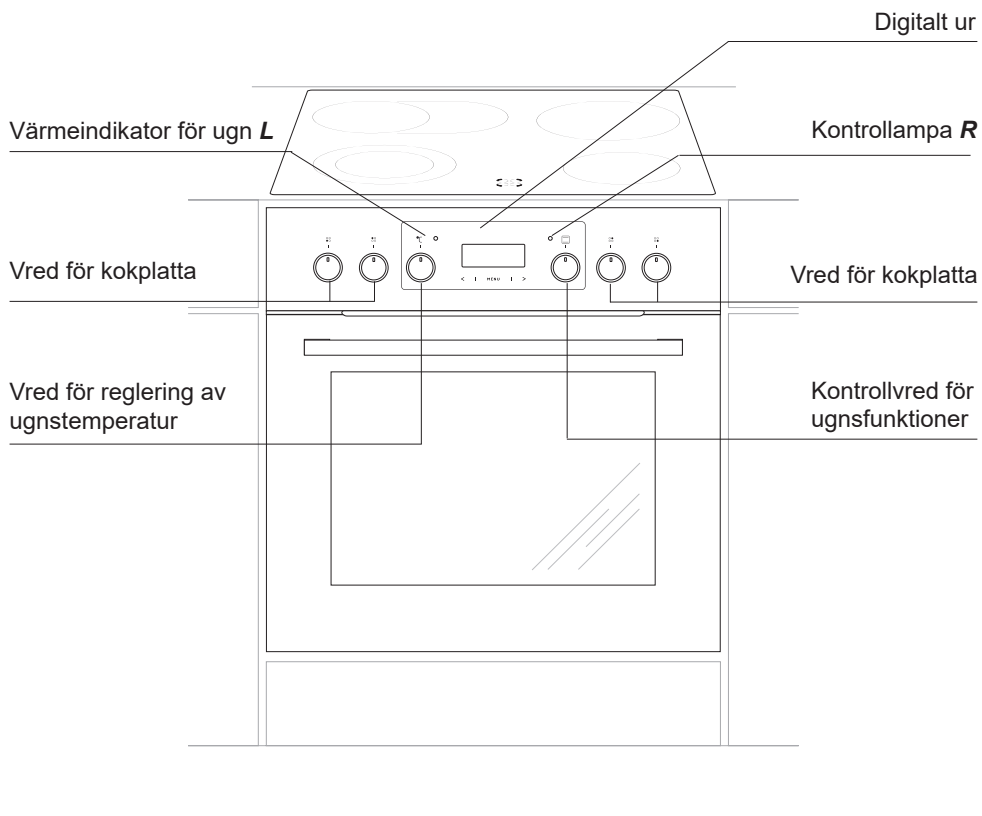

UPPGIFTER ANGÅENDE UTRUSTNING

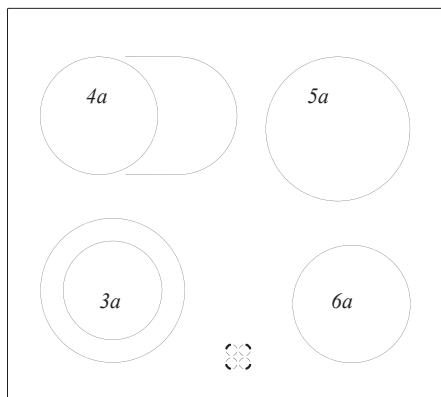

- 3a** \varnothing 18 / \varnothing 12 cm
- 4a** \varnothing 14 x 25 cm
- 5a** \varnothing 18 cm
- 6a** \varnothing 14,5 cm

Spisens utrustning

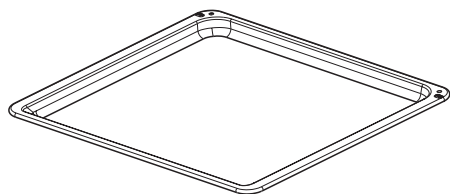

Bakplåtar

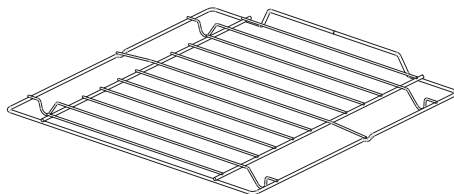

Rostfritt grillgaller

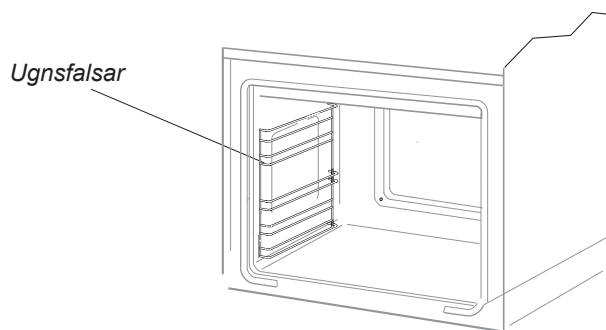

INSTALLATION

Placering av hällen

- Köket ska vara torrt, luftigt och ha en effektiv ventilation. Placera hällen i köket på ett sätt så att du har obehindrad åtkomst till alla reglage.
- Hällen är av Y-typ, d.v.s. den kan installeras med ena sidan intill ett högt skåp eller en vägg. Köksbänkens material, inklusive faner och lim, måste tåla temperaturer upp till 100 °C. I annat fall kan faneret lossna och köksbänken blir deformerad.
- Hällen ska installeras enligt instruktionerna i den medföljande bruksanvisningen.

Göra öppning i köksbänken

- Köket måste vara torrt, luftat och ha en effektiv ventilation. Tänk på att alla kontrollelement måste vara lättåtkomliga när du installerar hällen.
Det är en inbyggnadsspis av Y-typ, vilket innebär att hällens baksida och ena sida kan ställas intill ett högt skåp eller en vägg.
- Köksbänken måste vara 28 - 40 mm tjock och minst 600 mm bred. Köksbänken måste vara plan och stå vågrätt. Bänkens kant mot väggen måste tätas för att förhindra att vatten eller andra vätskor tränger in.
- Se till att det finns tillräckligt plats runt öppningen, i synnerhet minst 50 mm till väggen och 60 mm till köksbänkens framkant.
- Köksbänkens material, inklusive faner och lim, måste tåla temperaturer upp till 100 °C. I annat fall kan faneret lossna och köksbänken blir deformerad.
- Öppningarnas kanter måste tätas med ett lämpligt material för att förhindra att vatten tränger in.
- Köksbänkens öppning måste skäras i de dimensioner som visas i figur

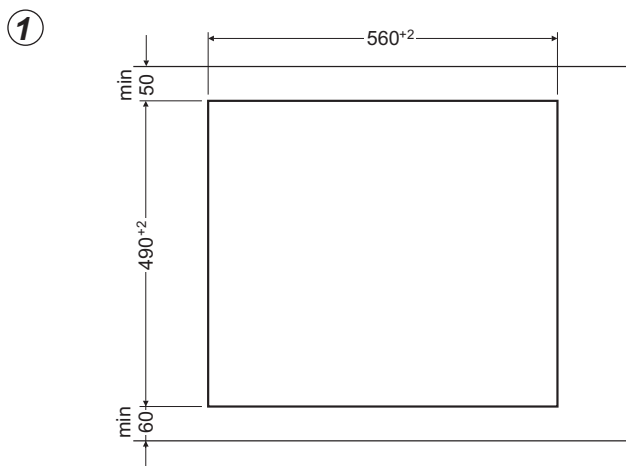

INSTALLATION

Installera tätningen

På vissa modeller har tätningen redan installerats på fabriken (fig.1)

Gör så här om tätningen inte redan är installerad:

Tätningen ska fästas på hällens baksida innan den sätts ner i bänkskivans öppning (fig. 2)

Börja med att dra av skyddsfilm från den självhäftande tätningen och fäst den sedan så nära hällens ytterkant som möjligt (fig. 3, 4).

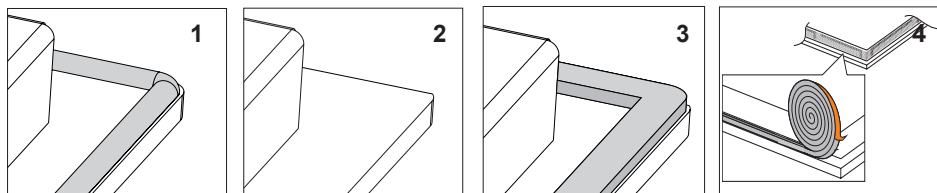

 **Enheten får inte installeras utan den självhäftande skumgummitätningen.**

Därefter vänder du hällen och sätter in den i bänkskivans öppning. Rikta in hällens placering så att det är samma avstånd mellan hällen och bänkskivan på alla sidorna (fig. 5)

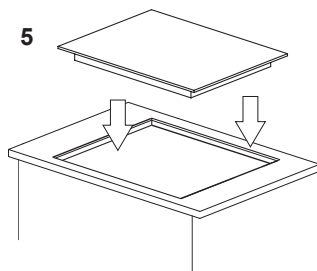

INSTALLATION

Installera hällen i köksbänkens öppning

- Använd fyra „A“ beslag för köksbänkar som är 38 mm tjocka. Passa in hällen i öppningen enligt avbildningen i fig. 2 och 3. Använd fyra 15x15x50 träklossar utöver de fyra „A“ beslagen för att säkra hällen ordentligt i bänkar som är 28 mm tjocka. Passa in hällen i öppningen enligt avbildningen i fig. 4 och 5.
- Kontrollera så att limtätningen är ordentligt applicerad på hällens kant.
- Sätt fast beslagen löst på hällens botten.
- Ta bort damm från köksbänken, placera hällen i öppningen och tryck ordentligt.
- Placera beslagen lodrätt till hällens kant och fäst dem ordentligt.

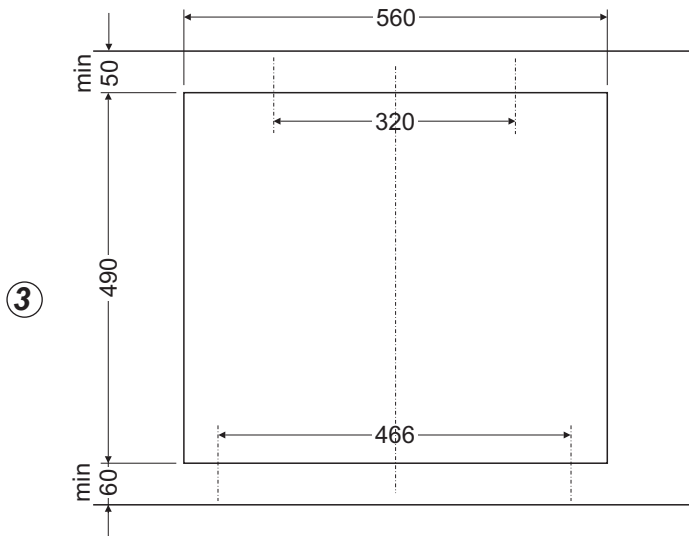
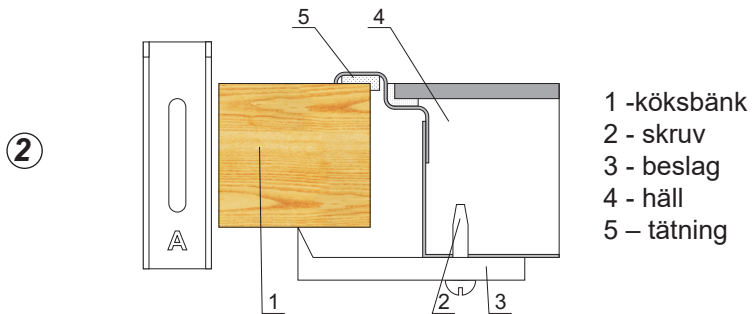

INSTALLATION

► Installera hällen i köksbänkens öppning

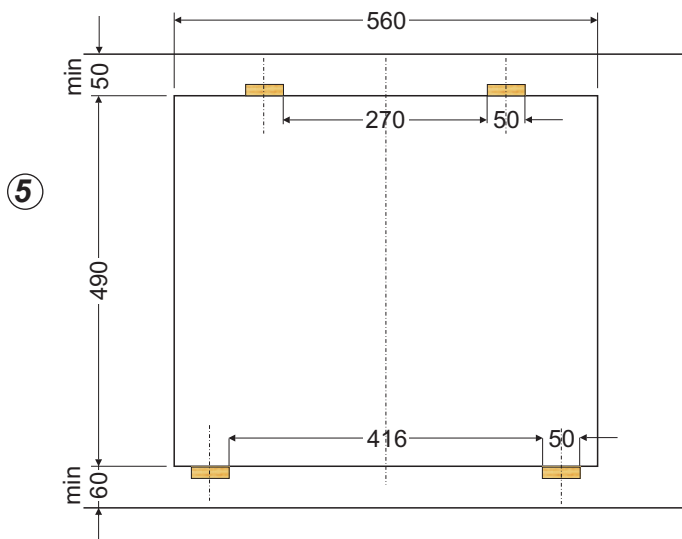
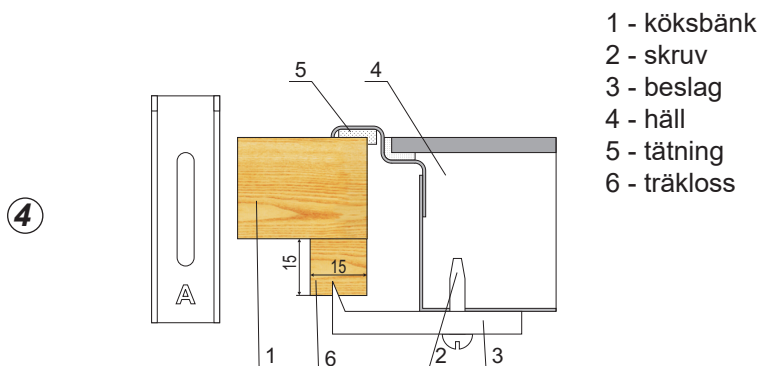

INSTALLATION

Montera ugnen:

- Gör en öppning med de mått som anges i ritningen för ugnen som ska monteras. (Fig.)
- Försäkra dig om att elkontakten är utdragen och anslut sedan ugnen till elnätet. (Fig.)
- För in ugnen en bit i den förberedda öppningen och anslut ugnen till hällen. (Fig.)
- Hällen måste vara jordad. Anslut hällens jordledning (gul-grön) till ugnens jorduttag (märkt \oplus) som finns vid kopplingsboxen.
- För in ugnen helt i öppningen, se upp så att de fyra skruvarna som är avbildade i ritningen inte faller ut. (Fig.)

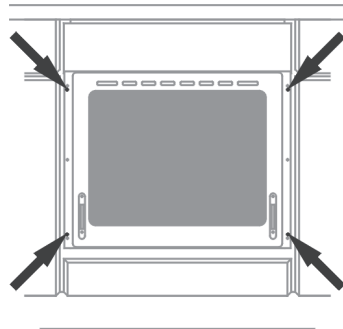
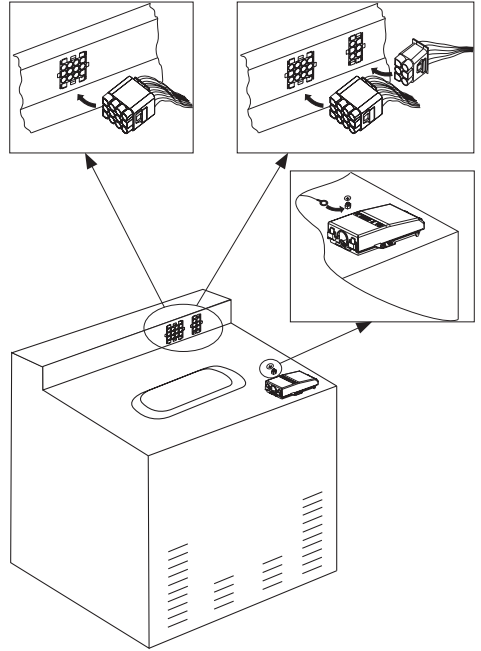

INSTALLATION

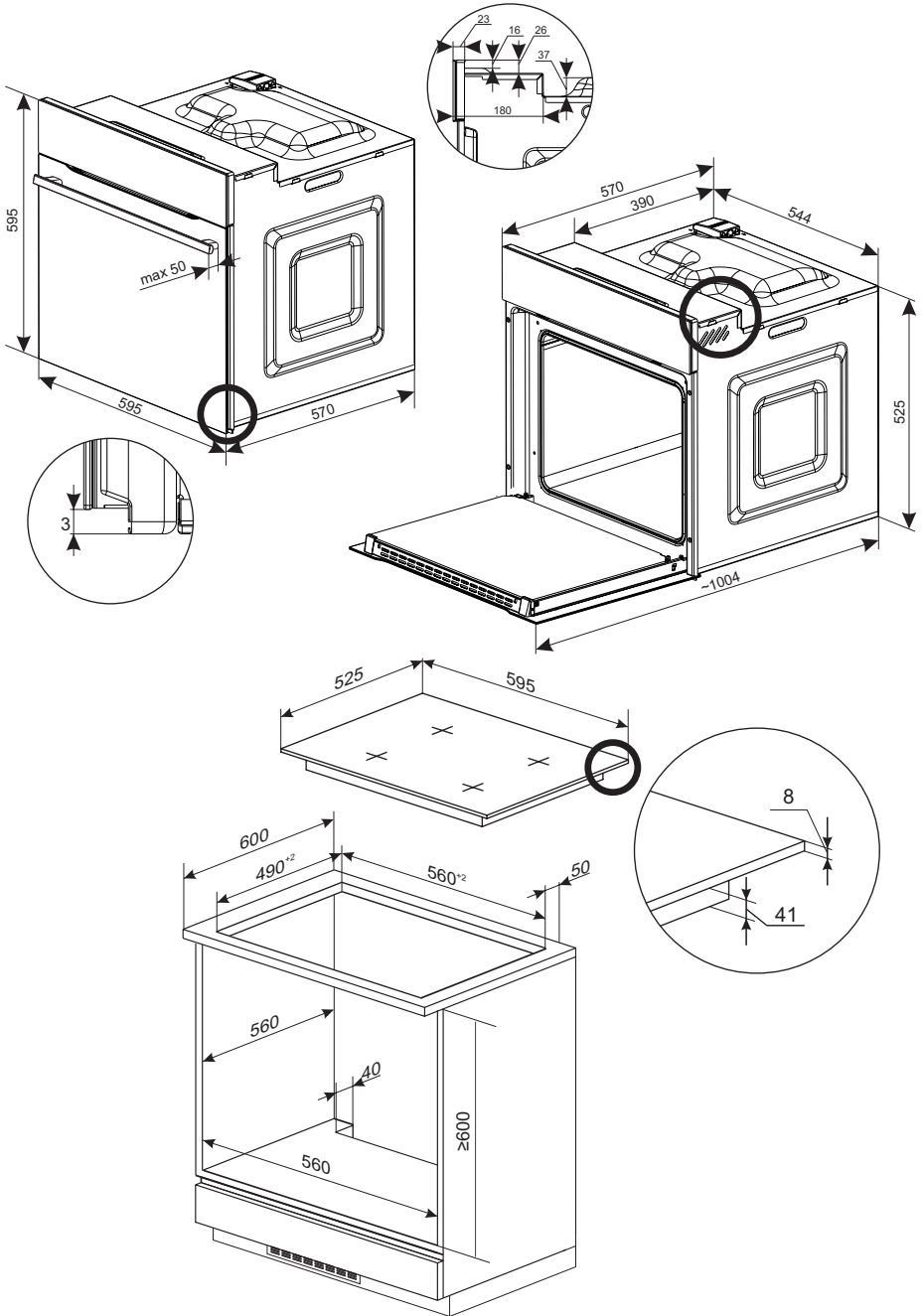

INSTALLATION

Inkoppling av spis till elsystem

- Installationen får endast genomföras av en auktoriserad elinstallatör. Därmed säkerställs att gällande regler för starkström följs.
- Installationen måste följa eventuella speciella krav som fastställts av lokala leverantörer.
- Anslutningen av spisen kräver en separat strömkrets.
- Anslutningen får endast göras i enlighet med de eldiagram som beskrivs på utsidan av skyddet för anslutningsklämmorna på den bakre plåten.
- Vid anslutning eller byte av kopplingsladdan måste minst en sladd av typen HO5 VVF-4G2,5 eller motsvarande användas.
- **OBS!** För att uppfylla säkerhetsföreskrifterna måste en strömbrytare som bryter alla poler och som har ett kontaktavstånd på minst 3 mm användas. (Kan vara en huvudströmbrytare).

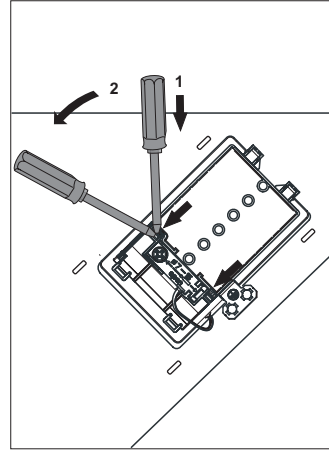

INSTALLATION

SCHEMA ÖVER MÖJLIGA KOPPLINGAR

Obs! Se till att värmeelements spänning är 230 V.

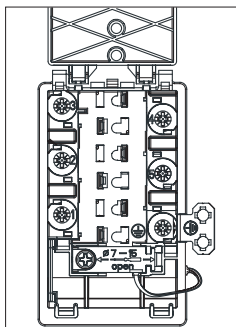

Obs! Vid alla kopplingar ska jordledningen från nätet anslutas med klämsman \oplus

Ledningen ska vara av typen

1	För 230V elnät enfask koppling med nolledare, 1-2-3 kopplas tillsammans, nolledare kopplas till 4-5, skyddsjordledning kopplas till \oplus .	1N~		H05VV-F3G4 3 x 4 mm ²
2	För 400/230V elnät tvåfas koppling med nolledare, 2-3 kopplas tillsammans, nolledare kopplas till 4-5, skyddsjordledning kopplas till \oplus .	2N~		H05VV-F4G4 4 x 4 mm ²
3	För 400/230V elnät trefas koppling med nolledare, nolledare kopplas till 4-5, respektive 1,2 och 3, jord 4-5, säkerhetsledning till, skyddsjordledning kopplas till \oplus .	3N~		H05VV-F5G1,5 5 x 1,5 mm ²
L1=R, L2=S, N - nolledares pol; \oplus - Skyddsjordledning pol				

ANVÄNDNING

Innan du använder ugnen första gången

- Ta bort emballaget och rengör ugnen inuti.
- Ta ut och diska ugnens utrustning med varmt vatten och lite diskmedel.
- Starta fläkten i köket eller öppna fönstret,
- Värm upp ugnen (till 250 grader i ca 30 minuter), avlägsna eventuell smuts och torka ugnens insida noga. (Se avsnitt: *Använda kontrollpanelen*)

Viktigt!

Använd bara varmt vatten med lite diskmedel för att rengöra ugnens insida.

Ugnen är utrustad med infällbara vred. För att välja en funktion, gör följande:

1. Tryck försiktigt in vredet och släpp,
2. Välj den önskade funktionen. Symbolerna markerade runt om vredet visar ugnens tillgängliga funktioner.

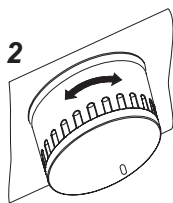
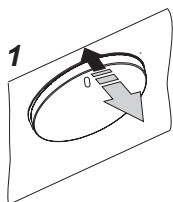

Observera!

För ugnar utrustad med elektronisk programväljare, ska displayen efter anslutning till nätet visa "0.00". Med programväljaren ställer man in aktuell tid.

Om man inte ställer in tiden ska ugnen inte fungera.

Om ugnen ska tas ut – t.ex. för reparation

- Slå från strömmen till ugnen.
- Ta bort fästskruvarna, lyft ugnen lite och dra ut den.

ANVÄNDNING

VAL AV KOKKÄRL

Det ställs större krav på kokkärl på glaskeramiska kokplattor än på vanliga kokplattor. Eventuella extrautgifter för kokkärl lönar sig snabbt på grund av energibesparingen och längre livslängd för kokkärl och glaskeramiska kokplattor. Dessutom förkortas tillagningsprocessen och därmed arbetstiden.

- Använd alltid bara grytor och pannor med lika stor eller större diameter än den glaskeramiska kokplattan på vilken de placeras. Därmed uppnås bästa möjliga värmeöverföring.
- För små grytor medför energiförlust, men även risk för att maten kokar över och bränner fast på den glaskeramiska kokplattan.
- Använd aldrig ett kokkärl med tunn eller böjd botten eftersom detta kan medföra överhettning av den glaskeramiska kokplattan. Speciella elgrytor med planslipad botten passar särskilt bra.
- Använd inte grytor med plasthandtag i ugnen.
- Kokkärls botten måste alltid vara torr så att det inte skapas kalkavlagringar på den glaskeramiska kokplattan.
- Vid användning av speciella kokkärl måste du alltid följa kokkärlsfabrikantens anvisningar.

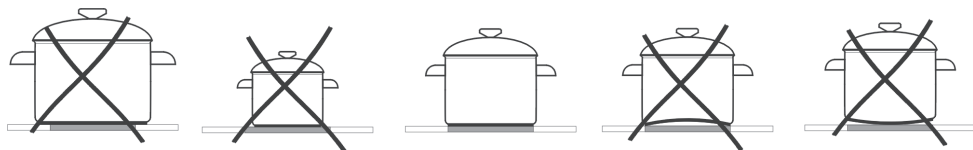

Observera:

Kokkärl med botten av aluminium eller koppar kan lämna avlagringar som är svåra att få bort. Det rekommenderas att vara dubbelt försiktig med emailjerade kärl, vilka kan göra skada vid torrkokning. Följ tillverkarens anvisningar.

ANVÄNDNING

Användning av kokzoner

- 0 Kokzonen avstängd
- Varmhållningssteg
- 1 Vidarekokningssteg
- Höjt vidarekokningssteg
- 2 Steksteg
- Höjt steksteg
- 3 Uppkokningssteg

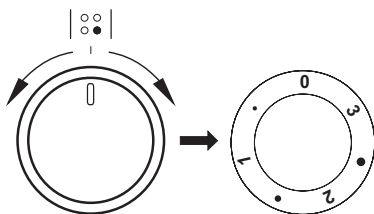

Så fort en glaskeramisk kokzon eller ugnen startas lyser driftkontrolllampan [8].

De glaskeramiska kokzonerna regleras med den tillhörande 7-steps funktionsvred. Denna har, utöver stegen

0 • 1 • 2 • 3

också tre mellansteg som är markerade med prickar.

Dessa mellansteg väljs om temperaturen på de lägre stegen är för låg och temperaturen på det högre stegen är för hög.

Därmed är det möjligt att göra en exakt anpassning av temperaturen efter matvarans typ och mängd.

De olika stegen används lämpligast enligt beskrivningen nedan.

- **Kokzonen avstängd - läge 0**
När den glaskeramiska kokplattan är avstängd kan eftervärmen fortfarande användas för kokning/varmhållning.
- **Varmhållningssteg**
Om rätten bara ska småkoka långsamt vid mycket svag värme.
- **Vidarekokningssteg - läge 1**
Vid medelstora rätter och om du önskar jämn vidarekokning med bra energiutnyttjande.
- **Höjt vidarekokningssteg**
För tillagning av större portioner.

- **Steksteg - läge 2**
För rätter som kräver låga temperaturer för fortsatt stekning.
- **Höjt steksteg**
För tillagning av stekt kött och rätter som kräver hög temperatur vid fortsatt stekning.
- **Uppkokningssteg - läge 3**
I början av tillagningsprocessen, för snabbkokning, bryning, uppkokning och tillagning av snabbätter vid full värmeeffekt.

ANVÄNDNING

Dobbelt kogezone

På nogle modeller er den forreste venstre kogezone og den bageste højre kogezone temperaturreguleret og har en dobbelt kogezone til kogegrej med stor diameter.

- Hvis du også vil tænde den ydre, større kogezone, skal du dreje betjeningsknappen (3) ud over trin 3 til knappens symbol for dobbelt kogezone.

- Efterfølgende kan du vælge det ønskede trin

0 • 1 • 2 • 3

hvormed temperaturen så indstilles for den større kogezone.

- I stillingen "0" på betjeningsknappen (3) slukkes den større dobbelte kogezone igen, og der skiftes tilbage til den lille indre, enkelte kogezone.

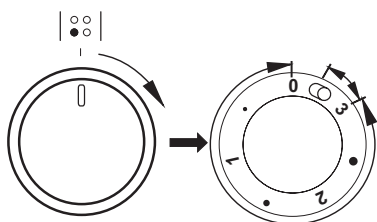

Restvärmeindikation

Restvärmeindikationen visar dig vilken av de fyra kokplattorna som fortfarande har en yttemperatur på mer än 50°C. Genom att vara uppmärksam på detta kan du förebygga att något bränns vid. Du kan också använda restvärmen för att hålla rätter varma under en begränsad tid.

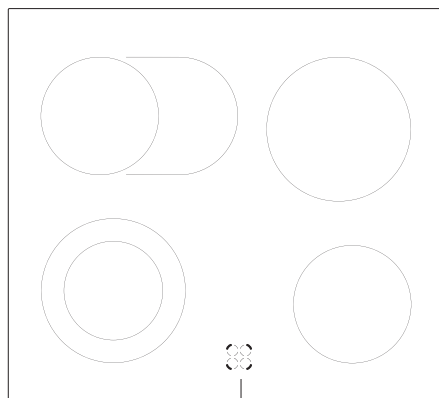

Restvärmeindikationen

ANVÄNDNING

Digitalt ur*

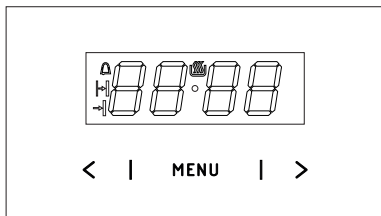

MENY — välj funktion

- > — sensor som höjer inställningen
- < — sensor som sänker inställningen
- 🔥 — Indikering produkt igång
- 🔔 — Äggklocka
- 🕒 — Tillagningstid
- ⏸ — Sluttid

Ställ in aktuell tid

När du ansluter produkten till strömmen och efter ett strömavbrott blinkar **0.00** på den digitala displayen.

- Tryck på **MENY** och håll intryckt (eller tryck på < / > samtidigt) tills du ser 🔥 på displayen och punkten under symbolen blinkar.
- Tryck på < / > inom 7 sekunder för att ställa in aktuell tid.

Spara den nya inställningen genom att vänta i cirka 7 sekunder efter att tiden har ställts in. Punkten under symbolen 🔥 slutar blinka.

Du kan ändra tiden senare. För att göra det trycker du samtidigt på < / > och ändrar tiden medan punkten under 🔥 symbolen blinkar.

Obs:

Du kan sätta igång ugnen när du ser 🔥 symbolen på displayen.

Timer

Timer kan aktiveras när som helst, oberoende av de andra funktionernas status. Den kan ställas in från 1 minut till 23 timmar och 59 minuter. För att ställa in timern:

- Tryck på **MENY**, sedan blinkar 🔔 på displayen.
- Ställ in timer med sensorerna < / >. Displayen visar den inställda tiden och äggklockans symbol 🔔. När den inställda tiden har gått hörs en ljudsignal och ikonen 🔔 blinkar.
- Tryck på < / > och håll intryckt, eller på **MENY** för att stänga av ljudsignalen. Ljudsignalen 🔔 stängs av och displayen visar aktuell tid efter cirka 7 sekunder.

Obs!

Om du inte trycker på någon knapp stängs ljudsignalen av efter cirka 7 minuter.

Tidsinställd funktion

Gör så här för att stänga av produkten efter en viss tid:

- Ställ funktionsvals-vredet och temperaturvals-vredet på önskad inställning.
- Tryck på **MENY** flera gånger tills displayen visar *dur* (duration, varaktighet) en kort stund och 🕒 symbolen blinkar.
- Ställ in önskad varaktighet från 1 minut till 10 timmar med < / > sensorerna.



Den inställda varaktigheten sparas efter cirka 7 sekunder. Displayen visar den aktuella tiden och 🕒 symbolen.

Ugnen stängs av automatiskt när den inställda tiden har gått. Du hör en ljudsignal och symbolen 🕒 och ⏸ blinkar.

- Ställ ugnens funktionsvals-vred och temperaturvals-vred i avstängt läge.





* hos vissa modeller



ANVÄNDNING



- Tryck på < / > och håll intryckt, eller på **MENY** för att stänga av ljudsignalen.  och  stängs av och displayen visar aktuell tid efter cirka 7 sekunder.

Fördröjd tidsinställning

Om du vill ställa in produkten så att den stängs av efter en viss tid efter att den har varit igång ska du ställa in varaktigheten och en sluttid:

- Tryck på **MENY** flera gånger tills displayen visar *dur* (duration, varaktighet) en kort stund och  symbolen blinkar.
- Ställ in önskad varaktighet från 1 minut till 10 timmar med < / > sensorerna.
- Tryck på **MENY** flera gånger tills displayen visar *End* en kort stund och  symbolen blinkar.
- Ställ in sluttiden med < / > sensorerna. Du kan ställa in en tid som är maximalt 23 timmar och 59 minuter senare.
- Ställ in funktionsvals-vredet och temperaturvals-vredet på önskad inställningar. Funktionerna  och  är aktiva. Produkten startar vid sluttid minus varaktighet (d.v.s. om varaktigheten är inställd på 1 timme och sluttiden är kl.14:00, kommer produkten starta kl. 13:00).

När tiden för varaktigheten är över stängs ugnen av automatiskt. Du hör en ljudsignal och  och  blinkar.

- Ställ ugnens funktionsvals-vred och temperaturvals-vred i avstängt läge.
- Tryck på < / > och håll intryckt, eller på **MENY** för att stänga av ljudsignalen.  och  är avstängda och displayen visar aktuell tid efter cirka 7 sekunder.

Avbryta inställningar

Timer och tidsfördröjningsfunktionen kan avbrytas när du vill.

Avbryta automatiska funktionsinställningar:

- Tryck på < / > sensorerna samtidigt.

Avbryta timer inställning:

- Tryck på **MENY** sensorn för att välja timer-en.
- Tryck på < / > sensorerna samtidigt.

Ändra ljudsignal

Gör så här om du vill ändra ljudsignalen:

- Tryck på < / > sensorerna samtidigt.
- Tryck på **MENY** upprepade gånger för att välja *ton* (tonen). Displayen blinkar:
- Välj tonen du vill ha med < / > sensorerna:
Använd > för att välja en inställning mellan 1 och 3.
Använd < för att välja en inställning mellan 3 och 1.

Ställa in displayens ljusstyrka

Du kan ställa in displayens ljusstyrka från 1 till 9, då 1 är mörkast och 9 är ljusast. Ljusstyrkan gäller den inaktiva displayen, d.v.s. när du inte har rört vid en sensor på 7 sekunder. Gör så här för att ställa in ljusstyrkan:

- Tryck på sensorerna < / > samtidigt.
- Tryck på **MENY** flera gånger för att välja inställningen *bri* (brightness, ljusstyrka) — inställningarna kan göras i sekvensen *ton* (tonen) och *bri* (brightness, ljusstyrka)
- Använd sensorerna < / > för att ställa in önskad ljusstyrka:

Använd > för att välja en inställning mellan 1 och 9.

Använd < för att välja en inställning mellan 9 och 1.

Obs:

Displayens ljusstyrka är ljusast när den är aktiv, d.v.s. när du har rört vid en sensor de senaste 7 sekunderna.

Nattläge

Displayen är mörkare på natten mellan kl. 22:00 och 06:00.

ANVÄNDNING

Digitalt ur*

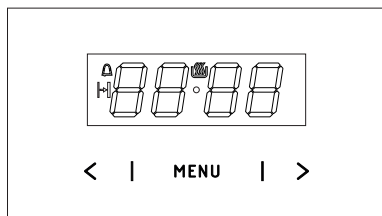

MENY — välj funktion

> — sensor som höjer inställningen

< — sensor som sänker inställningen

 — Indikering produkt igång

 — Äggklocka

 — Tillagningstid

Ställ in aktuell tid

När du ansluter produkten till strömmen och efter ett strömavbrott blinkar **0.00** på den digitala displayen.

- Tryck på **MENY** och håll intryckt (eller tryck på **< / >** samtidigt) tills du ser  på displayen och punkten under symbolen blinkar.
- Tryck på **< / >** inom 7 sekunder för att ställa in aktuell tid.

Spara den nya inställningen genom att vänta i cirka 7 sekunder efter att tiden har ställts in. Punkten under symbolen  slutar blinka.





Du kan ändra tiden senare. För att göra det trycker du samtidigt på **< / >** och ändrar tiden medan punkten under  symbolen blinkar.

Obs:

Du kan sätta igång ugnen när du ser  symbolen på displayen.

Timer

Timer kan aktiveras när som helst, oberoende av de andra funktionernas status. Den kan ställas in från 1 minut till 23 timmar och 59 minuter. För att ställa in timern:

- Tryck på **MENY**, sedan blinkar  på displayen:
- Ställ in timer med sensorerna **< / >**. Displayen visar den inställda tiden och äggklockans symbol . När den inställda tiden har gått hörs en ljudsignal och ikonen  blinkar.
- Stäng av larmet genom att trycka på **MENY** och hålla intryckt, eller genom att samtidigt trycka på **< / >**,  stängs av och displayen visar den aktuella tiden.

Obs!

Om du inte trycker på någon knapp stängs ljudsignalen av efter cirka 7 minuter.

- Ställ in önskad varaktighet från 1 minut till 10 timmar med **< / >** sensorerna.

Den inställda varaktigheten sparas efter cirka 7 sekunder. Displayen visar den aktuella tiden och  symbolen.

Ugnen stängs av automatiskt när tiden är över. Ett larm hörs och symbolen  börjar blinka.

- Ställ ugnens funktionsvalsvid och temperaturvalsvid i avstängt läge.
- Stäng av larmet genom att trycka på **MENY** och hålla intryckt, eller genom att samtidigt trycka på **< / >**,  stängs av och displayen visar den aktuella tiden.

* hos vissa modeller

ANVÄNDNING

Avbryta inställningar

Du kan avbryta timerns och tillagningstidens inställningar när du vill.

- Tryck på sensorerna < / > samtidigt för att avbryta tillagningstiden.

Avbryta timer inställning:

- Tryck på **MENY** sensorn för att välja timer-en.
- Tryck på < / > sensorerna samtidigt.

Ändra ljudsignal

Gör så här om du vill ändra ljudsignalen:

- Tryck på < / > sensorerna samtidigt.
- Tryck på **MENY** upprepade gånger för att välja *ton* (tonen). Displayen blinkar:
- Välj tonen du vill ha med < / > sensorerna:
Använd > för att välja en inställning mellan 1 och 3.
Använd < för att välja en inställning mellan 3 och 1.

Ställa in displayens ljusstyrka

Du kan ställa in displayens ljusstyrka från 1 till 9, då 1 är mörkast och 9 är ljusast. Ljusstyrkan gäller den inaktiva displayen, d.v.s. när du inte har rört vid en sensor på 7 sekunder.

Gör så här för att ställa in ljusstyrkan:

- Tryck på sensorerna < / > samtidigt.
- Tryck på **MENY** flera gånger för att välja inställningen *bri* (brightness, ljusstyrka) — inställningarna kan göras i sekvensen *ton* (tonen) och *bri* (brightness, ljusstyrka).

- Använd sensorerna < / > för att ställa in önskad ljusstyrka:

Använd > för att välja en inställning mellan 1 och 9.

Använd < för att välja en inställning mellan 9 och 1.

Obs:

Displayens ljusstyrka är ljusast när den är aktiv, d.v.s. när du har rört vid en sensor de senaste 7 sekunderna.

Nattläge

Displayen är mörkare på natten mellan kl. 22:00 och 06:00.

ANVÄNDNING

Ugn med automatisk luftcirkulation (inklusive fläkt och ring-värmeelement)

Ugnen kan värmas upp med ett undervärmelement, ett övervärmeelement, ett grillelement och ett ringvärmeelement (för varmluft). Ugnen styrs med ett funktionsvred – knappen ska vridas till den önskade funktionen, och en regleringsvred för ugnstemperatur -knappen ska vridas till den önskade temperaturen.

Ugnen är utrustad med infällbara vred. För att välja en funktion, gör följande:

- tryck försiktigt in vredet och släpp,
- välj den önskade funktionen. Symbolerna markerade runt om vredet visar ugnens tillgängliga funktioner.

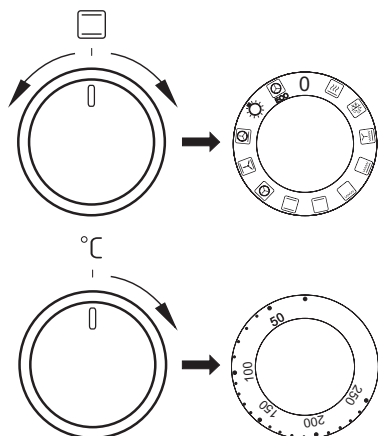

För att stänga av ugnen ska båda knapparna ställas i positionen "●" / "0".

Observera!

Ugnen börjar först värmas upp efter det att ugnstemperaturen har ställts in.

Ugnens funktionsknapp - Inställning:



Förvärmning

Fläktvärme och grill.



Upptining

Använd denna inställning för upptining av frysta kakor och bröd.



Fläkt och supergrill

Vid denna inställning arbetar ugnen med en aktiverad fläkt. Användning av den här funktionen påskyndar stekningsprocessen och gör att maträtter får bättre smak. Stekningen ska utföras med stängd ugnsdörr.



Supergrill (grill och över-värme)

Maten grillas och värms uppifrån samtidigt.

På detta sätt blir temperaturen högre i ugnens övre del, så att den rostade maten blir mörkare till färgen. En praktiskt inställning när tjocka bitar ska grillas.



Grill

Med denna inställning aktiveras grillen.



Undervärme

Med denna funktion värms ugnen upp endast med hjälp av den nedre värmeanordningen. Denna funktion ska användas t.ex. vid gräddning underifrån.

ANVÄNDNING



Över- och undervärme

Inställning av denna funktion gör att ugnen värms upp med en konventionell metod.



Varmluft

När denna funktion aktiveras startas en fläkt på bakre ugnsväggen. Den ger konstant och jämn luftcirkulation inne i ugnen. Denna uppvärmningmetod har följande fördelar:

- ugnen hettas upp snabbare och man behöver inte förvärma den
- två falspar kan användas samtidigt
- köttträtter förlorar mindre fett och vätska under uppvärmning, vilket förbättrar smaken
- ugnen smutsas inte ner lika mycket

Du måste använda temperaturinställningen tillsammans med varmluftsfunktionen.



Fläkt samt övre- och nedre värmeelement

Denna funktion är lämplig vid bakning. Den fungerar som en traditionell ugn med fläkt (funktionen rekommenderas vid bakning).



Varmluft med ringvärmeelement och undervärme påslagna

Med denna funktion aktiveras både varmluftsfläkten och undervärme. Ugnen värms då upp underifrån. Lämpligt för tex pizza och pajer.



Inre belysning

När vredet vrids till detta läge tänds belysningen inuti ugnen.



ECO

Eco varmluftsfunktion

ECO varmluft är en optimerad funktion för att spara energi under tillagningen. Ugnsbelysningen är släckt när vredet står i detta läge.

Kontrollampor

Aktivering av ugnen signaleras genom att två kontrollampor börjar lysa – en **L** och en **R**. När den **R** kontrollampan lyser betyder det att ugnen arbetar. När den **L** kontrollampan släcks betyder det att ugnen nått inställd temperatur. Om det i receptet för en maträtt rekommenderas att maträtten ska placeras i en uppvärmd ugn ska man göra det först efter att den **L** kontrollampan slocknat. Under bakning ska den **L** lampan lysa och slockna en stund (bevarande av temperatur i ugnskammaren). Den **R** kontrollampan kan även lysa när vredet står i position "Inre belysning".

ANVÄNDNING

Grillstekning

Grillprocessen görs genom användande av infraröda strålar på en maträtt. Infraröda strålar emitteras av ugnens glödande värmeanordning.

För att aktivera grillfunktionen ska man:

- välj funktionen grill med funktionsvredet,
- värma upp ugnen i ca. 5 minuter (med stängd ugnslucka),
- placera en bakplåt med maträtt i ugnen på en lämplig arbetsnivå. Om man grillar på grillgaller ska man placera en plåt under grillgallret - för fett som ska droppa ner,
- stänga ugnsluckan.

För grill och ökad intensiv grill ska temperaturen ställas in på 250°C, och för funktion grill med fläkt ska temperaturen ställas in på högst 190°C.

Observera!

När grillfunktionen används ska ugnsluckan vara stängd.

När man använder grillfunktionen kan några delar av ugnen bli heta. Därför rekommenderas det att inte låta barnen komma nära ugnen.

BAKNING, KÖTTSTEKNING - PRAKTISKA RÅD

Bakning

- Vi rekommenderar att du gräddar kakor på de bakplåtar som medföljer spisen från fabriken.
- När du använder varmluftfunktionen behöver du inte förvärma ugnen.
- Kontrollera kakan med en provsticka innan du tar ut den ur ugnen.
(Om kakan är färdig ska provstickan vara torr och ren när du tar upp den ur kakan.)
- Vi rekommenderar att du låter kakan stå kvar i ugnen i ca 5 minuter efter det att du stängt av ugnen.
- När du använder varmluftfunktionen är baktemperaturen i regel ca. 20-30 grader lägre än vid traditionell bakning (med över- och undervärme).
- Temperaturangivelserna för bakning är endast vägledande värden, de kan regleras allt efter egna erfarenheter.

Stekning av kött











- Stekning i ugn rekommenderas vid större köttmängder (över 1 kg). Mindre köttbitar tillagas på spisen.
- Det rekommenderas att du använder eldfasta fat till stekning. Även fatens handtag bör vara eldfasta.
- När du använder grillen rekommenderar vi att du ställer en bakplåt med lite vatten i på den nedersta falsen.
- Vänd köttet minst en gång när halva stektiden har gått. Några gånger under stekningen kan du även ösa köttet med stekskyn som bildas under stekningen.

BAKA/STEKA I UGNEN – PRAKTISKA TIPS

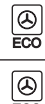
ECO varmluft

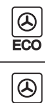

































- ECO varmluft är en optimerad funktion för att spara energi under tillagningen.
- Du kan inte förkorta tillagningstiden genom att ställa in en högre temperatur, vi rekommenderar inte att du förvärmer ugnen.
- Ändra inte temperaturinställningen under tillagning och öppna inte ugnsluckan.

Rekommenderad inställning för ECO varmluft

Maträtt	Ugnsfunktioner	Temperatur	Nivå	Tid i minuter
		180 - 200	2 - 3	50 - 70
		180 - 200	2	50 - 70
		190 - 210	2 - 3	45 - 60
		200 - 220	2	90 - 120
		200 - 220	2	90 - 160
		180 - 200	2	80 - 100

BAKA/STEKA I UGNEN – PRAKTISKA TIPS

Ugn med automatisk luftcirkulation (inklusive fläkt och ring-värmeelement)

Maträtt	Uppvärmning	Temperatur (°C)	Nivå	Tid (min.)
		160–200	2–3	30–50
		160–170 ¹⁾	3	25–40 ²⁾
		155–170 ¹⁾	3	25–40 ²⁾
		200–230 ¹⁾	2–3	15–25
		210–220	2	45–60
		160–180	2–3	45–60
		190	2–3	60–70
		230 - 250	4	14–18
		225–250	2	120–150
		160–180	2	120–160
		160–230	2	90–20
		160–190	2	90–20
		180–190	2	70–90
		160–180	2	45–60
		175–190	2	60–70
		190–210	2	40–50
		170–190	3	40–50

Tiderna gäller för maträtter som sätts in i en kall ugn. Minska tiden med cirka 5–10 minuter om ugnen är förvärd.











¹⁾Fövärm

²⁾Tillagning av mindre mängder

Obs: Tiderna i listan är ungefärliga och får ev. justeras utifrån dina erfarenheter och preferenser.

TESTRÄTTER. I enlighet med standard EN 60350-1.

Bakning



Maträtt	Tillbehör	Nivå	Uppvärmning	Temperatur (°C)	Bak-/stek-tid ²⁾ (min.)
Småkakor	Bakplåt	3		160–170 ¹⁾	25–40 ²⁾
	Bakplåt	3		155–170 ¹⁾	25–40 ²⁾
	Bakplåt	3		155–170 ¹⁾	25–40 ²⁾
	Bakplåt Grillplåt	2 + 4 2 – bakplåt eller grillplåt 4 – bakplåt		155–170 ¹⁾	25–50 ²⁾
Mördeg	Bakplåt	3		150–160 ¹⁾	30–40 ²⁾
	Bakplåt	3		150–170 ¹⁾	25–35 ²⁾
	Bakplåt	3		150–170 ¹⁾	25–35 ²⁾
	Bakplåt Grillplåt	2 + 4 2 – bakplåt eller grillplåt 4 – bakplåt		160–175 ¹⁾	25–35 ²⁾
Mjuk kaka utan fett	Galler + svart kakform diameter 26 cm	3		170–180 ¹⁾	30–45 ²⁾
Äppelpaj	Galler + 2 svarta kakformar diameter 20 cm	2 svarta kakformar placerade diagonalt, bak till höger och fram till vänster		180–200 ¹⁾	50–70 ²⁾

¹⁾Förvärmning, använd inte snabbvärmningsfunktionen.

²⁾Tiderna gäller för maträtter som sätts in i en kall ugn. Minska tiden med cirka 5–10 minuter om ugnen är förvärmad.

TESTRÄTTER. I enlighet med standard EN 60350-1.



Grilla

Maträtt	Tillbehör	Nivå	Uppvärmning	Temperatur (°C)	Tid (min.)
Varm macka av ljust bröd	Galler	4		250 ¹⁾	1,5–2,5
	Galler	4		250 ²⁾	2–3
Hamburgare	Galler + stekplåt (för att samla upp droppande fett)	4 – galler 3 – stekplåt		250 ¹⁾	1:a sidan 10–15 2:a sidan 8–13

¹⁾Förvärm i 5 minuter, använd inte snabbvärmningsfunktionen.

²⁾Förvärm i 8 minuter, använd inte snabbvärmningsfunktionen.

Undervärme

Maträtt	Tillbehör	Nivå	Uppvärmning	Temperatur (°C)	Tid Min.
Hel kyckling	Galler + stekplåt (för att samla upp droppande fett)	2 – galler 1 – stekplåt		180–190	70–90
	Galler + stekplåt (för att samla upp droppande fett)	2 – galler 1 – stekplåt		180–190	80–100

Tiderna gäller för maträtter som sätts in i en kall ugn. Minska tiden med cirka 5–10 minuter om ugnen är förvärmad.

RENGÖRING OCH UNDERHÅLL

Se till att spisen är avslagen och att samtliga vred är ställda i läge "●" / "0". Rengöringen skall påbörjas först när spisen är kall.

Glaskeramisk kokplatta

Rengör den glaskeramiska kokplattan regelbundet och så gott det går medan den är ljummen eller kall. Se till att smuts inte bränner fast flera gånger.

I samband med detta rekommenderar vi följande:

- Var försiktig så att inga socker- eller syrehaltiga matvaror bränner fast.
- Även aluminiumfolie och plastkärl kan skada kokplattan om materialet smälter på plattan och inte avlägsnas omedelbart.
- Vid lätt nedsmutsning, som inte bränner fast, kan plattorna torkas av med en fuktig trasa.
- Kraftig nedsmutsning eller fastbränd smuts avlägsnas enkelt med en rakbladsskrapa, som är särskilt avsedd för kokplattor.
- Kalk, vattenränder, fettstänk och metalliska missfärgningar avlägsnas med ett rengöringsmedel avsett för glaskeramiska kokplattor.

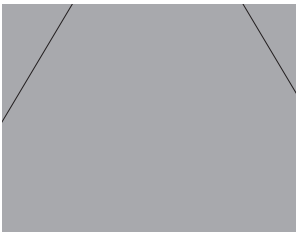

Ugnen

Låga tillagningstemperaturer ger mindre nedsmutsning av ugnen.

- Du får dock aldrig försöka hålla ugnen ren genom att lägga aluminiumfolie på botten.
- Rengör ugnen, vid behov, så snabbt som möjligt efter användning (varje gång).
Använd aldrig ugnsspray eller starka, repande puts- eller skurmedel.
- Låt ugnen stå öppen en stund efter våtrengöring så att den torkar ordentligt.
- **Ångkokning och konservering förorsakar kraftig fuktbildning i ugnen. Se till att du låter ugnen torka ordentligt – annars kan rostskador uppstå.**

Steam Clean

Placera en skål med 0,25 liter vatten längst ned i ugnen och stäng ugnsluckan. Sätt ugnen på 50°C och funktionsvredet på läge "undervärme". Värm ugnen i ca. 30 min. Öppna sedan ugnsluckan, torka ugnen med trasa eller tvättsvamp och rengör sedan ugnen med varmt vatten med diskmedel i.

RENGÖRING OCH UNDERHÅLL

Byte av ugnens halogenlampa

Innan du byter halogenlampan ska du försäkra dig om att elkontakten är utdragen för att förhindra att du får elstötar.

1. Dra ut kontakten.
2. Ta bort hyllor och plåtar ur ugnen.
3. Skruva ur och diska lamphöljet och torka det torrt.
4. Dra ut halogenlampan, håll i den med en duk eller ett papper. Byt halogenlampa om det behövs.
 - spänning 230 V
 - effekt 25 W
5. Sätt tillbaka lampan i sockeln.
6. Skruva in lamphöljet.

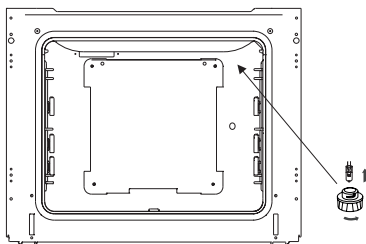

Ugnsbelysning

Varning! Var noga med att inte beröra halogenlampan direkt med fingrarna.

(De utdragbara skenorna finns inte i alla ugnsmodeller.)

Ugn är utrustad med lätt uttagbara ugnsfalsar (stege). För att ta ut dem för rengöring ska man dra ett fäste som finns i fronten och därefter dra ut ugnsfalsar och avlägsna det från bakfäste.

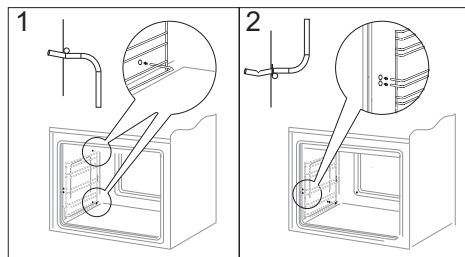
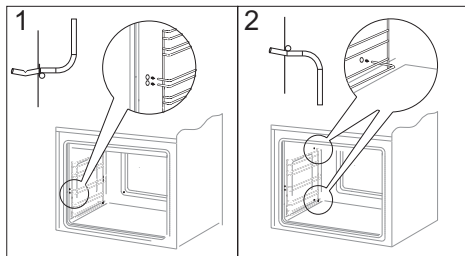

RENGÖRING OCH UNDERHÅLL

Demontering av ugnslucka

För att bättre komma åt ugnskammaren i samband med rengöring kan man ta bort ugnsluckan. För att göra detta ska man öppna luckan och dra upp en säkerhetsdel som finns i gångjärnen (fig. A). Därefter ska man trycka till luckan lite, lyfta och ta ut den framåt. För att montera luckan i ugnen ska man göra i omvänd ordning. Vid återplacering av luckan ska man se till att en utskärning som finns på gångjärnen placeras på gångjärnets greppavsats på rätt sätt. Efter att luckan återplacerats ska man ovillkorligen dra ner säkerhetsdelen. Om man inte drar den ner, kan det orsaka skada på gångjärnen vid försök att stänga luckan.

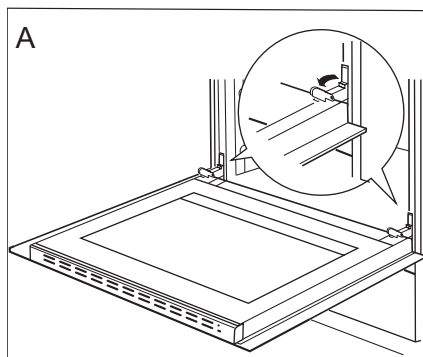

Uppdragning av säkerhetsdelar till gångjärn

Avmontering av det innersta glaset

1. Använd en vanlig skruvmejsel för att ta av luckans övre kantlist och försiktigt lossa sidorna (fig. B).
2. Dra försiktigt av kantlisten. (fig. B, C)

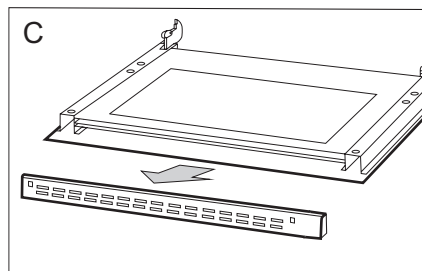
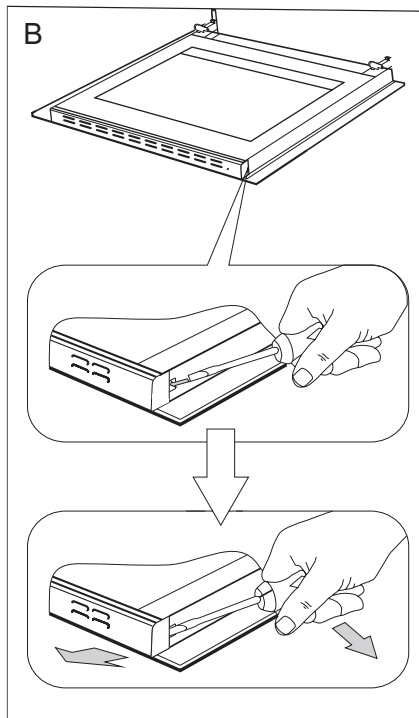

RENGÖRING OCH UNDERHÅLL

3. Därefter kan glasskivan tas bort (fig. D). Efter rengöring upprepas beskrivningen i omvänd turordning.

Viktigt! Tryck inte in den övre profilen på luckans bägge sidor samtidigt. För att passa in luckans övre profil på rätt sätt placerar du profilens vänstra ände mot luckan och trycker sedan in den högra änden tills du hör ett „klick”. Därefter trycker du in den vänstra änden tills du hör ett „klick”.

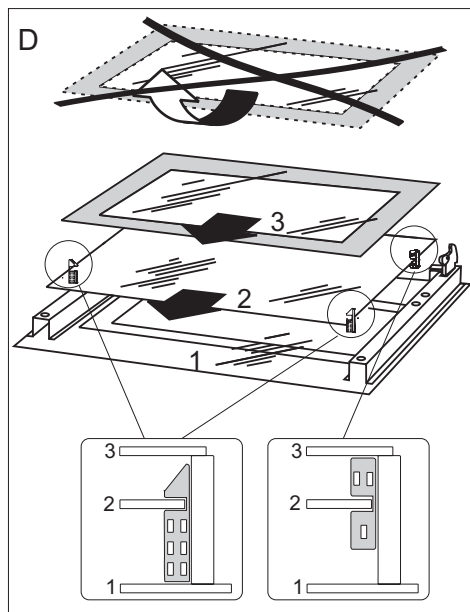

ÅTGÄRDER VID FEL

Vid ev. problem ska du alltid:

- Stänga av spisen
- Slå av strömmen till spisen
- Vissa småfel kan du själv åtgärda genom att följa anvisningarna i tabellen.

Kontrollera de enskilda felen i tabellen innan du kontaktar service.

PROBLEM	ORSAK	ÅTGÄRD
1. Den elektriska utrustningen fungerar inte.	Avbrott i strömtillförseln.	Kontrollera säkringen i proppskåpet, byt säkring om den har smält.
2. Ugnsbelysningen fungerar inte.	Lampan är lös eller skadad.	Skruva fast lampan eller byt ut den (se kapitel "Rengöring och underhåll").

TEKNISKA DATA

Märkspänning	230/400V~ 50 Hz
Märkeffekt	10,3 kW
Mått	59,5 / 59,5 / 57,5 cm



Strömförbrukning i standby [W]	0,5
Strömförbrukning i avstängt läge [W]	-
Strömförbrukning med nätverksansluten produkt [W]	-
Automatisk standby/avstängningstid [min]	-

Allmän information

Produkten uppfyller kraven i EU-standarderna EN 60335- 1; EN60335-2-6.

Informationen på elugnarnas elskyltar har angivits i enlighet med standarden EN 60350-1 / IEC 60350-1. Dessa värden har definierats under standardbelastning med aktiva funktioner: under- och övervärme (konventionell ugn) och varmluftsvarme (varmluftsugn), om dessa funktioner finns tillgängliga.

Energieffektivitetsklassen har tilldelats utifrån produktens tillgängliga funktioner enligt prioriteringen nedan:

Automatisk luftcirkulation ECO (fläktvärme+ fläkt)	
Automatisk luftcirkulation ECO (under + övervärme + grill + fläkt)	
Konventionell luftcirkulation ECO (under + övervärme)	

Avlägsna teleskopskenorna (om produkten har sådana) när du testar elförbrukningen.

Försäkran om överensstämmelse

Tillverkaren förklarar härmed att denna produkt uppfyller kraven i följande europeiska direktiv:

- Lågspänningsdirektivet **2014/35/EC**
- EMC-direktivet **2014/30/EC**
- ErP-direktivet **2009/125/EC**

och har därmed märkts med  symbolen samt erhållit en försäkran om överensstämmelse som finns tillgänglig för marknadsreglerande organ.
