

# ADLER

EUROPE



## AD 7750

- |                                      |                                     |
|--------------------------------------|-------------------------------------|
| (GB) user manual - 5                 | (DE) bedienungsanweisung - 7        |
| (FR) mode d'emploi - 10              | (ES) manual de uso - 13             |
| (PT) manual de serviço - 16          | (LT) naudojimo instrukcija - 18     |
| (LV) lietošanas instrukcija - 20     | (EST) kasutusjuhend - 23            |
| (HU) felhasználói kézikönyv - 28     | (BS) upute za rad - 30              |
| (RO) Instrucțiunea de deservire - 36 | (CZ) návod k obsluze - 25           |
| (RU) инструкция обслуживания - 49    | (GR) οδηγίες χρήσεως - 41           |
| (MK) упатство за корисникот - 39     | (NL) handleiding - 44               |
| (SL) navodila za uporabo - 47        | (FI) manwal ng pagtuturo - 56       |
| (PL) instrukcja obsługi - 53         | (IT) istruzioni operative - 64      |
| (HR) upute za uporabu - 33           | (SV) instruktionsbok - 58           |
| (DK) brugsanvisning - 71             | (UA) інструкція з експлуатації - 73 |
| (SR) Корисничко упутство - 67        | (SK) Používateľská príručka - 61    |
| (AR) دليل التعليمات - 77             | (BG) Инструкция за употреба - 79    |
| (AZ) Təlimat kitabçası - 82          |                                     |

| Model identifier / Identyfikator modelu:  |   |                 | AD7750           |  |                  |
|---|---|-----------------|------------------|--|------------------|
| Item / Parametr   | Symbol  | Value / Wartość | Unit / Jednostka | Item / Parametr  | Unit / Jednostka |
| Heat output / Moc ciepła  |   |                 |                  | Type of heat input, for electric storage local space heaters only (select one) / Sposób doprowadzania ciepła wyłącznie w przypadku elektrycznych akumulacyjnych miejscowych ogrzewaczy pomieszczeń (należy wybrać jedną opcję) |                  |
| Nominal heat output / Nominalna moc ciepła  | $P_{nom}$   | 2,0             | kW               | manual heat charge control, with integrated thermostat / ręczny regulator doprowadzania ciepła z wbudowanym termostatem  | [no]             |
| Minimum heat output (indicative) / Minimalna moc ciepła (orientacyjna)              | $P_{min}$   | 0,9             | kW               | manual heat charge control with room and /or outdoor temperature feedback / ręczny regulator doprowadzania ciepła z pomiarem temperatury w pomieszczeniu lub na zewnątrz   | [no]             |
| Maximum continuous heat output / Maksymalna stała moc ciepła                        | $P_{max,c}$   | 2,0             | kW               | electronic heat charge control with room and /or outdoor temperature feedback / elektroniczny regulator doprowadzania ciepła z pomiarem temperatury w pomieszczeniu lub na zewnątrz  | [no]             |
| Auxiliary electricity consumption / Zużycie energii elektrycznej na potrzeby własne |   |                 |                  | fan assisted heat output / moc ciepła regulowana wentylatorem  | [no]             |
| At nominal heat output / Przy nominalnej mocy cieplnej                              | $el_{max}$  | 0,000           | kW               | Type of heat output/room temperature control (select one) / Rodzaj mocy cieplnej/regulacja temperatury w pomieszczeniu (należy wybrać jedną opcję)   |                  |
| At minimum heat output / Przy minimalnej mocy cieplnej                              | $el_{min}$  | 0,000           | kW               | single stage heat output and no room temperature control / jednostopniowa moc ciepła bez regulacji temperatury w pomieszczeniu   | [no]             |
| In standby mode / W trybie czuwania   | $el_{sb}$   | 0,000           | kW               | two or more manual stages, no room temperature control / co najmniej dwa ręczne stopnie bez regulacji temperatury w pomieszczeniu  | [no]             |
|   |   |                 |                  | with mechanic thermostat room temperature control / mechaniczna regulacja temperatury w pomieszczeniu za pomocą termostatu   | [yes]            |
|   |   |                 |                  | with electronic room temperature control / elektroniczna regulacja temperatury w pomieszczeniu   | [no]             |
|   |   |                 |                  | electronic room temperature control plus day timer / elektroniczna regulacja temperatury w pomieszczeniu ze sterownikiem dobowym   | [no]             |
|   |   |                 |                  | electronic room temperature control plus week timer / elektroniczna regulacja temperatury w pomieszczeniu ze sterownikiem tygodniowym  | [no]             |
|   |   |                 |                  | Other control options (multiple selections possible) / Inne opcje regulacji (można wybrać kilka)   |                  |
|   |   |                 |                  | room temperature control, with presence detection / regulacja temperatury w pomieszczeniu z wykrywaniem obecności  | [no]             |
|   |   |                 |                  | room temperature control, with open window detection / regulacja temperatury w pomieszczeniu z wykrywaniem otwartego okna  | [no]             |
|   |   |                 |                  | with distance control option / z regulacją na odległość  | [no]             |
|   |   |                 |                  | with adaptive start control / z adaptacyjną regulacją startu   | [no]             |
|   |   |                 |                  | with working time limitation / z ograniczeniem czasu pracy   | [no]             |
|   |   |                 |                  | with black bulb sensor / z czujnikiem ciepła promieniowania  | [no]             |
| Contact / Dane teleadresowe   | Adler Sp. z o.o. ul. Ordona 2A, 01-237 Warszawa, Polska |                 |                  |  |                  |

|     |   |
|-----|---|
| PL  | Ten produkt jest odpowiedni tylko do sporadycznego użytku lub do stosowania w dobrze izolowanych pomieszczeniach.   |
| GB  | This product is suitable only for occasional use or for use in well insulated rooms.                                |
| D   | Dieses Produkt ist nur für den gelegentlichen Gebrauch oder für die Verwendung in gut isolierten Räumen geeignet.   |
| F   | Ce produit ne convient que pour une utilisation occasionnelle ou pour une utilisation dans des pièces bien isolées. |
| E   | Este producto es adecuado solo para uso ocasional o para uso en habitaciones bien aisladas.                         |
| P   | Este produto é adequado apenas para uso ocasional ou para uso em salas bem isoladas.                                |
| LT  | Šis produktas tinka tik retkarčiais naudoti arba naudoti gerai izoliuotose patalpose.                               |
| LV  | Šis produkts ir piemērots tikai neregulārai lietošanai vai izmantošanai labi izolētās telpās.                       |
| EST | See toode sobib ainult aeg-ajalt kasutamiseks või hästi soojustatud ruumides kasutamiseks.                          |
| RO  | Acest produs este recomandat doar pentru utilizare ocazională sau pentru utilizare în încăperi bine izolate.        |
| BIH | Ovaj proizvod je pogodan samo za povremenu upotrebu ili za upotrebu u dobro izoliranim prostorijama.                |
| H   | Ez a termék csak alkalmi használatra vagy jól szigetelt helyiségekben való használatra alkalmas.                    |
| GR  | Το προϊόν αυτό είναι κατάλληλο μόνο για περιστασιακή χρήση ή για χρήση σε καλά μονωμένα δωμάτια.                    |
| MK  | Ovoј proizvod е погоден само за повремена употреба или за употреба во добро изолирани простории.                    |
| CZ  | Tento výrobek je vhodný pouze pro příležitostné použití nebo pro použití v dobře izolovaných pokojích.              |
| RUS | Этот продукт подходит только для случайного использования или для использования в хорошо изолированных помещениях.  |
| NL  | Dit product is alleen geschikt voor incidenteel gebruik of voor gebruik in goed geïsoleerde ruimtes.                |
| SLO | Izdelek je primeren samo za občasno uporabo ali za uporabo v dobro izoliranih prostorih.                            |
| HR  | Ovaj proizvod je pogodan samo za povremenu upotrebu ili za uporabu u dobro izoliranim prostorijama.                 |
| FIN | Tämä tuote sopii vain satunnaiseen käyttöön tai hyvin eristettyihin tiloihin.                                       |
| S   | Denna produkt är endast lämplig för tillfällig användning eller för användning i välisolerade rum.                  |
| SK  | Tento výrobek je vhodný len na príležitostné použitie alebo na použitie v dobre izolovaných miestnostiach.          |
| I   | Questo prodotto è adatto solo per uso occasionale o per l'uso in stanze ben isolate.                                |
| SR  | Ovaj proizvod je pogodan samo za povremenu upotrebu ili za upotrebu u dobro izoliranim prostorijama.                |
| DK  | Denne produkt er kun egnet til lejlighedsvis brug eller til brug i velisolerede rum.                                |
| UA  | Цей виріб підходить тільки для випадкового використання або для використання у добре ізольованих приміщеннях.       |
| AR  | هذا المنتج مناسب فقط للاستخدام العرضي أو للاستخدام في الغرف المعزولة جيدا.  |
| BG  | Този продукт е подходящ само за случайна употреба или за използване в добре изолирани помещения.                    |
| AZ  | Bu məhsul yalnız təsadüfi istifadə üçün və ya yaxşı izolyasiya edilmiş otaqlarda istifadə üçün uygundur.            |



Figure A



Figure B

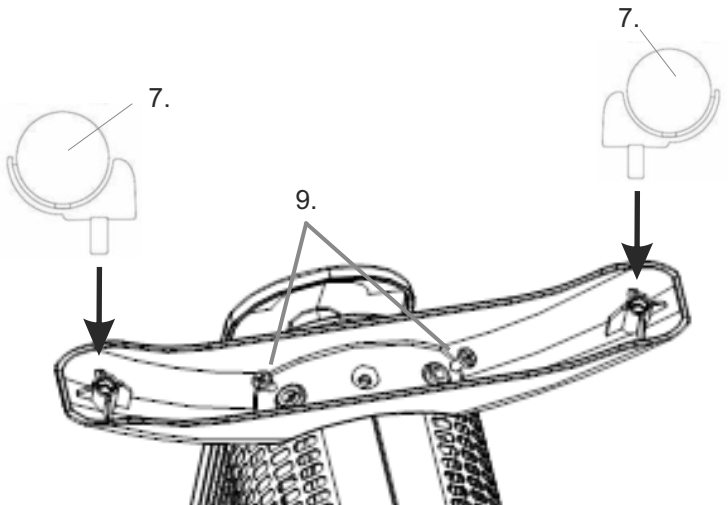

Figure C

SAFETY CONDITIONS IMPORTANT INSTRUCTIONS ON SAFETY OF USE PLEASE  
READ CAREFULLY AND KEEP FOR FUTURE REFERENCE

The warranty conditions are different, if the device is used for commercial purpose.

1. Before using the product please read carefully and always comply with the following instructions. The manufacturer is not responsible for any damages due to any misuse.
2. The product is only to be used indoors. Do not use the product for any purpose that is not compatible with its application.
3. The applicable voltage is 220-240V, ~50Hz. For safety reasons it is not appropriate to connect multiple devices to one power outlet.
4. Please be cautious when using close to children. Do not let the children to play with the product. Do not let children or people who do not know the device to use it without supervision.
5. **WARNING:** This device may be used by children over 8 years of age and persons with reduced physical, sensory or mental capabilities, or persons without experience or knowledge of the device, only under the supervision of a person responsible for their safety, or if they were instructed on the safe use of the device and are aware of the dangers associated with its operation. Children should not play with the device. Cleaning and maintenance of the device should not be carried out by children, unless they are over 8 years of age and these activities are carried out under supervision.
6. After you are finished using the product always remember to gently remove the plug from the power outlet holding the outlet with your hand. Do not use the device if the power cord is damaged.
7. Never put the plug or the whole device into the water. Never expose the product to the atmospheric conditions such as direct sun light or rain, etc.. Never use the product in humid conditions.
8. Never use the product if it was dropped or damaged in any other way or if it does not work properly. Do not try to repair the defected product yourself because it can lead to electric shock. Always turn the damaged device to a professional service location in order to repair it. All the repairs can be done only by authorized service professionals. The repair that was done incorrectly can cause hazardous situations for the user.
9. Never put the product on or close to the hot or warm surfaces or the kitchen appliances like the electric oven or gas burner.
10. Never use the product close to combustibles.
11. Never leave the product connected to the power source without supervision. Even when use is interrupted for a short time, turn it off from the network, unplug the power.
12. In order to provide additional protection, it is recommended to install residue current device (RCD) in the power circuit, with residual current rating not more than 30 mA. Contact professional electrician in this matter.
13. Never use this device close to water, e.g.: Under shower, in bathtub, or above sink filled with water.
14. If using the device in bathroom after use remove the power plug from the



socket, because water proximity presents risk, even if the device is turned off.

15. Do not allow the device to get wet. If the device falls into water, immediately remove the power plug from the socket. If the device is powered, do not put hands in the water. Have the device checked by the qualified electrician before using it again.

16. Do not touch the device or power adaptor with wet hands.

17. Never use the device in high humidity rooms – bathroom, shower room, swimming pools etc. The humidity can cause short circuit, and effect in damaging the device.

18. Do not connect the device to the automatic switching device, for example temperature controlling device or time switch.

19. Flammable materials, for example furniture, bedclothes, paper, clothes, curtains should be kept at least one meter from the device.

20. The heating surfaces can heat to a temperature of 60°C or higher. The device should be in a place that children and animals do not have access to.

21. The device is not intended to be installed or used in vehicles.

22. Some parts inside the device can be hot or cause sparking. Do not use the device in places, where gasoline, paints or other flammable materials are used or stored.

23. The device must not be located immediately below a socket-outlet.

24. Do not cover the device or put any objects on it while it is operating. Do not use the device to dry clothes.



"Caution Hot Surface" - The temperature of accessible surfaces may be higher when the equipment is in operation, which means that the housing elements become hot during operation, BE CAREFUL !!!



WARNING: In order to avoid overheating - do not cover the heater. The device is not to be covered with clothing, blankets and other textile products which could cause ignition.

## WARNINGS:

- Do not use this heater in small rooms where there are people who are unable to leave them by themselves, unless constant supervision is ensured.
- To reduce the risk of fire, keep textiles, curtains or other flammable materials at least 1 m away from the heater air outlet.

## ASSEMBLY

1. Before using the heater, the wheels (7) supplied separately in the carton, must be fitted to the device. Position the device carefully upside down.
2. Press wheel (7) to the hole – look at figure C. Next place the screw (9) in the round hole of the wheels' base and screw it tightly with a screwdriver.
3. Repeat for second wheel's base.
4. Turn the device the right way up.

## BEFORE FIRST USE

1. Do not use the heater unless both bases with wheels are correctly assembled.
2. Do not place the device on carpets having a very high pile. Ensure that the device is not located close to curtains or furniture as this could create a fire hazard.
3. Place the device on flat, even surface.
4. Always unplug the device before moving it from one location to another.

## WARNINGS:

1. It is normal when the heaters are turned on for the first time or when they are turned on after having not been used for a long period of time that the heating elements may emit some smell and fumes. The smell and fumes will disappear after short time of operation.

2. In order to avoid a hazard due to inadvertent resetting of the thermal cut-out this device must not be supplied through an external switching device such as a timer or connected to a circuit that is regularly switched on and off by the utility.
3. Do not use this heater in small rooms when they are occupied by persons not capable of leaving the room on their own, unless constant supervision is provided.

Device description: Convectector heater – look at figure A

1. Handle
2. Air outlet grid
3. Indication lamp
4. Thermostat knob
5. Heating knob
6. Power cord storage
7. Wheels
8. Thermostat OFF position
9. Screws for wheel's base assembling

#### OPERATION

1. Place the device upright position on flat and stable surface with 1 meter distance to any other objects.
2. Ensure the heating knob (5) is at off position and thermostat is turned to off position (8). Plug in the device into a suitable socket.
3. The device operated when both the heating knob (5) and the thermostat knob (4) are active. The indication lamp (3) does not light on red when plugged into the power socket, it is lighting on when the heater is heating.

Switch on the device in two steps:

- 3a. Turn the heating knob (5) to position:

I – means heating power 1000W or II – means heating power 2000W

- 3b. Turn the thermostat knob (4) fully in a clockwise direction to the maximum setting. When the desired room temperature has been reached, the thermostat knob (4) should be turned slowly anti-clockwise until the thermostat is heard to click off and the indication lamp (3) will turn off. After this the device will keep the air temperature in the room at the set temperature by switching on and off automatically. The red indication lamp (3) will switch on and off at intervals when the heater is heating.

4. To switch off the device fully, turn the heating knob (5) to zero position and the thermostat knob (4) to off position (8), then the indication lamp (3) will turn off also.

#### SAFETY DEVICES

**OVERHEAT PROTECTION** This heater is protected with an over-heat protection cut-out facility that switches it off automatically if it overheats. Overheating can be caused by obstruction to the air in takes on the back of the heater or the grill on the front. If this occurs please disconnect the heater from the power socket and allow it to cool for 30 minutes. Remove any obstruction and turn the heater back on. The heater should operate normally. Should the problem persist contact your retail seller.

**TIP-OVER SAFETY SWITCH** The heater is fitted with a safety cut-out switch to switch the heater off if it is knocked over. If the heater is knocked over and the cut-out switch activates turn the heater off at the power outlet and take **EXTREME** care when standing the heater up right as it will still be hot. Inspect the heater for damage especially to the heating elements and supply cord. If any damage is visible do not operate the heater.

#### CLEANING AND MAINTENANCE

Make sure the device is not hot. Remove the plug from the socket before cleaning. Keep the inlet and outlet grids clean. Clean the outside of the heater by wiping with a damp cloth and buff with a dry cloth. Do not use any detergents or abrasives and do not allow any water to enter the heater. Do not immerse the device in water. Pack the device in bag to protect from the dust. Store it in a cool, dry place until next use.

#### TECHNICAL DATA

Voltage: 220-240V ~50/60Hz

Power: 1800-2000W



To protect your environment: please separate carton boxes and plastic bags and dispose them in corresponding waste bins. Used appliance should be delivered to the dedicated collecting points due to hazardous components, which may affect the environment. **Do not dispose this appliance in the common waste bin.**

## DEUTSCH

### SICHERHEITSBEDINGUNGEN WICHTIGE HINWEISE ZUR SICHERHEIT BEI DER VERWENDUNG BITTE SORGFÄLTIG DURCHLESEN UND FÜR SPÄTERES NACHSCHLAGEN AUFBEWAHREN

Die Garantiebedingungen sind abweichend, wenn das Gerät gewerblich genutzt wird.

1. Lesen Sie vor der Verwendung des Produkts die folgenden Anweisungen sorgfältig durch und befolgen Sie sie immer. Der Hersteller haftet nicht für Schäden aufgrund von Missbrauch.

2. Das Produkt darf nur in Innenräumen verwendet werden. Verwenden Sie das Produkt nicht für Zwecke, die mit seiner Anwendung nicht vereinbar sind.

3. Die anwendbare Spannung beträgt 220-240 V, ~50 Hz. Aus Sicherheitsgründen ist es nicht angebracht, mehrere Geräte an eine Steckdose anzuschließen.

4. Bitte seien Sie vorsichtig, wenn Sie es in der Nähe von Kindern verwenden. Lassen Sie die Kinder nicht mit dem Produkt spielen. Lassen Sie Kinder oder Personen, die das Gerät nicht kennen, es nicht unbeaufsichtigt benutzen.

5. **WARNUNG:** Dieses Gerät darf von Kindern über 8 Jahren und Personen mit eingeschränkten körperlichen, sensorischen oder geistigen Fähigkeiten oder Personen ohne Erfahrung oder Kenntnis des Geräts nur unter Aufsicht einer für ihre Sicherheit verantwortlichen Person oder verwendet werden wenn sie im sicheren Umgang mit dem Gerät unterwiesen wurden und sich der mit dem Betrieb verbundenen Gefahren bewusst sind. Kinder sollten nicht mit dem Gerät spielen. Reinigung und Wartung des Geräts sollten nicht von Kindern durchgeführt werden, es sei denn, sie sind älter als 8 Jahre und diese Tätigkeiten werden unter Aufsicht durchgeführt.

6. Nachdem Sie das Produkt nicht mehr verwendet haben, denken Sie immer daran, den Stecker vorsichtig aus der Steckdose zu ziehen, indem Sie die Steckdose mit der Hand festhalten. Verwenden Sie das Gerät nicht, wenn das Netzkabel beschädigt ist.

7. Tauchen Sie niemals den Stecker oder das ganze Gerät ins Wasser. Setzen Sie das Produkt niemals atmosphärischen Bedingungen wie direkter Sonneneinstrahlung oder Regen usw. aus. Verwenden Sie das Produkt niemals unter feuchten Bedingungen.

8. Verwenden Sie das Produkt niemals, wenn es fallen gelassen oder auf andere Weise beschädigt wurde oder wenn es nicht richtig funktioniert. Versuchen Sie nicht, das defekte Produkt selbst zu reparieren, da dies zu einem Stromschlag führen kann. Bringen Sie das beschädigte Gerät immer zu einer professionellen Servicestelle, um es zu reparieren. Alle Reparaturen dürfen nur von autorisierten Servicetechnikern durchgeführt werden. Eine unsachgemäß durchgeführte Reparatur kann zu gefährlichen Situationen für den Benutzer führen.

9. Stellen Sie das Produkt niemals auf oder in die Nähe von heißen oder warmen Oberflächen oder Küchengeräten wie Elektroöfen oder Gasbrennern.

10. Verwenden Sie das Produkt niemals in der Nähe von brennbaren Stoffen.

11. Lassen Sie das Produkt niemals unbeaufsichtigt an der Stromquelle angeschlossen. Auch wenn die Nutzung für kurze Zeit unterbrochen wird, schalten Sie es vom Netzwerk ab und trennen Sie es vom Stromnetz.

12. Um zusätzlichen Schutz zu bieten, wird empfohlen, einen Fehlerstromschutzschalter (RCD) im Stromkreis mit einem Fehlerstromwert von nicht mehr als 30 mA zu installieren. Wenden Sie sich diesbezüglich an einen Elektrofachmann.

13. Verwenden Sie dieses Gerät niemals in der Nähe von Wasser, z. B.: Unter der Dusche, in der Badewanne oder über einem mit Wasser gefüllten Waschbecken.

 14. Wenn Sie das Gerät im Badezimmer verwenden, ziehen Sie nach Gebrauch den Netzstecker aus der Steckdose, da die Nähe von Wasser ein Risiko darstellt, auch wenn das Gerät ausgeschaltet ist.

15. Lassen Sie das Gerät nicht nass werden. Wenn das Gerät ins Wasser fällt, ziehen Sie sofort den Netzstecker aus der Steckdose. Wenn das Gerät eingeschaltet ist, tauchen Sie die Hände nicht ins Wasser. Lassen Sie das Gerät vor erneutem Gebrauch von einer Elektrofachkraft überprüfen.

16. Berühren Sie das Gerät oder das Netzteil nicht mit nassen Händen.

17. Verwenden Sie das Gerät niemals in Räumen mit hoher Luftfeuchtigkeit – Badezimmer, Duschaum, Schwimmen Pools usw. Die Feuchtigkeit kann einen Kurzschluss verursachen und das Gerät beschädigen.

18. Schließen Sie das Gerät z. B. nicht an das automatische Schaltgerät an Temperaturregler oder Zeitschaltuhr.

19. Brennbare Materialien, zB Möbel, Bettwäsche, Papier, Kleidung, Gardinen sollten mindestens einen Meter vom Gerät entfernt sein.

20. Die Heizflächen können auf eine Temperatur von 60°C oder höher heizen. Das Gerät sollte an einem Ort stehen, zu dem Kinder und Tiere keinen Zugang haben.

21. Das Gerät ist nicht für den Einbau oder die Verwendung in Fahrzeugen bestimmt.

22. Einige Teile im Inneren des Geräts können heiß sein oder Funkenbildung verursachen. Verwenden Sie das Gerät nicht an Orten, an denen Benzin, Farben oder andere brennbare Materialien verwendet oder gelagert werden.

23. Das Gerät darf nicht direkt unter einer Steckdose aufgestellt werden.

24. Decken Sie das Gerät nicht ab und legen Sie keine Gegenstände darauf, während es in Betrieb ist. Verwenden Sie nicht die Gerät zum Trocknen von Kleidung.



„Achtung Heiße Oberfläche“ - Die Temperatur zugänglicher Oberflächen kann während des Betriebs höher sein, wodurch die Gehäuseelemente während des Betriebs heiß werden, VORSICHT !!!



**WARNUNG:** Um eine Überhitzung zu vermeiden, decken Sie die Heizung nicht ab. Das Gerät darf nicht mit Kleidung, Decken und anderen textilen Produkten abgedeckt werden, die eine Entzündung verursachen könnten.

### WARNUNGEN:

- Verwenden Sie dieses Heizgerät nicht in kleinen Räumen, in denen sich Personen aufhalten, die es nicht alleine verlassen können, es sei denn, eine ständige Beaufsichtigung ist gewährleistet.
- Um die Brandgefahr zu verringern, halten Sie Textilien, Vorhänge oder andere brennbare Materialien mindestens 1 m vom Luftauslass des Heizgeräts entfernt.

### MONTAGE

1. Vor der Verwendung des Heizgeräts müssen die separat im Karton gelieferten Räder (7) am Gerät montiert werden. Positionieren Sie das Gerät vorsichtig auf dem Kopf.
2. Drücken Sie das Rad (7) in das Loch – siehe Abbildung C. Setzen Sie dann die Schraube (9) in das runde Loch des Radsockels und schrauben Sie sie mit einem Schraubendreher fest.
3. Wiederholen Sie dies für die Basis des zweiten Rads.
4. Drehen Sie das Gerät richtig herum nach oben.

### VOR DEM ERSTEN GEBRAUCH

1. Verwenden Sie das Heizgerät nur, wenn beide Sockel mit Rädern korrekt montiert sind.
2. Stellen Sie das Gerät nicht auf Teppiche mit sehr hohem Flor. Stellen Sie sicher, dass sich das Gerät nicht in der Nähe von Vorhängen oder Möbeln befindet, da dies eine Brandgefahr darstellen könnte.
3. Stellen Sie das Gerät auf eine flache, ebene Oberfläche.
4. Trennen Sie das Gerät immer vom Stromnetz, bevor Sie es von einem Ort zum anderen bewegen.

### WARNUNGEN:

1. Es ist normal, dass die Heizelemente beim ersten Einschalten oder wenn sie nach längerer Nichtbenutzung eingeschaltet werden, Gerüche und Dämpfe abgeben. Der Geruch und die Dämpfe verschwinden nach kurzer Betriebszeit.
2. Um eine Gefährdung durch unbeabsichtigtes Zurücksetzen des Überhitzungsschutzes zu vermeiden, darf dieses Gerät nicht über ein externes Schaltgerät wie z. B. eine Zeitschaltuhr versorgt oder an einen Stromkreis angeschlossen werden, der regelmäßig vom Versorgungsunternehmen ein- und ausgeschaltet wird.
3. Verwenden Sie dieses Heizgerät nicht in kleinen Räumen, in denen sich Personen aufhalten, die den Raum nicht alleine verlassen können, es sei denn, es wird eine ständige Aufsicht gewährleistet.

Gerätebeschreibung: Konvektorheizung – siehe Abbildung A

1. Griff
2. Luftauslassgitter
3. Anzeigelampe
4. Thermostatknopf
5. Heizknopf
6. Stromkabelaufbewahrung
7. Räder
8. AUS-Stellung des Thermostats
9. Schrauben für die Radbasismontage

### BETRIEB

1. Stellen Sie das Gerät aufrecht auf eine flache und stabile Oberfläche mit einem Abstand von 1 Meter zu anderen Objekten.
2. Stellen Sie sicher, dass der Heizungsknopf (5) in der Aus-Position und der Thermostat in der Aus-Position (8) steht. Stecken Sie das Gerät in eine geeignete Steckdose.
3. Das Gerät funktioniert, wenn sowohl der Heizknopf (5) als auch der Thermostatknopf (4) aktiv sind. Die Anzeigelampe (3) leuchtet nicht

rot, wenn sie an die Steckdose angeschlossen ist, sie leuchtet, wenn die Heizung heizt.

Schalten Sie das Gerät in zwei Schritten ein:

3a. Drehen Sie den Heizknopf (5) auf Position:

I – bedeutet Heizleistung 1000W oder II – bedeutet Heizleistung 2000W

3b. Drehen Sie den Thermostatknopf (4) ganz im Uhrzeigersinn auf die maximale Einstellung. Wenn die gewünschte Raumtemperatur erreicht ist, drehen Sie den Thermostatknopf (4) langsam gegen den Uhrzeigersinn, bis der Thermostat hörbar ausschaltet und die Anzeigelampe (3) erlischt. Danach hält das Gerät die Lufttemperatur im Raum durch automatisches Ein- und Ausschalten auf der eingestellten Temperatur. Die rote Anzeigelampe (3) schaltet sich in Intervallen ein und aus, wenn die Heizung heizt.

4. Um das Gerät vollständig auszuschalten, drehen Sie den Heizknopf (5) auf Nullstellung und den Thermostatknopf (4) auf Aus-Stellung (8), dann erlischt auch die Kontrollleuchte (3).

#### SICHERHEITSAUSRÜSTUNGEN

**ÜBERHITZUNGSSCHUTZ** Dieses Heizgerät ist durch einen Überhitzungsschutz geschützt, der es bei Überhitzung automatisch abschaltet. Überhitzung kann durch Behinderung der Lufteinlässe auf der Rückseite des Heizgeräts oder des Grills auf der Vorderseite verursacht werden. Trennen Sie in diesem Fall das Heizgerät vom Stromnetz und lassen Sie es 30 Minuten lang abkühlen. Entfernen Sie alle Hindernisse und schalten Sie die Heizung wieder ein. Die Heizung sollte normal funktionieren. Sollte das Problem weiterhin bestehen, wenden Sie sich an Ihren Händler.

**KIPPSICHERHEITSSCHALTER** Das Heizgerät ist mit einem Sicherheitsausschalter ausgestattet, der das Heizgerät ausschaltet, wenn es umgestoßen wird. Wenn das Heizgerät umgestoßen wird und der Trennschalter aktiviert wird, schalten Sie das Heizgerät an der Steckdose aus und seien Sie AUSSERST vorsichtig, wenn Sie das Heizgerät richtig aufstellen, da es noch heiß sein wird. Überprüfen Sie das Heizgerät auf Schäden, insbesondere an den Heizelementen und dem Netzkabel. Wenn Schäden sichtbar sind, betreiben Sie das Heizgerät nicht.

#### REINIGUNG UND INSTANDHALTUNG

Stellen Sie sicher, dass das Gerät nicht heiß ist. Ziehen Sie vor der Reinigung den Stecker aus der Steckdose. Halten Sie die Einlass- und Auslassgitter sauber. Reinigen Sie die Außenseite der Heizung, indem Sie sie mit einem feuchten Tuch abwischen und mit einem trockenen Tuch polieren. Verwenden Sie keine Reinigungs- oder Scheuermittel und lassen Sie kein Wasser in das Heizgerät eindringen. Tauchen Sie das Gerät nicht in Wasser. Verpacken Sie das Gerät in einer Tasche, um es vor Staub zu schützen. Bewahren Sie es bis zum nächsten Gebrauch an einem kühlen, trockenen Ort auf.

#### TECHNISCHE DATEN

Spannung: 220-240 V ~50/60 Hz

Leistung: 1800-2000 W



Den Pappkarton im Altpapier entsorgen. Polyäthylenbeutel (PE) in dem Behälter für Kunststoff entsorgen. Das abgenutzte Gerät zum Recycling zu einer offiziellen Sammelstelle bringen, da es gefährliche Substanzen enthält, die die Umwelt gefährden können. Das Gerät sollte in einer Form abgegeben werden, die eine weitere Nutzung unmöglich macht. Wenn es Batterien enthält, sollten diese rausgenommen und separat an einer Sammelstelle abgegeben werden. **Das Gerät darf nicht in den Hausmüll rausgeworfen werden!!**

## FRANÇAIS

### CONDITIONS DE SÉCURITÉ INSTRUCTIONS IMPORTANTES SUR LA SÉCURITÉ D'UTILISATION VEUILLEZ LIRE ATTENTIVEMENT ET CONSERVER POUR RÉFÉRENCE ULTÉRIEURE

Les conditions de garantie sont différentes si l'appareil est utilisé à des fins commerciales.  
1. Avant d'utiliser le produit, veuillez lire attentivement et toujours respecter les instructions suivantes. Le fabricant n'est pas responsable des dommages dus à une mauvaise utilisation.

2. Le produit ne doit être utilisé qu'à l'intérieur. Ne pas utiliser le produit à des fins non compatibles avec son application.

3. La tension applicable est de 220-240 V, ~ 50 Hz. Pour des raisons de sécurité, il n'est pas approprié de connecter plusieurs appareils à une seule prise de courant.

4. Veuillez être prudent lorsque vous l'utilisez à proximité d'enfants. Ne laissez pas les enfants jouer avec le produit. Ne laissez pas les enfants ou les personnes qui ne connaissent pas l'appareil l'utiliser sans surveillance.

5. **AVERTISSEMENT** : Cet appareil peut être utilisé par des enfants de plus de 8 ans et des personnes ayant des capacités physiques, sensorielles ou mentales réduites, ou des personnes sans expérience ou connaissance de l'appareil, uniquement sous la surveillance d'une personne responsable de leur sécurité, ou s'ils ont été instruits sur l'utilisation sûre de l'appareil et sont conscients des dangers liés à son fonctionnement. Les enfants ne doivent pas jouer avec l'appareil. Le nettoyage et l'entretien de l'appareil ne doivent pas être effectués par des enfants, sauf s'ils ont plus de 8 ans et que ces activités sont effectuées sous surveillance.

6. Une fois que vous avez fini d'utiliser le produit, n'oubliez pas de retirer délicatement la

fiche de la prise de courant en tenant la prise avec votre main. N'utilisez pas l'appareil si le cordon d'alimentation est endommagé.

7. Ne mettez jamais la fiche ou l'ensemble de l'appareil dans l'eau. N'exposez jamais le produit aux conditions atmosphériques telles que la lumière directe du soleil ou la pluie, etc. N'utilisez jamais le produit dans des conditions humides.

8. N'utilisez jamais le produit s'il est tombé ou endommagé de toute autre manière ou s'il ne fonctionne pas correctement. N'essayez pas de réparer vous-même le produit défectueux car cela peut entraîner un choc électrique. Retournez toujours l'appareil endommagé à un point de service professionnel afin de le réparer. Toutes les réparations ne peuvent être effectuées que par des professionnels de service agréés. La réparation mal effectuée peut entraîner des situations dangereuses pour l'utilisateur.

9. Ne placez jamais le produit sur ou à proximité de surfaces chaudes ou tièdes ou d'appareils de cuisine comme le four électrique ou le brûleur à gaz.

10. N'utilisez jamais le produit à proximité de combustibles.

11. Ne laissez jamais le produit connecté à la source d'alimentation sans surveillance. Même lorsque l'utilisation est interrompue pendant une courte période, éteignez-la du réseau, débranchez l'alimentation.

12. Afin de fournir une protection supplémentaire, il est recommandé d'installer un dispositif de courant résiduel (RCD) dans le circuit d'alimentation, avec un courant résiduel nominal ne dépassant pas 30 mA. Contactez un électricien professionnel à ce sujet.

13. N'utilisez jamais cet appareil à proximité de l'eau, par exemple : sous la douche, dans la baignoire ou au-dessus d'un évier rempli d'eau.



14. Si vous utilisez l'appareil dans la salle de bain après utilisation, retirez la fiche d'alimentation de la prise, car la proximité de l'eau présente un risque, même si l'appareil est éteint.

15. Ne laissez pas l'appareil se mouiller. Si l'appareil tombe dans l'eau, débranchez immédiatement la fiche d'alimentation de la prise. Si l'appareil est sous tension, ne mettez pas les mains dans l'eau. Faites vérifier l'appareil par un électricien qualifié avant de l'utiliser à nouveau.

16. Ne touchez pas l'appareil ou l'adaptateur secteur avec les mains mouillées.

17. N'utilisez jamais l'appareil dans des pièces à forte humidité - salle de bain, salle de douche, piscine

piscines, etc. L'humidité peut provoquer un court-circuit et endommager l'appareil.

18. Ne connectez pas l'appareil au dispositif de commutation automatique, par exemple régulateur de température ou minuterie.

19. Les matériaux inflammables, par exemple les meubles, les draps, le papier, les vêtements, les rideaux doivent être tenu à au moins un mètre de l'appareil.

20. Les surfaces chauffantes peuvent atteindre une température de 60°C ou plus. L'appareil doit se trouver dans un endroit auquel les enfants et les animaux n'ont pas accès.

21. L'appareil n'est pas destiné à être installé ou utilisé dans des véhicules.

22. Certaines pièces à l'intérieur de l'appareil peuvent être chaudes ou provoquer des étincelles. N'utilisez pas l'appareil dans des endroits où de l'essence, des peintures ou d'autres matériaux inflammables sont utilisés ou stockés.

23. L'appareil ne doit pas être situé juste en dessous d'une prise de courant.

24. Ne couvrez pas l'appareil et ne placez aucun objet dessus pendant son fonctionnement. N'utilisez pas le appareil pour sécher les vêtements.



„Attention surface chaude" - La température des surfaces accessibles peut être plus élevée lorsque l'équipement est en fonctionnement, ce qui signifie que les éléments du boîtier deviennent chauds pendant le fonctionnement, SOYEZ PRUDENT !!!



**AVERTISSEMENT** : Afin d'éviter toute surchauffe, ne couvrez pas l'appareil de chauffage. L'appareil ne doit pas être recouvert de vêtements, de couvertures et d'autres produits textiles qui pourraient provoquer une inflammation.

## AVERTISSEMENTS:

- N'utilisez pas cet appareil de chauffage dans de petites pièces où se trouvent des personnes incapables de les quitter, à moins qu'une surveillance constante ne soit assurée.
- Pour réduire les risques d'incendie, maintenez les textiles, rideaux ou autres matériaux inflammables à au moins 1 m de la sortie d'air du radiateur.

## ASSEMBLAGE

1. Avant d'utiliser l'appareil de chauffage, les roues (7) fournies séparément dans le carton, doivent être montées sur l'appareil. Positionnez soigneusement l'appareil à l'envers.
2. Appuyez sur la roue (7) dans le trou - regardez la figure C. Placez ensuite la vis (9) dans le trou rond de la base des roues et vissez-la fermement avec un tournevis.
3. Répétez pour la base de la deuxième roue.
4. Retournez l'appareil dans le bon sens.

## AVANT LA PREMIÈRE UTILISATION

1. N'utilisez pas le radiateur si les deux bases avec roues ne sont pas correctement assemblées.
2. Ne placez pas l'appareil sur des tapis à poils très hauts. Assurez-vous que l'appareil ne se trouve pas à proximité de rideaux ou de meubles car cela pourrait créer un risque d'incendie.
3. Placez l'appareil sur une surface plane et uniforme.
4. Débranchez toujours l'appareil avant de le déplacer d'un endroit à un autre.

## AVERTISSEMENTS:

1. Il est normal que les éléments chauffants soient allumés pour la première fois ou lorsqu'ils sont allumés après une longue période d'inutilisation que les éléments chauffants émettent des odeurs et des fumées. L'odeur et les vapeurs disparaîtront après une courte période de fonctionnement.
2. Afin d'éviter tout danger dû à une réinitialisation accidentelle du coupe-circuit thermique, cet appareil ne doit pas être alimenté par un dispositif de commutation externe tel qu'une minuterie ou connecté à un circuit régulièrement allumé et éteint par le service public.
3. N'utilisez pas cet appareil de chauffage dans de petites pièces lorsqu'elles sont occupées par des personnes incapables de quitter la pièce par elles-mêmes, à moins qu'une surveillance constante ne soit assurée.

Description de l'appareil : Convecteur – voir figure A

1. Poignée
2. Grille de sortie d'air
3. Lampe témoin
4. Bouton du thermostat
5. Bouton de chauffage
6. Rangement du cordon d'alimentation
7. Roulettes
8. Position thermostat OFF
9. Vis pour l'assemblage de la base de la roue

## OPÉRATION

1. Placez l'appareil en position verticale sur une surface plane et stable à 1 mètre de distance de tout autre objet.
2. Assurez-vous que le bouton de chauffage (5) est en position d'arrêt et que le thermostat est en position d'arrêt (8). Branchez l'appareil dans une prise appropriée.
3. L'appareil fonctionne lorsque le bouton de chauffage (5) et le bouton du thermostat (4) sont actifs. Le voyant lumineux (3) ne s'allume pas en rouge lorsqu'il est branché sur la prise de courant, il s'allume lorsque le radiateur chauffe.

Allumez l'appareil en deux étapes :

3a. Tourner le bouton de chauffe (5) sur la position :

I - signifie puissance de chauffage 1000W ou II - signifie puissance de chauffage 2000W

3b. Tournez le bouton du thermostat (4) à fond dans le sens des aiguilles d'une montre jusqu'au réglage maximum. Lorsque la température ambiante souhaitée est atteinte, le bouton du thermostat (4) doit être tourné lentement dans le sens inverse des aiguilles d'une montre jusqu'à ce que le thermostat émette un déclic et que le voyant d'indication (3) s'éteigne. Après cela, l'appareil maintiendra la température de l'air dans la pièce à la température réglée en s'allumant et s'éteignant automatiquement. Le voyant rouge (3) s'allumera et s'éteindra à intervalles réguliers lorsque le radiateur chauffe.

4. Pour éteindre complètement l'appareil, tournez le bouton de chauffage (5) sur la position zéro et le bouton du thermostat (4) sur la position d'arrêt (8), puis le voyant d'indication (3) s'éteindra également.

## DISPOSITIFS DE SÉCURITÉ

**PROTECTION CONTRE LA SURCHAUFFE** Cet appareil de chauffage est protégé par un dispositif de protection contre la surchauffe qui l'éteint automatiquement en cas de surchauffe. La surchauffe peut être causée par une obstruction des entrées d'air à l'arrière de l'appareil de chauffage ou de la grille à l'avant. Si cela se produit, débranchez le radiateur de la prise de courant et laissez-le refroidir pendant 30 minutes. Retirez toute obstruction et rallumez le radiateur. Le radiateur devrait fonctionner normalement. Si le problème persiste, contactez votre revendeur.

**INTERRUPTEUR DE SÉCURITÉ EN CAS DE BASCULEMENT** L'appareil de chauffage est équipé d'un interrupteur de sécurité qui éteint l'appareil de chauffage s'il est renversé. Si l'appareil de chauffage est renversé et que l'interrupteur de coupure s'active, éteignez l'appareil de chauffage à la prise de courant et faites EXTREMEMENT attention lorsque vous placez l'appareil de chauffage droit car il sera encore

chaud. Inspectez l'appareil de chauffage pour détecter tout dommage, en particulier les éléments chauffants et le cordon d'alimentation. Si des dommages sont visibles, ne faites pas fonctionner le radiateur.

#### NETTOYAGE ET ENTRETIEN

Assurez-vous que l'appareil n'est pas chaud. Retirez la fiche de la prise avant de nettoyer. Gardez les grilles d'entrée et de sortie propres. Nettoyez l'extérieur de l'appareil de chauffage en l'essuyant avec un chiffon humide et polissez avec un chiffon sec. N'utilisez pas de détergents ou d'abrasifs et ne laissez pas d'eau pénétrer dans l'appareil de chauffage. Ne plongez pas l'appareil dans l'eau. Emballez l'appareil dans un sac pour le protéger de la poussière. Conservez-le dans un endroit frais et sec jusqu'à la prochaine utilisation.

#### DONNÉES TECHNIQUES

Tension : 220-240V ~50/60Hz

Puissance : 1800-2000W



Respect de l'environnement. Nous vous prions de bien vouloir trier les emballages en carton ainsi que les sachets plastiques (en polyéthylène). L'appareil usagé ne doit pas être jeté à la poubelle mais remis au point de collecte prévu à cet effet car il contient des éléments pouvant être nocifs pour l'environnement. L'appareil électrique doit être remis de manière à limiter au maximum une éventuelle utilisation ultérieure. Si l'appareil contient des piles, il faut les retirer et les remettre à un autre point de collecte. Ne pas jeter l'appareil dans une poubelle de déchets ménagers !!!

## ESPAÑOL

### CONDICIONES DE SEGURIDAD INSTRUCCIONES IMPORTANTES SOBRE LA SEGURIDAD DE USO POR FAVOR LEA CUIDADOSAMENTE Y GUARDE PARA FUTURAS CONSULTAS

Las condiciones de la garantía son diferentes si el dispositivo se utiliza con fines comerciales.

1. Antes de usar el producto, lea atentamente y cumpla siempre con las siguientes instrucciones. El fabricante no se hace responsable de los daños debidos a un mal uso.
2. El producto solo debe usarse en interiores. No utilice el producto para ningún propósito que no sea compatible con su aplicación.
3. El voltaje aplicable es de 220-240 V, ~50 Hz. Por razones de seguridad, no es apropiado conectar varios dispositivos a una toma de corriente.
4. Tenga cuidado al usarlo cerca de los niños. No permita que los niños jueguen con el producto. No permita que niños o personas que no conozcan el dispositivo lo utilicen sin supervisión.
5. **ADVERTENCIA:** Este dispositivo puede ser utilizado por niños mayores de 8 años y personas con capacidades físicas, sensoriales o mentales reducidas, o personas sin experiencia o conocimiento del dispositivo, solo bajo la supervisión de una persona responsable de su seguridad, o si fueron instruidos sobre el uso seguro del dispositivo y son conscientes de los peligros asociados con su funcionamiento. Los niños no deben jugar con el dispositivo. La limpieza y el mantenimiento del dispositivo no deben ser realizados por niños, a menos que sean mayores de 8 años y estas actividades se realicen bajo supervisión.
6. Una vez que haya terminado de usar el producto, recuerde siempre retirar con cuidado el enchufe del tomacorriente sujetando el tomacorriente con la mano. No utilice el dispositivo si el cable de alimentación está dañado.
7. Nunca ponga el enchufe o todo el dispositivo en el agua. Nunca exponga el producto a las condiciones atmosféricas como la luz solar directa o la lluvia, etc. Nunca use el producto en condiciones húmedas.
8. Nunca use el producto si se cayó o se dañó de alguna otra manera o si no funciona correctamente. No intente reparar el producto defectuoso usted mismo porque puede provocar una descarga eléctrica. Lleve siempre el dispositivo dañado a un centro de servicio profesional para repararlo. Todas las reparaciones pueden ser realizadas únicamente por profesionales de servicio autorizados. La reparación que se hizo incorrectamente puede causar situaciones peligrosas para el usuario.
9. Nunca coloque el producto sobre o cerca de superficies calientes o tibias o de electrodomésticos de cocina como el horno eléctrico o el quemador de gas.

10. Nunca use el producto cerca de combustibles.
11. Nunca deje el producto conectado a la fuente de alimentación sin supervisión. Incluso cuando el uso se interrumpe por un corto tiempo, apáguelo de la red, desenchúfelo.
12. Para brindar protección adicional, se recomienda instalar un dispositivo de corriente residual (RCD) en el circuito de alimentación, con una clasificación de corriente residual no superior a 30 mA. Póngase en contacto con un electricista profesional en este asunto.
13. Nunca use este dispositivo cerca del agua, por ejemplo, debajo de la ducha, en la bañera o encima del fregadero lleno de agua.
-  14. Si usa el dispositivo en el baño después de usarlo, desconecte el enchufe de la toma de corriente, ya que la proximidad del agua presenta un riesgo, incluso si el dispositivo está apagado.
15. No permita que el dispositivo se moje. Si el dispositivo cae al agua, retire inmediatamente el enchufe de la toma de corriente. Si el dispositivo está alimentado, no ponga las manos en el agua. Haga revisar el dispositivo por un electricista calificado antes de volver a usarlo.
16. No toque el dispositivo ni el adaptador de corriente con las manos mojadas.
17. Nunca use el dispositivo en habitaciones con mucha humedad: baño, ducha, piscina piscinas, etc. La humedad puede provocar un cortocircuito y dañar el dispositivo.
18. No conecte el dispositivo al dispositivo de conmutación automática, por ejemplo dispositivo de control de temperatura o interruptor de tiempo.
19. Los materiales inflamables, por ejemplo, muebles, ropa de cama, papel, ropa, cortinas deben mantenerse al menos a un metro del dispositivo.
20. Las superficies de calentamiento pueden alcanzar una temperatura de 60 °C o superior. El dispositivo debe estar en un lugar al que los niños y los animales no tengan acceso.
21. El dispositivo no está diseñado para ser instalado o utilizado en vehículos.
22. Algunas partes del interior del dispositivo pueden estar calientes o provocar chispas. No utilice el dispositivo en lugares donde se use o almacene gasolina, pinturas u otros materiales inflamables.
23. El dispositivo no debe ubicarse inmediatamente debajo de una toma de corriente.
24. No cubra el dispositivo ni coloque ningún objeto sobre él mientras esté funcionando. No use el dispositivo para secar la ropa.



"Precaución Superficie Caliente" - La temperatura de las superficies accesibles puede ser mayor cuando el equipo está en funcionamiento, lo que significa que los elementos de la carcasa se calientan durante el funcionamiento, ¡CUIDADO!



**ADVERTENCIA:** Para evitar el sobrecalentamiento, no cubra el calentador. El dispositivo no debe cubrirse con ropa, mantas y otros productos textiles que puedan provocar una ignición.

## ADVERTENCIAS:

- No use este calefactor en habitaciones pequeñas donde haya personas que no puedan dejarlas solas, a menos que se asegure una supervisión constante.
- Para reducir el riesgo de incendio, mantenga los textiles, cortinas u otros materiales inflamables a una distancia mínima de 1 m de la salida de aire del calefactor.

## MONTAJE

1. Antes de usar el calentador, las ruedas (7) que se suministran por separado en la caja deben instalarse en el dispositivo. Coloque el

dispositivo boca abajo con cuidado.

2. Presione la rueda (7) contra el orificio; mire la figura C. A continuación, coloque el tornillo (9) en el orificio redondo de la base de las ruedas y atornillelo firmemente con un destornillador.

3. Repita para la base de la segunda rueda.

4. Gire el dispositivo hacia arriba.

#### ANTES DEL PRIMER USO

1. No use el calentador a menos que ambas bases con ruedas estén correctamente ensambladas.

2. No coloque el dispositivo sobre alfombras que tengan mucho pelo. Asegúrese de que el dispositivo no esté ubicado cerca de cortinas o muebles, ya que esto podría crear un riesgo de incendio.

3. Coloque el dispositivo sobre una superficie plana y uniforme.

4. Desenchufe siempre el dispositivo antes de moverlo de un lugar a otro.

#### ADVERTENCIAS:

1. Es normal que cuando los calefactores se encienden por primera vez o cuando se encienden después de no haber sido utilizados durante un largo periodo de tiempo, los elementos calefactores pueden emitir olores y vapores. El olor y los vapores desaparecerán después de un corto tiempo de funcionamiento.

2. Para evitar un peligro debido a un reinicio involuntario del interruptor térmico, este dispositivo no debe alimentarse a través de un dispositivo de conmutación externo, como un temporizador, ni conectarse a un circuito que la empresa de servicios públicos encienda y apague regularmente.

3. No use este calefactor en habitaciones pequeñas cuando estén ocupadas por personas que no puedan salir de la habitación por sí mismas, a menos que haya supervisión constante.

Descripción del dispositivo: Calentador de convección – mire la figura A

1. Asa

2. Rejilla de salida de aire

3. Lámpara indicadora

4. Perilla del termostato

5. Perilla de calentamiento

6. Almacenamiento del cable de alimentación

7. Ruedas

8. Posición de apagado del termostato

9. Tornillos para montaje base rueda

#### OPERACIÓN

1. Coloque el dispositivo en posición vertical sobre una superficie plana y estable a una distancia de 1 metro de cualquier otro objeto.

2. Asegúrese de que la perilla de calentamiento (5) esté en la posición de apagado y que el termostato esté en la posición de apagado (8).

Enchufe el dispositivo en un enchufe adecuado.

3. El dispositivo funciona cuando tanto la perilla de calentamiento (5) como la perilla del termostato (4) están activas. La lámpara indicadora (3) no se enciende en rojo cuando está enchufada a la toma de corriente, se enciende cuando el calentador está calentando.

Encienda el dispositivo en dos pasos:

3a. Gire la perilla de calentamiento (5) a la posición:

I – significa potencia de calentamiento 1000W o II – significa potencia de calentamiento 2000W

3b. Gire la perilla del termostato (4) completamente en el sentido de las agujas del reloj hasta el ajuste máximo. Cuando se haya alcanzado la temperatura ambiente deseada, la perilla del termostato (4) debe girarse lentamente en sentido contrario a las agujas del reloj hasta que se escuche el clic del termostato y la luz indicadora (3) se apague. Después de esto, el dispositivo mantendrá la temperatura del aire en la habitación a la temperatura establecida encendiéndose y apagándose automáticamente. La lámpara indicadora roja (3) se encenderá y apagará a intervalos cuando el calefactor esté calentando.

4. Para apagar completamente el dispositivo, gire la perilla de calentamiento (5) a la posición cero y la perilla del termostato (4) a la posición de apagado (8), luego la luz indicadora (3) también se apagará.

#### DISPOSITIVOS DE SEGURIDAD

**PROTECCIÓN CONTRA SOBRECALENTAMIENTO** Este calefactor está protegido con una instalación de corte de protección contra sobrecalentamiento que lo apaga automáticamente si se sobrecalienta. El sobrecalentamiento puede ser causado por la obstrucción de las tomas de aire en la parte posterior del calentador o la parrilla en el frente. Si esto ocurre, desconecte el calefactor de la toma de corriente y deje que se enfríe durante 30 minutos. Retire cualquier obstrucción y vuelva a encender el calentador. El calentador debe funcionar normalmente. Si el problema persiste, póngase en contacto con su vendedor minorista.

**INTERRUPTOR DE SEGURIDAD EN CASO DE VUELCO** El calefactor está equipado con un interruptor de corte de seguridad para apagar el calefactor en caso de que se vuelque. Si el calentador se cae y el interruptor de corte se activa, apague el calentador en el tomacorriente y tenga EXTREMO cuidado cuando coloque el calentador en posición vertical, ya que aún estará caliente. Inspeccione el calefactor en busca de daños, especialmente en los elementos calefactores y el cable de alimentación. Si hay algún daño visible, no opere el calentador.

#### LIMPIEZA Y MANTENIMIENTO

Asegúrese de que el dispositivo no esté caliente. Retire el enchufe del tomacorriente antes de limpiarlo. Mantenga limpias las rejillas de entrada y salida. Limpie el exterior del calentador con un paño húmedo y pule con un paño seco. No utilice detergentes ni abrasivos y no permita que entre agua en el calentador. No sumerja el dispositivo en agua. Embale el dispositivo en una bolsa para protegerlo del polvo. Guárdelo en un lugar fresco y seco hasta el próximo uso.

#### DATOS TÉCNICOS

Voltaje: 220-240V ~50/60Hz

Potencia: 1800-2000W



Preocupación por el medio ambiente. Por favor, lleva las cajas de cartón a un sitio de reciclaje. Las bolsas de polietileno se deben tirar al cubo de la basura amarillo (para envases). El equipo gastado debe ser entregado en el punto de almacenamiento adecuado, porque las piezas que constituyen el equipo pueden suponer un peligro para el medio ambiente. Debes entregar el equipo Hay que devolver el equipo eléctrico con el fin de evitar su reutilización. Si en el equipo se encuentran pilas, hay que sacarlas y entregar por separado, en un punto de almacenamiento adecuado. No tires el equipo al contenedor para residuos urbanos!!

## PORTUGUÊS

### CONDIÇÕES DE SEGURANÇA INSTRUÇÕES IMPORTANTES SOBRE SEGURANÇA DE USO POR FAVOR, LEIA ATENTAMENTE E GUARDE PARA REFERÊNCIA FUTURA

As condições de garantia são diferentes, se o aparelho for utilizado para fins comerciais.

1. Antes de usar o produto, leia atentamente e sempre siga as instruções a seguir. O fabricante não se responsabiliza por quaisquer danos devidos a qualquer uso indevido.
2. O produto deve ser usado apenas em ambientes internos. Não use o produto para qualquer finalidade que não seja compatível com sua aplicação.
3. A tensão aplicável é 220-240V, ~50Hz. Por motivos de segurança, não é apropriado conectar vários dispositivos a uma tomada elétrica.
4. Tenha cuidado ao usar perto de crianças. Não deixe as crianças brincarem com o produto. Não permita que crianças ou pessoas que não conheçam o dispositivo o utilizem sem supervisão.
5. AVISO: Este dispositivo pode ser usado por crianças com mais de 8 anos de idade e pessoas com capacidades físicas, sensoriais ou mentais reduzidas, ou pessoas sem experiência ou conhecimento do dispositivo, somente sob a supervisão de uma pessoa responsável por sua segurança, ou se foram instruídos sobre o uso seguro do dispositivo e estão cientes dos perigos associados ao seu funcionamento. As crianças não devem brincar com o aparelho. A limpeza e a manutenção do dispositivo não devem ser realizadas por crianças, a menos que tenham mais de 8 anos e essas atividades sejam realizadas sob supervisão.
6. Após terminar de usar o produto, lembre-se sempre de remover cuidadosamente o plugue da tomada segurando a tomada com a mão. Não use o dispositivo se o cabo de alimentação estiver danificado.
7. Nunca coloque o plugue ou todo o dispositivo na água. Nunca exponha o produto a condições atmosféricas como luz solar direta ou chuva, etc. Nunca use o produto em condições úmidas.
8. Nunca use o produto se tiver caído ou danificado de qualquer outra forma ou se não funcionar corretamente. Não tente reparar você mesmo o produto defeituoso, pois isso pode causar choque elétrico. Sempre leve o dispositivo danificado a um local de serviço profissional para repará-lo. Todos os reparos podem ser feitos apenas por profissionais de serviço autorizados. O reparo feito incorretamente pode causar situações perigosas para o usuário.
9. Nunca coloque o produto sobre ou perto de superfícies quentes ou quentes ou de utensílios de cozinha como o forno elétrico ou o queimador a gás.
10. Nunca use o produto próximo a combustíveis.
11. Nunca deixe o produto conectado à fonte de alimentação sem supervisão. Mesmo quando o uso for interrompido por um curto período de tempo, desligue-o da rede, desconecte a energia.
12. Para fornecer proteção adicional, é recomendado instalar um dispositivo de corrente residual (RCD) no circuito de potência, com corrente residual nominal não superior a 30 mA. Entre em contato com um electricista profissional sobre este assunto.
13. Nunca use este dispositivo perto de água, por exemplo: sob o chuveiro, na banheira ou acima da pia cheia de água.
14. Se for usar o aparelho no banheiro após o uso, retire o plugue da tomada, pois a proximidade da água apresenta risco, mesmo com o aparelho desligado.
15. Não permita que o aparelho se molhe. Se o aparelho cair na água, retire



imediatamente a ficha da tomada. Se o dispositivo estiver ligado, não coloque as mãos na água. Mandar verificar o dispositivo por um electricista qualificado antes de usá-lo novamente.

16. Não toque no dispositivo ou adaptador de energia com as mãos molhadas.

17. Nunca use o dispositivo em ambientes de alta umidade - banheiro, chuveiro, natação piscinas etc. A umidade pode causar curto-circuito e danificar o aparelho.

18. Não conecte o dispositivo ao dispositivo de comutação automática, por exemplo dispositivo de controle de temperatura ou interruptor de tempo.

19. Materiais inflamáveis, por exemplo, móveis, roupas de cama, papel, roupas, cortinas devem

ser mantidos a pelo menos um metro do dispositivo.

20. As superfícies de aquecimento podem aquecer a uma temperatura de 60°C ou superior. O dispositivo deve estar em um local ao qual crianças e animais não tenham acesso.

21. O dispositivo não se destina a ser instalado ou utilizado em veículos.

22. Algumas peças dentro do aparelho podem estar quentes ou causar faíscas. Não use o dispositivo em locais onde gasolina, tintas ou outros materiais inflamáveis são usados ou armazenados.

23. O aparelho não deve ser colocado imediatamente abaixo de uma tomada.

24. Não cubra o aparelho nem coloque objetos sobre ele durante o funcionamento. Não use o aparelho para secar roupas.

"Cuidado Superfície Quente" - A temperatura das superfícies acessíveis pode ser maior quando o equipamento está em operação, o que significa que os elementos da carcaça ficam quentes durante a operação, CUIDADO!!!



**AVISO:** Para evitar superaquecimento - não cubra o aquecedor. O dispositivo não deve ser coberto com roupas, cobertores e outros produtos têxteis que possam causar ignição.

## AVISOS:

- Não use este aquecedor em salas pequenas onde haja pessoas que não possam deixá-las sozinhas, a menos que seja assegurada supervisão constante.
- Para reduzir o risco de incêndio, mantenha tecidos, cortinas ou outros materiais inflamáveis a pelo menos 1 m de distância da saída de ar do aquecedor.

## MONTAGEM

1. Antes de usar o aquecedor, as rodas (7) fornecidas separadamente em embalagem devem ser encaixadas no dispositivo. Posicione o dispositivo cuidadosamente de cabeça para baixo.
2. Pressione a roda (7) no orifício – veja a figura C. Em seguida, coloque o parafuso (9) no orifício redondo da base das rodas e aperte-o bem com uma chave de fenda.
3. Repita para a base da segunda roda.
4. Vire o dispositivo para cima.

## ANTES DO PRIMEIRO USO

1. Não use o aquecedor a menos que ambas as bases com rodas estejam montadas corretamente.
2. Não coloque o dispositivo sobre carpetes com pelo muito alto. Certifique-se de que o dispositivo não esteja localizado perto de cortinas ou móveis, pois isso pode criar risco de incêndio.
3. Coloque o dispositivo em uma superfície plana e uniforme.
4. Sempre desconecte o dispositivo antes de movê-lo de um local para outro.

## AVISOS:

1. É normal quando os aquecedores são ligados pela primeira vez ou quando são ligados depois de não terem sido usados por um longo período de tempo que os elementos de aquecimento possam emitir algum cheiro e fumaça. O cheiro e a fumaça desaparecerão após um curto período de operação.
2. Para evitar um perigo devido à reinicialização inadvertida do disjuntor térmico, este dispositivo não deve ser alimentado por um dispositivo de comutação externo, como um temporizador, ou conectado a um circuito que é regularmente ligado e desligado pela rede elétrica.
3. Não use este aquecedor em quartos pequenos quando estiverem ocupados por pessoas incapazes de sair do quarto por conta própria, a menos que haja supervisão constante.

Descrição do dispositivo: Aquecedor de convecção - veja a figura A

1. Pega
2. Grêlha de saída de ar
3. Lâmpada indicadora

4. Botão do termostato
5. Botão de aquecimento
6. Armazenamento do cabo de alimentação
7. Rodas
8. Posição OFF do termostato
9. Parafusos para montagem da base da roda

## OPERAÇÃO

1. Coloque o dispositivo na posição vertical em uma superfície plana e estável com 1 metro de distância de qualquer outro objeto.
  2. Certifique-se de que o botão de aquecimento (5) está desligado e o termostato está desligado (8). Ligue o dispositivo a uma tomada adequada.
  3. O dispositivo funciona quando o botão de aquecimento (5) e o botão do termostato (4) estão ativos. A lâmpada indicadora (3) não acende na cor vermelha quando conectada na tomada, ela acende quando o aquecedor está aquecendo.
- Ligue o dispositivo em duas etapas:
- 3a. Gire o botão de aquecimento (5) para a posição:
    - I – significa potência de aquecimento 1000W ou II – significa potência de aquecimento 2000W
  - 3b. Gire o botão do termostato (4) totalmente no sentido horário até a configuração máxima. Quando a temperatura ambiente desejada for atingida, o botão do termostato (4) deve ser girado lentamente no sentido anti-horário até ouvir um clique do termostato e a lâmpada indicadora (3) se apagar. Depois disso, o dispositivo manterá a temperatura do ar na sala na temperatura definida, ligando e desligando automaticamente. A lâmpada indicadora vermelha (3) acenderá e apagará em intervalos quando o aquecedor estiver aquecendo.
  4. Para desligar totalmente o aparelho, gire o botão de aquecimento (5) para a posição zero e o botão do termostato (4) para a posição desligado (8), então a lâmpada indicadora (3) também se apagará.

## DISPOSITIVOS DE SEGURANÇA

**PROTEÇÃO CONTRA SUPERAQUECIMENTO** Este aquecedor é protegido com um recurso de corte de proteção contra superaquecimento que o desliga automaticamente se superaquecer. O superaquecimento pode ser causado pela obstrução das entradas de ar na parte traseira do aquecedor ou na grade frontal. Se isso ocorrer, desconecte o aquecedor da tomada e deixe-o esfriar por 30 minutos. Remova qualquer obstrução e ligue o aquecedor novamente. O aquecedor deve funcionar normalmente. Se o problema persistir, entre em contato com o seu revendedor.

**INTERRUPTOR DE SEGURANÇA CONTRA TOMBAMENTO** O aquecedor está equipado com um interruptor de segurança para desligar o aquecedor em caso de queda. Se o aquecedor for derrubado e o interruptor de corte for ativado, desligue o aquecedor na tomada e tome EXTREMO cuidado ao colocar o aquecedor na posição correta, pois ele ainda estará quente. Inspeção o aquecedor quanto a danos, especialmente nos elementos de aquecimento e no cabo de alimentação. Se algum dano for visível, não opere o aquecedor.

## LIMPEZA E MANUTENÇÃO

Certifique-se de que o dispositivo não está quente. Retire a ficha da tomada antes de limpar. Mantenha as grades de entrada e saída limpas. Limpe a parte externa do aquecedor com um pano úmido e lustre com um pano seco. Não use detergentes ou abrasivos e não deixe entrar água no aquecedor. Não mergulhe o aparelho em água. Embale o dispositivo em uma bolsa para protegê-lo da poeira. Guarde-o em local fresco e seco até o próximo uso.

## DADOS TÉCNICOS

Voltagem: 220-240V ~50/60Hz

Potência: 1800-2000W



Proteção do meio ambiente. Rogamos, os embalagens de cartão destinem-se para papéis velhos. Os sacos de polietileno (PE) devem-se colocar em contenedores para material plástico. O dispositivo usado deve-se levar a um ponto de armazenamento adequado porque os componentes perigosos que ficam dentro do dispositivo podem ser perigosos para o meio ambiente. O dispositivo elétrico deve-se entregar de modo que se reduza a sua nova utilização e uso. Se no dispositivo há pilhas, devem-se tirar e levar a um ponto de armazenamento em separado. Não colocar o dispositivo em contenedores para resíduos municipais!!

## LIETUVIŲ

### SAUGOS SĄLYGOS SVARBIOS NAUDOJIMO SAUGUS INŠTRUKCIJOS ATIDŽIAI PERSKAITYKITE IR ISSILIKYKITE ATEICIAI

Garantijos sąlygos skiriasi, jei įrenginys naudojamas komerciniais tikslais.

1. Prieš naudodami gaminį atidžiai perskaitykite ir visada laikykitės toliau pateiktų nurodymų. Gamintojas neatsako už žalą, atsiradusią dėl netinkamo naudojimo.
2. Gaminys skirtas naudoti tik patalpose. Nenaudokite gaminių jokiems tikslams, kurie nesuderinami su jo paskirtimi.
3. Taikoma įtampa 220-240V, ~50Hz. Saugumo sumetimais nedera prie vieno maitinimo lizdo jungti kelių įrenginių.
4. Būkite atsargūs, kai naudojate arti vaikų. Neleiskite vaikams žaisti su gaminiu. Neleiskite vaikams arba žmonėms, kurie nepažįsta prietaiso, juo naudotis be priežiūros.
5. ĮSPĖJIMAS: Šį prietaisą gali naudoti vyresni nei 8 metų vaikai ir asmenys su ribotomis fizinėmis, jutimo ar protinėmis galimybėmis arba asmenys, neturintys patirties ar žinių apie įrenginį, tik prižiūrimi už jų saugumą atsakingo asmens arba jei jie buvo instruktuoti apie saugų prietaiso naudojimą ir žino su jo veikimu susijusius pavojus. Vaikai neturėtų žaisti su įrenginiu. Prietaiso valymo ir priežiūros atlikti neturėtų vaikai, nebent jie yra vyresni nei 8 metų ir ši veikla atliekama prižiūrint.

6. Baigę naudoti gaminį visada nepamirškite švelniai ištraukti kištuką iš maitinimo lizdo, laikydami už lizdo ranka. Nenaudokite įrenginio, jei pažeistas maitinimo laidas.
7. Niekada nekiškite kištuko ar viso prietaiso į vandenį. Niekada nelaikykite gaminio nuo atmosferos sąlygų, pvz., tiesioginių saulės spindulių, lietaus ir pan.. Niekada nenaudokite gaminio drėgnomis sąlygomis.
8. Niekada nenaudokite gaminio, jei jis buvo numestas ar kitaip pažeistas arba jei jis neveikia tinkamai. Nemėginkite patys taisyti sugedusio gaminio, nes tai gali sukelti elektros smūgį. Sugadintą įrenginį visada nuveskite į profesionalią techninės priežiūros vietą, kad ją suremontuotumėte. Visus remonto darbus gali atlikti tik įgalioti techninės priežiūros specialistai. Neteisingai atliktas remontas gali sukelti pavojingų situacijų naudotojui.
9. Niekada nedėkite gaminio ant karštų ar šiltų paviršių arba virtuvės prietaisų, tokių kaip elektrinė orkaitė ar dujinis degiklis, arba šalia jų.
10. Niekada nenaudokite gaminio arti degių medžiagų.
11. Niekada nepalikite gaminio prijungto prie maitinimo šaltinio be priežiūros. Net jei naudojimas trumpam nutrūksta, išjunkite jį iš tinklo, atjunkite maitinimą.
12. Siekiant užtikrinti papildomą apsaugą, maitinimo grandinėje rekomenduojama sumontuoti liekamosios srovės įtaisą (RCD), kurio nominalioji srovė ne didesnė kaip 30 mA. Šiuo klausimu kreipkitės į profesionalų elektriką.
13. Niekada nenaudokite šio prietaiso šalia vandens, pvz.: po dušu, vonioje arba virš vandens pripildytos kriauklės.
14. Jei prietaisą naudojate vonioje po naudojimo, ištraukite maitinimo kištuką iš lizdo, nes vandens artumas kelia pavojų, net jei prietaisas yra išjungtas.
15. Neleiskite prietaisui sušlapti. Jei prietaisas nukrenta į vandenį, nedelsdami ištraukite maitinimo kištuką iš lizdo. Jei prietaisas maitinamas, nekiškite rankų į vandenį. Prieš vėl naudodami prietaisą, jį patikrinkite kvalifikuotas elektrikas.
16. Nelieskite įrenginio ar maitinimo adapterio šlapiomis rankomis.
17. Niekada nenaudokite prietaiso didelės drėgmės patalpose – vonioje, duše, maudydamiesi baseinai ir tt Drėgmė gali sukelti trumpąjį jungimą ir sugadinti įrenginį.
18. Nejunkite įrenginio, pavyzdžiui, prie automatinio perjungimo įrenginio temperatūros reguliavimo įtaisais arba laiko jungikliis.
19. Degios medžiagos, pvz., baldai, patalynė, popierius, drabužiai, užuolaidos būti bent vieno metro atstumu nuo prietaiso.
20. Šildymo paviršiai gali įkaisti iki 60°C ar aukštesnės temperatūros. Prietaisas turi būti vaikams ir gyvūnams nepasiekiamoje vietoje.
21. Prietaisas nėra skirtas montuoti ar naudoti transporto priemonėse.
22. Kai kurios prietaiso dalys gali įkaisti arba sukelti kibirkščių. Nenaudokite prietaiso vietose, kur naudojamas arba laikomas benzinas, dažai ar kitos degios medžiagos.
23. Prietaisas neturi būti tiesiai po kištukiniu lizdu.
24. Neuždenkite prietaiso ir nedėkite ant jo jokių daiktų, kai jis veikia. Nenaudokite prietaisas drabužiams džiovinti.



„Atsargiai karštas paviršius“ – Prieinamų paviršių temperatūra gali būti aukštesnė, kai įranga veikia, o tai reiškia, kad korpuso elementai eksploatacijos metu įkaista, **BUKITĖ ATSARGIAI !!!**



**ĮSPĖJIMAS:** Kad išvengtumėte perkaitimo – neuždenkite šildytuvo. Prietaiso negalima uždenkti drabužiais, antklodėmis ir kitais tekstilės gaminiiais, kurie gali užsidegti.

**ĮSPĖJIMAI:**  
 • Nenaudokite šio šildytuvo mažose patalpose, kur yra žmonių, kurie negali patys iš jų išėiti, nebent būtų užtikrinta nuolatinė priežiūra.

• Kad sumažintumėte gaisro pavojų, tekstilės gaminius, užuolaidas ar kitas degias medžiagas laikykite bent 1 m atstumu nuo šildytuvo oro išleidimo angos.

#### MONTAVIMAS

1. Prieš naudojant šildytuvą, prie įrenginio reikia pritvirtinti ratus (7), kurie yra atskirai dėžutėje. Atsargiai pastatykite prietaisą aukštyje kojomis.
2. Prispauskite ratą (7) prie skylės – žiūrėkite C paveikslą. Tada įsukite varžtą (9) į apvalią ratų pagrindo angą ir tvirtai prisukite atsuktuvu.
3. Pakartokite su antrojo rato pagrindu.
4. Pasukite prietaisą į viršų.

#### PRIEŠ NAUDOJANT PIRMAJĮ

1. Nenaudokite šildytuvo, jei abu pagrindai su ratukais nėra tinkamai sumontuoti.
2. Nedėkite prietaiso ant kilimų, kurių krūva labai aukšta. Įsitikinkite, kad prietaisas nėra šalia užuolaidų ar baldų, nes tai gali sukelti gaisro pavojų.
3. Padėkite prietaisą ant lygaus, lygaus paviršiaus.
4. Visada atjunkite įrenginį prieš perkeldami jį iš vienos vietos į kitą.

#### ISPĖJIMAI:

1. Normalu, kai šildytuvai įjungiami pirmą kartą arba kai jie įjungiami po ilgo nenaudojimo, kai šildymo elementai gali skeisti kvapą ir dūmus. Kvapas ir dūmai išnyks po trumpo veikimo.
2. Kad būtų išvengta pavojaus dėl netyčinio šiluminio išjungimo nustatymo iš naujo, šio įrenginio negalima maitinti per išorinį perjungimo įrenginį, pvz., laikmatį, arba prijungti prie grandinės, kurią reguliariai įjungia ir išjungia elektros tinklas.
3. Nenaudokite šio šildytuvo mažose patalpose, kai jose gyvena asmenys, negalintys patys išeiti iš patalpos, nebent yra nuolatinė priežiūra.

Įrenginio aprašymas: Konvektorius šildytuvus – žiūrėkite A paveikslą

- |                         |                                |                                     |
|-------------------------|--------------------------------|-------------------------------------|
| 1. Rankena              | 2. Oro išleidimo tinklelis     | 3. Indikacinė lemputė               |
| 4. Termostato rankenėlė | 5. Šildymo rankenėlė           | 6. Maitinimo laido saugykla         |
| 7. Ratai                | 8. Termostato padėtis IŠJUNGTA | 9. Varžtai rato pagrindo surinkimui |

#### OPERACIJA

1. Padėkite įrenginį vertikaliai ant lygaus ir stabilaus paviršiaus 1 metro atstumu nuo kitų objektų.
2. Įsitikinkite, kad šildymo rankenėlė (5) yra išjungtoje padėtyje, o termostatas yra išjungtas (8). Įjunkite prietaisą į tinkamą lizdą.
3. Prietaisas veiks, kai įjungtos ir šildymo rankenėlės (5), ir termostato rankenėlės (4). Indikacinė lemputė (3) nedega raudonai, kai įjungta į elektros lizdą, ji dega, kai šildytuvus šildo.

Įjunkite įrenginį dviem veiksmais:

- 3a. Pasukite šildymo rankenėlę (5) į padėtį:  
I – reiškia šildymo galią 1000W arba II – reiškia šildymo galią 2000W
- 3b. Iki galo pasukite termostato rankenėlę (4) pagal laikrodžio rodyklę iki didžiausios padėties. Pasiiekus pageidaujamą kambario temperatūrą, termostato rankenėlę (4) reikia lėtai pasukti prieš laikrodžio rodyklę, kol pasigirs termostato spragtelėjimas ir indikacinė lemputė (3) užges. Po to prietaisas automatiškai išjungdamas ir išjungdamas palaikys nustatytą oro temperatūrą patalpoje. Kai šildytuvus kaista, raudona indikacinė lemputė (3) užsidegs ir išsijungs.
4. Norėdami visiškai išjungti įrenginį, pasukite šildymo rankenėlę (5) į nulinę padėtį, o termostato rankenėlę (4) į išjungimo padėtį (8), tada indikacinė lemputė (3) taip pat užges.

#### SAUGOS PRIETAISAI

**APSAUGA NUO PERKALTIMO** Šis šildytuvus yra apsaugotas apsaugos nuo perkaitimo išjungimo įtaisu, kuris perkaitus automatiškai jį išjungia. Perkaitimą gali sukelti užkimšimas orui į šildytuvą arba priekyje esančios grotelės. Jei taip atsitiktų, atjunkite šildytuvą iš elektros lizdo ir leiskite jam atvėsti 30 minučių. Pašalinkite visas kliūtis ir vėl įjunkite šildytuvą. Šildytuvus turi veikti normaliai. Jei problema išlieka, kreipkitės į mažmeninį pardavėją.

**APSAUGUS JUNGIKLIS APVIRKANT** Šildytuvus turi apsauginį išjungimo jungiklį, kuris išjungia šildytuvą, jei jis apvirsta. Jei šildytuvus apvirsta ir suveikia išjungimo jungiklis, išjunkite šildytuvą prie maitinimo lizdo ir būkite YPAC atsargūs, kai šildytuvą pastatysite tiesiai, nes jis vis tiek bus karštas. Patikrinkite, ar šildytuvus nepažeistas, ypač kaitinimo elementai ir maitinimo laidas. Jei matote kokių nors pažeidimų, nenaudokite šildytuvo.

#### VALYMAS IR PRIEŽIŪRA

Įsitikinkite, kad prietaisas nėra karštas. Prieš valydami ištraukite kištuką iš lizdo. Įleidimo ir išleidimo grotelės laikykite švarias. Šildytuvo išorę nuvalykite drėgna šluoste ir nušveiskite sausa šluoste. Nenaudokite jokių ploviklių ar abrazyvų ir neleiskite vandeniui patekti į šildytuvą. Nenaudinkite prietaiso į vandenį. Supakuokite prietaisą į maišelį, kad apsaugotumėte nuo dulkių. Laikykite jį vėsioje, sausoje vietoje iki kito naudojimo.

#### TECHNINIAI DUOMENYS

Įtampa: 220-240V ~50/60Hz

Galia: 1800-2000W



Rūpinantis aplinka. Kartono pakuotes atiduoti į makulatūrą. Polietileno (PE) maišelius mesti į plastikui skirtą konteinerį. Susidėvėjusį prietaisą atiduoti į atitinkamą atliekų surinkimo vietą, nes prietaise esančios pavojingos medžiagos gali kelti grėsmę aplinkai. Elektrinį prietaisą atiduoti toki, kad nebūtų galima jo pakartotinai naudoti ir panaudoti. Jeigu prietaise yra baterijos, būtina jas išimti ir atskirai atiduoti į atliekų surinkimo vietą. Nemeti prietaiso į buitinių atliekų konteinerį!

#### LATVIEŠU

**DROŠĪBAS NOSACĪJUMI SVARĪGI NORĀDĪJUMI PAR LIETOŠANAS DROŠĪBU, LŪDZU, UZMANĪGI IZLASIET UN SAGLABĀJIET NĀKAMĀM ATZINĒM**  
Garantijas nosacijumi ir atšķirīgi, ja ierīce tiek izmantota komerciāliem nolūkiem.

1. Pirms produkta lietošanas, lūdzu, uzmanīgi izlasiet un vienmēr ievērojiet tālāk sniegtos norādījumus. Ražotājs nav atbildīgs par bojājumiem, kas radušies nepareizas lietošanas rezultātā.
2. Produkts ir paredzēts lietošanai tikai iekštelpās. Neizmantojiet produktu tādiem nolūkiem, kas nav saderīgi ar tā pielietojumu.
3. Piemērojamais spriegums ir 220-240 V, ~ 50 Hz. Drošības apsvērumu dēļ nav lietderīgi vienai strāvas kontaktligzdai pievienot vairākas ierīces.
4. Lūdzu, esiet piesardzīgs, lietojot bērnu tuvumā. Neļaujiet bērniem spēlēties ar izstrādājumu. Neļaujiet bērniem vai cilvēkiem, kuri nepazīst ierīci, to lietot bez uzraudzības.
5. **BRĪDINĀJUMS:** šo ierīci drīkst lietot bērni, kas vecāki par 8 gadiem, un personas ar ierobežotām fiziskām, maņu vai garīgām spējām, vai personas bez pieredzes vai zināšanām par ierīci tikai tādas personas uzraudzībā, kura ir atbildīga par viņu drošību, vai ja viņi ir instruēti par ierīces drošu lietošanu un apzinās ar tās darbību saistītos apdraudējumus. Bērni nedrīkst spēlēties ar ierīci. Ierīces tīrīšanu un apkopi nedrīkst veikt bērni, ja vien viņi nav vecāki par 8 gadiem un šīs darbības tiek veiktas uzraudzībā.
6. Kad esat pabeidzis izstrādājuma lietošanu, vienmēr atcerieties uzmanīgi izņemt kontaktdakšu no strāvas kontaktligzdas, turot kontaktlīdzdu ar roku. Neliefojiet ierīci, ja strāvas vads ir bojāts.
7. Nekad neievietojiet kontaktdakšu vai visu ierīci ūdenī. Nekad nepakļaujiet izstrādājumu atmosfēras iedarbībai, piemēram, tiešai saules gaismai vai lietum utt.. Nekad neizmantojiet izstrādājumu mitros apstākļos.
8. Nekad neizmantojiet izstrādājumu, ja tas ir nomests vai citādi bojāts, vai arī tas nedarbojas pareizi. Nemēģiniet pats salabot bojāto izstrādājumu, jo tas var izraisīt elektriskās strāvas triecienu. Vienmēr nogādājiet bojāto ierīci profesionālajā servisa vietā, lai to salabotu. Visus remontdarbus drīkst veikt tikai pilnvaroti servisa speciālisti. Nepareizi veikts remonts var radīt lietotājam bīstamas situācijas.
9. Nekad nenovietojiet izstrādājumu uz karstām vai siltām virsmām vai virtuves iekārtām, piemēram, elektriskās cepeškrāsns vai gāzes degļa, vai tuvu tām.
10. Nekad neizmantojiet produktu degošu vielu tuvumā.
11. Nekad neatstājiet izstrādājumu pievienotu strāvas avotam bez uzraudzības. Pat tad, ja lietošana uz īsu brīdi tiek pārtraukta, izslēdziet to no tīkla, atvienojiet strāvas padevi.
12. Lai nodrošinātu papildu aizsardzību, ieteicams strāvas ķēdē uzstādīt noplūdes strāvas ierīci (RCD), kuras nominālā noplūdes strāva nepārsniedz 30 mA. Šajā jautājumā sazinieties ar profesionālu elektriķi.
13. Nekad neizmantojiet šo ierīci ūdens tuvumā, piemēram: zem dušas, vannā vai virs izlietnes, kas piepildīta ar ūdeni.
14. Ja pēc lietošanas ierīci izmantojat vannas istabā, atvienojiet strāvas kontaktdakšu no kontaktligzdas, jo ūdens tuvums rada risku pat tad, ja ierīce ir izslēgta.
15. Neļaujiet ierīcei kļūt slapjai. Ja ierīce iekrīt ūdenī, nekavējoties izņemiet strāvas kontaktdakšu no kontaktligzdas. Ja ierīce ir darbināta, nebāziet rokas ūdenī. Pirms ierīces atkārtotas lietošanas pārbaudiet kvalificēts elektriķis.
16. Nepieskarieties ierīcei vai strāvas adapterim ar mitrām rokām.
17. Nekad neizmantojiet ierīci telpās ar augstu mitruma līmeni – vannas istabā, dušas telpā, peldēšanā baseini utt. Mitrums var izraisīt īssavienojumu un sabojāt ierīci.
18. Nepievienojiet ierīci, piemēram, automātiskās pārslēgšanas ierīcei temperatūras kontroles ierīce vai laika slēdzis.
19. Uzliesmojoši materiāli, piemēram, mēbeles, gultas veļa, papīrs, apģērbs, aizkari jāatrodas vismaz viena metra attālumā no ierīces.
20. Apkures virsmas var uzkarst līdz 60°C vai augstākai temperatūrai. Ierīcei jāatrodas bērniem un dzīvniekiem nepieejamā vietā.
21. Ierīce nav paredzēta uzstādīšanai vai lietošanai transportlīdzeklīs.

22. Dažas ierīces daļas var būt karstas vai izraisīt dzirksteļošānu. Neizmantojiet ierīci vietās, kur tiek izmantots vai uzglabāts benzīns, krāsas vai citi viegli uzliesmojoši materiāli.

23. Ierīce nedrīkst atrasties tieši zem kontaktlīdždas.

24. Neaizsedziet ierīci un nenovietojiet uz tās nekādus priekšmetus, kamēr tā darbojas. Neizmantojiet ierīce drēbju žāvēšanai.



"Uzmanību karstā virsma" - Iekārtas darbības laikā pieejamo virsmu temperatūra var būt augstāka, kas nozīmē, ka korpasa elementi darbības laikā sakarst, ESIET UZMANĪGI !!!



**BRĪDINĀJUMS:** Lai izvairītos no pārkaršanas, neaizsedziet sildītāju. Ierīci nedrīkst pārklāt ar apģērbu, segām un citiem tekstilizstrādājumiem, kas var izraisīt aizdegšanos.

## BRĪDINĀJUMI:

- Neizmantojiet šo sildītāju mazās telpās, kur atrodas cilvēki, kuri paši nevar tos atstāt, ja vien netiek nodrošināta pastāvīga uzraudzība.
- Lai samazinātu aizdegšanās risku, turiet tekstilizstrādājumus, aizkarus vai citus viegli uzliesmojošus materiālus vismaz 1 m attālumā no sildītāja gaisa izplūdes atveres.

## MONTĀŽA

1. Pirms sildītāja lietošanas ierīcei ir jāuzstāda riteņi (7), kas tiek piegādāti atsevišķi kastītē. Uzmanīgi novietojiet ierīci otrādi.
2. Piespiediet riteņi (7) pie cauruma – skatiet attēlu C. Pēc tam ievietojiet skrūvi (9) riteņu pamatnes apaļajā caurumā un cieši pieskrūvējiet ar skrūvngriezi.
3. Atkārtojiet ar otru riteņa pamatni.
4. Pagrieziet ierīci pareizi uz augšu.

## PIRMS PIRMĀS LIETOŠANAS

1. Neizmantojiet sildītāju, ja vien abas pamatnes ar riteņiem nav pareizi samontētas.
2. Novietojiet ierīci uz paklājiem ar ļoti augstu kaudzi. Pārļiecinieties, ka ierīce neatrodas tuvu aizkariem vai mēbelēm, jo tas var radīt ugunsgrēka risku.
3. Novietojiet ierīci uz līdzenas, līdzenas virsmas.
4. Vienmēr atvienojiet ierīci, pirms to pārvietojat no vienas vietas uz citu.

## BRĪDINĀJUMI:

1. Ir normāli, kad sildītāji tiek ieslēgti pirmo reizi vai kad tie tiek ieslēgti pēc ilgstošas nelietošanas, ka sildelementi var izdalīt smaku un izgarojumus. Smarža un dūmi pazudīs pēc neilga darbības laika.
2. Lai izvairītos no apdraudējuma, ko rada netīša termiskās izslēgšanas atiestatīšana, šo ierīci nedrīkst barot ar ārēju komutācijas ierīci, piemēram, taimerī, vai savienot ar ķēdi, kuru regulāri ieslēdz un izslēdz uzturā.
3. Neizmantojiet šo sildītāju mazās telpās, ja tajās atrodas personas, kuras nevar pašas iziet no telpas, ja vien netiek nodrošināta pastāvīga uzraudzība.

Ierīces apraksts: Konvektora sildītājs – skatiet attēlu A

1. Rokturis
2. Gaisa izplūdes režģis
3. Indikācijas lampiņa
4. Termostata poga
5. Sildīšanas poga
6. Strāvas vadu uzglabāšana
7. Riteņi
8. Termostata OFF pozīcija
9. Skrūves riteņa pamatnes montāžai

## OPERĀCIJA

1. Novietojiet ierīci vertikālā stāvoklī uz līdzenas un stabilas virsmas 1 metra attālumā no citiem objektiem.
2. Pārļiecinieties, vai sildīšanas poga (5) ir izslēgtā stāvoklī un termostats ir pagriezts izslēgtā pozīcijā (8). Iespraudiet ierīci piemērotā kontaktlīdždā.
3. Ierīce darbojas, kad ir aktīva gan sildīšanas poga (5), gan termostata poga (4). Indikācijas lampiņa (3) nedeg sarkanā krāsā, kad tā ir pievienota strāvas kontaktlīdžai, tā iedegas, kad sildītājs silda. Ieslēdziet ierīci divos posmos:  
3a. Pagrieziet sildīšanas pogu (5) pozīcijā:  
I – apzīmē sildīšanas jaudu 1000W vai II – sildīšanas jaudu 2000W  
3b. Pagrieziet termostata pogu (4) līdz galam pulksteņrādītāja virzienā līdz maksimālajam iestatījumam. Kad ir sasniegta vēlamā telpas temperatūra, termostata poga (4) lēnām jāgriež pretēji pulksteņrādītāja virzienam, līdz tiek dzirdams termostata klikšķis un indikatora lampiņa (3) nodziest. Pēc tam ierīce uzturēs gaisa temperatūru telpā iestatītajā temperatūrā, automātiski ieslēdzoties un izslēdzot. Sarkanā indikatora lampiņa (3) ik pa laikam ieslēdzas un izslēgsies, kad sildītājs silda.
4. Lai pilnībā izslēgtu ierīci, pagrieziet sildīšanas pogu (5) nulles pozīcijā un termostata pogu (4) izslēgtā pozīcijā (8), tad nodziest arī indikatora lampiņa (3).

## DROŠĪBAS IERĪCES

**AIZSARDZĪBA PĀRKARSTĒJUMI** Šis sildītājs ir aizsargāts ar pārkaršanas aizsardzības slēdzi, kas to automātiski izslēdz, ja tas pārkarst. Pārkaršanu var izraisīt gaisa aizsprostojums sildītāja aizmugurē vai restes priekšpusē. Ja tas notiek, lūdzu, atvienojiet sildītāju no strāvas kontaktlīdždas un ļaujiet tam atdzist 30 minūtes. Noņemiet visus šķēršļus un atkal ieslēdziet sildītāju. Sildītājam jādarbojas normāli. Ja

problēma joprojām pastāv, sazinieties ar mazumtirdzniecības pārdevēju.

**APGĀŠANAS DROŠĪBAS SLĒDZIS** Sildītājs ir aprīkots ar drošības izslēgšanas slēdzi, lai izslēgtu sildītāju, ja tas tiek apgāzts. Ja sildītājs tiek apgāzts un tiek aktivizēts izslēgšanas slēdzis, izslēdziet sildītāju pie strāvas kontaktligzdas un esiet IPASI uzmanīgi, novietojot sildītāju taisni, jo tas joprojām būs karsts. Pārbaudiet, vai sildītājs nav bojāts, īpaši sildelementiem un barošanas vadam. Ja ir redzami bojājumi, nedarbiniet sildītāju.

### TĪRĪŠANA UN APKOPE

Pārīecinieties, vai ierīce nav karsta. Pirms tīrīšanas izņemiet kontaktkabeļu no kontaktligzdas. Uzturiet iekārtu un izplūdes režģus tīrus. Notīriet sildītāja ārpusi, noslaukot to ar mitru drānu, un nupulējiet ar sausu drānu. Neizmantojiet mazgāšanas vai abrazīvus līdzekļus un nelaujiet ūdenim iekļūt sildītājā. Neiegremdējiet ierīci ūdenī. Iesaiņojiet ierīci maisiņā, lai pasargātu no putekļiem. Glabājiet to vēsā, sausā vietā līdz nākamajai lietošanai.

### TEHNISKIE DATI

Spriegums: 220-240V ~50/60Hz

Jauda: 1800-2000W



Apkārtējās vides aizsardzība. Kartona iepakojumu, lūdzu, nododiet atsevišķai pārstrādei. Polietilēna maisiņus (PE) izmet plastmasas izstrādājumiem paredzētajos konteineros. Lietotās elektropreces nododiet attiecīgajos pieņemšanas punktos. Ierīcē satur bīstamas sastāvdaļas, kas var izraisīt draudus apkārtējai videi. Elektroierīce jānodod tā, lai ierobežotu tās atkārtotu izmantošanu. Ja ierīcē atrodas baterijas, izņemiet tās un nododiet pieņemšanas punktā atsevišķi. Produktu neizmet sadzīves atkritumu konteinerā!

## EESTI

### OHUTUSTINGIMUSED OLULISED KASUTUSOHUTUSE JUHISED PALUN LUGEGE HOOLIKALT JA SÄILITA EDASISEKS KASUTAMISEKS

Garantiitingimused on erinevad, kui seadet kasutatakse äriilistel eesmärkidel.

1. Enne toote kasutamist lugege hoolikalt läbi ja järgige alati järgmisi juhiseid. Tootja ei vastuta mis tahes väärkasutusest tingitud kahjude eest.
2. Toodet tohib kasutada ainult siseruumides. Arge kasutage toodet ühelgi eesmärgil, mis ei ühildu selle rakendusega.
3. Rakendatav pinge on 220-240V, ~50Hz. Ohutuse huvides ei ole asjakohane ühendada ühte pistikupessa mitut seadet.
4. Olge laste läheduses kasutamisel ettevaatlik. Ärge laske lastel tootega mängida. Ärge laske lastel ega inimestel, kes seadet ei tunne, seda ilma järelevalveta kasutada.
5. HOIATUS: Seda seadet võivad kasutada üle 8-aastased lapsed ja piiratud füüsiliste, sensoorsete või vaimsete võimetega inimesed või isikud, kellel ei ole seadmega seotud kogemusi või teadmisi, ainult nende ohutuse eest vastutava isiku järelevalve all või kui neid on juhendatud seadme ohutu kasutamise kohta ja nad on teadlikud selle kasutamise seotud ohtudest. Lapsed ei tohiks seadmega mängida. Seadet ei tohi puhastada ega hooldada lapsed, välja arvatud juhul, kui nad on vanemad kui 8 aastat ja neid tegevusi tehakse järelevalve all.
6. Pärast toote kasutamise lõpetamist pidage alati meeles, et eemaldaksite pistikut õrnalt pistikupesast, hoides pistikupesast käega kinni. Arge kasutage seadet, kui toitejuhe on kahjustatud.
7. Ärge kunagi pange pistikut ega kogu seadet vette. Ärge kunagi jätke toodet atmosfääritingimuste, näiteks otsese päikesevalguse või vihma kätte jne. Arge kunagi kasutage toodet niisketes tingimustes.
8. Ärge kunagi kasutage toodet, kui see on maha kukkunud või muul viisil kahjustatud või kui see ei tööta korralikult. Arge proovige defektset toodet ise parandada, sest see võib põhjustada elektrilöögi. Pöörake kahjustatud seade selle parandamiseks alati professionaalsesse teeninduskohta. Kõiki remonditöid võivad teha ainult volitatud teenindusspetsialistid. Valesti tehtud remont võib põhjustada kasutajale ohtlikke olukordi.
9. Ärge kunagi asetage toodet kuumadele või soojadele pindadele või köögiseadmetele, nagu elektriahi või gaasipõleti, ega nende lähedusse.
10. Ärge kunagi kasutage toodet põlevate ainete läheduses.
11. Ärge kunagi jätke toodet toiteallikaga ühendatud ilma järelevalveta. Isegi kui kasutamine on lühikeseks ajaks katkenud, lülitage see võrgust välja, eemaldage toide.
12. Täiendava kaitse tagamiseks on soovitatav paigaldada toiteahelasse rikkevoolukaitse (RCD), mille rikkevoolu nimiväärtus ei ületa 30 mA. Selles küsimuses võtke ühendust

professionaalse elektrikuga.

13. Ärge kunagi kasutage seda seadet vee lähedal, nt duši all, vannis või veega täidetud kraanikausi kohal.



14. Kui kasutate seadet pärast kasutamist vannitoas, eemaldage toitejuhe pistikupesast, sest vee lähedus kujutab endast ohtu isegi siis, kui seade on välja lülitatud.

15. Ärge laske seadmel märjaks saada. Kui seade kukub vette, eemaldage kohe toitejuhe pistikupesast. Kui seade on voolu all, ärge pange käsi vette. Laske kvalifitseeritud elektrikul seade enne uuesti kasutamist kontrollida.

16. Ärge puudutage seadet ega toiteadapterit märgade kätega.

17. Ärge kunagi kasutage seadet kõrge õhuniiskusega ruumides – vannitoas, duširuumis, ujumises

basseinid jne. Niiskus võib põhjustada lühise ja seadet kahjustada.

18. Ärge ühendage seadet näiteks automaatse lülitusseadmega temperatuuri reguleeriv seade või ajalüliti.

19. Tuleohtlikud materjalid, näiteks mööbel, voodiriided, paber, riided, kardinaid peaksid hoida seadmest vähemalt ühe meetri kaugusel.

20. Küttepinnad võivad kuumeneda temperatuurini 60°C või kõrgemale. Seade peaks asuma kohas, kuhu lapsed ja loomad ei pääse.

21. Seade ei ole ette nähtud paigaldamiseks ega sõidukites kasutamiseks.

22. Mõned seadme sees olevad osad võivad olla kuumad või tekitada sädemeid. Ärge kasutage seadet kohtades, kus kasutatakse või hoitakse bensiini, värve või muid tuleohtlikke materjale.

23. Seade ei tohi asuda vahetult pistikupesast all.

24. Ärge katke seadet kinni ega asetage sellele esemeid, kui see töötab. Ärge kasutage seade riite kuivatamiseks.



"Ettevaatust kuum pind" – seadme töötamise ajal võib ligipääsetavate pindade temperatuur olla kõrgem, mis tähendab, et korpuse elemendid kuumenevad töötamise ajal, **OLGE ETTEVAATUST !!!**



**HOIATUS:** Ülekuumenemise vältimiseks ärge katke kütteseadet kinni. Seadet ei tohi katta riiete, tekkide ja muude tekstiiltoodetega, mis võivad süttida.

## HOIATUSED:

- Ärge kasutage seda kütteseadet väikestes ruumides, kus on inimesi, kes ei saa neist ise lahkuda, välja arvatud juhul, kui on tagatud pidev järelevalve.
- Tuleohu vähendamiseks hoidke tekstiilid, kardinaid või muud tuleohtlikud materjalid kütteseadme õhu väljalaskevast vähemalt 1 m. kaugusel.

## KOOSTAMINE

1. Enne küttekeha kasutamist tuleb seadmele paigaldada rattad (7), mis on karbis eraldi kaasas. Asetage seade ettevaatlikult tagurpidi.
2. Vajutage ratas (7) avasse – vaadake joonist C. Järgmisena asetage kruvi (9) rataste aluse ümarasse avasse ja keerake see kruvikeerajaga tihedalt kinni.
3. Korrake sama teise rattaaluse jaoks.
4. Pöörake seade õigetpidi üles.

## ENNE ESIMEST KASUTAMIST

1. Ärge kasutage kütteseadet, kui mõlemad ratastega alused pole õigesti kokku pandud.
2. Ärge asetage seadet väga kõrge kuhjaga vaipadele. Veenduge, et seade ei asuks kardinate või mööbli läheduses, kuna see võib tekitada tuleohu.
3. Asetage seade tasasele, ühtlasele pinnale.
4. Enne ühest kohast teise teisaldamist eemaldage seade alati vooluvõrgust.

## HOIATUSED:

1. Kui küttekehad lülitatakse sisse esimest korda või kui need lülitatakse sisse pärast seda, kui neid pole pikka aega kasutatud, on normaalne, et kütteelemendid võivad eraldada lõhna ja suitsu. Lõhn ja aurud kaovad pärast lühikest kasutusaega.
2. Termilise väljalülituse tahtmatust lähtestamisest tuleneva ohu vältimiseks ei tohi seda seadet toita välise lülitusseadmega (nt taimeri) kaudu

ega ühendada vooluringiga, mida utiliit regulaarselt sisse ja välja lülitab.

3. Arge kasutage seda kütteseadet väikeses ruumides, kui neis viibivad inimesed, kes ei saa ruumist üksi lahkuda, välja arvatud juhul, kui on tagatud pidev järelevalve.

Seadme kirjeldus: Konvektorkütteseadet – vaadake joonist A

- |              |                          |
|--------------|--------------------------|
| 1. Käepide   | 2. Õhu väljalaskevõre    |
| 3. Märgutuli | 4. Termostaadi nupp      |
| 5. Küttenupp | 6. Toitejuhtme hoidla    |
| 7. Rattad    | 8. Termostaadi OFF asend |
9. Kruvid rattaaluse kokkupanekuks

#### KASUTAMINE

1. Asetage seade püstisesse asendisse tasasele ja stabiilsele pinnale 1 meetri kaugusele muudest objektidest.

2. Veenduge, et küttenupp (5) on väljalülitatud asendis ja termostaat on välja lülitatud asendisse (8). Ühendage seade sobivasse pistikupesasse.

3. Seade töötab, kui nii küttenupp (5) kui ka termostaadi nupp (4) on aktiivsed. Märgutuli (3) ei sütti punaselt, kui see on ühendatud pistikupesasse, see põleb siis, kui kütteseadet kütab.

Lülitage seade kahes etapis sisse:

3a. Keerake küttenupp (5) asendisse:

1 – tähendab küttevõimsust 1000W või II – tähendab küttevõimsust 2000W

3b. Pöörake termostaadi nupp (4) lõpuni päripäeva maksimaalse seadistuseeni. Kui soovitud ruumitemperatuur on saavutatud, tuleb termostaadi nuppu (4) aeglaselt vastupäeva keerata, kuni on kuulduda termostaadi klõpsatust ja märgutuli (3) kustub. Pärast seda hoiab seade ruumis õhutemperatuuri seatud temperatuuril, lülitades automaatselt sisse ja välja. Punane märgutuli (3) lülitub teatud aja tagant sisse ja välja, kui kütteseadet soojeneb.

4. Seadme täielikuks väljalülitamiseks keerake küttenupp (5) nullasendisse ja termostaadi nupp (4) väljalülitatud asendisse (8), seejärel kustub ka märgutuli (3).

#### OHUTUSSEADMED

**ÜLEKUUEMISE KAITSE** See kütteseadet on kaitstud ülekuumenemiskaitsega, mis lülitab selle automaatselt välja, kui see üle kuumeneb.

Ülekuumenemise põhjuseks võib olla küttekeha tagaküljel oleva õhu sisselaskeava või esiküljel oleva grilli takistus. Kui see juhtub, ühendage kütteseadet vooluvõrgust lahti ja laske sellel 30 minutit jahtuda. Eemaldage kõik takistused ja lülitage kütteseadet uuesti sisse. Kütteseadet peaks normaalselt töötama. Kui probleem püsib, võtke ühendust oma jaemüüjaga.

**ÜMBERKUKKUMISE OHUTUSLÜLITI** Küttekeha on varustatud ohutuslülitiga, mis lülitab kütteseadet välja, kui see ümber läheb. Kui kütteseadet on ümber lükatud ja väljalülituslülitid aktiveerub, lülitage kütteseadet vooluvõrgust välja ja olge kerise õigel püstitamisel ERITI ettevaatlik, kuna see on endiselt kuum. Kontrollige kütteseadet kahjustuste suhtes, eriti kütteelementidel ja toitejuhtmel. Kui kahjustused on nähtavad, ärge kütteseadet käivitage.

#### PUHASTAMINE JA HOOLDUS

Veenduge, et seade poleks kuum. Enne puhastamist eemaldage pistik pistikupesast. Hoidke sisselaske- ja väljalaskevõred puhtad.

Puhastage küttekeha väljastpoolt niiske lapiga pühkides ja poleerige kuiva lapiga. Arge kasutage puhastusvahendeid ega abrasiivseid aineid ega laske vett kütteseadmesse sattuda. Arge kastke seadet vette. Pakkige seade tolmu eest kaitsmiseks kotti. Hoidke seda jahedas ja kuivas kohas kuni järgmise kasutamiseni.

#### TEHNILISED ANDMED

Pinge: 220-240V ~50/60Hz

Võimsus: 1800-2000W

 Hoolitse keskkonnakaitse eest. Kartongist pakendid vii makulatuurini. Kilekotid (PE) viska kasutatud plastiku jaoks ettenähtud mahutitesse. Kasutatud seadmed vii selleks ettenähtud kogumispunktidestse, sest seadmes leiduvad ohtlikud elemendid võivad olla kahjulikud keskkonnale. Elektriseadmed tuleb anda nii ära, et seadet ei saaks enam uuesti kasutada. Kui seadmes on patareid, tuleb need välja võtta ja anda eraldi kogumispunkti. Seadet ei tohi visata olmejäätmete konteineritesse!!

## ČESKY

### BEZPEČNOSTNÍ PODMÍNKY DŮLEŽITÉ POKYNY PRO BEZPEČNÉ POUŽÍVÁNÍ ČTĚTE PROSÍM POZORNĚ A USCHOVEJTE PRO BUDOUCÍ POUŽITÍ

Záruční podmínky se liší, pokud je zařízení používáno pro komerční účely.

1. Před použitím výrobku si prosím pozorně přečtete a vždy dodržujte následující pokyny.

Výrobce neručí za případné škody vzniklé nesprávným použitím.

2. Výrobek je určen pouze k použití v interiéru. Nepoužívejte výrobek k žádnému účelu, který není kompatibilní s jeho aplikací.

3. Použitelné napětí je 220-240V, ~50Hz. Z bezpečnostních důvodů není vhodné zapojovat více zařízení do jedné zásuvky.

4. Při používání v blízkosti dětí buďte opatrní. Nedovolte dětem, aby si s výrobkem hrály. Nedovolte dětem nebo osobám, které zařízení neznají, používat jej bez dozoru.

5. **UPOZORNĚNÍ:** Tento přístroj mohou používat děti starší 8 let a osoby se sníženými fyzickými, smyslovými nebo duševními schopnostmi, případně osoby bez zkušeností či znalostí s přístrojem, pouze pod dohledem osoby odpovědné za jejich bezpečnost, popř. pokud byli poučeni o bezpečném používání zařízení a jsou si vědomi nebezpečí spojených

- s jeho provozem. Děti by si se zařízením neměly hrát. Čištění a údržbu zařízení by neměly provádět děti, pokud nejsou starší 8 let a tyto činnosti nejsou prováděny pod dohledem.
6. Po ukončení používání výrobku vždy nezapomeňte jemně vytáhnout zástrčku ze zásuvky a držet zásuvku rukou. Pokud je napájecí kabel poškozen, zařízení nepoužívejte.
7. Nikdy nevkládejte zástrčku ani celé zařízení do vody. Nikdy nevystavujte výrobek povětrnostním vlivům, jako je přímé sluneční světlo nebo déšť atd. Nikdy nepoužívejte výrobek ve vlhkém prostředí.
8. Výrobek nikdy nepoužívejte, pokud spadl na zem nebo byl jiným způsobem poškozen nebo pokud nepracuje správně. Nepokoušejte se opravit vadný výrobek sami, protože by mohlo dojít k úrazu elektrickým proudem. Poškozené zařízení vždy dejte do odborného servisu za účelem opravy. Veškeré opravy mohou provádět pouze autorizovaní servisní pracovníci. Nesprávně provedená oprava může uživateli způsobit nebezpečné situace.
9. Výrobek nikdy nepokládejte na horké nebo teplé povrchy nebo kuchyňské spotřebiče, jako je elektrická trouba nebo plynový hořák, ani do jejich blízkosti.
10. Výrobek nikdy nepoužívejte v blízkosti hořavin.
11. Nikdy nenechávejte výrobek připojený ke zdroji napájení bez dozoru. I když je používání na krátkou dobu přerušeno, vypněte jej ze sítě a odpojte napájení.
12. Aby byla zajištěna dodatečná ochrana, doporučuje se nainstalovat do napájecího obvodu proudový chránič (RCD) se jmenovitým zbytkovým proudem maximálně 30 mA. V této záležitosti kontaktujte odborného elektrikáře.
13. Nikdy nepoužívejte toto zařízení v blízkosti vody, např.: pod sprchou, ve vaně nebo nad umyvadlem naplněným vodou.



14. Používáte-li zařízení po použití v koupelně, vytáhněte zástrčku ze zásuvky, protože blízkost vody představuje riziko, i když je zařízení vypnuté.

15. Nedovolte, aby se zařízení namočilo. Pokud zařízení spadne do vody, okamžitě vytáhněte zástrčku ze zásuvky. Pokud je zařízení napájeno, nedávejte ruce do vody. Před dalším použitím nechte zařízení zkontrolovat kvalifikovaným elektrikářem.

16. Nedotýkejte se zařízení ani napájecího adaptéru mokryma rukama.

17. Nikdy nepoužívejte zařízení v místnostech s vysokou vlhkostí – koupelna, sprcha, plavání

bazény atd. Vlhkost může způsobit zkrat a způsobit poškození zařízení.

18. Nepřipojujte zařízení například k automatickému spínacímu zařízení zařízení pro regulaci teploty nebo časový spínač.

19. Hořlavé materiály, např. nábytek, ložní prádlo, papír, oblečení, závěsy by měly držte alespoň jeden metr od zařízení.

20. Topné plochy se mohou zahřívat na teplotu 60°C nebo vyšší. Zařízení by mělo být na místě, kam nemají přístup děti a zvířata.

21. Zařízení není určeno k instalaci nebo použití ve vozidlech.

22. Některé části uvnitř zařízení mohou být horké nebo způsobit jiskření. Nepoužívejte zařízení v místech, kde se používá nebo skladuje benzín, barvy nebo jiné hořlavé materiály.

23. Zařízení nesmí být umístěno bezprostředně pod zásuvkou.

24. Během provozu zařízení nezakrývejte ani na něj nepokládejte žádné předměty. Nepoužívejte

zařízení na sušení prádla.



"Pozor horký povrch" - Teplota přístupných povrchů může být při provozu zařízení vyšší, což znamená, že se prvky krytu během provozu zahřívají, POZOR !!!



VAROVÁNÍ: Abyste předešli přehřátí - topidlo nezakrývejte. Zařízení nezakrývejte oděvy, příkrývkami a jinými textilními výrobky, které by mohly způsobit vznícení.

UPOZORNĚNÍ:

• Nepoužívejte toto topení v malých místnostech, kde jsou lidé, kteří je nemohou opustit

sami, pokud není zajištěn stálý dohled.

• Abyste snížili riziko požáru, udržujte textilie, závěsy nebo jiné hořlavé materiály alespoň 1 m od výstupu vzduchu ohřívače.

#### MONTÁŽ

1. Před použitím ohřívače musí být na zařízení nasazena kolečka (7) dodávaná samostatně v kartonu. Umístěte zařízení opatrně vzhůru nohama.
2. Zatlačte kolečko (7) do otvoru – podívejte se na obrázek C. Poté vložte šroub (9) do kulatého otvoru v základně koleček a pevně jej přišroubujte šroubovákem.
3. Opakujte pro základnu druhého kola.
4. Otočte zařízení správným směrem nahoru.

#### PŘED PRVNÍM POUŽITÍM

1. Nepoužívejte ohřívač, pokud nejsou obě základny s kolečky správně sestaveny.
2. Neumísťujte zařízení na koberec s velmi vysokým vlasem. Ujistěte se, že zařízení není umístěno v blízkosti záclon nebo nábytku, protože by mohlo dojít k požáru.
3. Umístěte zařízení na rovný, rovný povrch.
4. Před přesunem z jednoho místa na druhé vždy odpojte zařízení.

#### UPOZORNĚNÍ:

1. Je normální, že když jsou topná tělesa zapnuta poprvé nebo když jsou zapnuta po delší době nepoužívání, mohou topná tělesa vydávat zápach a výpary. Zápach a výpary po krátké době provozu zmizí.
2. Aby se předešlo nebezpečí způsobenému neúmyslným resetováním tepelné pojistky, neměly být toto zařízení napájeno přes externí spínací zařízení, jako je časovač, nebo připojeno k obvodu, který je pravidelně zapínán a vypínán ze strany veřejné služby.
3. Nepoužívejte tento ohřívač v malých místnostech, kde jsou obsazeny osobami, které nejsou schopny místnost samy opustit, pokud není zajištěn neustálý dohled.

Popis zařízení: Konvektor – viz obrázek A

1. Rukojeť
2. Mřížka pro výstup vzduchu
3. Kontrolka
4. Knoflík termostatu
5. Knoflík topení
6. Uložení napájecího kabelu
7. Kola
8. Poloha termostatu OFF
9. Šrouby pro montáž základny kola

#### ÚKON

1. Umístěte zařízení ve svislé poloze na rovný a stabilní povrch ve vzdálenosti 1 metr od jiných předmětů.
2. Ujistěte se, že knoflík topení (5) je v poloze vypnuto a termostat je v poloze vypnuto (8). Zapojte zařízení do vhodné zásuvky.
3. Zařízení fungovalo, když jsou aktivní jak knoflík topení (5), tak knoflík termostatu (4). Kontrolka (3) nesvítil červeně, když je zapojena do zásuvky, svítí, když topidlo topí.

Zapněte zařízení ve dvou krocích:

3a. Otočte knoflík topení (5) do polohy:

I – znamená topný výkon 1000W nebo II – znamená topný výkon 2000W

3b. Otočte knoflík termostatu (4) úplně ve směru hodinových ručiček na maximální nastavení. Po dosažení požadované pokojové teploty by se měl knoflík termostatu (4) pomalu otáčet proti směru hodinových ručiček, dokud neuslyšíte, že termostat zhasne a kontrolka (3) nezhasne. Poté bude zařízení udržovat teplotu vzduchu v místnosti na nastavené teplotě automatickým zapínáním a vypínáním. Červená kontrolka (3) se bude zapínat a vypínat v intervalech, kdy se ohřívač zahřívá.

4. Pro úplné vypnutí zařízení otočte knoflík topení (5) do nulové polohy a knoflík termostatu (4) do polohy vypnuto (8), poté také zhasne kontrolka (3).

#### BEZPEČNOSTNÍ ZAŘÍZENÍ

**OCHRANA PŘEHŘÁTÍ** Tento ohřívač je chráněn funkcí ochrany proti přehřátí, která jej automaticky vypne, pokud se přehřeje. Přehřátí může být způsobeno překážkou pro přívod vzduchu na zadní straně ohřívače nebo grilu na přední straně. Pokud k tomu dojde, odpojte ohřívač ze zásuvky a nechte jej 30 minut vychladnout. Odstraňte všechny překážky a znovu zapněte ohřívač. Ohřívač by měl fungovat normálně. Pokud problém přetrvává, kontaktujte svého maloobchodního prodejce.

**BEZPEČNOSTNÍ VYPÍNAČ PŘI PŘEVŘÁCENÍ** Ohřívač je vybaven bezpečnostním vypínačem pro vypnutí ohřívače v případě převržení. Pokud dojde k převrácení ohřívače a dojde k aktivaci vypinacího spínače, vypněte ohřívač v elektrické zásuvce a při správném postavení ohřívače buďte **EXTRÉMNĚ** opatrní, protože bude stále horký. Zkontrolujte ohřívač, zda není poškozen, zejména topná tělesa a přívodní kabel. Pokud je vidět jakékoli poškození, ohřívač neprovozujte.

#### ČIŠTĚNÍ A ÚDRŽBA

Ujistěte se, že zařízení není horké. Před čištěním vytáhněte zástrčku ze zásuvky. Udržujte vstupní a výstupní mřížky čisté. Očistěte vnější část ohřívače otřením vlhkým hadříkem a vyleštěte suchým hadříkem. Nepoužívejte žádné čisticí prostředky ani abrazivní prostředky a sbráňte vniknutí vody do ohřívače. Neponořujte zařízení do vody. Zabalte zařízení do sáčku na ochranu před prachem. Uchovávejte jej na chladném a suchém místě až do dalšího použití.

#### TECHNICKÁ DATA

Napětí: 220-240V ~50/60Hz

Výkon: 1800-2000W



Ochrana životního prostředí. Kartón odevzdejte do sběru. Polyetylénové sáčky (PE) vyhazujte do kontejneru na plasty. Vysloužilý přístroj odevzdejte do příslušného sběrného dvoru, protože některé části zařízení mohou představovat pro životní prostředí nebezpečí. Elektrický přístroj odevzdejte tak, aby se omezilo jeho opětovné používání. Pokud jsou v přístroji baterie, vyjměte je a odevzdejte do příslušného sběrného místa zvlášť.

Přístroj nevyhazujte do popelnic ani kontejneru na směsný odpad!!

## BIZTONSÁGI FELTÉTELEK FONTOS UTASÍTÁSOK A HASZNÁLAT BIZTONSÁGÁRA VONATKOZÓAN KÉRJÜK, OLVASSA EL FIGYELMESEN, ÉS ŐRIZZE MEG A KÉSŐBBI HASZNÁLATHOZ

A jótállási feltételek eltérőek, ha a készüléket kereskedelmi célra használják.

1. A termék használata előtt figyelmesen olvassa el és mindig tartsa be az alábbi utasításokat. A gyártó nem vállal felelősséget a nem rendeltetésszerű használatból eredő károkért.
2. A termék csak beltérben használható. Ne használja a terméket olyan célra, amely nem kompatibilis az alkalmazással.
3. Az alkalmazható feszültség 220-240V, ~50Hz. Biztonsági okokból nem célszerű több eszközt csatlakoztatni egy konnektorhoz.
4. Legyen óvatos, ha gyermekek közelében használja. Ne hagyja, hogy a gyerekek játsszanak a termékkel. Ne engedje, hogy gyermekek vagy olyan személyek, akik nem ismerik a készüléket, felügyelet nélkül használják azt.
5. **FIGYELMEZTETÉS:** Ezt a készüléket 8 év feletti gyermekek és csökkent fizikai, érzékszervi vagy szellemi képességű személyek, illetve olyan személyek, akiknek nincs tapasztalatuk vagy ismereteik az eszközzel kapcsolatban, csak a biztonságukért felelős személy felügyelete mellett használhatják, vagy ha oktatást kaptak a készülék biztonságos használatáról, és tisztában vannak a működésével járó veszélyekkel. Gyermekek nem játszhatnak a készülékkel. A készülék tisztítását és karbantartását gyermekek nem végezhetik, kivéve, ha 8 évesnél idősebbek, és ezeket a tevékenységeket felügyelet mellett végzik.
6. A termék használatának befejezése után ne felejtse el óvatosan kihúzni a dugót a konnektorból, és a dugaszt a kezével fogja meg. Ne használja a készüléket, ha a tápkábel sérült.
7. Soha ne tegye a dugót vagy az egész készüléket a vízbe. Soha ne tegye ki a terméket légköri hatásoknak, például közvetlen napfénynek vagy esőnek, stb. Soha ne használja a terméket nedves környezetben.
8. Soha ne használja a terméket, ha leesett vagy más módon megsérült, vagy ha nem működik megfelelően. Ne próbálja saját maga megjavítani a hibás terméket, mert az áramütéshez vezethet. A sérült készüléket mindig vigye szakszervizbe a javításhoz. Minden javítást csak felhatalmazott szerviz szakember végezhet. A helytelenül elvégzett javítás veszélyes helyzeteket okozhat a felhasználó számára.
9. Soha ne helyezze a terméket forró vagy meleg felületekre vagy konyhai készülékekre, például elektromos sütőre vagy gázégőre, vagy azok közelébe.
10. Soha ne használja a terméket éghető anyagok közelében.
11. Soha ne hagyja a terméket az áramforráshoz csatlakoztatva felügyelet nélkül. Még akkor is, ha a használat rövid időre megszakad, kapcsolja ki a hálózatról, húzza ki a tápkábelt.
12. A további védelem érdekében ajánlott hibaáram-védőkapcsolót (RCD) beszerelni az áramkörbe, amelynek névleges maradékáram nem haladja meg a 30 mA-t. Ebben az ügyben forduljon villanszerelőhöz.
13. Soha ne használja ezt a készüléket víz közelében, például: zuhany alatt, fürdőkádban vagy vízzel teli mosdó felett.
14. Ha a készüléket használat után a fürdőszobában használja, húzza ki a hálózatot a csatlakozót a konnektorból, mert a víz közelsége még akkor is veszélyt jelent, ha a



készülék ki van kapcsolva.

15. Ne hagyja, hogy a készülék nedves legyen. Ha a készülék vízbe esik, azonnal húzza ki a tápkábelt a konnektorból. Ha a készülék áram alatt van, ne tegye a kezét a vízbe. Az újbóli használat előtt ellenőriztesse a készüléket szakképzett villanszerelővel.

16. Ne érintse meg a készüléket vagy a hálózati adaptert nedves kézzel.

17. Soha ne használja a készüléket magas páratartalmú helyiségekben – fürdőszoba, zuhanyzó, úszás

medencék stb. A nedvesség rövidzárlatot okozhat, és károsíthatja a készüléket.

18. Ne csatlakoztassa a készüléket például az automatikus kapcsolókészülékhez hőmérséklet-szabályozó készülék vagy időkapcsoló.

19. Gyúlékony anyagok, például bútorok, ágyneműk, papírok, ruhák, függönyök kell a készüléktől legalább egy méterre kell tartani.

20. A fűtőfelületek felmelegedhetnek 60°C vagy magasabb hőmérsékletre. A készüléket olyan helyen kell elhelyezni, ahová gyerekek és állatok nem férhetnek hozzá.

21. Az eszközt nem arra tervezték, hogy járművekbe szereljék vagy használják.

22. A készülék belsejében egyes részek felforrósodhatnak vagy szikrát okozhatnak. Ne használja a készüléket olyan helyen, ahol benzint, festékeket vagy más gyúlékony anyagokat használnak vagy tárolnak.

23. A készüléket nem szabad közvetlenül aljzat alatt elhelyezni.

24. Működés közben ne takarja le a készüléket, és ne helyezzen rá semmilyen tárgyat. Ne használja a

készülék a ruhák szárításához.



Vigyázat Forró felület" - A hozzáférhető felületek hőmérséklete magasabb lehet a berendezés működése közben, ami azt jelenti, hogy a ház elemei működés közben felforrósodnak, VIGYÁZAT !!!



FIGYELMEZTETÉS: A túlmelegedés elkerülése érdekében - ne takarja le a fűtőtestet. A készüléket ne takarja le ruházattal, takaróval és más textiltermékkel, amely gyulladást okozhat.

## FIGYELMEZTETÉSEK:

- Ne használja ezt a fűtőtestet kis helyiségekben, ahol olyan emberek tartózkodnak, akik nem tudják maguktól elhagyni, kivéve, ha biztosított az állandó felügyelet.
- A tűzveszély csökkentése érdekében a textíliákat, függönyöket vagy más gyúlékony anyagokat tartsa legalább 1 m távolságra a fűtő levegő kimenetétől.

## ÖSSZESZERELÉS

1. A fűtőberendezés használata előtt a kartondobozban külön szállított kerekeket (7) fel kell szerelni a készülékre. Helyezze a készüléket óvatosan fejjel lefelé.
2. Nyomja a kereket (7) a furathoz – nézze meg a C ábrát. Ezután helyezze be a csavart (9) a kerekek talpán lévő kerek furatba, és csavarhúzóval csavarja be szorosan.
3. Ismétlje meg a műveletet a második keréktalppal.
4. Forgassa felfelé a készüléket.

## ELSŐ HASZNÁLAT ELŐTT

1. Ne használja a fűtőberendezést, hacsak nincs megfelelően összeszerelve mindkét kerékalap.
2. Ne helyezze a készüléket nagyon magas szálú szőnyegre. Ügyeljen arra, hogy a készülék ne legyen függönyök vagy bútorok közelében, mert ez tűzveszélyt okozhat.
3. Helyezze a készüléket sima, egyenletes felületre.
4. Mindíg húzza ki a készüléket, mielőtt egyik helyről a másikra viszi.

## FIGYELMEZTETÉSEK:

1. A fűtőtestek első bekapcsolásakor vagy hosszabb használat utáni bekapcsolásakor normális, hogy a fűtőelemek szagot és füstöt bocsáthatnak ki. A szag és a gőzök rövid működés után eltűnnek.
2. A hőkioldó véletlen visszaállításából eredő veszélyek elkerülése érdekében ezt a készüléket nem szabad külső kapcsolóeszközön, például időzítőn keresztül táplálni, vagy olyan áramkörhöz csatlakoztatni, amelyet a közmű rendszeresen be- és kikapcsol.
3. Ne használja ezt a fűtőberendezést kis helyiségekben, ha olyan személyek tartózkodnak bennük, akik nem képesek önállóan elhagyni a helyiséget, kivéve, ha állandó felügyelet biztosított.

Készülék-leírás: Konvektoros fűtés – lásd az A ábrát

1. Fogantyú
2. Levegőkivezető rács
3. Jelzőlámpa
4. Termostát gomb
5. Fűtés gomb
6. Tápkábel tárolása
7. Kerek
8. A termostát KI állása
9. Csavarok a kerékálp összeszereléséhez

## MŰVELET

1. Helyezze a készüléket függőleges helyzetbe sima és stabil felületre, 1 méter távolságra minden más tárgytól.
  2. Győződjön meg arról, hogy a fűtés gomb (5) kikapcsolt állásban van, és a termostát kikapcsolt helyzetbe (8). Dugja be a készüléket egy megfelelő aljzatba.
  3. A készülék akkor működött, ha a fűtés gomb (5) és a termostát gomb (4) is aktiv. A jelzőlámpa (3) nem világít pirosan, ha bedugják a konnektorba, hanem akkor világít, amikor a fűtőberendezés fűt.
- Kapcsolja be a készüléket két lépésben:
- 3a. Forgassa el a fűtés gombot (5) a következő helyzetbe:  
I – 1000W fűtőteljesítményt jelent vagy II – 2000W fűtőteljesítményt jelent
  - 3b. Fordítsa el teljesen a termostát gombját (4) az óramutató járásával megegyező irányba a maximális fokozatig. A kívánt szobahőmérséklet elérésekor a termostát gombot (4) lassan az óramutató járásával ellentétes irányba kell forgatni, amíg a termostát kialszik, és a jelzőlámpa (3) kialszik. Ezt követően a készülék automatikusan be- és kikapcsolva tartja a helyiség levegő hőmérsékletét a beállított hőmérsékleten. A piros jelzőlámpa (3) időközönként fel- és kialszik, amikor a fűtőberendezés fűt.
  4. A készülék teljes kikapcsolásához forgassa a fűtés gombot (5) nulla állásba, a termostát gombot (4) pedig kikapcsolt helyzetbe (8), ekkor a visszajelző lámpa (3) is kialszik.

## BIZTONSÁGI ESZKÖZÖK

**TÚLMELEGEDÉS VÉDELME** Ezt a fűtőberendezést túlmelegedés elleni védelemmel ellátott kikapcsoló funkció védi, amely túlmelegedés esetén automatikusan kikapcsolja. A túlmelegedés a fűtőtest hátulján lévő levegőbevezető nyílások vagy az előlő rács elzáródása okozhatja. Ha ez megtörténik, húzza ki a fűtőtestet a konnektorból, és hagyja hűlni 30 percig. Távolítsa el minden akadályt, és kapcsolja be újra a fűtést. A fűtésnek normálisan kell működnie. Ha a probléma továbbra is fennáll, forduljon a kiskereskedőhöz.

**BIZTONSÁGI KAPCSOLÓ** A fűtőtest biztonsági lekapcsoló kapcsolóval van felszerelve, amely felborulás esetén kikapcsolja a fűtést. Ha a fűtőtest felborul, és a kikapcsoló kapcsoló aktiválódik, kapcsolja ki a fűtőtestet a konnektornál, és **KÜLÖNLEGES** óvatossággal járjon el, amikor a fűtőtestet felfelé állítja, mert még mindig meleg lesz. Vizsgálja meg a fűtőtestet, hogy nem sérült-e, különösen a fűtőelemeken és a tápkábelen. Ha bármilyen sérülés látható, ne működtesse a fűtőberendezést.

## TISZTÍTÁS ÉS KARBANTARTÁS

Győződjön meg arról, hogy a készülék nem forró. Tisztítás előtt húzza ki a dugót a konnektorból. Tartsa tisztán a bemeneti és kimeneti rácsokat. Tisztítsa meg a fűtőtest külsejét egy nedves ruhával, majd egy száraz ruhával törölje le. Ne használjon tisztítószert vagy súrolószert, és ne engedje, hogy víz kerüljön a fűtőtestbe. Ne merítse vízbe a készüléket. Csomagolja a készüléket zacskóba, hogy megvédje a portól. Tárolja hűvös, száraz helyen a következő felhasználásig.

## MŰSZAKI ADATOK

Feszültség: 220-240V ~50/60Hz

Teljesítmény: 1800-2000W



A környezet védelme érdekében kérjük külön karton dobozok és műanyag zsákokat és dobja őket a megfelelő hulladék közé. Használt készüléket kell eljuttatni a kijelölt gyűjtőhelyekre miatt veszélyes elemek alkatrészeket, amelyek hatással lehetnek a környezetre. Ne dobja a készüléket a közös szemétkosárba.

## BOSANSKI

**BEZBEDNOSNI USLOVI VAŽNA UPUTSTVA O SIGURNOSTI KORIŠĆENJA MOLIM VAS PROČITAJTE PAŽLJIVO I ZAČUVAJTE ZA BUDUĆU REFERENCJU**

Uslovi garancije su drugačiji, ako se uređaj koristi u komercijalne svrhe.

1. Prije korištenja proizvoda pažljivo pročitajte i uvijek se pridržavajte sljedećih uputa. Proizvođač nije odgovoran za bilo kakvu štetu uzrokovanu bilo kakvom pogrešnom upotrebom.

2. Proizvod se smije koristiti samo u zatvorenom prostoru. Nemojte koristiti proizvod u bilo koju svrhu koja nije kompatibilna s njegovom primjenom.
3. Primjenjivi napon je 220-240V, ~50Hz. Iz sigurnosnih razloga nije prikladno spajati više uređaja na jednu utičnicu.
4. Budite oprezni kada koristite u blizini djece. Ne dozvolite djeci da se igraju s proizvodom. Nemojte dozvoliti djeci ili osobama koje ne poznaju uređaj da ga koriste bez nadzora.
5. **UPOZORENJE:** Ovaj uređaj smiju koristiti djeca starija od 8 godina i osobe sa smanjenim fizičkim, senzornim ili mentalnim sposobnostima ili osobe bez iskustva ili znanja o uređaju, samo pod nadzorom osobe odgovorne za njihovu sigurnost, ili ako su poučeni o bezbednoj upotrebi uređaja i svjesni opasnosti povezanih s njegovim radom. Djeca ne bi trebalo da se igraju sa uređajem. Čišćenje i održavanje uređaja ne smiju obavljati djeca, osim ako nisu starija od 8 godina i te aktivnosti se obavljaju pod nadzorom.
6. Nakon što završite s korištenjem proizvoda uvijek ne zaboravite pažljivo izvaditi utikač iz utičnice držeći utičnicu rukom. Nemojte koristiti uređaj ako je kabl za napajanje oštećen.
7. Nikada nemojte stavljati utikač ili cijeli uređaj u vodu. Nikada ne izlažite proizvod atmosferskim uslovima kao što su direktno sunce ili kiša, itd. Nikada nemojte koristiti proizvod u vlažnim uslovima.
8. Nikada nemojte koristiti proizvod ako je pao ili oštećen na bilo koji drugi način ili ako ne radi kako treba. Ne pokušavajte sami popraviti neispravan proizvod jer to može dovesti do strujnog udara. Oštećeni uređaj uvijek odnesite na mjesto profesionalnog servisa kako biste ga popravili. Sve popravke mogu obavljati samo ovlašteni serviseri. Nepravilno obavljena popravka može uzrokovati opasne situacije za korisnika.
9. Nikada ne stavljajte proizvod na ili blizu vrućih ili toplih površina ili kuhinjskih uređaja poput električne pećnice ili plinskog plamenika.
10. Nikada nemojte koristiti proizvod u blizini zapaljivih materija.
11. Nikada ne ostavljajte proizvod priključen na izvor napajanja bez nadzora. Čak i kada je upotreba prekinuta na kratko, isključite ga iz mreže, isključite napajanje.
12. Kako bi se osigurala dodatna zaštita, preporučuje se ugradnja uređaja za diferencijalnu struju (RCD) u strujnom krugu, sa nominalnom rezidualnom strujom ne većom od 30 mA. Obratite se profesionalnom električaru po ovom pitanju.
13. Nikada nemojte koristiti ovaj uređaj blizu vode, na primjer: pod tušem, u kadi ili iznad lavabo napunjenog vodom.
-  14. Ako koristite uređaj u kupatilu nakon upotrebe, izvucite utikač iz utičnice, jer blizina vode predstavlja opasnost, čak i ako je uređaj isključen.
15. Ne dozvolite da se uređaj smoči. Ako uređaj padne u vodu, odmah izvucite utikač iz utičnice. Ako je uređaj napajan, nemojte stavljati ruke u vodu. Neka uređaj provjeri kvalificirani električar prije ponovnog korištenja.
16. Ne dirajte uređaj ili adapter za napajanje mokrim rukama.
17. Nikada nemojte koristiti uređaj u prostorijama sa visokom vlažnošću – kupatilo, tuš kabina, kupanje bazeni itd. Vлага može uzrokovati kratki spoj i oštetiti uređaj.

18. Nemojte povezivati uređaj na uređaj za automatsko prebacivanje, na primjer uređaj za kontrolu temperature ili vremenski prekidač.
19. Zapaljivi materijali, na primjer namještaj, posteljina, papir, odjeća, zavjese treba držati najmanje jedan metar od uređaja.
20. Grijane površine se mogu zagrijati na temperaturu od 60°C ili više. Uređaj treba biti na mjestu kojem djeca i životinje nemaju pristup.
21. Uređaj nije predviđen za ugradnju ili upotrebu u vozilima.
22. Neki dijelovi unutar uređaja mogu biti vrući ili uzrokovati varničenje. Nemojte koristiti uređaj na mjestima gdje se koriste ili skladište benzin, boje ili drugi zapaljivi materijali.
23. Uređaj se ne smije nalaziti neposredno ispod utičnice.
24. Ne pokrivajte uređaj i ne stavljajte bilo kakve predmete na njega dok radi. Nemojte koristiti uređaj za sušenje veša.



"Oprez Vruća površina" - Temperatura pristupačnih površina može biti viša kada oprema radi, što znači da se elementi kućišta zagrevaju tokom rada, **OPREZ!**



**UPOZORENJE:** Kako biste izbjegli pregrijavanje - nemojte prekrivati grijač. Uređaj se ne smije prekrivati odjećom, ćebadima i drugim tekstilnim proizvodima koji mogu izazvati paljenje.

#### UPOZORENJA:

- Nemojte koristiti ovaj grijač u malim prostorijama u kojima ima ljudi koji ne mogu sami da ih napuste, osim ako je osiguran stalni nadzor.
- Da biste smanjili rizik od požara, držite tekstil, zavjese ili druge zapaljive materijale najmanje 1 m od izlaza zraka grijača.

#### SKUPŠTINA

1. Prije korištenja grijača, kotači (7) koji se isporučuju zasebno u kutiji, moraju biti postavljeni na uređaj. Pažljivo postavite uređaj naopako.
2. Pritisnite točak (7) na rupu – pogledajte sliku C. Zatim postavite vijak (9) u okrugli otvor baze točkova i čvrsto ga zavrnite odvijačem.
3. Ponovite za bazu drugog točka.
4. Okrenite uređaj na pravi način prema gore.

#### PRIJE PRVE UPOTREBE

1. Nemojte koristiti grijač osim ako obje baze s kotačima nisu pravilno sastavljene.
2. Ne postavljajte uređaj na tepihe koji imaju veoma visoku dlaku. Uvjerite se da se uređaj ne nalazi blizu zavjesa ili namještaja jer to može stvoriti opasnost od požara.
3. Postavite uređaj na ravnu, ravnu površinu.
4. Uvijek isključite uređaj prije nego što ga premjestite s jedne lokacije na drugu.

#### UPOZORENJA:

1. Normalno je da grijači elementi mogu ispuštati mirise i isparenja kada se grijači uključe prvi put ili kada se uključe nakon što se nisu koristili duži vremenski period. Miris i isparenja će nestati nakon kratkog vremena rada.
2. Kako bi se izbjegla opasnost zbog nenamjernog resetiranja termičkog isključivanja, ovaj uređaj se ne smije napajati preko eksternog prekidača kao što je tajmer ili biti povezan na strujno kolo koje se redovno uključuje i isključuje od strane komunalne kompanije.
3. Ne koristite ovaj grijač u malim prostorijama kada su u njima osobe koje nisu u mogućnosti da same napuste prostoriju, osim ako je osiguran stalni nadzor.

Opis uređaja: Konvektorski grijač – pogledajte sliku A

1. Ručka
2. Rešetka za izlaz zraka
3. Indikatorska lampica

4. Dugme termostata
7. Točkovi

5. Dugme za grijanje
8. Položaj termostata OFF

6. Spremište kabla za napajanje
9. Vijci za montažu postolja točka

## OPERACIJA

1. Postavite uređaj uspravno na ravnu i stabilnu površinu na udaljenosti od 1 metar od drugih predmeta.
2. Uvjerite se da je dugme za grijanje (5) isključeno, a termostat isključen (8). Uključite uređaj u odgovarajuću utičnicu.
3. Uređaj je radio kada su i dugme za grejanje (5) i dugme termostata (4) aktivni. Indikator (3) ne svijetli crveno kada je uključen u strujnu utičnicu, svijetli kada se grijač grije.

Uključite uređaj u dva koraka:

3a. Okrenite dugme za grejanje (5) u položaj:

I – znači snaga grijanja 1000W ili II – znači snaga grijanja 2000W

3b. Okrenite dugme termostata (4) do kraja u smjeru kazaljke na satu na maksimalnu postavku. Kada se postigne željena sobna temperatura, dugme termostata (4) treba polako okretati u smeru suprotnom od kazaljke na satu sve dok se termostat ne čuje da se isključi i indikatorna lampica (3) se ne ugasi. Nakon toga će uređaj održavati temperaturu zraka u prostoriji na podešenoj temperaturi automatskim uključivanjem i isključivanjem. Crvena indikatorna lampica (3) će se paliti i gasiti u intervalima kada se grijač grije.

4. Da biste potpuno isključili uređaj, okrenite dugme za grejanje (5) u nulti položaj, a dugme termostata (4) u položaj za isključenje (8), tada će se ugasiti i indikatorna lampica (3).

## SIGURNOSNI UREDAJI

**ZAŠTITA OD PREGRIJANJA** Ovaj grijač je zaštićen isključivanjem za zaštitu od pregrijavanja koji ga automatski isključuje ako se pregreje. Pregrijavanje može biti uzrokovano preprekama za dovod zraka na stražnjoj strani grijača ili roštilja na prednjoj strani. Ako se to dogodi, isključite grijač iz električne utičnice i ostavite ga da se hladi 30 minuta. Uklonite sve prepreke i ponovo uključite grijač. Grijač bi trebao raditi normalno. Ako problem i dalje postoji, obratite se svom maloprodajnom prodavcu.

**SIGURNOSNI PREKIDAČ OD PREKURANJA** Grijač je opremljen sigurnosnim prekidačem za isključivanje grijača ako se prevrne. Ako se grijač prevrne i aktivira se prekidač za isključivanje, isključite grijač na utičnici i budite VELIKO pažljivi kada postavite grijač uspravno jer će i dalje biti vruć. Pregledajte da li grijač ima oštećenja, posebno grijačnih elemenata i kabela za napajanje. Ako su vidljiva bilo kakva oštećenja, nemojte uključivati grijač.

## ČIŠĆENJE I ODRŽAVANJE

Uvjerite se da uređaj nije vruć. Prije čišćenja izvucite utikač iz utičnice. Održavajte ulazne i izlazne rešetke čistima. Očistite vanjski dio grijača brisanjem vlažnom krpom i suvom krpom. Nemojte koristiti nikakve deterdžente ili abrazive i ne dozvolite da voda uđe u grijač. Ne uranjajte uređaj u vodu. Zapakujte uređaj u vrećicu kako biste ga zaštitili od prašine. Čuvajte ga na hladnom i suvom mestu do sledeće upotrebe.

## TEHNIČKI PODACI

Napon: 220-240V ~50/60Hz

Snaga: 1800-2000W



**Brinuci za okoliš.** Molimo Vas da kartonska pakovanja odnesete u otkup otpadnog papira. Polietilenske džakove (PE) bacajte u kontejner za plastiku. Iskorišćen uređaj treba odneti na odgovarajuću deponiju, jer opasni sastojci koji se u njemu nalaze, mogu biti opasni za okoliš. Električni uređaj treba odneti na način, koji ograničava njegovu ponovnu upotrebu i korištenje. Ako se u uređaju nalaze baterije, treba ih izvaditi i odvojeno predati na deponiju. **Uređaj se ne smije bacati u kontejner za komunalni otpad!!**

(HR) HRVATSKI

## SIGURNOSNI UVJETI VAŽNE UPUTE O SIGURNOSTI UPOTREBE MOLIM VAS PROČITAJTE PAŽLJIVO I ZAČUVAJTE ZA BUDUĆU REFERENCU

Uvjeti jamstva su drugačiji, ako se uređaj koristi u komercijalne svrhe.

1. Prije uporabe proizvoda pažljivo pročitajte i uvijek se pridržavajte sljedećih uputa. Proizvođač nije odgovoran za bilo kakvu štetu uzrokovanu bilo kakvom zlouporabom.
2. Proizvod se smije koristiti samo u zatvorenom prostoru. Nemojte koristiti proizvod u bilo koju svrhu koja nije kompatibilna s njegovom primjenom.
3. Primjenjivi napon je 220-240V, ~50Hz. Iz sigurnosnih razloga nije prikladno spajati više uređaja na jednu utičnicu.
4. Budite oprezni kada koristite u blizini djece. Nemojte dopustiti djeci da se igraju s proizvodom. Nemojte dopustiti djeci ili osobama koje ne poznaju uređaj da ga koriste bez nadzora.

5. UPOZORENJE: Ovaj uređaj smiju koristiti djeca starija od 8 godina i osobe sa smanjenim fizičkim, senzornim ili mentalnim sposobnostima ili osobe bez iskustva ili znanja o uređaju, samo pod nadzorom osobe odgovorne za njihovu sigurnost, ili ako su poučeni o sigurnoj uporabi uređaja i svjesni opasnosti povezanih s njegovim radom. Djeca se ne bi trebala igrati s uređajem. Čišćenje i održavanje uređaja ne smiju obavljati djeca, osim ako nisu starija od 8 godina i te aktivnosti se provode pod nadzorom.

6. Nakon što završite s korištenjem proizvoda uvijek ne zaboravite nježno izvaditi utikač iz utičnice držeći utičnicu rukom. Nemojte koristiti uređaj ako je kabel za napajanje oštećen.

7. Nikada nemojte stavljati utikač ili cijeli uređaj u vodu. Nikada nemojte izlagati proizvod atmosferskim uvjetima poput izravnog sunčevog svjetla ili kiše itd. Nikada nemojte koristiti proizvod u vlažnim uvjetima.

8. Nikada nemojte koristiti proizvod ako je pao ili oštećen na bilo koji drugi način ili ako ne radi ispravno. Ne pokušavajte sami popraviti neispravan proizvod jer to može dovesti do strujnog udara. Oštećeni uređaj uvijek odnesite na mjesto profesionalnog servisa kako biste ga popravili. Sve popravke mogu obavljati samo ovlašteni serviseri. Neispravno izveden popravak može uzrokovati opasne situacije za korisnika.

9. Nikada ne stavljajte proizvod na ili blizu vrućih ili toplih površina ili kuhinjskih uređaja poput električne pećnice ili plinskog plamenika.

10. Nikada nemojte koristiti proizvod u blizini zapaljivih materija.

11. Nikada ne ostavljajte proizvod priključen na izvor napajanja bez nadzora. Čak i kada je korištenje prekinuto na kratko vrijeme, isključite ga iz mreže, isključite napajanje.

12. Kako bi se osigurala dodatna zaštita, preporuča se ugraditi uređaj za diferencijalnu struju (RCD) u strujni krug, s nazivnom rezidualnom strujom ne većom od 30 mA. Obratite se profesionalnom električaru po ovom pitanju.

13. Nikada nemojte koristiti ovaj uređaj blizu vode, na primjer: pod tušem, u kadi ili iznad umivaonika napunjenog vodom.



14. Ako koristite uređaj u kupaonici nakon uporabe, izvucite utikač iz utičnice, jer blizina vode predstavlja opasnost, čak i ako je uređaj isključen.

15. Nemojte dopustiti da se uređaj smoči. Ako uređaj padne u vodu, odmah izvucite utikač iz utičnice. Ako je uređaj napajan, nemojte stavljati ruke u vodu. Neka uređaj provjeri kvalificirani električar prije ponovnog korištenja.

16. Ne dirajte uređaj ili adapter za napajanje mokrim rukama.

17. Nikada nemojte koristiti uređaj u prostorijama s visokom vlagom – kupaonica, tuš kabina, kupanje bazeni itd. Vлага može uzrokovati kratki spoj i oštetiti uređaj.

18. Nemojte spajati uređaj na uređaj za automatsko prebacivanje, na primjer uređaj za regulaciju temperature ili vremenski prekidač.

19. Zapaljivi materijali, na primjer namještaj, posteljina, papir, odjeća, zavjese trebaju držati najmanje jedan metar od uređaja.

20. Grijaće površine mogu se zagrijati na temperaturu od 60°C ili više. Uređaj treba biti na mjestu kojem djeca i životinje nemaju pristup.

21. Uređaj nije namijenjen za ugradnju ili korištenje u vozilima.

22. Neki dijelovi unutar uređaja mogu biti vrući ili uzrokovati iskrenje. Nemojte koristiti uređaj na mjestima gdje se koriste ili pohranjuju benzin, boje ili drugi zapaljivi materijali.

23. Uređaj se ne smije nalaziti neposredno ispod utičnice.

24. Nemojte pokrivati uređaj i ne stavljati na njega nikakve predmete dok radi. Nemojte koristiti uređaj za sušenje odjeće.



"Oprez Vruća površina" - Temperatura dostupnih površina može biti viša kada oprema radi, što znači da se elementi kućišta tijekom rada zagrijavaju, **OPREZ!**



**UPOZORENJE:** Kako biste izbjegli pregrijavanje - nemojte prekrivati grijač. Uređaj se ne smije prekrivati odjećom, dekama i drugim tekstilnim proizvodima koji bi mogli izazvati paljenje.

## UPOZORENJA:

- Ne koristite ovu grijalicu u malim prostorijama gdje ima ljudi koji ih ne mogu sami napustiti, osim ako je osiguran stalni nadzor.
- Kako biste smanjili rizik od požara, držite tekstil, zavjese ili druge zapaljive materijale najmanje 1 m od izlaza zraka grijača.

## SKUPŠTINA

1. Prije uporabe grijača, kotačići (7) koji se isporučuju zasebno u kartonskoj kutiji, moraju se postaviti na uređaj. Pažljivo postavite uređaj naopako.
2. Pritisnite kotačić (7) na rupu – pogledajte sliku C. Zatim postavite vijak (9) u okrugli otvor baze kotača i čvrsto ga zavrnite odvijačem.
3. Ponovite za bazu drugog kotača.
4. Okrenite uređaj prema gore.

## PRIJE PRVE UPOTREBE

1. Nemojte koristiti grijač ako obje baze s kotačima nisu pravilno sastavljene.
2. Ne postavljajte uređaj na tepihe s vrlo visokom dlakom. Pazite da se uređaj ne nalazi blizu zavjesa ili namještaja jer to može izazvati požar.
3. Postavite uređaj na ravnu, ravnu površinu.
4. Uvijek isključite uređaj prije premještanja s jednog mjesta na drugo.

## UPOZORENJA:

1. Normalno je kada se grijači uključe prvi put ili kada se uključe nakon što nisu bili korišteni dulje vrijeme da grijaći elementi mogu emitirati neki miris i pare. Miris i dim će nestati nakon kratkog vremena rada.
2. Kako bi se izbjegla opasnost zbog nenamjernog ponovnog postavljanja toplinskog prekidača, ovaj uređaj se ne smije napajati preko vanjskog sklopnog uređaja kao što je mjerač vremena ili spojen na strujni krug koji redovito uključuje i isključuje komunalna služba.
3. Ne koristite ovu grijalicu u malim prostorijama kada su u njima osobe koje nisu u stanju same napustiti prostoriju, osim ako je osiguran stalni nadzor.

Opis uređaja: Konvektorska grijalica – pogledati sliku A

- |                                 |                                  |
|---------------------------------|----------------------------------|
| 1. Ručka                        | 2. Rešetka za izlaz zraka        |
| 3. Indikatorska lampica         | 4. Gumb termostata               |
| 5. Gumb za grijanje             | 6. Spremište kabela za napajanje |
| 7. Kotači                       | 8. Položaj termostata ISKLJUČENO |
| 9. Vijci za montažu baze kotača |                                  |

## RAD

1. Postavite uređaj u uspravan položaj na ravnu i stabilnu površinu na udaljenosti od 1 metra od drugih predmeta.
  2. Provjerite je li gumb za grijanje (5) u isključenom položaju, a termostat u isključenom položaju (8). Uključite uređaj u odgovarajuću utičnicu.
  3. Uređaj radi kada su i gumb za grijanje (5) i gumb termostata (4) aktivni. Indikatorska lampica (3) ne svijetli crveno kada je uključena u utičnicu, svijetli kada grijač grije.
- Uključite uređaj u dva koraka:
- 3a. Okrenite gumb za grijanje (5) u položaj:

I – znači snagu grijanja 1000W ili II – znači snagu grijanja 2000W

3b. Okrenite gumb termostata (4) do kraja u smjeru kazaljke na satu na maksimalnu postavku. Kada se postigne željena sobna temperatura, gumb termostata (4) treba polako okretati u smjeru suprotnom od kazaljke na satu dok se ne čuje klik termostata i dok se indikatorna lampica (3) ne ugasi. Nakon toga uređaj će automatskim uključivanjem i isključivanjem održavati temperaturu zraka u prostoriji na zadanoj temperaturi. Crvena indikatorna lampica (3) će se uključivati i gasiti u intervalima kada grijač grije. 4. Da biste potpuno isključili uređaj, okrenite gumb za grijanje (5) na nulti položaj i gumb termostata (4) u položaj isključeno (8), tada će se ugasiti i indikatorna lampica (3).

#### SIGURNOSNI UREĐAJI

**ZAŠTITA OD PREGRIJANJA** Ovaj grijač je zaštićen zaštitom od pregrijavanja koja ga automatski isključuje ako se pregrije. Pregrijavanje može biti uzrokovano zaprekom dovoda zraka na stražnjoj strani grijača ili rešetki na prednjoj strani. Ako se to dogodi molimo isključite grijač iz strujne utičnice i ostavite ga da se hladi 30 minuta. Uklonite sve prepreke i ponovno uključite grijač. Grijač bi trebao raditi normalno. Ako se problem nastavi, obratite se svom prodavaču.

**SIGURNOSNI PREKIDAČ PROTIV PREVRANJA** Grijač je opremljen sigurnosnim prekidačem za isključivanje grijača ako se prevrne. Ako se grijač prevrne i aktivira se prekidač za isključivanje, isključite grijač na utičnici i budite IZUZETNO oprezni kad postavite grijač na pravi način jer će još uvijek biti vruć. Provjerite ima li na grijaču oštećenja, posebice grijačih elemenata i kabela za napajanje. Ako su vidljiva bilo kakva oštećenja, nemojte koristiti grijač.

#### ČIŠĆENJE I ODRŽAVANJE

Uvjerite se da uređaj nije vruć. Prije čišćenja izvadite utikač iz utičnice. Održavajte ulaznu i izlaznu rešetku čistom. Očistite vanjski dio grijača brisanjem vlažnom krpom i poliranjem suhom krpom. Nemojte koristiti deterdžente ili abrazive i nemojte dopustiti da voda uđe u grijač. Nemojte uranjati uređaj u vodu. Spakirajte uređaj u torbu kako biste ga zaštitili od prašine. Čuvajte ga na hladnom i suhom mjestu do sljedeće upotrebe.

#### TEHNIČKI PODACI

Napon: 220-240V ~50/60Hz

Snaga: 1800-2000W



Vodimo brigu o prirodnom okolišu. Kartonsku ambalažu molimo prenijeti na otpadni papir. Polietilen (PE) vreće bacati u kontejner za plastiku. Istrošena oprema treba biti premještena na prikladno mjesto za pohranu, jer sadrže u uređaju opasne tvari mogu predstavljati opasnost za okoliš. Električni uređaj mora biti predat u takvom stanju da se smanji mogućnost njegove ponovne upotrebe. Ako vaš uređaj ima baterije, treba njih ukloniti i predati na mjesto za pohranu odvojeno.

### ROMÂNĂ

## CONDITII DE SIGURANȚĂ INSTRUȚIUNI IMPORTANȚE PRIVIND SIGURANȚA UTILIZĂRII VĂ RUGĂM SĂ CITIȚI CU ATENȚIE ȘI PĂSTRAȚI PENTRU REFERINȚE ULTERIOR

Condițiile de garanție sunt diferite, dacă dispozitivul este utilizat în scop comercial.

1. Înainte de a utiliza produsul, vă rugăm să citiți cu atenție și să respectați întotdeauna următoarele instrucțiuni. Producătorul nu este responsabil pentru nicio daune cauzate de orice utilizare greșită.
2. Produsul trebuie utilizat numai în interior. Nu utilizați produsul în niciun scop care nu este compatibil cu aplicația sa.
3. Tensiunea aplicabilă este de 220-240V, ~50Hz. Din motive de siguranță, nu este adecvat să conectați mai multe dispozitive la o singură priză.
4. Vă rugăm să fiți precauți când utilizați în apropierea copiilor. Nu lăsați copiii să se joace cu produsul. Nu lăsați copiii sau persoanele care nu cunosc dispozitivul să-l folosească fără supraveghere.
5. **AVERTISMENT:** Acest dispozitiv poate fi utilizat de copii cu vârsta peste 8 ani și de persoane cu capacități fizice, senzoriale sau mentale reduse sau de persoane fără experiență sau cunoștințe despre dispozitiv, numai sub supravegherea unei persoane responsabile de siguranța acestora, sau dacă au fost instruiți cu privire la utilizarea în siguranță a dispozitivului și sunt conștienți de pericolele asociate cu funcționarea acestuia. Copiii nu ar trebui să se joace cu dispozitivul. Curățarea și întreținerea aparatului nu trebuie efectuate de copii, decât dacă aceștia au vârsta de peste 8 ani și aceste activități sunt efectuate sub supraveghere.
6. După ce ați terminat de utilizat produsul, amintiți-vă întotdeauna să scoateți ușor ștecherul de la priză ținând priza cu mâna. Nu utilizați dispozitivul dacă cablul de alimentare este deteriorat.

7. Nu puneți niciodată ștecherul sau întregul dispozitiv în apă. Nu expuneți niciodată produsul la condițiile atmosferice, cum ar fi lumina directă a soarelui sau ploaia, etc. Nu utilizați niciodată produsul în condiții umede.
8. Nu utilizați niciodată produsul dacă a fost scăpat sau deteriorat în orice alt mod sau dacă nu funcționează corect. Nu încercați să reparați singur produsul defect, deoarece poate duce la electrocutare. Întoarceți întotdeauna dispozitivul deteriorat într-o locație de service profesională pentru a-l repara. Toate reparațiile pot fi efectuate numai de către profesioniști de service autorizați. Reparația care a fost efectuată incorect poate provoca situații periculoase pentru utilizator.
9. Nu puneți niciodată produsul pe sau aproape de suprafețe fierbinți sau calde sau de aparate de bucătărie, cum ar fi cuptorul electric sau arzătorul pe gaz.
10. Nu utilizați niciodată produsul în apropierea combustibililor.
11. Nu lăsați niciodată produsul conectat la sursa de alimentare fără supraveghere. Chiar și atunci când utilizarea este întreruptă pentru o perioadă scurtă de timp, opriți-l de la rețea, deconectați alimentarea.
12. Pentru a oferi protecție suplimentară, se recomandă instalarea unui dispozitiv de curent rezidual (RCD) în circuitul de alimentare, cu un curent rezidual nominal de cel mult 30 mA. Contactați un electrician profesionist în această problemă.
13. Nu utilizați niciodată acest dispozitiv în apropierea apei, de exemplu: sub duș, în cadă sau deasupra chiuvetei pline cu apă.
-  14. Dacă folosiți aparatul în baie după utilizare scoateți ștecherul din priză, deoarece apropierea apei prezintă riscuri, chiar dacă dispozitivul este oprit.
15. Nu lăsați dispozitivul să se ude. Dacă dispozitivul cade în apă, scoateți imediat ștecherul din priză. Dacă dispozitivul este alimentat, nu puneți mâinile în apă. Solicitați verificarea dispozitivului de către un electrician calificat înainte de a-l utiliza din nou.
16. Nu atingeți dispozitivul sau adaptorul de alimentare cu mâinile ude.
17. Nu utilizați niciodată dispozitivul în încăperi cu umiditate ridicată – baie, duș, înot piscine etc. Umiditatea poate provoca scurtcircuit și poate afecta dispozitivul.
18. Nu conectați dispozitivul la dispozitivul de comutare automată, de exemplu dispozitiv de control al temperaturii sau întrerupător de timp.
19. Materiale inflamabile, de exemplu mobilier, lenjerie de pat, hârtie, haine, perdele ar trebui să fie ținut la cel puțin un metru de aparat.
20. Suprafețele de încălzire se pot încălzi la o temperatură de 60°C sau mai mare. Dispozitivul trebuie să fie într-un loc la care copiii și animalele nu au acces.
21. Dispozitivul nu este destinat a fi instalat sau utilizat în vehicule.
22. Unele părți din interiorul dispozitivului pot fi fierbinți sau pot provoca scânteii. Nu utilizați dispozitivul în locuri în care se utilizează sau se depozitează benzină, vopsele sau alte materiale inflamabile.
23. Dispozitivul nu trebuie să fie amplasat imediat sub o priză.
24. Nu acoperiți dispozitivul și nu puneți obiecte pe el în timp ce funcționează. Nu utilizați dispozitiv pentru uscarea hainelor.

 „Atenție Suprafață fierbinte” – Temperatura suprafețelor accesibile poate fi mai mare atunci când echipamentul este în funcțiune, ceea ce înseamnă că elementele carcasei devin fierbinți în timpul funcționării, ATENȚIE !!!

 **AVERTISMENT:** Pentru a evita supraîncălzirea - nu acoperiți încălzitorul. Aparatul nu trebuie acoperit cu îmbrăcăminte, pături și alte produse textile care ar putea provoca aprinderea.

#### AVERTIZĂRI:

- Nu utilizați acest încălzitor în încăperi mici în care există persoane care nu le pot lăsa

singure, decât dacă este asigurată o supraveghere constantă.

• Pentru a reduce riscul de incendiu, păstrați textilele, draperiile sau alte materiale inflamabile la cel puțin 1 m distanță de orificiul de evacuare a aerului încălzitorului.

#### MONTAJ

1. Înainte de a utiliza încălzitorul, roțile (7) furnizate separat în cutie, trebuie să fie montate pe dispozitiv. Poziționați dispozitivul cu grijă cu susul în jos.
2. Apăsați roata (7) până la orificiu – uitați-vă la figura C. Apoi puneți șurubul (9) în orificiul rotund al soclului roților și înșurubați-l bine cu o șurubelniță.
3. Repetați pentru a doua bază de roată.
4. Întoarceți dispozitivul în sus.

#### ÎNAINTE DE PRIMA UTILIZARE

1. Nu utilizați încălzitorul decât dacă ambele baze cu roți sunt asamblate corect.
2. Nu așezați dispozitivul pe covoare cu o grămadă foarte mare. Asigurați-vă că dispozitivul nu este amplasat aproape de perdele sau mobilier, deoarece acest lucru ar putea crea un pericol de incendiu.
3. Așezați dispozitivul pe o suprafață plană și plană.
4. Deconectați întotdeauna dispozitivul înainte de a-l muta dintr-o locație în alta.

#### AVERTIZĂRI:

1. Este normal atunci când încălzitoarele sunt pornite pentru prima dată sau când sunt pornite după ce nu au fost folosite o perioadă lungă de timp ca elementele de încălzire să poată degaja mirosuri și fum. Mirosul și vaporii vor dispărea după un timp scurt de funcționare.
2. Pentru a evita un pericol cauzat de resetarea accidentală a întreruperii termice, acest dispozitiv nu trebuie să fie alimentat printr-un dispozitiv de comutare extern, cum ar fi un temporizator, sau conectat la un circuit care este pornit și oprit în mod regulat de către utilitate.
3. Nu utilizați acest încălzitor în încăperi mici, când sunt ocupate de persoane care nu sunt capabile să părăsească singur camera, cu excepția cazului în care este asigurată o supraveghere constantă.

Descrierea dispozitivului: Încălzitor cu convector – uitați-vă la figura A

1. Mâner
2. Grilă de evacuare a aerului
3. Indicator luminos
4. Buton pentru termostat
5. Buton de încălzire
6. Depozitare cablu de alimentare
7. Roți
8. Poziția termostatului OPRIT
9. Șuruburi pentru asamblarea bazei roți

#### OPERAȚIUNE

1. Așezați dispozitivul în poziție verticală pe o suprafață plană și stabilă, la o distanță de 1 metru față de orice alte obiecte.
2. Asigurați-vă că butonul de încălzire (5) este în poziția oprit și termostatul este în poziția oprit (8). Conectați dispozitivul la o priză adecvată.
3. Dispozitivul acționează atunci când atât butonul de încălzire (5) cât și butonul termostatului (4) sunt active. Indicatorul luminos (3) nu se aprinde în roșu când este conectat la priză, se aprinde când încălzitorul se încălzește.

Porniți dispozitivul în doi pași:

3a. Rotiți butonul de încălzire (5) în poziția:

I – înseamnă putere de încălzire 1000W sau II – înseamnă putere de încălzire 2000W

3b. Rotiți butonul termostatului (4) complet în sensul acelor de ceasornic până la setarea maximă. Când temperatura dorită a camerei a fost atinsă, butonul termostatului (4) trebuie rotit încet în sens invers acelor de ceasornic până când termostatul se aude cum se stinge și indicatorul luminos (3) se va stinge. După aceasta, dispozitivul va menține temperatura aerului din cameră la temperatura setată, pornind și oprindu-se automat. Lampa indicatoare roșie (3) se va aprinde și se va stinge la intervale de timp când încălzitorul se încălzește.

4. Pentru a opri complet dispozitivul, rotiți butonul de încălzire (5) în poziția zero și butonul termostatului (4) în poziția oprit (8), apoi se va stinge și lampa indicatoare (3).

#### DISPOZITIVELE DE SIGURANȚĂ

**PROTECȚIA LA SUPLIMENTARE încălzire** Acest încălzitor este protejat cu o instalație de întrerupere a protecției la supraîncălzire care îl oprește automat dacă se supraîncălzește. Supraîncălzirea poate fi cauzată de obstrucția aerului în prizele din spatele încălzitorului sau grătarul din față. Dacă se întâmplă acest lucru, deconectați încălzitorul de la priză și lăsați-l să se răcească timp de 30 de minute. Îndepărtați orice obstacol și porniți din nou încălzitorul. Încălzitorul trebuie să funcționeze normal. Dacă problema persistă, contactați vânzătorul cu amănuntul.

**ÎNTRERUPĂTOR DE SIGURANȚĂ ÎN CĂRCUNARE** Încălzitorul este prevăzut cu un întrerupător de siguranță pentru a opri încălzitorul dacă este răsturnat. Dacă încălzitorul este răsturnat și întrerupătorul de decuplare se activează, opriți încălzitorul de la priză de curent și aveți grijă **EXTREMA** când țineți încălzitorul în sus, deoarece va fi încă fierbinte. Inspectați încălzitorul pentru deteriorări, în special la elementele de încălzire și la cablul de alimentare. Dacă este vizibilă vreo deteriorare, nu utilizați încălzitorul.

#### CURATENIE ȘI MENTENANȚA

Asigurați-vă că dispozitivul nu este fierbinte. Scoateți ștecherul din priză înainte de curățare. Păstrați grilajele de admisie și de evacuare curate. Curățați exteriorul încălzitorului ștergând cu o cârpă umedă și lustruiți cu o cârpă uscată. Nu folosiți detergenți sau abrazivi și nu lăsați apă să pătrundă în încălzitor. Nu scufundați dispozitivul în apă. Împachetați dispozitivul în pungă pentru a fi protejat de praf. Păstrați-l într-un loc răcoros și uscat până la următoarea utilizare.

#### DATE TEHNICE

Tensiune: 220-240V ~50/60Hz

Putere: 1800-2000W



Din grija pentru mediul înconjurător. Ambalajele din carton vă rugăm să le transmiteți șa centrelor de maculatură.

Sacii din polietilenă (PE) trebuie aruncați în recipientele pentru materialele plastice. Dispozitivul uzat trebuie transmis la punctul corespunzător de depozitare, deoarece componentele periculoase care se găsesc în dispozitiv pot fi foarte periculoase pentru mediul înconjurător. Dispozitivul electric trebuie transmis în așa fel încât să se limiteze utilizarea lui repetată. Dacă în dispozitiv se găsesc baterii acestea trebuie scoase și transmise către punctul de depozitare a acestora, separat.

**БЕЗБЕДНОСНИ УСЛОВИ ВАЖНИ ИНСТРУКЦИИ ЗА БЕЗБЕДНОСТ НА УПОТРЕБА ВЕ МОЛИМЕ ПРОЧИТАЈТЕ ВНИМАТЕЛНО И ЧУВАЈТЕ ЗА ИДНИ РЕФЕРЕНЦИ**

Гарантните услови се различни, доколку уредот се користи за комерцијални цели.

1. Пред да го користите производот, ве молиме прочитајте внимателно и секогаш почитувајте ги следните упатства. Производителот не е одговорен за било каква штета поради каква било злоупотреба.
2. Производот треба да се користи само во затворени простории. Не користете го производот за која било намена што не е компатибилна со неговата примена.
3. Применливиот напон е 220-240V, ~ 50Hz. Од безбедносни причини не е соодветно да се поврзат повеќе уреди на еден штекер.
4. Ве молиме бидете внимателни кога користите блиску до деца. Не дозволувајте децата да си играат со производот. Не дозволувајте децата или луѓето кои не го познаваат уредот да го користат без надзор.
5. **ПРЕДУПРЕДУВАЊЕ:** Овој уред може да го користат деца над 8 години и лица со намалени физички, сетилни или ментални способности или лица без искуство или знаење за уредот, само под надзор на лице одговорно за нивната безбедност, или доколку добиле инструкции за безбедно користење на уредот и се свесни за опасностите поврзани со неговото работење. Децата не треба да си играат со уредот. Чистењето и одржувањето на уредот не треба да го вршат деца, освен ако се постари од 8 години и овие активности се вршат под надзор.
6. Откако ќе завршите со користење на производот, секогаш не заборавајте да го извадите нежно приклучокот од штекерот држејќи го штекерот со раката. Не користете го уредот ако кабелот за напојување е оштетен.
7. Никогаш не ставајте го приклучокот или целиот уред во вода. Никогаш не го изложувајте производот на атмосферски услови како што се директна сончева светлина или дожд, итн. Никогаш не користете го производот во влажни услови.
8. Никогаш не користете го производот ако е паднат или оштетен на кој било друг начин или ако не работи правилно. Не обидувајте се сами да го поправите дефектниот производ бидејќи тоа може да доведе до електричен удар. Секогаш вртете го оштетениот уред на професионално сервисно место за да го поправите. Сите поправки можат да ги вршат само овластени сервисери. Поправката што е направена неправилно може да предизвика опасни ситуации за корисникот.
9. Никогаш не ставајте го производот на или блиску до топли или топли површини или кујнски апарати како електричната печка или горилници на гас.
10. Никогаш не користете го производот блиску до запаливи материји.
11. Никогаш не оставајте го производот поврзан со изворот на енергија без надзор. Дури и кога употребата е прекината за кратко време, исклучете го од мрежата, исклучете го напојувањето.
12. За да се обезбеди дополнителна заштита, се препорачува да се инсталира уред за резидуална струја (RCD) во колото за напојување, со номинална резидуална струја не поголема од 30 mA. Контактирајте професионален електричар за ова прашање.
13. Никогаш не го користете овој уред блиску до вода, на пр.: под туш, во када или над мижалник исполнет со вода.
14. Ако го користите уредот во бања после употреба, извадете го приклучокот за напојување од штекерот, бидејќи близината на вода претставува ризик, дури и ако уредот е исклучен.
15. Не дозволувајте уредот да се навлажни. Ако уредот падне во вода, веднаш извадете го приклучокот за напојување од штекерот. Ако уредот е напојуван, не ставајте ги рацете во вода. Обезбедете го уредот да го провери квалификуван електричар пред повторно да го користите.
16. Не допирајте го уредот или адаптерот за напојување со влажни раце.



17. Никогаш не користете го уредот во простории со висока влажност - бања, туш кабина, пливачки базени итн. Влажноста може да предизвика краток спој и да влијае на оштетување на уредот.
18. Не поврзувајте го уредот со уредот за автоматско префрлување, на пример уред за контрола на температурата или временски прекинувач.
19. Запаливи материјали, на пример мебел, постелнина, хартија, облека, завеси треба да се чува најмалку еден метар од уредот.
20. Грејните површини може да се загреат до температура од 60°C или повисока. Уредот треба да биде на место до кое децата и животните немаат пристап.
21. Уредот не е наменет за инсталирање или употреба во возила.
22. Некои делови во уредот може да бидат жешки или да предизвикаат искри. Не користете го уредот на места каде што се користи или складира бензин, бои или други запаливи материјали.
23. Уредот не смее да се наоѓа веднаш под штекер.
24. Не покривајте го уредот и не ставајте предмети врз него додека работи. Не користете го уред за сушење алишта.



„Внимание топла површина“ - Температурата на пристапните површини може да биде повисока кога опремата е во функција, што значи дека елементите на куќиштето се вжештуваат за време на работата, **ВНИМАВАЈТЕ !!!**



**ПРЕДУПРЕДУВАЊЕ:** За да избегнете прегревање - не покривајте го грејачот. Уредот не смее да биде покриен со облека, кебиња и други текстилни производи кои можат да предизвикаат палење.

### ПРЕДУПРЕДУВАЊА:

- Не користете го овој грејач во мали простории каде што има луѓе кои не можат сами да ги остават, освен ако не е обезбеден постојан надзор.
- За да го намалите ризикот од пожар, чувајте ги текстилот, завесите или другите запаливи материјали на најмалку 1 m оддалеченост од излезот за воздух на грејачот.

### СОБРАНИЕ

1. Пред употреба на грејачот, тркалата (7) испорачани одделно во картонот, мора да се монтираат на уредот. Поставете го уредот внимателно наопаку.
2. Притиснете го тркалото (7) до дупката – погледнете ја сликата В. Потоа ставете ја завртката (9) во тркалезната дупка на основата на тркалата и цврсто зашрафете ја со шрафцигер.
3. Повторете за основата на второто тркало.
4. Свртете го уредот на вистинскиот пат нагоре.

### ПРЕД ПРВАТА УПОТРЕБА

1. Не користете го грејачот освен ако двете основи со тркала не се правилно склопени.
2. Не ставајте го уредот на теписи со многу висок куп. Погрижете се уредот да не се наоѓа блиску до завеси или мебел бидејќи тоа може да создаде опасност од пожар.
3. Поставете го уредот на рамна, рамна површина.
4. Секогаш исклучувајте го уредот пред да го преместите од една локација на друга.

### ПРЕДУПРЕДУВАЊА:

1. Нормално е кога грејните тела се вклучени за прв пат или кога се вклучени откако не биле користени подолго време, грејните елементи може да испуштаат мирис и испарувања. Мирисот и испарувањата ќе исчезнат по кратко време на работа.
2. За да се избегне опасност од ненамерно ресетирање на термичкиот исклучок, овој уред не смее да се испорачува преку надворешен прекинувачки уред, како што е тајмер, или да се поврзува на коло што редовно се вклучува и исклучува од комуналната компанија.
3. Не користете го овој грејач во мали простории кога во нив живеат лица кои не се способни сами да ја напуштат просторијата, освен ако не е обезбеден постојан надзор.

Опис на уредот: Конвекторски грејач – погледнете ја сликата А

- |                       |  |
|-----------------------|--|
| 1. Рачка              | 2. Решетка за излез на воздух            |
| 3. Индикаторска ламба | 4. Копче на термостат                    |
| 5. Греене копче       | 6. Складирање на кабел за напојување     |
| 7. Тркала             | 8. Положба на исклучување на термостатот |

## ОПЕРАЦИЈА

1. Поставете го уредот во исправена положба на рамна и стабилна површина со растојание од 1 метар до други предмети.
  2. Проверете дали грејното копче (5) е исклучено и термостатот е вклучен во положбата за исклучување (8). Приклучете го уредот во соодветен штекер.
  3. Уредот работи кога и копчето за греење (5) и копчето за термостатот (4) се активни. Индикаторската ламба (3) не свети црвено кога е приклучена во штекерот, се пали кога греачот се загрева.
- Вклучете го уредот во два чекора:
- 3а. Свртете го копчето за греење (5) во положба:  
I – значи топлинска моќност 1000W или II – значи топлинска моќност 2000W
  - 3б. Свртете го копчето на термостатот (4) целосно во насока на стрелките на часовникот до максималната поставка. Кога ќе се постигне саканата собна температура, копчето на термостатот (4) треба полска да се врти спротивно од стрелките на часовникот додека не се слушне дека термостатот кликува и индикаторската ламба (3) ќе се исклучи. По ова, уредот ќе ја одржува температурата на воздухот во просторијата на поставената температура со автоматско вклучување и исклучување. Црвената индикаторска ламба (3) ќе се вклучува и исклучува во интервали кога грејачот се загрева.
  4. За целосно исклучување на уредот, свртете го копчето за греење (5) на нулта положба и копчето на термостатот (4) на положбата за исклучување (8), а потоа и индикаторската ламба (3) ќе се исклучи.

## БЕЗБЕДНОСНИ УРЕДИ

**ЗАШТИТА ОД ПРЕТРЕГЕЊЕ** Овој грејач е заштитен со уред за исклучување за заштита од прегревање кој автоматски го исклучува доколку се прегрее. Прегревањето може да биде предизвикано од опструкција на влезот на воздухот на задниот дел од грејачот или решетката на предната страна. Ако се случи ова, исклучете го грејачот од штекерот и оставете го да се излади 30 минути. Отстранете ја секоја пречка и вклучете го грејачот повторно. Грејачот треба да работи нормално. Доколку проблемот продолжи, контактирајте со вашиот продаваач на мало.

**БЕЗБЕДНОСНИОТ ПРЕКЛУЧУВАЧ ЗА ПРЕВРЕД** Грејачот е опремен со безбедносен прекинувач за исклучување на грејачот доколку се преврти. Ако грејачот се преврти и се активира прекинувачот за исклучување, исклучете го грејачот од штекерот и внимавајте ЕКСТРЕМНО кога го кревате грејачот исправено бидејќи сè уште ќе биде жешко. Проверете го грејачот за оштетување особено на грејните елементи и кабелот за напојување. Ако е видлива некаква штета, не работете со грејачот.

## ЧИСТЕЊЕ И ОДРЖУВАЊЕ

Проверете дали уредот не е жешок. Извадете го приклучокот од штекерот пред да го чистите. Чувајте ги решетките за влез и излез чисти. Исклучете ја надворешната страна на грејачот со бришење со влажна крпа и изматете ја со сува крпа. Не користете никакви детерџенти или абразивни средства и не дозволувајте вода да навлезе во грејачот. Не го потопувајте уредот во вода. Спакувајте го уредот во кеса за да се заштити од прашина. Чувајте го на ладно и суво место до следната употреба.

## ТЕХНИЧКИ ПОДАТОЦИ

Напон: 220-240V ~50/60Hz

Моќност: 1800-2000W



За да се заштитат вашата околина: ве молиме одделни кутии и пластични кеси и да располага со нив во соодветните канти за отпадоци. Користи апаратот треба да биде предаден на посветен собирање поени поради hazardous компоненти, кои можат да влијаат на животната средина. Не фрлајте овој апарат во заедничката корпа за отпадоци.

## ΕΛΛΗΝΙΚΑ

### ΣΥΝΘΗΚΕΣ ΑΣΦΑΛΕΙΑΣ ΣΗΜΑΝΤΙΚΕΣ ΟΔΗΓΙΕΣ ΓΙΑ ΤΗΝ ΑΣΦΑΛΕΙΑ ΧΡΗΣΗΣ ΠΑΡΑΚΑΛΩ ΔΙΑΒΑΣΤΕ ΠΡΟΣΕΚΤΙΚΑ ΚΑΙ ΦΥΛΑΞΤΕ ΓΙΑ ΜΕΛΛΟΝΤΙΚΗ ΑΝΑΦΟΡΑ

Οι όροι еγγύησης είναι διαφορετικοί, εάν η συσκευή χρησιμοποιείται για еμπορικούς σκοπούς.

1. Πριν χρησιμοποιήσετε το προϊόν, διαβάστε προσεκτικά και συμμορφώνεστε πάντα με τις παρακάτω οδηγίες. Ο κατασκευαστής δεν ευθύνεται για τυχόν ζημιές που οφείλονται σε κακή χρήση.
2. Το προϊόν προορίζεται μόνο για χρήση σε εσωτερικούς χώρους. Μη χρησιμοποιείτε το προϊόν για οποιονδήποτε σκοπό που δεν είναι συμβατός με την εφαρμογή του.
3. Η ισχύουσα τάση είναι 220-240V, ~50Hz. Για λόγους ασφαλείας δεν ενδείκνυται η σύνδεση πολλών συσκευών σε μία πρίζα.
4. Παρακαλούμε να είστε προσεκτικοί όταν χρησιμοποιείτε κοντά σε παιδιά. Μην αφήνετε τα παιδιά να παίζουν με το προϊόν. Μην αφήνετε παιδιά ή άτομα που δεν γνωρίζουν τη συσκευή να τη χρησιμοποιούν χωρίς επίβλεψη.
5. ΠΡΟΕΙΔΟΠΟΙΗΣΗ: Αυτή η συσκευή μπορεί να χρησιμοποιηθεί από παιδιά άνω των 8 ετών και άτομα με μειωμένες σωματικές, αισθητηριακές ή νοητικές ικανότητες ή άτομα χωρίς εμπειρία ή γνώση της συσκευής, μόνο υπό την επίβλεψη ατόμου που είναι υπεύθυνο για την ασφάλειά τους, ή εάν έχουν λάβει οδηγίες για την ασφαλή χρήση της συσκευής και έχουν επίγνωση των κινδύνων που συνδέονται με τη λειτουργία της. Τα παιδιά δεν πρέπει να παίζουν με τη συσκευή. Ο καθαρισμός και η συντήρηση της συσκευής δεν πρέπει να

γίνονται από παιδιά, εκτός εάν είναι άνω των 8 ετών και οι δραστηριότητες αυτές εκτελούνται υπό επίβλεψη.

6. Αφού ολοκληρώσετε τη χρήση του προϊόντος να θυμάστε πάντα να αφαιρείτε απαλά το φως από την πρίζα κρατώντας την πρίζα με το χέρι σας. Μην χρησιμοποιείτε τη συσκευή εάν το καλώδιο τροφοδοσίας είναι κατεστραμμένο.

7. Μην βάζετε ποτέ το φως ή ολόκληρη τη συσκευή στο νερό. Ποτέ μην εκθέτετε το προϊόν σε ατμοσφαιρικές συνθήκες, όπως απευθείας ηλιακό φως ή βροχή, κ.λπ.. Ποτέ μην χρησιμοποιείτε το προϊόν σε συνθήκες υγρασίας.

8. Μην χρησιμοποιείτε ποτέ το προϊόν εάν έχει πέσει ή έχει καταστραφεί με οποιονδήποτε άλλο τρόπο ή εάν δεν λειτουργεί σωστά. Μην προσπαθήσετε να επισκευάσετε μόνοι σας το ελαττωματικό προϊόν γιατί μπορεί να προκληθεί ηλεκτροπληξία. Πάντα να στρέφετε τη συσκευή που έχει υποστεί ζημιά σε ένα επαγγελματικό σημείο σέρβις για να την επισκευάσετε. Όλες οι επισκευές μπορούν να γίνουν μόνο από εξουσιοδοτημένους επαγγελματίες σέρβις. Η επισκευή που έγινε λανθασμένα μπορεί να προκαλέσει επικίνδυνες καταστάσεις για τον χρήστη.

9. Μην τοποθετείτε ποτέ το προϊόν πάνω ή κοντά σε ζεστές ή ζεστές επιφάνειες ή συσκευές κουζίνας όπως ο ηλεκτρικός φούρνος ή ο καυστήρας αερίου.

10. Μην χρησιμοποιείτε ποτέ το προϊόν κοντά σε εύφλεκτα.

11. Μην αφήνετε ποτέ το προϊόν συνδεδεμένο στην πηγή ρεύματος χωρίς επίβλεψη. Ακόμη και όταν η χρήση διακόπτεται για μικρό χρονικό διάστημα, απενεργοποιήστε το από το δίκτυο, αποσυνδέστε το ρεύμα.

12. Προκειμένου να παρέχεται πρόσθετη προστασία, συνιστάται η εγκατάσταση συσκευής υπολειμματικού ρεύματος (RCD) στο κύκλωμα ισχύος, με ονομαστική υπολειπόμενη ένταση ρεύματος όχι μεγαλύτερη από 30 mA. Επικοινωνήστε με έναν επαγγελματία ηλεκτρολόγο για αυτό το θέμα.

13. Μην χρησιμοποιείτε ποτέ αυτή τη συσκευή κοντά σε νερό, π.χ.: Κάτω από ντους, σε μπανιέρα ή πάνω από νεροχύτη γεμάτο με νερό.

 14. Εάν χρησιμοποιείτε τη συσκευή στο μπάνιο μετά τη χρήση, αφαιρέστε το φως από την πρίζα, γιατί η εγγύτητα με το νερό ενέχει κίνδυνο, ακόμα κι αν η συσκευή είναι απενεργοποιημένη.

15. Μην αφήνετε τη συσκευή να βραχεί. Εάν η συσκευή πέσει στο νερό, αφαιρέστε αμέσως το φως από την πρίζα. Εάν η συσκευή είναι τροφοδοτημένη, μην βάζετε τα χέρια σας στο νερό. Αναθέστε τον έλεγχο της συσκευής σε εξειδικευμένο ηλεκτρολόγο πριν τη χρησιμοποιήσετε ξανά.

16. Μην αγγίζετε τη συσκευή ή το τροφοδοτικό με βρεγμένα χέρια.

17. Μην χρησιμοποιείτε ποτέ τη συσκευή σε δωμάτια με υψηλή υγρασία – μπάνιο, ντους, κολύμπι

πισίνες κ.λπ. Η υγρασία μπορεί να προκαλέσει βραχυκύκλωμα και να προκαλέσει ζημιά στη συσκευή.

18. Μην συνδέετε τη συσκευή στη συσκευή αυτόματης μεταγωγής, για παράδειγμα συσκευή ελέγχου θερμοκρασίας ή χρονοδιακόπτης.

19. Εύφλεκτα υλικά, για παράδειγμα έπιπλα, κλινοσκεπάσματα, χαρτί, ρούχα, κουρτίνες πρέπει

να διατηρείται τουλάχιστον ένα μέτρο από τη συσκευή.

20. Οι επιφάνειες θέρμανσης μπορούν να θερμανθούν σε θερμοκρασία 60°C ή μεγαλύτερη. Η συσκευή πρέπει να βρίσκεται σε μέρος όπου δεν έχουν πρόσβαση τα παιδιά και τα ζώα.

21. Η συσκευή δεν προορίζεται για εγκατάσταση ή χρήση σε οχήματα.

22. Ορισμένα μέρη στο εσωτερικό της συσκευής μπορεί να είναι ζεστά ή να προκαλέσουν σπινθήρες. Μην χρησιμοποιείτε τη συσκευή σε χώρους όπου χρησιμοποιείται ή αποθηκεύεται βενζίνη, χρώματα ή άλλα εύφλεκτα υλικά.

23. Η συσκευή δεν πρέπει να βρίσκεται ακριβώς κάτω από μια πρίζα.

24. Μην καλύπτετε τη συσκευή και μην τοποθετείτε αντικείμενα πάνω της ενώ λειτουργεί. Μην χρησιμοποιείτε το συσκευή για το στέγνωμα των ρούχων.



"Προσοχή καυτή επιφάνεια" - Η θερμοκρασία των προσβάσιμων επιφανειών μπορεί να είναι υψηλότερη όταν ο εξοπλισμός βρίσκεται σε λειτουργία, πράγμα που σημαίνει ότι τα στοιχεία του περιβλήματος ζεσταίνονται κατά τη λειτουργία, ΠΡΟΣΟΧΗ !!!



**ΠΡΟΕΙΔΟΠΟΙΗΣΗ:** Για να αποφύγετε την υπερθέρμανση - μην καλύπτετε τη θερμάστρα. Η συσκευή δεν πρέπει να καλύπτεται με ρούχα, κουβέρτες και άλλα κλωστοϋφαντουργικά προϊόντα που θα μπορούσαν να προκαλέσουν ανάφλεξη.

### ΠΡΟΕΙΔΟΠΟΙΗΣΕΙΣ:

- Μην χρησιμοποιείτε αυτή τη θερμάστρα σε μικρούς χώρους όπου υπάρχουν άτομα που δεν μπορούν να τα αφήσουν μόνα τους, εκτός εάν εξασφαλίζεται συνεχής επίβλεψη.
- Για να μειώσετε τον κίνδυνο πυρκαγιάς, κρατήστε υφάσματα, κουρτίνες ή άλλα εύφλεκτα υλικά τουλάχιστον 1 m μακριά από την έξοδο αέρα του θερμαντήρα.

### ΣΥΝΑΡΜΟΛΟΓΗΣΗ

1. Πριν από τη χρήση του θερμαντήρα, οι τροχοί (7) που παρέχονται χωριστά στο κουτί, πρέπει να τοποθετηθούν στη συσκευή. Τοποθετήστε τη συσκευή προσεκτικά ανάποδα.
2. Πιέστε τον τροχό (7) στην τρύπα – δείτε το σχήμα Γ. Στη συνέχεια, τοποθετήστε τη βίδα (9) στη στρογγυλή οπή της βάσης των τροχών και βιδώστε τη σφιχτά με ένα κατσαβίδι.
3. Επαναλάβετε για τη βάση του δευτέρου τροχού.
4. Γυρίστε τη συσκευή με τη σωστή κατεύθυνση προς τα πάνω.

### ΠΡΙΝ ΤΗΝ ΠΡΩΤΗ ΧΡΗΣΗ

1. Μην χρησιμοποιείτε τη θερμάστρα εκτός εάν και οι δύο βάσεις με τους τροχούς είναι σωστά συναρμολογημένες.
2. Μην τοποθετείτε τη συσκευή σε χαλιά που έχουν πολύ ψηλό πέλσο. Βεβαιωθείτε ότι η συσκευή δεν βρίσκεται κοντά σε κουρτίνες ή έπιπλα, καθώς αυτό μπορεί να δημιουργήσει κίνδυνο πυρκαγιάς.
3. Τοποθετήστε τη συσκευή σε επίπεδη, επίπεδη επιφάνεια.
4. Πάντα να απασυνδέετε τη συσκευή από την πρίζα πριν τη μετακινήσετε από τη μια θέση στην άλλη.

### ΠΡΟΕΙΔΟΠΟΙΗΣΕΙΣ:

1. Είναι φυσιολογικό όταν οι θερμάστρες ανάβουν για πρώτη φορά ή όταν ανάβουν αφού δεν έχουν χρησιμοποιηθεί για μεγάλο χρονικό διάστημα, τα στοιχεία θέρμανσης μπορεί να αναδίδουν κάποια μυρωδιά και αναθυμιάσεις. Η μυρωδιά και οι αναθυμιάσεις θα εξαφανιστούν μετά από σύντομο χρονικό διάστημα λειτουργίας.
2. Προκειμένου να αποφευχθεί ένας κίνδυνος λόγω ακούσιας επαναφοράς της θερμικής διακοπής, αυτή η συσκευή δεν πρέπει να τροφοδοτείται μέσω εξωτερικής συσκευής μεταγωγής, όπως χρονοδιακόπτη, ή να συνδέεται σε κύκλωμα που ενεργοποιείται και απενεργοποιείται τακτικά από το βοηθητικό δίκτυο.
3. Μην χρησιμοποιείτε αυτή τη θερμάστρα σε μικρούς χώρους όταν βρίσκονται σε αυτά άτομα που δεν μπορούν να φύγουν μόνα τους από το δωμάτιο, εκτός εάν παρέχεται συνεχής επίβλεψη.

Περιγραφή συσκευής: Θερμοσίφωνας - δείτε το σχήμα Α

1. Λαβή
2. Πλέγμα εξόδου αέρα
3. Ενδεικτική λυχνία
4. Κουμπί θέρμοστάτη
5. Κουμπί θέρμανσης
6. Αποθήκευση καλωδίου ρεύματος
7. Τροχοί
8. Θερμοστάτης θέση OFF
9. Βίδες για τη συναρμολόγηση της βάσης του τροχού

### ΛΕΙΤΟΥΡΓΙΑ

1. Τοποθετήστε τη συσκευή σε όρθια θέση σε επίπεδη και σταθερή επιφάνεια με απόσταση 1 μέτρο από οποιοδήποτε άλλο αντικείμενο.
2. Βεβαιωθείτε ότι το κουμπί θέρμανσης (5) είναι στη θέση απενεργοποίησης και ο θερμοστάτης είναι στη θέση απενεργοποίησης (8).

Συνδέστε τη συσκευή σε κατάλληλη πρίζα.

3. Η συσκευή λειτουργεί όταν τόσο το κουμπί θέρμανσης (5) όσο και το κουμπί θερμοστάτη (4) είναι ενεργά. Η ενδεικτική λυχνία (3) δεν ανάβει με κόκκινο χρώμα όταν είναι συνδεδεμένη στην πρίζα, ανάβει όταν η θερμάστρα θερμαίνεται.

Ενεργοποιήστε τη συσκευή σε δύο βήματα:

- 3α. Γυρίστε το κουμπί θέρμανσης (5) στη θέση:

I – σημαίνει ισχύς θέρμανσης 1000W ή II – σημαίνει ισχύς θέρμανσης 2000W

3β. Περιστρέψτε το κουμπί του θερμοστάτη (4) τελείως προς τη φορά των δεικτών του ρολογιού στη μέγιστη ρύθμιση. Όταν επιτευχθεί η επιθυμητή θερμοκρασία δωματίου, το κουμπί του θερμοστάτη (4) πρέπει να περιστρέφεται αργά αριστερόστροφα μέχρι να ακουστεί το κλικ του θερμοστάτη όταν ο σβήνει και η ενδεικτική λυχνία (3) να σβήσει. Μετά από αυτό, η συσκευή ήδη διατηρήσει τη θερμοκρασία του αέρα στο δωμάτιο στην καθορισμένη θερμοκρασία ενεργοποιώντας και απενεργοποιώντας αυτόματα. Η κόκκινη ενδεικτική λυχνία (3) θα ανάβει και θα σβήνει κατά διαστήματα όταν ο θερμαντήρας θερμαίνεται.

4. Για να απενεργοποιήσετε πλήρως τη συσκευή, γυρίστε το κουμπί θέρμανσης (5) στη θέση μηδέν και το κουμπί του θερμοστάτη (4) στη θέση απενεργοποίησης (8), τότε η ενδεικτική λυχνία (3) θα σβήσει επίσης.

### ΣΥΣΚΕΥΕΣ ΑΣΦΑΛΕΙΑΣ

ΠΡΟΣΤΑΣΙΑ ΥΠΕΡΘΕΡΜΑΝΣΗΣ Αυτός ο θερμαντήρας προστατεύεται με μια συσκευή διακοπής προστασίας από υπερθέρμανση που την

απενεργοποιεί αυτόματα εάν υπερθερμαίνεται. Η υπερθέρμανση μπορεί να προκληθεί από παρεμπόδιση της εισόδου αέρα στο πίσω μέρος του καλοριφέρ ή στη σχάρα στο μπροστινό μέρος. Εάν συμβεί αυτό, αποσυνδέστε τη θερμάστρα από την πρίζα και αφήστε την να κρυώσει για 30 λεπτά. Αφαιρέστε τυχόν εμπόδια και ενεργοποιήστε ξανά τη θερμάστρα. Η θερμάστρα πρέπει να λειτουργεί κανονικά. Εάν το πρόβλημα παραμένει, επικοινωνήστε με τον πωλητή λιανικής.

**ΔΙΑΚΟΠΤΗΣ ΑΣΦΑΛΕΙΑΣ TIP-OVER** Ο θερμαντήρας είναι εφοδιασμένος με διακόπτη διακοπής ασφαλείας για να απενεργοποιήσετε τη θέρμανση σε περίπτωση ανατροπής. Εάν η θερμάστρα ανατραπεί και ενεργοποιηθεί ο διακόπτης απενεργοποίησης, απενεργοποιήστε τη θερμάστρα στην πρίζα και προσέξτε ΕΚΤΡΕΙΑ όταν σηκώνετε τη θέρμανση όρθια καθώς θα είναι ακόμα ζεστή. Επιθεωρήστε τη θερμάστρα για ζημιές ειδικά στα θερμαντικά στοιχεία και το καλώδιο τροφοδοσίας. Εάν είναι ορατή οποιαδήποτε ζημιά, μη θέτετε σε λειτουργία τη θερμάστρα.

#### ΚΑΘΑΡΙΣΜΟΣ ΚΑΙ ΣΥΝΤΗΡΗΣΗ

Βεβαιωθείτε ότι η συσκευή δεν είναι ζεστή. Βγάλτε το φιλ από την πρίζα πριν τον καθαρισμό. Διατηρείτε τα πλέγματα εισόδου και εξόδου καθαρά. Καθαρίστε το εξωτερικό της θερμάστρας σκουπίζοντας με ένα υγρό πανί και σκουπίστε με ένα στεγνό πανί. Μην χρησιμοποιείτε απορρυπαντικά ή λειαντικά και μην αφήνετε νερό να εισχωρήσει στη θερμάστρα. Μην βυθίζετε τη συσκευή σε νερό. Συσκευάστε τη συσκευή σε τάντα για προστασία από τη σκόνη. Αποθηκεύστε το σε δροσερό, ξηρό μέρος μέχρι την επόμενη χρήση.

#### ΤΕΧΝΙΚΑ ΔΕΔΟΜΕΝΑ

Τάση: 220-240V ~50/60Hz

Ισχύς: 1800-2000W

 φροντίζουμε το φυσικό περιβάλλον. Παρακαλούμε να πετάτε τις συσκευασίες από χαρτόνι στον κάδο ανακύκλωσης απορριμμάτων χαρτιού. Τις σακούλες από πολυαιθυλένιο (PE), απορρίψτε τις στον κάδο ανακύκλωσης πλαστικών. Η φθαρμένη συσκευή πρέπει να απορρίπτεται στο κατάλληλο σημείο, εξαιτίας των επικίνδυνων στοιχείων που περιέχει και τα οποία μπορεί να αποτελέσουν απειλή για το περιβάλλον. Η ηλεκτρική συσκευή πρέπει να απορρίπτεται με τέτοιο τρόπο ώστε να περιοριστεί η επαναχρησιμοποίηση της. Εάν στη συσκευή βρίσκονται μπαταρίες, αυτές πρέπει να αφαιρεθούν και να πεταχθούν σε ξεχωριστό κάδο.

## NEDERLANDS

### VEILIGHEIDSVORWAARDEN BELANGRIJKE INSTRUCTIES INZAKE VEILIGHEID VAN GEBRUIK LEES AANDACHTIG DOOR EN BEWAAR VOOR TOEKOMSTIGE REFERENTIE

De garantievoorwaarden zijn anders als het apparaat voor commerciële doeleinden wordt gebruikt.

1. Voor gebruik van het product, lees aandachtig en volg altijd de volgende instructies. De fabrikant is niet verantwoordelijk voor eventuele schade als gevolg van misbruik.
2. Het product mag alleen binnenshuis worden gebruikt. Gebruik het product niet voor een doel dat niet compatibel is met de toepassing ervan.
3. De toepasselijke spanning is 220-240V, ~50Hz. Om veiligheidsredenen is het niet gepast om meerdere apparaten op één stopcontact aan te sluiten.
4. Wees voorzichtig bij gebruik in de buurt van kinderen. Laat kinderen niet met het product spelen. Laat kinderen of mensen die het apparaat niet kennen het apparaat niet zonder toezicht gebruiken.
5. **WAARSCHUWING:** Dit apparaat mag worden gebruikt door kinderen ouder dan 8 jaar en personen met verminderde fysieke, zintuiglijke of mentale vermogens, of personen zonder ervaring of kennis van het apparaat, alleen onder toezicht van een persoon die verantwoordelijk is voor hun veiligheid, of als ze zijn geïnstrueerd over het veilige gebruik van het apparaat en op de hoogte zijn van de gevaren die aan het gebruik ervan zijn verbonden. Kinderen mogen niet met het apparaat spelen. Reiniging en onderhoud van het apparaat mogen niet worden uitgevoerd door kinderen, tenzij ze ouder zijn dan 8 jaar en deze activiteiten onder toezicht worden uitgevoerd.
6. Als u klaar bent met het gebruik van het product, denk er dan altijd aan om de stekker voorzichtig uit het stopcontact te halen terwijl u het stopcontact met uw hand vasthoudt. Gebruik het apparaat niet als het netsnoer beschadigd is.
7. Steek nooit de stekker of het hele apparaat in het water. Stel het product nooit bloot aan atmosferische omstandigheden zoals direct zonlicht of regen, enz. Gebruik het product nooit in vochtige omstandigheden.
8. Gebruik het product nooit als het gevallen of op een andere manier beschadigd is of als het niet goed werkt. Probeer het defecte product niet zelf te repareren, omdat dit tot een elektrische schok kan leiden. Breng het beschadigde apparaat altijd naar een professionele servicelocatie om het te repareren. Alle reparaties kunnen alleen worden uitgevoerd door geautoriseerde serviceprofessionals. De foutief uitgevoerde reparatie kan voor de gebruiker gevaarlijke situaties opleveren.

9. Plaats het product nooit op of in de buurt van hete of warme oppervlakken of de keukenapparatuur zoals de elektrische oven of gasbrander.
10. Gebruik het product nooit in de buurt van brandbare stoffen.
11. Laat het product nooit zonder toezicht aangesloten op de stroombron. Zelfs als het gebruik voor een korte tijd wordt onderbroken, schakel het dan uit van het netwerk, haal de stekker uit het stopcontact.
12. Om extra bescherming te bieden, wordt aanbevolen om een reststroomapparaat (RCD) in het stroomcircuit te installeren, met een reststroomwaarde van niet meer dan 30 mA. Neem hiervoor contact op met een professionele elektricien.
13. Gebruik dit apparaat nooit in de buurt van water, bijvoorbeeld: onder de douche, in bad of boven een met water gevulde gootsteen.
-  14. Als u het apparaat na gebruik in de badkamer gebruikt, haalt u de stekker uit het stop contact, omdat de nabijheid van water een risico vormt, zelfs als het apparaat is uitgeschakeld.
15. Laat het apparaat niet nat worden. Als het apparaat in het water valt, trek dan onmiddellijk de stekker uit het stopcontact. Als het apparaat van stroom wordt voorzien, mag u uw handen niet in het water steken. Laat het apparaat controleren door een gekwalificeerde elektricien voordat u het opnieuw gebruikt.
16. Raak het apparaat of de voedingsadapter niet aan met natte handen.
17. Gebruik het apparaat nooit in ruimtes met een hoge luchtvochtigheid – badkamer, doucheruimte, zwemmen  
zwembaden enz. De vochtigheid kan kortsluiting veroorzaken en het apparaat beschadigen.
18. Sluit het apparaat bijvoorbeeld niet aan op het automatische schakelapparaat temperatuurregelapparaat of tijdschakelaar.
19. Brandbare materialen, bijvoorbeeld meubels, beddengoed, papier, kleding, gordijnen moeten ten minste één meter van het apparaat worden gehouden.
20. De verwarmingsoppervlakken kunnen opwarmen tot een temperatuur van 60°C of hoger. Het apparaat moet zich op een plaats bevinden waar kinderen en dieren geen toegang hebben.
21. Het apparaat is niet bedoeld om in voertuigen te worden geïnstalleerd of gebruikt.
22. Sommige onderdelen in het apparaat kunnen heet zijn of vonken veroorzaken. Gebruik het apparaat niet op plaatsen waar benzine, verf of andere brandbare materialen worden gebruikt of opgeslagen.
23. Het apparaat mag niet direct onder een stopcontact worden geplaatst.
24. Dek het apparaat niet af en plaats er geen voorwerpen op terwijl het in werking is. Gebruik niet de apparaat om kleding te drogen.



"Let op Hot Surface" - De temperatuur van toegankelijke oppervlakken kan hoger zijn wanneer de apparatuur in gebruik is, wat betekent dat de behuizingselementen heet worden tijdens het gebruik, LET OP!!!



**WAARSCHUWING:** Om oververhitting te voorkomen - de kachel niet afdekken. Het apparaat mag niet worden afgedekt met kleding, dekens en andere textielproducten die ontstekingen kunnen veroorzaken.

#### WAARSCHUWINGEN:

- Gebruik deze kachel niet in kleine ruimtes waar mensen zijn die deze niet alleen kunnen verlaten, tenzij er constant toezicht is.
- Houd textiel, gordijnen of andere brandbare materialen op minstens 1 m afstand van de luchtuitlaat van de verwarming om het risico op brand te verkleinen.

## VERGADERING

1. Alvorens de verwarming te gebruiken, moeten de wielen (7) die afzonderlijk in de doos worden geleverd, op het apparaat worden gemonteerd. Plaats het apparaat voorzichtig ondersteboven.
2. Druk wiel (7) in het gat – zie figuur C. Plaats vervolgens de schroef (9) in het ronde gat van de wielbasis en draai deze stevig vast met een schroevendraaier.
3. Herhaal dit voor de basis van het tweede wiel.
4. Draai het apparaat met de goede kant naar boven.

## VOOR HET EERSTE GEBRUIK

1. Gebruik de verwarming niet tenzij beide onderstellen met wielen correct zijn gemonteerd.
2. Plaats het apparaat niet op tapijten met een zeer hoge pool. Zorg ervoor dat het apparaat niet in de buurt van gordijnen of meubels staat, dit kan brandgevaar opleveren.
3. Plaats het apparaat op een vlakke, vlakke ondergrond.
4. Koppel het apparaat altijd los voordat u het van de ene locatie naar de andere verplaatst.

## WAARSCHUWINGEN:

1. Het is normaal wanneer de verwarmingselementen voor het eerst worden ingeschakeld of wanneer ze worden ingeschakeld nadat ze lange tijd niet zijn gebruikt, dat de verwarmingselementen wat geur en dampen kunnen afgeven. De geur en dampen verdwijnen na een korte gebruikstijd.
2. Om gevaar door onbedoeld resetten van de thermische beveiliging te voorkomen, mag dit apparaat niet worden gevoed via een extern schakelapparaat zoals een timer of worden aangesloten op een circuit dat regelmatig wordt in- en uitgeschakeld door het nutsbedrijf.
3. Gebruik deze kachel niet in kleine ruimtes waar personen aanwezig zijn die niet in staat zijn om de ruimte zelfstandig te verlaten, tenzij er constant toezicht is.

Apparaatbeschrijving: Convectiverwarming – zie afbeelding A

- |  |                            |
|--|----------------------------|
| 1. Handgreep                               | 2. Luchtuitlaatrooster     |
| 3. Indicatielampje                         | 4. Thermostaatknop         |
| 5. Verwarmingsknop                         | 6. Opbergvak voor netsnoer |
| 7. Wielen                                  | 8. Thermostaat UIT-stand   |
| 9. Schroeven voor montage van de wielbasis |                            |

## OPERATIE

1. Plaats het apparaat rechtop op een vlak en stabiel oppervlak met een afstand van 1 meter tot andere objecten.
2. Zorg ervoor dat de verwarmingsknop (5) in de uit-stand staat en de thermostaat in de uit-stand (8). Steek de stekker van het apparaat in een geschikt stopcontact.
3. Het apparaat werkt wanneer zowel de verwarmingsknop (5) als de thermostaatknop (4) actief zijn. Het indicatielampje (3) brandt niet rood als de stekker in het stopcontact zit, maar brandt als de heater aan het opwarmen is.

Schakel het apparaat in twee stappen in:

- 3a. Draai de verwarmingsknop (5) in stand:  
I – betekent verwarmingsvermogen 1000W of II – betekent verwarmingsvermogen 2000W
  - 3b. Draai de thermostaatknop (4) helemaal met de klok mee naar de maximale stand. Wanneer de gewenste kamertemperatuur is bereikt, moet de thermostaatknop (4) langzaam tegen de klok in worden gedraaid totdat de thermostaat hoorbaar uitklikt en het indicatielampje (3) uitgaat. Hierna houdt het apparaat de luchttemperatuur in de ruimte op de ingestelde temperatuur door automatisch aan en uit te schakelen. Het rode indicatielampje (3) zal met tussenpozen aan en uit gaan als de heater aan het opwarmen is.
4. Om het apparaat volledig uit te schakelen, draait u de verwarmingsknop (5) naar de nulstand en de thermostaatknop (4) naar de uitstand (8), waarna het indicatielampje (3) ook uitgaat.

## VEILIGHEIDSTOESTELLEN

**OVERVERHITTINGSBESCHERMING** Deze heater is beveiligd met een oververhittingsbeveiliging die hem automatisch uitschakelt als hij oververhit raakt. Oververhitting kan worden veroorzaakt door verstopping van de luchtinlaten aan de achterkant van de kachel of de grill aan de voorkant. Haal in dat geval de stekker uit het stopcontact en laat deze 30 minuten afkoelen. Verwijder alle obstakels en zet de verwarming weer aan. De verwarming zou normaal moeten werken. Neem contact op met uw detailhandelaar als het probleem aanhoudt.

**KANTELBEVEILIGINGSSCHAKELAAR** De heater is voorzien van een veiligheidsschakelaar om de heater uit te schakelen als deze omvalt. Als de verwarmers is omgestoten en de uitschakelschakelaar wordt geactiveerd, zet de verwarmers dan uit bij het stopcontact en wees **UITERST** voorzichtig wanneer u de verwarmers rechtop zet, aangezien deze nog steeds heet zal zijn. Inspecteer de verwarming op schade, met name aan de verwarmingselementen en het snoer. Gebruik de verwarming niet als er enige schade zichtbaar is.

## REINIGING EN ONDERHOUD

Zorg ervoor dat het apparaat niet heet is. Haal voor het schoonmaken de stekker uit het stopcontact. Houd de inlaat- en uitlaatroosters schoon. Reinig de buitenkant van de kachel door deze af te vegen met een vochtige doek en op te poetsen met een droge doek. Gebruik geen schoonmaak- of schuurmiddelen en laat geen water in de kachel komen. Dompel het apparaat niet onder in water. Verpak het apparaat in een tas om het tegen stof te beschermen. Bewaar het op een koele, droge plaats tot het volgende gebruik.

## TECHNISCHE DATA

Spanning: 220-240V ~50/60Hz

Vermogen: 1800-2000W



We geven om het milieu. We vragen u om de kartonnen verpakkingen te storten bij het oud papier. Polyethyleen zakken (PE) storten in de container voor plastic. Versleten apparatuur afgeven bij het juiste verzamelpunt, als in het apparaat gevaarlijke elementen zitten kan dat een bedreiging zijn voor het milieu. Elektrisch apparaat moet worden gerecycled om het hergebruik te verminderen. Als in het apparaat batterijen zitten, horen die verwijderd te worden en apart af te worden gegeven bij het juiste verzamelpunt.

## VARNOSTNI POGOJI POMEMBNA NAVODILA O VARNOSTI UPORABE PROSIMO, DA GA POZORNO PREBERITE IN HRANITE ZA PRIHODNJO REFERENCO

Garancijski pogoji so drugačni, če se naprava uporablja v komercialne namene.

1. Pred uporabo izdelka pozorno preberite in vedno upoštevajte naslednja navodila. Proizvajalec ne odgovarja za kakršno koli škodo zaradi kakršne koli napačne uporabe.
2. Izdelek se uporablja samo v zaprtih prostorih. Izdelka ne uporabljajte za kakršne koli namene, ki niso združljivi z njegovo uporabo.
3. Ustrezna napetost je 220-240V, ~50Hz. Iz varnostnih razlogov ni primerno priključiti več naprav na eno vtičnico.
4. Bodite previdni pri uporabi v bližini otrok. Ne dovolite otrokom, da se igrajo z izdelkom. Ne dovolite otrokom ali osebam, ki naprave ne poznajo, da jo uporabljajo brez nadzora.
5. OPOZORILO: To napravo lahko uporabljajo otroci, starejši od 8 let in osebe z zmanjšanimi fizičnimi, senzoričnimi ali duševnimi zmoglostmi ali osebe brez izkušenj ali znanja o napravi, le pod nadzorom osebe, ki je odgovorna za njihovo varnost, oz. če so bili poučeni o varni uporabi naprave in se zavedajo nevarnosti, povezanih z njenim delovanjem. Otroci se z napravo ne smejo igrati. Čiščenja in vzdrževanja naprave ne smejo izvajati otroci, razen če so starejši od 8 let in se te dejavnosti izvajajo pod nadzorom.
6. Ko končate z uporabo izdelka, vedno ne pozabite nežno odstraniti vtiča iz električne vtičnice, držite vtičnico z roko. Naprave ne uporabljajte, če je napajalni kabel poškodovan.
7. Nikoli ne dajajte vtiča ali celotne naprave v vodo. Izdelka nikoli ne izpostavljajte atmosferskim razmeram, kot so neposredna sončna svetloba ali dež itd.. Izdelka nikoli ne uporabljajte v vlažnih pogojih.
8. Izdelka nikoli ne uporabljajte, če je padel na tla ali je bil kakor koli drugače poškodovan ali če ne deluje pravilno. Ne poskušajte sami popraviti pokvarjenega izdelka, ker lahko povzroči električni udar. Poškodovano napravo vedno obrnite na strokovno servisno mesto, da jo popravite. Vsa popravila lahko opravijo samo pooblaščenji serviserji. Nepravilno opravljeno popravilo lahko povzroči nevarne situacije za uporabnika.
9. Izdelka nikoli ne postavljajte na ali blizu vročih ali toplih površin ali kuhinjskih naprav, kot je električna pečica ali plinski gorilnik.
10. Izdelka nikoli ne uporabljajte v bližini vnetljivih snovi.
11. Izdelka nikoli ne puščajte priključenega na vir napajanja brez nadzora. Tudi ko je uporaba za kratek čas prekinjena, jo izklopite iz omrežja, izključite napajanje.
12. Za zagotovitev dodatne zaščite je priporočljiva namestitev naprave za diferencialni tok (RCD) v napajalni tokokrog z nazivno vrednostjo preostalega toka največ 30 mA. V tej zadevi se obrnite na profesionalnega električarja.
13. Te naprave nikoli ne uporabljajte blizu vode, na primer: pod tušem, v kadi ali nad umivalnikom, napolnjenim z vodo.
14. Če napravo uporabljate v kopalnici po uporabi izvlomite vtič iz vtičnice vtičnico, ker bližina vode predstavlja tveganje, tudi če je naprava izklopljena.
15. Ne dovolite, da se naprava zmoči. Če naprava pade v vodo, takoj izvlomite vtič iz vtičnice. Če je naprava napajana, ne polagajte rok v vodo. Pred ponovno uporabo naj napravo pregleda usposobljen električar.
16. Naprave ali napajalnika se ne dotikajte z mokrimi rokami.
17. Naprave nikoli ne uporabljajte v prostorih z visoko vlažnostjo – kopalnica, tuš, kopanje bazeni itd. Vlaga lahko povzroči kratek stik in poškoduje napravo.
18. Naprave ne priključujte na primer na avtomatsko preklopno napravo naprava za uravnavanje temperature ali časovno stikalo.
19. Vnetljivi materiali, na primer pohištvo, posteljnina, papir, oblačila, zavese naj držite vsaj en meter od naprave.
20. Grelne površine se lahko segrejejo na temperaturo 60°C ali več. Naprava naj bo na



mestu, do katerega otroci in živali nimajo dostopa.

21. Naprava ni namenjena za namestitvev ali uporabo v vozilih.

22. Nekateri deli v notranjosti naprave so lahko vroči ali povzročijo iskrenje. Naprave ne uporabljajte na mestih, kjer se uporabljajo ali shranjujejo bencin, barve ali drugi vnetljivi materiali.

23. Naprava ne sme biti nameščena neposredno pod vtičnico.

24. Med delovanjem naprave ne pokrivajte in nanjo ne postavljajte nobenih predmetov. Ne uporabljajte naprava za sušenje oblačil.



»Pozor, vroča površina« – temperatura dostopnih površin je lahko višja, ko je oprema v njej delovanje, kar pomeni, da se elementi ohišja med delovanjem segrejejo, **BÓDITE PREVIDNI !!!**



**OPOZORILO:** Da se izognete pregrevanju - ne pokrivajte grelnika. Naprave ne smete prekrivati oblačila, odeje in drugi tekstilni izdelki, ki bi lahko povzročili vžig.

### OPOZORILA:

- Tega grelnika ne uporabljajte v majhnih prostorih, kjer so ljudje, ki jih ne morejo zapustiti sami, razen če je zagotovljen stalni nadzor.
- Da zmanjšate nevarnost požara, naj bodo tekstil, zavese ali drugi vnetljivi materiali vsaj 1 m oddaljeni od izhoda zraka grelnika.

### SKUPŠČINA

1. Pred uporabo grelnika je treba na napravo namestiti kolesa (7), ki so priložena ločeno v škatli. Napravo previdno postavite na glavo.
2. Pritisnite kolesce (7) na luknjo – glejte sliko C. Nato postavite vijak (9) v okroglo luknjo podnožja koles in ga trdno privijte z izvijačem.
3. Ponovite za podnožje drugega kolesa.
4. Obrnite napravo v pravo smer.

### PRED PRVO UPORABO

1. Ne uporabljajte grelnika, če obe podstavki s kolesi nista pravilno sestavljeni.
2. Naprave ne postavljajte na preproge z zelo visokimi dlakami. Prepričajte se, da naprava ni v bližini zaves ali pohištva, saj lahko pride do požara.
3. Napravo postavite na ravno, ravno površino.
4. Preden napravo premaknete z ene lokacije na drugo, jo vedno odklopite.

### OPOZORILO:

1. Običajno je, da lahko grelni elementi oddajajo nekaj vonja in hlapov, ko grelnike vklopite prvič ali ko jih vklopite po daljšem neuporabi. Vonj in hlapci izginejo po kratkem času delovanja.
2. Da bi se izognili nevarnosti zaradi nenamerne ponastavitve termičnega izklopa, te naprave ne smete napajati prek zunanje preklopne naprave, kot je časovnik, ali priključiti na tokokrog, ki ga redno vkaplja in izkaplja pripomoček.
3. Tega grelnika ne uporabljajte v majhnih prostorih, če so v njih osebe, ki ne morejo same zapustiti prostora, razen če je zagotovljen stalni nadzor.

Opis naprave: Konvektorski grelnik – glej sliko A

1. Ročaj
2. Rešetka za izhod zraka
3. Indikatorska lučka
4. Gumb termostata
5. Grelni gumb
6. Prostor za shranjevanje napajalnega kabla
7. Kolesa
8. Izklapljen položaj termostata
9. Vijaki za pritrditev kolesne osnove

### DELOVANJE

1. Napravo postavite pokončno na ravno in stabilno površino z 1 metrsko razdaljo do drugih predmetov.
2. Prepričajte se, da je gumb za grejte (5) v položaju za izklop in termostat v položaju za izklop (8). Napravo priključite v ustrezno vtičnico.
3. Naprava je delovala, ko sta aktivna gumb za ogrevanje (5) in gumb termostata (4). Indikatorska lučka (3) ne sveti rdeče, ko je vtičnica vklopljena, sveti, ko grelec greje.  
Napravo vklopite v dveh korakih:  
3a. Obrnite gumb za grejte (5) v položaj:  
I – pomeni grelno moč 1000W ali II – pomeni grelno moč 2000W  
3b. Obrnite gumb termostata (4) do konca v smeri urinega kazalca na največjo nastavitvev. Ko je dosežena zelena sobna temperatura, je treba gumb termostata (4) počasi obračati v nasprotni smeri urinega kazalca, dokler ne zaslišite klika termostata in indikatorska lučka (3) ugasne. Po tem bo naprava s samodejnim vklopom in izklopom vzdrževala temperaturo zraka v prostoru na nastavljeni temperaturi. Rdeča indikatorska lučka (3) se bo med segrevanjem občasno vklopila in ugasnila.
4. Za popoln izklop naprave obrnite gumb za grejte (5) v položaj nič in gumb termostata (4) v položaj za izklop (8), nato se bo ugasnila tudi indikatorska lučka (3).

### VARNOSTNE NAPRAVE

**ZAŠČITA PRED PREGRETIJEM** Ta grelnik je zaščiten z zaščito pred pregrevanjem, ki ga samodejno izklopi, če se pregreje. Pregrevanje je lahko posledica oviranja dovodov zraka na zadnji strani grelnika ali rešetke na sprednji strani. Če se to zgodi, izključite grelnik iz električne vtičnice in pustite, da se ohladi 30 minut. Odstranite vse ovire in ponovno vklopite grelec. Grelnik mora delovati normalno. Če težave ne

morete odpraviti, se obrnite na vašega maloprodajnega prodajalca.

**VARNOSTNO STIKALO PROTI PREKURČANJU** Grelnik je opremljen z varnostnim stikalom za izklop grelnika, če se prevrne. Če se grelnik prevrne in se aktivira stikalo za izklop, izklopite grelec na električni vtičnici in bodite ZELO previdni, ko grelec pravilno postavite, saj bo še vedno vroč. Preglejte grelnik glede poškodb, zlasti grelnih elementov in napajalnega kabla. Če so vidne poškodbe, grelnika ne uporabljajte.

#### ČIŠČENJE IN VZDRŽEVANJE

Prepričajte se, da naprava ni vroča. Pred čiščenjem izvlcite vtič iz vtičnice. Vhodno in izstopno rešetko vzdržujte čisto. Zunanost grelnika očistite tako, da ga obrišete z vlažno krpo in obrišete s suho krpo. Ne uporabljajte nobenih detergentov ali abrazivnih sredstev in ne dovolite, da bi voda prišla v grelec. Naprave ne potaplajte v vodo. Za zaščito pred prahom napravo zapakirajte v vrečko. Do naslednje uporabe ga shranite na hladnem in suhem mestu.

#### TEHNIČNI PODATKI

Napetost: 220-240V ~50/60Hz

Moč: 1800-2000W



Skrbimo za okolje. Kartonska embalaža, prosim darovati na odpadni papir. Polietilenske vreče (PE) mečite v posoda za plastiko. Dotrajane naprave je treba vrniti na ustrezno zborno mesto, ker vsebovane v napravo nevarne elemente lahko predstavljajo nevarnost za okolje. Električna naprava je treba vrniti kakor, da se omeji njegovo ponovno uporabo in izkoriščenost. Če naprava vsebuje baterijo, je treba odstraniti in ločeno dati nazaj na mesta skladiščenja.

### РУССКИЙ

## УСЛОВИЯ БЕЗОПАСНОСТИ ВАЖНЫЕ ИНСТРУКЦИИ ПО БЕЗОПАСНОСТИ ИСПОЛЬЗОВАНИЯ ПОЖАЛУЙСТА, ВНИМАТЕЛЬНО ПРОЧИТАТЕ И СОХРАНИТЕ ДЛЯ БУДУЩЕГО ИСПОЛЬЗОВАНИЯ

Условия гарантии другие, если устройство используется в коммерческих целях.

1. Перед использованием продукта внимательно прочитайте и всегда соблюдайте следующие инструкции. Производитель не несет ответственности за любой ущерб, возникший в результате неправильного использования.
2. Продукт предназначен только для использования в помещении. Не используйте продукт для каких-либо целей, несовместимых с его применением.
3. Применимое напряжение 220-240 В, ~ 50 Гц. Из соображений безопасности не рекомендуется подключать несколько устройств к одной розетке.
4. Пожалуйста, будьте осторожны при использовании рядом с детьми. Не позволяйте детям играть с изделием. Не позволяйте детям или людям, не знакомым с устройством, пользоваться им без присмотра.
5. **ВНИМАНИЕ:** Это устройство может использоваться детьми старше 8 лет и лицами с ограниченными физическими, сенсорными или умственными способностями или лицами, не имеющими опыта или знаний об устройстве, только под наблюдением лица, ответственного за их безопасность, или если они были проинструктированы о безопасном использовании устройства и осведомлены об опасностях, связанных с его эксплуатацией. Дети не должны играть с устройством. Очистку и техническое обслуживание устройства не должны выполнять дети, за исключением случаев, когда они старше 8 лет и эти действия выполняются под присмотром.
6. После того, как вы закончите использовать продукт, не забудьте аккуратно вынуть вилку из розетки, придерживая розетку рукой. Не используйте устройство, если шнур питания поврежден.
7. Никогда не опускайте вилку или все устройство в воду. Никогда не подвергайте изделие воздействию атмосферных явлений, таких как прямые солнечные лучи, дождь и т. д. Никогда не используйте изделие во влажных условиях.
8. Никогда не используйте продукт, если он упал или был поврежден каким-либо другим образом, или если он не работает должным образом. Не пытайтесь отремонтировать неисправный продукт самостоятельно, так как это может привести к поражению электрическим током. Всегда обращайтесь с поврежденным устройством в профессиональный сервисный центр для его ремонта. Все ремонтные работы могут выполняться только авторизованными специалистами сервисной службы. Неправильно выполненный ремонт может привести к возникновению опасных ситуаций для пользователя.
9. Никогда не кладите изделие на горячие или теплые поверхности или кухонные

приборы, такие как электрическая духовка или газовая плита, или близко к ним.

10. Никогда не используйте изделие вблизи горючих материалов.

11. Никогда не оставляйте изделие подключенным к источнику питания без присмотра. Даже когда использование прерывается на короткое время, выключите его из сети, отключите питание.

12. Для обеспечения дополнительной защиты в силовую цепь рекомендуется устанавливать устройство защитного отключения (УЗО) с номинальным током утечки не более 30 мА. Свяжитесь с профессиональным электриком по этому вопросу.

13. Никогда не используйте это устройство вблизи воды, например: под душем, в ванной или над раковиной, наполненной водой.



14. При использовании устройства в ванной после использования выньте вилку из розетки. Розетке, так как близость к воде представляет опасность, даже если устройство выключено.

15. Не допускайте намокания устройства. Если устройство упало в воду, немедленно выньте вилку шнура питания из розетки. Если устройство включено, не опускайте руки в воду. Прежде чем снова использовать устройство, обратитесь к квалифицированному электрику.

16. Не прикасайтесь к устройству или адаптеру питания мокрыми руками.

17. Никогда не используйте прибор в помещениях с повышенной влажностью – ванной, душевой, бассейне, бассейны и т. д. Влажность может вызвать короткое замыкание и привести к повреждению устройства.

18. Не подключайте устройство к автомату переключения, например устройство контроля температуры или таймер.

19. Легковоспламеняющиеся материалы, например мебель, постельное белье, бумагу, одежду, шторы следует находить на расстоянии не менее одного метра от устройства.

20. Нагревательные поверхности могут нагреваться до температуры 60°C и выше. Устройство должно находиться в месте, недоступном для детей и животных.

21. Устройство не предназначено для установки или использования в транспортных средствах.

22. Некоторые детали внутри устройства могут быть горячими или вызывать искрение. Не используйте устройство в местах, где используется или хранится бензин, краски или другие легковоспламеняющиеся материалы.

23. Устройство не должно располагаться непосредственно под розеткой.

24. Не накрывайте устройство и не кладите на него какие-либо предметы во время его работы. Не используйте приспособление для сушки белья.



«Осторожно, горячая поверхность» — температура доступных поверхностей может быть выше, когда оборудование находится в эксплуатации, а это значит, что элементы корпуса во время работы нагреваются, **БУДЬТЕ ОСТОРОЖНЫ!!!**



**ВНИМАНИЕ:** Во избежание перегрева - не накрывайте ТЭН. Устройство нельзя накрывать одежду, одеяла и другие текстильные изделия, которые могут стать причиной воспламенения.

## ПРЕДУПРЕЖДЕНИЯ:

- Не используйте этот обогреватель в небольших помещениях, где есть люди, которые не могут покинуть их одни, если не обеспечен постоянный присмотр.
- Чтобы снизить риск возгорания, держите текстиль, занавески или другие легковоспламеняющиеся материалы на расстоянии не менее 1 м от выхода воздуха из обогревателя.

## СБОРКА

1. Перед использованием нагревателя необходимо установить на устройство колеса (7), поставляемые отдельно в картонной упаковке. Аккуратно переверните устройство.
2. Вдавить колесо (7) в отверстие – см. рис. С. Затем вставить винт (9) в круглое отверстие основания колеса и плотно закрутить отверткой.
3. Повторите для базы второго колеса.
4. Поверните устройство правильной стороной вверх.

## ПЕРЕД ПЕРВЫМ ИСПОЛЬЗОВАНИЕМ

1. Не используйте нагреватель, если оба основания с колесами не собраны правильно.
2. Не ставьте устройство на ковры с очень высоким ворсом. Убедитесь, что устройство не находится близко к шторам или мебели, так как это может привести к пожару.
3. Положите устройство на плоскую ровную поверхность.
4. Всегда отключайте устройство от сети, прежде чем перемещать его из одного места в другое.

## ПРЕДУПРЕЖДЕНИЯ:

1. Это нормально, когда нагреватели включаются в первый раз или после того, как они не использовались в течение длительного периода времени, что нагревательные элементы могут выделять запах и дым. Запах и дым исчезнут после короткого времени работы.
2. Во избежание опасности из-за непреднамеренного сброса термовыключателя это устройство не должно питаться через внешнее коммутационное устройство, такое как таймер, или подключаться к цепи, которая регулярно включается и выключается коммунальной службой.
3. Не используйте этот обогреватель в небольших помещениях, когда в них находятся лица, не способные покинуть помещение самостоятельно, если не обеспечен постоянный присмотр.

Описание устройства: Конвекторный обогреватель – см. рис. А

- |                     |                              |                                   |
|---------------------|------------------------------|-----------------------------------|
| 1. Ручка            | 2. Решетка выхода воздуха    | 3. Индикаторная лампа             |
| 4. Ручка термостата | 5. Ручка нагрева             | 6. Хранение шнура питания         |
| 7. Колеса           | 8. Положение термостата ВКЛ. | 9. Винты для сборки колесной базы |

## ЭКСПЛУАТАЦИЯ

1. Поместите устройство вертикально на плоскую и устойчивую поверхность на расстоянии 1 метра от любых других предметов.
2. Убедитесь, что ручка нагрева (5) находится в выключенном положении, а термостат выключен (8). Вставьте устройство в подходящую розетку.
3. Устройство работает, когда и ручка нагрева (5), и ручка термостата (4) активны. Индикаторная лампа (3) не горит красным светом при включении в розетку, а горит, когда обогреватель работает.

Включите устройство в два этапа:

3а. Поверните ручку нагрева (5) в положение:

I – означает мощность нагрева 1000 Вт или II – означает мощность нагрева 2000 Вт

3б. Полностью поверните ручку термостата (4) по часовой стрелке до максимального значения. Когда желаемая комнатная температура достигнута, ручку термостата (4) следует медленно поворачивать против часовой стрелки, пока не услышите щелчок термостата и не погаснет индикаторная лампа (3). После этого устройство будет поддерживать заданную температуру воздуха в помещении, автоматически включаясь и выключаясь. Красная индикаторная лампа (3) будет периодически включаться и выключаться, когда обогреватель нагревается.

4. Для полного выключения прибора поверните ручку нагрева (5) в нулевое положение, а ручку термостата (4) в положение выключения (8), при этом индикаторная лампа (3) также погаснет.

## УСТРОЙСТВА БЕЗОПАСНОСТИ

**ЗАЩИТА ОТ ПЕРЕГРЕВА** Этот обогреватель защищен устройством отключения защиты от перегрева, которое автоматически отключает его в случае перегрева. Перегрев может быть вызван препятствием для поступления воздуха на задней стороне обогревателя или решеткой на передней панели. В этом случае отключите обогреватель от розетки и дайте ему остыть в течение 30 минут. Устраните препятствие и снова включите обогреватель. Обогреватель должен работать нормально. Если проблема не устранена, обратитесь к своему розничному продавцу.

**ЗАЩИТНЫЙ ВЫКЛЮЧАТЕЛЬ ПРИ ОПРОКИДЫВАНИИ** Нагреватель оснащен защитным выключателем, который отключает нагреватель в случае его опрокидывания. Если нагреватель опрокинут и сработал выключатель, выключите нагреватель в розетке и будьте **КРАЙНЕ** осторожны, устанавливая нагреватель прямо, так как он все еще будет горячим. Осмотрите нагреватель на наличие повреждений, особенно нагревательных элементов и шнура питания. Если видны какие-либо повреждения, не включайте обогреватель.

## ЧИСТКА И ОБСЛУЖИВАНИЕ

Убедитесь, что устройство не горячее. Перед очисткой выньте вилку из розетки. Содержите входную и выходную решетки в чистоте. Очистите нагреватель снаружи, протерев влажной тканью и отполировав сухой тканью. Не используйте моющие средства или абразивы и не допускайте попадания воды в обогреватель. Не погружайте устройство в воду. Упакуйте устройство в пакет для защиты от пыли. Храните его в прохладном, сухом месте до следующего использования.

## ТЕХНИЧЕСКИЕ ДАННЫЕ

Напряжение: 220-240 В ~ 50/60 Гц

Мощность: 1800-2000 Вт

Забываясь об окружающей среде.. Упаковку из картона передайте, пожалуйста, на макулатуру. Полиэтиленовые мешки (PE) выкидать в резервуар для пластмассы. Искоженные устройство надо передать в соответствующую точку хранения, так как находящиеся внутри устройства опасные составляющие могут являться угрозой для окружающей среды. Электрическое устройство надо передать таким образом, чтобы ограничить его повторное употребление и использование. Если в устройстве находятся батареи, их надо вытянуть и передать в точку хранения отдельно. Устройство не выкидать в резервуар для коммунальных отходов!



## KARTA GWARANCYJNA

WARUNKI GWARANCJI obowiązują na terenie Rzeczypospolitej Polskiej

Adler Sp. z o.o. ul. Orдона 2a 01-237 Warszawa zapewnia Użytkownika o dobrej jakości sprzętu, na który wydana jest niniejsza karta gwarancyjna i udziela 24 miesięcznej gwarancji, która liczy się od daty zakupu sprzętu. Usługi gwarancyjne świadczone są po okazaniu prawidłowo wypełnionej karty gwarancyjnej. Wady lub uszkodzenia sprzętu ujawnione w okresie gwarancji usuwane będą bezpłatnie przez Serwis Centralny. W przypadku zakupu sprzętu przez przedsiębiorcę (faktura VAT) okres gwarancji wynosi 12 miesięcy. Powyższy zapis nie dotyczy jednoosobowych działalności gospodarczych, o ile rodzaj zakupionego sprzętu, nie jest związany z profilem prowadzonej działalności gospodarczej – weryfikacja w CEIDG.

W przypadku wymiany rzeczy na nową, albo po dokonaniu istotnej naprawy, okres gwarancji biegnie na nowo od chwili dostarczenia klientowi rzeczy wolnej od wad, lub zwrócenia rzeczy naprawionej. Jeżeli gwarant wymienił część rzeczy, przepis powyższy stosuje się odpowiednio do części wymienionej. Gwarant zobowiązuje się pokryć koszty dostarczenia rzeczy do serwisu na adres wskazany w karcie gwarancyjnej. Jednakże uprawniony z gwarancji powinien zachować rozsądek, wybierając środek transportu. Uprawnionemu z gwarancji nie przysługują od gwaranta zwrot kosztów dostarczenia towaru – rzeczy do naprawy gwarancyjnej, przekraczający ekonomicznie uzasadnione koszty przewozu.

**UWAGA:** Sprzęt przeznaczony jest wyłącznie do użytku domowego. Naprawami gwarancyjnymi nie są objęte czynności związane z odkamienianiem, konserwacją, czyszczeniem urządzenia oraz części i akcesoria ulegające zużyciu przy normalnym użytkowaniu. Gwarancja nie obejmuje mechanicznych uszkodzeń sprzętu oraz wad i uszkodzeń wynikłych wskutek:

- niewłaściwego lub niezgodnego z instrukcją użytkowania, przechowywania i konserwacji;
- ingerencji nieautoryzowanego serwisu, samowolnych napraw, przeróbek i zmian konstrukcyjnych;
- użycia niewłaściwych materiałów eksploatacyjnych.
- uszkodzeń mechanicznych, termicznych, chemicznych i powstałych na skutek przepięcia w sieci.
- karta gwarancyjna jest nieważna bez daty zakupu, pieczęci sprzedającego i kopii dokumentu zakupu.
- gwarancją nie są objęte elementy eksploatacyjne i akcesoria w tym: elementy szklane (np. dzbanki, talerze), sznury przyłączeniowe, sieciowe, żarówki, baterie, nożyki i folie do urządzeń tnących, nasadki miksujące, trzepaki, mieszaki, ssawkoszczotki, rury, węże, kubki miksujące, głowice tnące i sita.

Reklamowany sprzęt jest dostarczany do Serwisu Centralnego przez Klienta w stanie kompletnym i odpowiednio zabezpieczony na czas transportu. Po dokonanej naprawie reklamowany sprzęt odbierany jest z Serwisu Centralnego przez Klienta.

Termin usunięcia wady może zostać wydłużony o czas potrzebny do importu niezbędnych części, nie dłuższy niż 30 dni roboczych. W każdym takim przypadku warsztat serwisowy powiadomi klienta o wydłużeniu terminu naprawy gwarancyjnej. W związku z koniecznością sprowadzenia części zamiennych i poinformuje o nowym terminie usunięcia wady.

W przypadku stwierdzenia usterki należy ją zgłosić w punkcie sprzedaży lub w Serwisie Centralnym, ul. Orдона 2A, 01-237 Warszawa, tel. 728-595-006 lub e-mail: [serwis@adler.com.pl](mailto:serwis@adler.com.pl).

W zgłoszeniu proszę podać swój adres, nr telefonu i opis usterki. Do reklamacji konieczne jest dołączenie kopii dokumentu zakupu.

Gwarancja nie wyłącza ani nie ogranicza oraz nie zawiesza uprawnień kupującego wynikających z przepisów o rękojmi za wady rzeczy sprzedanej.

SERWIS CENTRALNY

01-237 Warszawa ul.Orдона 2A

tel. 728 - 595 - 006

[serwis@adler.com.pl](mailto:serwis@adler.com.pl) [www.adler.com.pl](http://www.adler.com.pl)

.....  
(data sprzedaży)

.....  
(pieczęć sklepu i podpis sprzedawcy)

adnotacje serwisu:



### W trosce o środowisko..

Opakowania kartonowe oraz worki polietylenowe (PE) należy wrzucać do odpowiednich pojemników przeznaczonych do selektywnej zbiórki odpadów komunalnych zgodnie z ich opisem. Jeżeli w urządzeniu znajdują się baterie, należy je wyjąć i osobno oddać do punktu zbierania i składowania. Zużyte urządzenia należy oddać do odpowiedniego punktu zbierania i składowania, gdyż znajdujące się w nim niebezpieczne substancje mogą stanowić zagrożenie dla zdrowia i środowiska. Oznaczenie umieszczone na produkcie wskazuje, że urządzenia nie należy wyrzucać do pojemnika z odpadami komunalnymi.

Zużyty sprzęt elektryczny, to odpady, które zawierają substancje szkodliwe dla ludzi, zwierząt i środowiska. Substancje te mogą doprowadzić do zanieczyszczenia gleby, wody lub powietrza, a poprzez to mogą się dostać do organizmu człowieka i doprowadzić do licznych dolegliwości zdrowotnych, takich jak: zaburzenia wzroku, słuchu, mowy, mogą również doprowadzić do uszkodzenia nerek, wątroby i serca, oraz wywołać choroby skóry. Substancje szkodliwe mogą mieć również niekorzystny wpływ na układ oddechowy i rozrodzić oraz doprowadzić do zmian nowotworowych. Spożycie roślin rosnących na skażonych glebach, oraz produktów powstałych z nich może grozić w/w skutkami zdrowotnymi.



**Urządzenia nie wyrzucać do pojemnika na odpady komunalne !!!!**

## WARUNKI BEZPIECZEŃSTWA WAŻNE INSTRUKCJE DOTYCZĄCE BEZPIECZEŃSTWA UŻYTKOWANIA PROSIMY UWAŻNIE PRZECZYTAĆ I ZACHOWAĆ DO WYKORZYSTANIA W PRZYSZŁOŚCI

Warunki gwarancji są inne, jeśli urządzenie jest wykorzystywane do celów komercyjnych.

1. Przed użyciem produktu przeczytaj uważnie i zawsze postępuj zgodnie z poniższymi instrukcjami. Producent nie ponosi odpowiedzialności za jakiegokolwiek uszkodzenia powstałe w wyniku niewłaściwego użytkowania.
2. Produkt może być używany wyłącznie w pomieszczeniach. Nie używaj produktu do celów niezgodnych z jego zastosowaniem.
3. Obowiązujące napięcie to 220-240V, ~50Hz. Ze względów bezpieczeństwa nie należy podłączać wielu urządzeń do jednego gniazdka elektrycznego.
4. Zachowaj ostrożność podczas używania w pobliżu dzieci. Nie pozwalaj dzieciom bawić się produktem. Nie pozwalaj dzieciom lub osobom nieznającym urządzenia korzystać z niego bez nadzoru.
5. **OSTRZEŻENIE:** To urządzenie może być używane przez dzieci powyżej 8 roku życia oraz osoby o ograniczonych zdolnościach fizycznych, sensorycznych lub umysłowych lub osoby bez doświadczenia lub wiedzy o urządzeniu, wyłącznie pod nadzorem osoby odpowiedzialnej za ich bezpieczeństwo, lub jeśli zostali pouczeni o bezpiecznym użytkowaniu urządzenia i są świadomi zagrożeń związanych z jego obsługą. Dzieci nie powinny bawić się urządzeniem. Czyszczenie i konserwacja urządzenia nie powinny być wykonywane przez dzieci, chyba że ukończyły 8 rok życia i czynności te są wykonywane pod nadzorem.
6. Po zakończeniu używania produktu zawsze pamiętaj o delikatnym wyjęciu wtyczki z gniazdka trzymając gniazdko ręką. Nie używaj urządzenia, jeśli przewód zasilający jest uszkodzony.
7. Nigdy nie wkładaj wtyczki ani całego urządzenia do wody. Nigdy nie wystawiaj produktu na działanie warunków atmosferycznych, takich jak bezpośrednie światło słoneczne lub deszcz itp. Nigdy nie używaj produktu w wilgotnych warunkach.
8. Nigdy nie używaj produktu, jeśli został upuszczony lub uszkodzony w inny sposób lub jeśli nie działa prawidłowo. Nie próbuj samodzielnie naprawiać uszkodzonego produktu, ponieważ może to doprowadzić do porażenia prądem. Uszkodzone urządzenie należy zawsze oddać do profesjonalnego punktu serwisowego w celu naprawy. Wszelkie naprawy mogą być wykonywane wyłącznie przez autoryzowanych serwisantów. Nieprawidłowo wykonana naprawa może spowodować niebezpieczne sytuacje dla użytkownika.
9. Nigdy nie umieszczaj produktu na lub w pobliżu gorących lub ciepłych powierzchni lub urządzeń kuchennych, takich jak piekarnik elektryczny lub palnik gazowy.
10. Nigdy nie używaj produktu w pobliżu materiałów palnych.
11. Nigdy nie pozostawiaj produktu podłączonego do źródła zasilania bez nadzoru. Nawet jeśli korzystanie zostanie przerwane na krótki czas, wyłącz go z sieci, odłącz zasilanie.
12. W celu zapewnienia dodatkowej ochrony zaleca się zainstalowanie w obwodzie zasilania wyłącznika różnicowoprądowego (RCD) o prądzie różnicowym nie większym niż 30 mA. Skontaktuj się w tej sprawie z profesjonalnym elektrykiem.
13. Nigdy nie używaj tego urządzenia w pobliżu wody, np.: pod prysznicem, w wannie lub nad zlewem wypełnionym wodą.



14. W przypadku używania urządzenia w łazience po użyciu należy wyjąć wtyczkę z gniazdka, ponieważ bliskość wody stanowi zagrożenie, nawet jeśli urządzenie jest wyłączone.

15. Nie dopuścić do zamoczenia urządzenia. Jeśli urządzenie wpadnie do wody, natychmiast wyjmij wtyczkę z gniazdka. Jeśli urządzenie jest zasilane, nie wkładaj rąk do wody. Zlecić sprawdzenie urządzenia wykwalifikowanemu elektrykowi przed ponownym użyciem.

16. Nie dotykaj urządzenia ani zasilacza mokrymi rękami.

17. Nigdy nie używaj urządzenia w pomieszczeniach o dużej wilgotności – łazienka, prysznic, basen

baseny itp. Wilgoć może spowodować zwarcie i uszkodzenie urządzenia.

18. Nie podłączaj urządzenia do automatycznego urządzenia przełączającego, na przykład urządzenia sterującego temperaturą lub wyłącznika czasowego.

19. Materiały łatwopalne np. meble, pościel, papier, ubrania, zasłony powinny znajdować się w odległości co najmniej jednego metra od urządzenia.

20. Powierzchnie grzewcze mogą nagrzewać się do temperatury 60°C lub wyższej. Urządzenie powinno znajdować się w miejscu, do którego nie mają dostępu dzieci i zwierzęta.

21. Urządzenie nie jest przeznaczone do montażu lub użytkowania w pojazdach.

22. Niektóre części wewnątrz urządzenia mogą być gorące lub powodować iskrzenie. Nie używaj urządzenia w miejscach, w których używana jest lub przechowywana jest benzyna, farby lub inne łatwopalne materiały.

23. Urządzenie nie może znajdować się bezpośrednio pod gniazdkiem.

24. Nie zakrywaj urządzenia ani nie kładź na nim żadnych przedmiotów podczas pracy. Nie używaj urządzenia do suszenia ubrań.



„Uwaga gorąca powierzchnia” - Temperatura dostępnych powierzchni może być wyższa podczas pracy urządzenia, co oznacza, że elementy obudowy nagrzewają się podczas pracy, **UWAŻAJ !!!**



**UWAGA:** Aby uniknąć przegrzania - nie zakrywaj grzałki. Nie należy przykrywać urządzenia odzieżą, kocami i innymi produktami tekstylnymi, które mogą spowodować zapłon.

## OSTRZEŻENIA:

- Nie należy używać tego grzejnika w małych pomieszczeniach, w których przebywają osoby, które nie są w stanie samodzielnie ich opuścić, chyba że zapewniony jest stały nadzór.
- Aby zmniejszyć ryzyko pożaru, tekstylia, zasłony lub inne łatwopalne materiały należy trzymać w odległości co najmniej 1 m od wylotu powietrza z nagrzewnicy.

## MONTAŻ

1. Przed użyciem grzejnika należy założyć na urządzenie kółka (7) dostarczane oddzielnie w kartonie. Ostrożnie ustaw urządzenie do góry nogami.
2. Dociśnij kółko (7) do otworu – patrz rysunek C. Następnie umieść śrubę (9) w okrągłym otworze podstawy kółek i dokręć mocno śrubokrętem.
3. Powtórz te czynności dla podstawy drugiej bazy kół.
4. Obróć urządzenie właściwą stroną do góry i postaw na kółkach.

## PRZED PIERWSZYM UŻYCIEM

1. Nie używaj grzejnika, jeśli obie podstawy z kółkami nie są prawidłowo zamontowane.
2. Nie kładź urządzenia na dywanach z bardzo wysokim włosiem. Upewnij się, że urządzenie nie znajduje się w pobliżu zasłon lub mebli, ponieważ może to spowodować zagrożenie pożarowe.
3. Ustaw urządzenie na płaskiej, równej powierzchni.
4. Zawsze odłączaj urządzenie przed przeniesieniem go z jednego miejsca do drugiego.

## OSTRZEŻENIA:

1. To normalne, gdy grzejniki są włączane po raz pierwszy lub gdy są włączane po dłuższym okresie nieużywania, że elementy grzejne mogą wydzielać zapach i opary. Zapach i opary znikną po krótkim czasie użytkowania.
2. Aby uniknąć niebezpieczeństwa wynikającego z nieumyślnego zresetowania wyłącznika termicznego, urządzenie to nie może być zasilane przez zewnętrzne urządzenie przelączające, takie jak timer, ani podłączane do obwodu, który jest regularnie włączany i wyłączany przez zakład energetyczny.
3. Nie należy używać grzejnika w małych pomieszczeniach, w których przebywają osoby, które nie są w stanie samodzielnie opuścić pomieszczenia, chyba że zapewniony jest stały nadzór.

Opis urządzenia: Grzejnik konwektorowy – patrz rysunek A

- |                     |  |
|---------------------|--|
| 1. Uchwyt           | 2. Kratka wylotu powietrza             |
| 3. Lampka kontrolna | 4. Pokrętko termostatu                 |
| 5. Pokrętko grzania | 6. Schówek na przewód zasilający       |
| 7. Koła             | 8. Pozycja OFF - wyłączenia termostatu |
9. Śruby do montażu podstawy kół

## OBSŁUGA

1. Ustaw urządzenie w pozycji pionowej na płaskiej i stabilnej powierzchni w odległości 1 metra od innych przedmiotów.
2. Upewnij się, że pokrętko grzania (5) znajduje się w pozycji wyłączonej, a termostat jest ustawiony w pozycji wyłączonej (8). Podłącz urządzenie do odpowiedniego gniazdka.
3. Urządzenie działa, gdy aktywne było zarówno pokrętko grzania (5), jak i pokrętko termostatu (4). Lampka sygnalizacyjna (3) nie świeci na czerwono po podłączeniu do gniazdka elektrycznego, świeci się, gdy grzałka się grzeje.  
Włącz urządzenie w dwóch krokach:  
3a. Obróć pokrętko grzania (5) do pozycji:  
I – oznacza moc grzania 1000W lub II – oznacza moc grzania 2000W  
3b. Obrócić pokrętko termostatu (4) do końca w kierunku zgodnym z ruchem wskazówek zegara do maksymalnego ustawienia. Po osiągnięciu żądanej temperatury w pomieszczeniu należy powoli obracać pokrętko termostatu (4) w kierunku przeciwnym do ruchu wskazówek zegara, aż do usłyszenia kliknięcia termostatu i zgaśnięcia lampki sygnalizacyjnej (3). Następnie urządzenie będzie utrzymywało temperaturę powietrza w pomieszczeniu na zadanym poziomie poprzez automatyczne włączanie i wyłączanie. Czerwona lampka sygnalizacyjna (3) będzie się włączać i wyłączać w określonych odstępach czasu, gdy grzejnik się nagrzewa.
4. Aby całkowicie wyłączyć urządzenie, przekręć pokrętko grzania (5) do pozycji pionowej, a pokrętko termostatu (4) do pozycji wyłączonej (8), wówczas lampka sygnalizacyjna (3) również zgaśnie.

## URZĄDZENIA BEZPIECZEŃSTWA

**ZABEZPIECZENIE PRZED PRZEGRZANIEM** Ten grzejnik jest zabezpieczony wyłącznikiem zabezpieczającym przed przegrzaniem, który wyłącza go automatycznie w przypadku przegrzania. Przegrzanie może być spowodowane przez zatkanie wlotów powietrza z tyłu grzejnika lub z przodu. W takim przypadku należy odłączyć grzejnik od gniazdka elektrycznego i pozostawić na 30 minut do ostygnięcia. Usuń wszelkie przeszkody i ponownie włącz grzejnik. Grzałka powinna działać normalnie. Jeśli problem będzie się powtarzał, skontaktuj się ze sprzedawcą detalicznym.

**WYŁĄCZNIK BEZPIECZEŃSTWA W PRZYPADKU PRZEWRÓCENIA** Grzejnik jest wyposażony w wyłącznik bezpieczeństwa, który wyłącza grzejnik w przypadku przewrócenia. Jeśli grzejnik zostanie przewrócony, włączy się wyłącznik odcinający, wyłącz grzejnik z gniazdka elektrycznego i zachowaj **EKSTREMALNĄ** ostrożność podczas ustawiania grzejnika w pozycji pionowej, ponieważ nadal będzie gorący. Sprawdź grzejnik pod kątem uszkodzeń, zwłaszcza elementów grzejnych i przewodu zasilającego. Jeśli widoczne są jakiegokolwiek uszkodzenia, nie należy uruchamiać grzejnika.

## CZYSZCZENIE I KONSERWACJA

Upewnij się, że urządzenie nie jest gorące. Przed czyszczeniem wyjmij wtyczkę z gniazdka. Utrzymuj kratkę wlotową i wylotową w czystości. Wyciśnij zewnętrzną część grzejnika, przecierając wilgotną szmatką i wypoleruj suchą szmatką. Nie używaj żadnych detergentów ani materiałów ściernych i nie dopuszczaj do przedostania się wody do grzejnika. Nie zanurzaj urządzenia w wodzie. Zapakuj urządzenie do torbę, aby chronić je przed kurzem. Przechowuj go w chłodnym, suchym miejscu do następnego użycia.

## DANE TECHNICZNE

Napięcie: 220-240V ~50/60Hz  
Moc: 1800-2000W

## TURVALLISUUSOHJEET TÄRKEITÄ KÄYTTÖTURVALLISUUTTA KOSKEVAT OHJEET LUE HUOLELLISESTI JA SÄILYTÄ TULEVAA TARKISTUSTA VARTEN

Takuuehdot ovat erilaiset, jos laitetta käytetään kaupallisiin tarkoituksiin.

1. Ennen kuin käytät tuotetta, lue huolellisesti ja noudata aina seuraavia ohjeita. Valmistaja ei ole vastuussa mistään väärinkäytöstä johtuvista vahingoista.
2. Tuotetta saa käyttää vain sisätiloissa. Älä käytä tuotetta mihinkään tarkoitukseen, joka ei ole yhteensopiva sen sovelluksen kanssa.
3. Sovellettava jännite on 220-240V, ~50Hz. Turvallisuussyistä ei ole tarkoituksenmukaista liittää useita laitteita yhteen pistorasiaan.
4. Ole varovainen, kun käytät sitä lasten lähellä. Älä anna lasten leikkiä tuotteella. Älä anna lasten tai henkilöiden, jotka eivät tunne laitetta, käyttää sitä ilman valvontaa.
5. VAROITUS: Tätä laitetta saavat käyttää yli 8-vuotiaat lapset ja henkilöt, joilla on alentuneet fyysiset, sensoriset tai henkiset kyvyt tai henkilöt, joilla ei ole kokemusta tai tietoa laitteesta vain heidän turvallisuudestaan vastaavan henkilön valvonnassa. Jos heitä on opastettu laitteen turvallisesta käytöstä ja he ovat tietoisia sen käyttöön liittyvistä vaaroista. Lapset eivät saa leikkiä laitteella. Lapset eivät saa puhdistaa ja huoltaa laitetta, elleivät he ole yli 8-vuotiaita ja elleivät nämä toimet suoriteta valvonnassa.
6. Kun olet lopettanut tuotteen käytön, muista aina irrottaa pistoke varovasti pistorasiasta pitäen kiinni pistorasiasta kädelläsi. Älä käytä laitetta, jos virtajohto on vaurioitunut.
7. Älä koskaan laita pistoketta tai koko laitetta veteen. Älä koskaan altista tuotetta ilmakehän olosuhteille, kuten suoralle auringonvalolle tai sateelle jne. Älä koskaan käytä tuotetta kosteissa olosuhteissa.
8. Älä koskaan käytä tuotetta, jos se on pudonnut tai vaurioitunut muulla tavalla tai jos se ei toimi kunnolla. Älä yritä korjata viallista tuotetta itse, koska se voi aiheuttaa sähköiskun. Vie vaurioitunut laite aina ammattimaiseen huoltoon sen korjaamista varten. Vain valtuutetut huoltoalan ammattilaiset saavat tehdä kaikki korjaukset. Väärin tehty korjaus voi aiheuttaa käyttäjälle vaarallisia tilanteita.
9. Älä koskaan aseta tuotetta kuumille tai lämpimille pinnoille tai keittiölaitteiden, kuten sähköuunin tai kaasupolttimen, päälle tai lähelle.
10. Älä koskaan käytä tuotetta palavien aineiden lähellä.
11. Älä koskaan jätä tuotetta kytkettynä virtalähteeseen ilman valvontaa. Vaikka käyttö keskeytyy lyhyeksi ajaksi, sammuta se verkosta ja irrota virtajohto.
12. Lisäsuojan tarjoamiseksi on suositeltavaa asentaa virtapiiriin vikavirtasuoja (RCD), jonka vikavirta on enintään 30 mA. Ota tässä asiassa yhteyttä sähköasentajaan.
13. Älä koskaan käytä tätä laitetta veden lähellä, esimerkiksi: suihkun alla, kylpyammeessa tai vedellä täytetyn pesuallan yläpuolella.
14. Jos käytät laitetta kylpyhuoneessa käytön jälkeen, irrota pistoke pistorasiasta pistorasiaan, koska veden läheisyys aiheuttaa riskin, vaikka laite olisi sammutettu.
15. Älä anna laitteen kastua. Jos laite putoaa veteen, irrota pistoke välittömästi pistorasiasta. Jos laitteessa on virta, älä laita käsiä veteen. Anna pätevän sähköasentajan tarkastaa laite ennen kuin käytät sitä uudelleen.



16. Älä koske laitteeseen tai verkkolaitteeseen märin käsin.
17. Älä koskaan käytä laitetta tiloissa, joissa on korkea kosteus – kylpyhuone, suihkuhuone, uinti altaat jne. Kosteus voi aiheuttaa oikosulun ja vaurioittaa laitetta.
18. Älä kytke laitetta esimerkiksi automaattiseen kytkentälaitteeseen lämpötilan säätölaite tai aikakytkin.
19. Syttyvät materiaalit, kuten huonekalut, vuodevaatteet, paperi, vaatteet, verhot säilytettävä vähintään yhden metrin päässä laitteesta.
20. Lämmityspinnat voivat lämmitä 60°C tai korkeampaan lämpötilaan. Laitteen tulee olla paikassa, johon lapset ja eläimet eivät pääse käsiksi.
21. Laitetta ei ole tarkoitettu asennettavaksi tai käytettäväksi ajoneuvoissa.
22. Jotkut laitteen sisällä olevat osat voivat olla kuumia tai aiheuttaa kipinöitä. Älä käytä laitetta paikoissa, joissa käytetään tai säilytetään bensiiniä, maaleja tai muita syttyviä materiaaleja.
23. Laitetta ei saa sijoittaa välittömästi pistorasian alapuolelle.
24. Älä peitä laitetta tai aseta sen päälle mitään esineitä sen ollessa käynnissä. Älä käytä laite vaatteiden kuivaamiseen.



"Varoitus kuuma pinta" - Pääsyntöjen lämpötila voi olla korkeampi, kun laite on sisällä käyttö, mikä tarkoittaa, että kotelon elementit kuumenevat käytön aikana, OLE VARO!



**VAROITUS:** Ylikuumenemisen välttämiseksi - älä peitä lämmitintä. Laitetta ei saa peittää vaatteita, peittoja ja muita tekstiilituotteita, jotka voivat aiheuttaa syttymisen.

## VAROITUKSET:

- Älä käytä tätä lämmitintä pienissä tiloissa, joissa on ihmisiä, jotka eivät voi poistua niistä itse, ellei jatkuvaa valvontaa ole taattu.
- Tulipalon vaaran vähentämiseksi pidä tekstiilit, verhot tai muut syttyvät materiaalit vähintään 1 metrin päässä lämmittimen ilmanpoistoaukosta.

## KOKOONPANO

1. Ennen lämmittimen käyttöä pakkauksessa erikseen toimitetut pyörät (7) on asennettava laitteeseen. Aseta laite varovasti ylösalaisin.
2. Paina pyörä (7) reikään – katso kuva C. Aseta seuraavaksi ruuvi (9) pyörän alustan pyöreään reikään ja ruuvaa se tiukasti ruuvitaltalla.
3. Toista sama toisen pyörän kannan kohdalla.
4. Käännä laite oikein päin.

## ENNEN ENSIMMÄISTÄ KÄYTTÖÄ

1. Älä käytä lämmitintä, elleivät molemmat jalustat ole asennettu oikein.
2. Älä sijoita laitetta matoille, joiden kasa on erittäin korkea. Varmista, että laitetta ei ole sijoitettu verhojen tai huonekalujen lähelle, sillä se voi aiheuttaa tulipalovaaran.
3. Aseta laite tasaiselle, tasaiselle alustalle.
4. Irrota laite aina ennen kuin siirrät sen paikasta toiseen.

## VAROITUKSET:

1. On normaalia, kun lämmittimet käynnistetään ensimmäisen kerran tai kun ne käynnistetään sen jälkeen, kun niitä ei ole käytetty pitkään aikaan, että lämmityselementeistä saattaa tulla hajua ja savua. Haju ja höyryt häviävät lyhyen käytön jälkeen.
2. Lämpösuojan vahingossa tapahtuvasta nollauksesta johtuvan vaaran välttämiseksi tätä laitetta ei saa syöttää ulkoisen kytkinlaitteen,

kuten ajastimen, kautta tai kytkää virtapiiriin, jonka sähkölaitos kytkee ja sammuttaa säännöllisesti.  
3. Älä käytä tätä lämmitintä pienissä huoneissa, jos niissä on henkilöitä, jotka eivät voi poistua huoneesta omin voimin, ellei jatkuvaa valvontaa ole järjestetty.

Laitteen kuvaus: Konvektorilämmitin – katso kuva A

- |                  |                             |
|------------------|-----------------------------|
| 1. Kahva         | 2. Ilmanpoistoritilä        |
| 3. Merkkivalo    | 4. Termostaatin nuppi       |
| 5. Lämmitysnuppi | 6. Virtajohdon säilytystila |
| 7. Pyörät        | 8. Termostaatti OFF-asento  |
9. Ruuvit pyörän alustan kokoamista varten

## OPERAATIO

1. Aseta laite pystyasentoon tasaiselle ja vakaalle alustalle 1 metrin etäisyydelle muista esineistä.
  2. Varmista, että lämmitysnuppi (5) on off-asennossa ja termostaatti on käännetty pois-asentoon (8). Kytke laite sopivaan pistorasiaan.
  3. Laite toimii, kun sekä lämmitysnuppi (5) että termostaatin nuppi (4) ovat aktiivisia. Merkkivalo (3) ei syty punaisena, kun se on kytketty pistorasiaan, se palaa, kun lämmitin kuumenee.
- Kytke laite päälle kahdessa vaiheessa:
- 3a. Käännä lämmitysnuppi (5) asentoon:  
I – tarkoittaa lämmitystehoa 1000W tai II – tarkoittaa lämmitystehoa 2000W
  - 3b. Käännä termostaatin nuppi (4) kokonaan myötäpäivään maksimiasentoon. Kun haluttu huonelämpötila on saavutettu, termostaatin nuppia (4) tulee kääntää hitaasti vastapäivään, kunnes kuulet termostaatin napsahdavan ja merkkivalo (3) sammuu. Tämän jälkeen laite pitää huoneen ilman lämpötilan asetetussa lämpötilassa kytketytmällä päälle ja pois automaattisesti. Punainen merkkivalo (3) syttyy ja sammuu säännöllisin väliajoin, kun lämmitin kuumenee.
  4. Kytke laite pois päältä kokonaan kääntämällä lämmitysnuppi (5) nolla-asentoon ja termostaatin nuppi (4) off-asentoon (8), jolloin myös merkkivalo (3) sammuu.

## TURVALLISUUSLAITTEET

**YLIKUUMUUMOJA** Tämä lämmitin on suojattu ylikuumenemissuojalla, joka sammuttaa sen automaattisesti, jos se ylikuumenee. Ylikuumeneminen voi johtua lämmitin takaosan tai etuosan grillin tukkeutumisesta. Jos näin tapahtuu, irrota lämmitin pistorasiasta ja anna sen jäähtyä 30 minuuttia. Poista kaikki esteet ja kytke lämmitin takaisin päälle. Lämmitin tulee toimia normaalisti. Jos ongelma jatkuu, ota yhteyttä jälleenmyyjään.

**KAATTAMINEN TURVAKYTKIN** Lämmitinissä on turvakatkaisin, joka kytkee lämmitin pois päältä, jos se kaatuu. Jos lämmitin kaatuu ja katkaisin aktivoituu, sammuta lämmitin pistorasiasta ja ole ERITTÄIN varovainen nostatessasi lämmitintä oikealle, koska se on edelleen kuuma. Tarkasta lämmitin vaurioiden varalta, erityisesti lämmityselementeissä ja virtajohdossa. Jos vaurioita näkyy, älä käytä lämmitintä.

## PUHDISTUS JA HUOLTO

Varmista, että laite ei ole kuuma. Irrota pistoke pistorasiasta ennen puhdistamista. Pidä tulo- ja ulostuloritilät puhtaina. Puhdista lämmitin ulkopuolelta pyyhkimällä kostealla liinalla ja kiillota kuivalla liinalla. Älä käytä pesu- tai hankausaineita äläkä päästä vettä lämmitteeseen. Älä upota laitetta veteen. Pakkaa laite pussiin suojataksesi pölyltä. Säilytä sitä viileässä, kuivassa paikassa seuraavaan käyttöön asti.

## TEKNISET TIEDOT

Jännite: 220-240V ~50/60Hz

Teho: 1800-2000W



Kantakaamme huolta ympäristöstä. Pahvipakkauksen pyydämme laittamaan paperikierrätykseen. Polyeteenipussit (PE) tulee laittaa muovien kierrätysastiaan. Loppuun käytetyt laitteet tulee toimittaa asianmukaiseen keräyspisteeseen, koska laitteen sisältämät vaaralliset aineosat voivat olla ympäristölle vahingollisia. Sähkölaite tulee toimittaa siten, että sen uudelleenkäyttö on estetty. Jos laitteessa on paristo, paristo tulee poistaa ja toimittaa erillisesti keräyspisteeseen.

(SV) SVENSKA

## SÄKERHETSVILLKOR VIKTIGA INSTRUKTIONER OM ANVÄNDNINGSSÄKERHET LÄS NOGGRANT OCH BEVAR FÖR FRAMTIDA REFERENS

Garantivillkoren är annorlunda om enheten används för kommersiella ändamål.

1. Innan du använder produkten, läs noggrant och följ alltid följande instruktioner.

Tillverkaren ansvarar inte för eventuella skador till följd av missbruk.

2. Produkten får endast användas inomhus. Använd inte produkten för något ändamål som inte är förenligt med dess tillämpning.

3. Tillämplig spänning är 220-240V, ~50Hz. Av säkerhetsskäl är det inte lämpligt att ansluta

flera enheter till ett eluttag.

4. Var försiktig när du använder den nära barn. Låt inte barnen leka med produkten. Låt inte barn eller personer som inte känner till enheten använda den utan uppsikt.

5. **WARNING:** Denna enhet får användas av barn över 8 år och personer med nedsatt fysisk, sensorisk eller mental förmåga, eller personer utan erfarenhet eller kunskap om enheten, endast under överinseende av en person som är ansvarig för deras säkerhet, eller om de har fått instruktioner om säker användning av enheten och är medvetna om farorna som är förknippade med dess användning. Barn ska inte leka med enheten. Rengöring och underhåll av enheten bör inte utföras av barn, såvida de inte är över 8 år och dessa aktiviteter utförs under uppsikt.

6. När du är klar med produkten kom alltid ihåg att försiktigt dra ut kontakten från eluttaget och hålla i uttaget med handen. Använd inte enheten om nätsladden är skadad.

7. Sätt aldrig kontakten eller hela enheten i vattnet. Utsätt aldrig produkten för atmosfäriska förhållanden såsom direkt solljus eller regn, etc. Använd aldrig produkten i fuktiga förhållanden.

8. Använd aldrig produkten om den tappats eller skadats på annat sätt eller om den inte fungerar som den ska. Försök inte reparera den defekta produkten själv eftersom det kan leda till elektriska stötar. Vänd alltid den skadade enheten till en professionell serviceplats för att reparera den. Alla reparationer kan endast utföras av auktoriserad servicepersonal. Den felaktiga reparationen kan orsaka farliga situationer för användaren.

9. Placera aldrig produkten på eller nära varma eller varma ytor eller köksapparater som den elektriska ugnen eller gasbrännaren.

10. Använd aldrig produkten nära brännbart material.

11. Lämna aldrig produkten ansluten till strömkällan utan övervakning. Även när användningen avbryts under en kort tid, stäng av den från nätverket, koppla ur strömmen.

12. För att ge ytterligare skydd rekommenderas det att installera en jordfelsbrytare (RCD) i strömkretsen, med en märkström som inte är mer än 30 mA. Kontakta professionell elektriker i detta ärende.

13. Använd aldrig denna enhet nära vatten, t.ex.: Under duschen, i badkaret eller ovanför handfatet fyllt med vatten.



14. Om du använder enheten i badrummet efter användning, dra ur nätkontakten ur den uttag, eftersom närhet till vatten utgör en risk, även om enheten är avstängd.

15. Låt inte enheten bli blöt. Om enheten faller i vatten, dra omedelbart ut stickkontakten ur uttaget. Om enheten är påslagen, lägg inte händerna i vattnet. Låt en behörig elektriker kontrollera enheten innan du använder den igen.

16. Rör inte enheten eller nätadaptern med våta händer.

17. Använd aldrig enheten i rum med hög luftfuktighet – badrum, duschrum, simning pooler etc. Fuktigheten kan orsaka kortslutning och skada enheten.

18. Anslut inte enheten till exempelvis den automatiska växlingsenheten temperaturreglerande anordning eller tidbrytare.

19. Brandfarliga material, till exempel möbler, sängkläder, papper, kläder, gardiner bör

hållas minst en meter från enheten.

20. Värmeytorna kan värmas till en temperatur på 60°C eller högre. Enheten ska stå på en plats som barn och djur inte har tillgång till.

21. Enheten är inte avsedd att installeras eller användas i fordon.

22. Vissa delar inuti enheten kan vara varma eller orsaka gnistor. Använd inte enheten på platser där bensin, färger eller andra brandfarliga material används eller förvaras.

23. Enheten får inte placeras omedelbart under ett eluttag.

24. Täck inte över enheten eller placera några föremål på den medan den är igång. Använd inte enhet för att torka kläder.



"Cution Hot Surface" - Temperaturen på tillgängliga ytor kan vara högre när utrustningen är i drift vilket gör att huselementen blir varma under drift, VAR FÖRSIKTIG !!!



WARNING: För att undvika överhettning - täck inte över värmaren. Enheten får inte täckas med. kläder, filter och andra textilprodukter som kan orsaka antändning.

#### VARNINGAR:

- Använd inte denna värmare i små rum där det finns personer som inte kan lämna dem själva, såvida inte konstant övervakning säkerställs.
- För att minska risken för brand, håll textilier, gardiner eller andra brandfarliga material minst 1 m från värmarens luftutlopp.

#### MONTERING

1. Innan värmaren används måste hjulen (7) som medföljer separat i kartongen monteras på enheten. Placera enheten försiktigt upp och ner.
2. Tryck fast hjulet (7) i hålet – se figur C. Placera sedan skruven (9) i det runda hålet på hjulbasen och skruva fast det med en skruvmejsel.
3. Upprepa för andra hjulets bas.
4. Vänd enheten åt rätt håll.

#### INNAN FÖRSTA ANVÄNDNING

1. Använd inte värmaren om inte båda baserna med hjul är korrekt monterade.
2. Placera inte enheten på mattor som har en mycket hög lugg. Se till att enheten inte är placerad nära gardiner eller möbler eftersom detta kan skapa en brandrisk.
3. Placera enheten på en plan, jämn yta.
4. Koppla alltid ur enheten innan du flyttar den från en plats till en annan.

#### VARNINGAR:

1. Det är normalt när värmeelementen sätts på för första gången eller när de slås på efter att de inte använts under en längre tid att värmeelementen kan avge en del lukt och ångor. Lukten och ångorna försvinner efter kort drifttid.
2. För att undvika en fara på grund av oavsiktlig återställning av termoavstängningen får denna enhet inte försörjas via en extern omkopplingsenhet såsom en timer eller ansluten till en krets som regelbundet slås på och av av elverket.
3. Använd inte denna värmare i små rum när de är upptagna av personer som inte kan lämna rummet på egen hand, såvida inte konstant övervakning tillhandahålls.

Enhetsbeskrivning: Konvektorvärmare – titta på figur A

- |                  |                      |                                       |
|------------------|----------------------|---------------------------------------|
| 1. Handtag       | 2. Luftutloppsgaller | 3. Indikeringslampa                   |
| 4. Termostatratt | 5. Värmevred         | 6. Elsaddsförvaring                   |
| 7. Hjul          | 8. Termostat AV-läge | 9. Skruvar för montering av hjulbasen |

## DRIFT

1. Placera enheten upprätt på en plan och stabil yta med 1 meters avstånd till andra föremål.
2. Se till att värmevered (5) är i avstängt läge och termostaten är vridet till avstängt läge (8). Anslut enheten till ett lämpligt uttag.
3. Enheten fungerade när både värmevered (5) och termostatvered (4) är aktiva. Indikeringslampan (3) lyser inte rött när den är ansluten till eluttaget, den lyser när värmaren värms upp.  
Slå på enheten i två steg:  
3a. Vrid värmevered (5) till läge:  
I – betyder värmeeffekt 1000W eller II – betyder värmeeffekt 2000W  
3b. Vrid termostatvered (4) helt medurs till maximal inställning. När den önskade rumstemperaturen har uppnåtts ska termostatvered (4) vridas långsamt moturs tills termostaten hörs klicka av och indikeringslampan (3) släcks. Därefter kommer enheten att hålla lufttemperaturen i rummet vid den inställda temperaturen genom att slå på och av automatiskt. Den röda indikeringslampan (3) tänds och släcks med jämna mellanrum när värmaren värms upp.
4. För att stänga av enheten helt, vrid värmevered (5) till nollläge och termostatvered (4) till avläget (8), då kommer även indikeringslampan (3) att släckas.

## SÄKERHETSANORDNINGAR

**ÖVERHETTSSKYDD** Denna värmare är skyddad med en överhettningsskyddsfunktion som stänger av den automatiskt om den överhettas. Överhettning kan orsakas av blockering av luftintaget på baksidan av värmaren eller grillen på framsidan. Om detta inträffar, koppla bort värmaren från eluttaget och låt den svalna i 30 minuter. Ta bort eventuella hinder och sätt på värmaren igen. Värmaren ska fungera normalt. Kontakta din återförsäljare om problemet kvarstår.

**SÄKERHETSBRYTARE FÖR VÄLTNING** Värmaren är försedd med en säkerhetsbrytare för att stänga av värmaren om den välter. Om värmaren välter och avstängningsknappen aktiveras, stäng av värmaren vid eluttaget och var **EXTREMT** försiktig när du ställer värmaren upp rätt eftersom den fortfarande är varm. Inspektera värmaren med avseende på skador, särskilt på värmeelementen och nätsladden. Om någon skada är synlig, använd inte värmaren.

## STÄDNING OCH UNDERHÅLL

Se till att enheten inte är varm. Dra ut stickkontakten ur uttaget före rengöring. Håll inlopps- och utloppsgallren rena. Rengör utsidan av värmaren genom att torka av med en fuktig trasa och polera med en torr trasa. Använd inga rengöringsmedel eller slipmedel och låt inget vatten komma in i värmaren. Sänk inte ner enheten i vatten. Packa enheten i en påse för att skydda mot damm. Förvara den på en sval, torr plats tills nästa användning.

## TEKNISK DATA

Spänning: 220-240V ~50/60Hz

Effekt: 1800-2000W



Vi sköter om miljön. Överlämna förpackningar i kartong till pappersavfall. Polyetylensäcken (PE) slängs i avfallsbehållare för plast. Man bör lämna en gammal apparat till en riktig återvinningscentral, eftersom farliga komponenter i apparaten kan orsaka fara till miljön. En elektrisk apparat bör lämnas för att minska förnyad användning av denna. Om apparaten innehåller batterier, bör man ta bort dem och lämna dem separat till återvinningscentraler.

## (SK) SLOVENSKÝ

### BEZPEČNOSTNÉ PODMIENKY DÔLEŽITÉ POKYNY TÝKAJÚCE SA BEZPEČNOSTI POUŽÍVANIA, ČÍTAJTE POZORNE A UCHOVÁVAJTE PRE BUDÚCE POUŽITIE

Záručné podmienky sú odlišné, ak sa zariadenie používa na komerčné účely.

1. Pred použitím produktu si pozorne prečítajte a vždy dodržiavajte nasledujúce pokyny. Výrobca nezodpovedá za žiadne škody spôsobené nesprávnym použitím.
2. Výrobok je určený len na použitie v interiéri. Nepoužívajte výrobok na žiadny účel, ktorý nie je kompatibilný s jeho aplikáciou.
3. Použiteľné napätie je 220-240V, ~50Hz. Z bezpečnostných dôvodov nie je vhodné pripájať viacero zariadení do jednej zásuvky.
4. Pri používaní v blízkosti detí buďte opatrní. Nedovoľte deťom hrať sa s výrobkom. Nedovoľte deťom alebo osobám, ktoré toto zariadenie nepoznajú, používať ho bez dozoru.
5. **UPOZORNENIE:** Toto zariadenie môžu používať deti staršie ako 8 rokov a osoby so zníženými fyzickými, zmyslovými alebo duševnými schopnosťami, prípadne osoby bez skúseností alebo znalostí s prístrojom len pod dohľadom osoby zodpovednej za ich

bezpečnosť, príp. ak boli poučení o bezpečnom používaní zariadenia a sú si vedomí nebezpečenstva spojeného s jeho prevádzkou. Deti by sa so zariadením nemali hrať. Čistenie a údržbu zariadenia by nemali vykonávať deti, pokiaľ nie sú staršie ako 8 rokov a tieto činnosti nie sú vykonávané pod dozorom.

6. Po ukončení používania výrobku vždy nezabudnite jemne vytiahnuť zástrčku zo zásuvky, pričom zásuvku držte rukou. Zariadenie nepoužívajte, ak je napájací kábel poškodený.

7. Nikdy nekladajte zástrčku ani celé zariadenie do vody. Nikdy nevystavujte výrobok poveternostným vplyvom, ako je priame slnečné svetlo alebo dážď atď. Výrobok nikdy nepoužívajte vo vlhkom prostredí.

8. Nikdy výrobok nepoužívajte, ak spadol alebo bol iným spôsobom poškodený, alebo ak nefunguje správne. Nepokúšajte sa opraviť poškodený výrobok sami, pretože to môže viesť k úrazu elektrickým prúdom. Poškodené zariadenie vždy odovzdajte do odborného servisu, aby ho opravili. Všetky opravy môžu vykonávať iba autorizovaní servisní pracovníci. Nesprávne vykonaná oprava môže používateľovi spôsobiť nebezpečné situácie.

9. Výrobok nikdy nekladte na horúce alebo teplé povrchy alebo kuchynské spotrebiče, ako je elektrická rúra alebo plynový horák, ani do ich blízkosti.

10. Výrobok nikdy nepoužívajte v blízkosti horľavín.

11. Nikdy nenechávajte výrobok pripojený k zdroju napájania bez dozoru. Aj keď sa používanie na krátky čas preruší, vypnite ho zo siete a odpojte napájanie.

12. Aby sa zabezpečila dodatočná ochrana, odporúča sa nainštalovať zariadenie na zvyškový prúd (RCD) do napájacieho obvodu s menovitým zvyškovým prúdom maximálne 30 mA. V tejto veci sa obráťte na profesionálneho elektrikára.

13. Toto zariadenie nikdy nepoužívajte v blízkosti vody, napr.: pod sprchou, vo vani alebo nad umývadlom naplneným vodou.



14. Ak zariadenie používate v kúpeľni po použití, vytiahnite zástrčku zo zásuvky zásuvky, pretože blízkosť vody predstavuje riziko, aj keď je zariadenie vypnuté.

15. Nedovoľte, aby sa prístroj namočil. Ak zariadenie spadne do vody, okamžite vytiahnite zástrčku zo zásuvky. Ak je zariadenie napájané, nedávajte ruky do vody. Pred opätovným použitím nechajte zariadenie skontrolovať kvalifikovaným elektrikárom.

16. Nedotýkajte sa zariadenia ani napájacieho adaptéra mokrými rukami.

17. Nikdy nepoužívajte prístroj v miestnostiach s vysokou vlhkosťou – kúpeľňa, sprcha, plávanie

bazény atď. Vlhkosť môže spôsobiť skrat a spôsobiť poškodenie zariadenia.

18. Nepripájajte zariadenie k automatickému spínaciemu zariadeniu, napr zariadenie na reguláciu teploty alebo časový spínač.

19. Horľavé materiály, napríklad nábytok, posteľná bielizeň, papier, odevy, záclony by mali byť najmenej jeden meter od zariadenia.

20. Vyhrievacie plochy sa môžu zahriať na teplotu 60°C alebo vyššiu. Zariadenie by malo byť na mieste, ku ktorému deti a zvieratá nemajú prístup.

21. Zariadenie nie je určené na inštaláciu alebo používanie vo vozidlách.

22. Niektoré časti vo vnútri zariadenia môžu byť horúce alebo môžu spôsobovať iskrenie.

Zariadenie nepoužívajte na miestach, kde sa používa alebo skladuje benzín, farby alebo iné horľavé materiály.

23. Zariadenie nesmie byť umiestnené bezprostredne pod zásuvkou.

24. Počas prevádzky zariadenie nezakrývajte ani naň nekladte žiadne predmety.

Nepoužívajte

zariadenie na sušenie odevov.



"Pozor horúci povrch" - Teplota prístupných povrchov môže byť vyššia, keď je zariadenie v ňom prevádzky, čo znamená, že prvky krytu sa počas prevádzky zahrievajú, POZOR !!!



UPOZORNENIE: Aby ste predišli prehriatiu - ohrievač nezakrývajte.

Zariadenie sa nesmie zakrývať odevy, prikrývky a iné textilné výrobky, ktoré by mohli spôsobiť vznietenie.

## UPOZORNENIA:

- Nepoužívajte tento ohrievač v malých miestnostiach, kde sú ľudia, ktorí ich nemôžu opustiť sami, pokiaľ nie je zabezpečený neustály dozor.
- Aby ste znížili riziko požiaru, udržiavajte textilie, záclony alebo iné horľavé materiály vo vzdialenosti najmenej 1 m od výstupu vzduchu ohrievača.

## MONTÁŽ

1. Pred použitím ohrievača musia byť na prístroj namontované kolesá (7) dodávané samostatne v kartóne. Umiestnite zariadenie opatrne hore dnom.
2. Zatláčte koliesko (7) do otvoru – pozrite si obrázok C. Potom vložte skrutku (9) do okrúhleho otvoru v základni kolies a pevne ju priskrutkujte skrutkovačom.
3. Opakujte pre základňu druhého kolieska.
4. Otočte zariadenie správnym smerom nahor.

## PRED PRVÝM POUŽITÍM

1. Nepoužívajte ohrievač, pokiaľ nie sú obe základne s kolieskami správne zmontované.
2. Zariadenie neumiestňujte na koberec s veľmi vysokým vlasom. Uistite sa, že sa zariadenie nenachádza v blízkosti závesov alebo nábytku, pretože by to mohlo spôsobiť nebezpečenstvo požiaru.
3. Umiestnite zariadenie na rovný, rovný povrch.
4. Pred premiestnením zariadenia z jedného miesta na druhé ho vždy odpojte.

## UPOZORNENIA:

1. Pri prvom zapnutí ohrievačov alebo po ich zapnutí po dlhšom nepoužívaní je normálne, že vykurovacie telesá môžu vydávať zápach a výpary. Zápach a výpary po krátkom čase prevádzky zmiznú.
2. Aby sa predišlo nebezpečenstvu spôsobenému neúmyselným resetovaním tepelnej poistky, toto zariadenie nesmie byť napájané cez externé spinacie zariadenie, ako je časovač, alebo pripojené k obvodu, ktorý je pravidelne zapínaný a vypínaný sieťou.
3. Nepoužívajte tento ohrievač v malých miestnostiach, kde sú obsadené osobami, ktoré nie sú schopné sami opustiť miestnosť, pokiaľ nie je zabezpečený stály dozor.

Popis zariadenia: Konvektorový ohrievač – pozri obrázok A

- |  |                               |
|--|-------------------------------|
| 1. Rukoväť                             | 2. Mriežka výstupu vzduchu    |
| 3. Kontrolka                           | 4. Gombík termostatu          |
| 5. Gombík kúrenia                      | 6. Uloženie napájacieho kábla |
| 7. Kolesá                              | 8. Poloha termostatu OFF      |
| 9. Skrutky na montáž základne kolieska |                               |

## PREVÁDZKA

1. Umiestnite zariadenie vo zvislej polohe na rovný a stabilný povrch vo vzdialenosti 1 meter od akýchkoľvek iných predmetov.
2. Uistite sa, že gombík ohrevu (5) je vo vypnutej polohe a termostat je v polohe vypnuté (8). Zapojte zariadenie do vhodnej zásuvky.

3. Zariadenie fungovalo, keď sú aktívne gombíky ohrevu (5) aj gombík termostatu (4). Kontrolka (3) nesvieti na červeno, keď je zapojená do sieťovej zásuvky, svieti, keď sa ohrievač zahrieva.

Zapnite zariadenie v dvoch krokoch:

3a. Otočte gombík ohrevu (5) do polohy:

1 – znamená vykurovací výkon 1000W alebo II – znamená vykurovací výkon 2000W

3b. Otočte gombík termostatu (4) úplne v smere hodinových ručičiek na maximálne nastavenie. Keď sa dosiahne požadovaná izbová teplota, gombík termostatu (4) by ste mali pomaly otáčať proti smeru hodinových ručičiek, až kým nebudete počuť cvaknutie termostatu a nezhasne kontrolka (3). Potom bude zariadenie udržiavať teplotu vzduchu v miestnosti na nastavenej teplote automatickým zapínaním a vypínaním. Červená kontrolka (3) sa bude zapínať a vypínať v intervaloch, keď sa ohrievač zahrieva.

4. Na úplné vypnutie prístroja otočte gombík kúrenia (5) do nulovej polohy a gombík termostatu (4) do vypnutej polohy (8), potom zhasne aj kontrolka (3).

## BEZPEČNOSTNÉ ZARIADENIA

**OCHRANA PRED PREHRIATÍM** Tento ohrievač je chránený ochranou proti prehriatiu, ktorá ho automaticky vypne, ak sa prehreje.

Prehriatie môže byť spôsobené prekážkou prívodu vzduchu na zadnej strane ohrievača alebo grilu na prednej strane. Ak k tomu dôjde, odpojte ohrievač zo zásuvky a nechajte ho 30 minút vychladnúť. Odstráňte všetky prekážky a znova zapnite ohrievač. Ohrievač by mal fungovať normálne. Ak problém pretrváva, kontaktujte svojho maloobchodného predajcu.

**BEZPEČNOSTNÝ VYPÍNAČ PREVRÁTENIA** Ohrievač je vybavený bezpečnostným vypínačom na vypnutie ohrievača pri prevrátení. Ak dôjde k prevrhnutiu ohrievača a dôjde k aktivácii vypínača, vypnite ohrievač na elektrickej zásuvke a buďte **EXTRÉMNE** opatrní, keď ohrievač postavíte správne, pretože bude stále horúci. Skontrolujte ohrievač, či nie je poškodený, najmä vykurovacie telesá a prívodný kábel. Ak je viditeľné akékoľvek poškodenie, ohrievač neprevádzkujte.

## ČISTENIE A ÚDRŽBA

Uistite sa, že zariadenie nie je horúce. Pred čistením vyťahnite zástrčku zo zásuvky. Vstupné a výstupné mriežky udržiavajte čisté. Očistite vonkajšok ohrievača utretím vlhkou handričkou a vyleštite suchou handričkou. Nepoužívajte žiadne čistiace prostriedky ani abrazívne prostriedky a nedovoľte, aby sa do ohrievača dostala voda. Neponárajte zariadenie do vody. Zabaľte zariadenie do vrečka na ochranu pred prachom. Uschovajte ho na chladnom a suchom mieste až do ďalšieho použitia.

## TECHNICKÉ DÁTA

Napätie: 220-240V ~50/60Hz

Výkon: 1800-2000W



Starostlivosť o životné prostredie. Kartónový obal odovzdajte do zberných surovín. Polyetylénové vrečky (PE) vyhodte do kontajnera na plast. Opatrený spotrebič odovzdajte na príslušný zberný dvor, nebezpečné látky spotrebiča môžu predstavovať riziko pre životné prostredie. Elektrosprebič odstráňte tak, aby nedochádzalo k jeho ďalšiemu použitiu. Ak sa v spotrebiči nachádzajú batérie, vyberte ich a odovzdajte ich na zberné miesto osobitne. Spotrebič nevyhadzujte do kontajnera na komunálny odpad!

## (IT) ITALIANO

### CONDIZIONI DI SICUREZZA ISTRUZIONI IMPORTANTI SULLA SICUREZZA D'USO SI PREGA DI LEGGERE ATTENTAMENTE E CONSERVARE PER RIFERIMENTO FUTURO

Le condizioni di garanzia sono diverse, se il dispositivo viene utilizzato per scopi commerciali.

1. Prima di utilizzare il prodotto leggere attentamente e attenersi sempre alle seguenti istruzioni. Il produttore non è responsabile per eventuali danni causati da un uso improprio.

2. Il prodotto deve essere utilizzato solo all'interno. Non utilizzare il prodotto per scopi non compatibili con la sua applicazione.

3. La tensione applicabile è 220-240 V, ~ 50 Hz. Per motivi di sicurezza non è opportuno collegare più dispositivi a una presa di corrente.

4. Si prega di prestare attenzione quando si utilizza vicino ai bambini. Non lasciare che i bambini giochino con il prodotto. Non consentire a bambini o persone che non conoscono il dispositivo di utilizzarlo senza supervisione.

5. **AVVERTENZA:** questo dispositivo può essere utilizzato da bambini di età superiore agli 8 anni e da persone con ridotte capacità fisiche, sensoriali o mentali, o persone prive di esperienza o conoscenza del dispositivo, solo sotto la supervisione di una persona responsabile della loro sicurezza, oppure se sono stati istruiti sull'uso sicuro del dispositivo

e sono consapevoli dei pericoli associati al suo funzionamento. I bambini non devono giocare con il dispositivo. La pulizia e la manutenzione del dispositivo non devono essere eseguite da bambini, a meno che non abbiano più di 8 anni e queste attività siano svolte sotto supervisione.

6. Al termine dell'utilizzo del prodotto ricordarsi sempre di rimuovere delicatamente la spina dalla presa di corrente tenendo la presa con la mano. Non utilizzare il dispositivo se il cavo di alimentazione è danneggiato.

7. Non mettere mai la spina o l'intero dispositivo nell'acqua. Non esporre mai il prodotto alle condizioni atmosferiche quali luce solare diretta o pioggia, ecc. Non utilizzare mai il prodotto in ambienti umidi.

8. Non utilizzare mai il prodotto se è caduto o è stato danneggiato in altro modo o se non funziona correttamente. Non tentare di riparare da soli il prodotto difettoso perché può causare scosse elettriche. Portare sempre il dispositivo danneggiato in un centro di assistenza professionale per ripararlo. Tutte le riparazioni possono essere eseguite solo da professionisti dell'assistenza autorizzati. La riparazione eseguita in modo errato può causare situazioni pericolose per l'utente.

9. Non appoggiare mai il prodotto sopra o vicino a superfici calde o elettrodomestici da cucina come il forno elettrico o il fornello a gas.

10. Non utilizzare mai il prodotto vicino a combustibili.

11. Non lasciare mai il prodotto collegato alla fonte di alimentazione senza supervisione. Anche quando l'uso viene interrotto per un breve periodo, spegnerlo dalla rete, scollegare l'alimentazione.

12. Per fornire una protezione aggiuntiva, si consiglia di installare un dispositivo di corrente residua (RCD) nel circuito di alimentazione, con una corrente residua non superiore a 30 mA. Contattare un elettricista professionista in questa materia.

13. Non utilizzare mai questo dispositivo vicino all'acqua, ad es.: sotto la doccia, nella vasca da bagno o sopra il lavandino pieno d'acqua.

 14. Se si utilizza il dispositivo in bagno dopo l'uso, rimuovere la spina di alimentazione dalla presa elettrica, perché la vicinanza dell'acqua presenta dei rischi, anche se il dispositivo è spento.

15. Non lasciare che il dispositivo si bagni. Se il dispositivo cade in acqua, rimuovere immediatamente la spina di alimentazione dalla presa. Se il dispositivo è alimentato, non mettere le mani in acqua. Far controllare il dispositivo da un elettricista qualificato prima di riutilizzarlo.

16. Non toccare il dispositivo o l'alimentatore con le mani bagnate.

17. Non utilizzare mai il dispositivo in ambienti ad alta umidità: bagno, doccia, piscina, ecc. L'umidità può causare cortocircuiti e danneggiare il dispositivo.

18. Non collegare il dispositivo, ad esempio, al dispositivo di commutazione automatica del dispositivo di controllo della temperatura o interruttore orario.

19. I materiali infiammabili, ad esempio mobili, lenzuola, carta, vestiti, tende dovrebbero essere mantenuti ad almeno un metro dal dispositivo.

20. Le superfici riscaldanti possono riscaldarsi fino a una temperatura di 60°C o superiore. Il dispositivo deve trovarsi in un luogo in cui bambini e animali non hanno accesso.

21. Il dispositivo non è destinato all'installazione o all'uso su veicoli.

22. Alcune parti all'interno del dispositivo possono essere calde o causare scintille. Non utilizzare il dispositivo in luoghi in cui vengono utilizzati o conservati benzina, vernici o altri materiali infiammabili.

23. Il dispositivo non deve essere posizionato immediatamente sotto una presa di corrente.

24. Non coprire il dispositivo né appoggiarvi oggetti mentre è in funzione. Non utilizzare il dispositivo per asciugare i vestiti.



"Attenzione alla superficie calda" - La temperatura delle superfici accessibili potrebbe essere più alta quando l'apparecchiatura è all'interno funzionamento, il che significa che gli elementi dell'alloggiamento si surriscaldano durante il funzionamento, ATTENZIONE !!!



**AVVERTENZA:** per evitare il surriscaldamento, non coprire il riscaldatore. Il dispositivo non deve essere coperto indumenti, coperte e altri prodotti tessili che potrebbero causare incendi.

## AVVERTENZE:

- Non utilizzare questo riscaldatore in ambienti piccoli dove sono presenti persone impossibilitate ad abbandonarli da soli, a meno che non sia assicurata una costante sorveglianza.
- Per ridurre il rischio di incendio, tenere tessuti, tende o altri materiali infiammabili ad almeno 1 m di distanza dall'uscita dell'aria del riscaldatore.

## ASSEMBLEA

1. Prima di utilizzare il riscaldatore, le ruote (7) fornite separatamente nell'imballo devono essere montate sull'apparecchio. Posizionare accuratamente il dispositivo capovolto.
2. Premere la ruota (7) nel foro - vedere la figura C. Quindi posizionare la vite (9) nel foro rotondo della base delle ruote e avvitare saldamente con un cacciavite.
3. Ripetere per la base della seconda ruota.
4. Ruotare il dispositivo verso l'alto.

## PRIMA DEL PRIMO UTILIZZO

1. Non utilizzare il riscaldatore se entrambe le basi con ruote non sono correttamente montate.
2. Non posizionare il dispositivo su tappeti con pelo molto alto. Assicurarsi che il dispositivo non si trovi vicino a tende o mobili in quanto ciò potrebbe creare un rischio di incendio.
3. Posizionare il dispositivo su una superficie piana e regolare.
4. Scollegare sempre il dispositivo prima di spostarlo da un luogo all'altro.

## AVVERTENZE:

1. È normale che quando i riscaldatori vengono accesi per la prima volta o quando vengono accesi dopo un lungo periodo di inutilizzo, gli elementi riscaldanti possano emettere odori e fumi. L'odore e i fumi scompariranno dopo un breve periodo di funzionamento.
2. Per evitare rischi dovuti al ripristino involontario dell'interruttore termico, questo dispositivo non deve essere alimentato tramite un dispositivo di commutazione esterno come un timer o collegato a un circuito che viene regolarmente acceso e spento dall'utenza.
3. Non utilizzare questo riscaldatore in stanze piccole quando sono occupate da persone che non sono in grado di lasciare la stanza da sole, a meno che non sia fornita una supervisione costante.

Descrizione del dispositivo: Termoconvettore – vedi figura A

1. Maniglia
2. Griglia uscita aria
3. Lampada spia

4. Manopola termostato
6. Alloggiamento cavo di alimentazione
8. Posizione termostato OFF

5. Manopola riscaldamento
7. Ruote
9. Viti per il montaggio del passaruota

## OPERAZIONE

1. Posizionare il dispositivo in posizione verticale su una superficie piana e stabile a 1 metro di distanza da qualsiasi altro oggetto.
2. Assicurarsi che la manopola del riscaldamento (5) sia in posizione spento e il termostato sia in posizione spento (8). Collegare il dispositivo a una presa adatta.
3. Il dispositivo funziona quando sono attive sia la manopola riscaldamento (5) che la manopola termostato (4). La spia (3) non si accende di colore rosso quando è collegata alla presa di corrente, si accende quando il riscaldatore è in fase di riscaldamento.

Accendi il dispositivo in due passaggi:

3a. Ruotare la manopola riscaldamento (5) in posizione:

I – significa potenza di riscaldamento 1000W o II – significa potenza di riscaldamento 2000W

3b. Ruotare la manopola del termostato (4) completamente in senso orario fino alla posizione massima. Quando la temperatura ambiente desiderata è stata raggiunta, la manopola del termostato (4) deve essere ruotata lentamente in senso antiorario fino a quando non si sente lo scatto del termostato e la spia luminosa (3) si spegne. Successivamente il dispositivo manterrà la temperatura dell'aria nella stanza alla temperatura impostata accendendosi e spegnendosi automaticamente. La spia rossa (3) si accenderà e si spegnerà ad intervalli durante il riscaldamento del riscaldatore.

4. Per spegnere completamente l'apparecchio, ruotare la manopola del riscaldamento (5) in posizione zero e la manopola del termostato (4) in posizione spento (8), dopodiché si spegnerà anche la spia luminosa (3).

## DISPOSITIVI DI SICUREZZA

**PROTEZIONE DA SURRISCALDAMENTO** Questo riscaldatore è protetto da un dispositivo di protezione da surriscaldamento che lo spegne automaticamente in caso di surriscaldamento. Il surriscaldamento può essere causato dall'ostruzione delle prese d'aria nella parte posteriore del riscaldatore o dalla griglia nella parte anteriore. In tal caso, scollegare il riscaldatore dalla presa di corrente e lasciarlo raffreddare per 30 minuti. Rimuovere eventuali ostruzioni e riaccendere il riscaldatore. Il riscaldatore dovrebbe funzionare normalmente. Se il problema persiste, contatta il tuo rivenditore.

**INTERRUTTORE DI SICUREZZA IN CASO DI RIBALTAMENTO** Il riscaldatore è dotato di un interruttore di sicurezza che spegne il riscaldatore in caso di ribaltamento. Se il riscaldatore viene rovesciato e l'interruttore di interruzione si attiva, spegnere il riscaldatore dalla presa di corrente e prestare **ESTREMA** attenzione quando si posiziona il riscaldatore in posizione corretta poiché sarà ancora caldo. Ispezionare il riscaldatore per danni soprattutto agli elementi riscaldanti e al cavo di alimentazione. Se sono visibili danni, non utilizzare il riscaldatore.

## PULIZIA E MANUTENZIONE

Assicuratevi che il dispositivo non sia caldo. Rimuovere la spina dalla presa prima della pulizia. Mantenere pulite le griglie di ingresso e uscita. Pulire l'esterno del riscaldatore strofinando con un panno umido e lucidare con un panno asciutto. Non utilizzare detergenti o abrasivi e non permettere all'acqua di entrare nel riscaldatore. Non immergere il dispositivo in acqua. Imballare il dispositivo in una borsa per proteggerlo dalla polvere. Conservarlo in un luogo fresco e asciutto fino al prossimo utilizzo.

## DATI TECNICI

Voltaggio: 220-240V~50/60Hz

Potenza: 1800-2000 W



Prendersi cura dell'ambiente

Gli imballi di cartone devono essere smaltiti nel contenitore per la carta. I sacchetti di polietilene (PE) vanno gettati nel contenitore per la plastica. L'apparecchio usato deve essere rottamato presso un centro di raccolta autorizzato, poiché contiene elementi pericolosi che potrebbero costituire una minaccia per l'ambiente. I dispositivi elettrici devono essere resi al fine di evitare il loro riutilizzo. Se il dispositivo contiene una batteria, deve essere rimossa e smaltita separatamente in un punto di raccolta.

Non gettare l'apparecchio nei contenitori dei rifiuti urbani!

(SR) СРПСКИ

**БЕЗБЕДНОСНИ УСЛОВИ ВАЖНА УПУТСТВА О БЕЗБЕДНОСТИ УПОТРЕБЕ МОЛИМ  
ВАС ПРОЧИТАЈТЕ ПАЖЉИВО И ЗАЧУВАЈТЕ ЗА БУДУЋЕ РЕФЕРЕНЦЕ**

Услови гаранције су другачији, ако се уређај користи у комерцијалне сврхе.

1. Пре употребе производа пажљиво прочитајте и увек се придржавајте следећих упутстава. Произвођач није одговоран за било какву штету насталу било каквом злоупотребом.

2. Производ се користи само у затвореном простору. Немојте користити производ у било коју сврху која није компатибилна са његовом применом.

3. Применљиви напон је 220-240В, ~50Хз. Из безбедносних разлога није прикладно спајати више уређаја на једну утичницу.
4. Будите опрезни када користите у близини деце. Не дозволите деци да се играју са производом. Не дозволите деци или особама које не познају уређај да га користе без надзора.
5. УПОЗОРЕЊЕ: Овај уређај могу да користе деца старија од 8 година и особе са смањеним физичким, сензорним или менталним способностима, или особе без искуства или знања о уређају, само под надзором лица одговорног за њихову безбедност, или ако су поучени о безбедној употреби уређаја и свесни опасности које су повезане са његовим радом. Деца не би требало да се играју са уређајем. Чишћење и одржавање уређаја не би требало да обављају деца, осим ако су старија од 8 година и ове активности се обављају под надзором.
6. Након што завршите са коришћењем производа увек не заборавите да нежно уклоните утикач из утичнице држећи утичницу руком. Немојте користити уређај ако је кабл за напајање оштећен.
7. Никада не стављајте утикач или цео уређај у воду. Никада не излажите производ атмосферским условима као што су директна сунчева светлост или киша, итд. Никада не користите производ у влажним условима.
8. Никада не користите производ ако је пао или оштећен на било који други начин или ако не ради како треба. Не покушавајте сами да поправите неисправан производ јер то може довести до струјног удара. Оштећени уређај увек однесите на локацију професионалног сервиса како бисте га поправили. Све поправке могу обављати само овлашћени сервисери. Неправилно обављена поправка може изазвати опасне ситуације за корисника.
9. Никада не стављајте производ на или близу врућих или топлих површина или кухињских уређаја као што су електрична пећница или плински горионик.
10. Никада не користите производ у близини запаљивих материја.
11. Никада не остављајте производ прикључен на извор напајања без надзора. Чак и када је употреба прекинута на кратко, искључите га из мреже, искључите напајање.
12. Како би се обезбедила додатна заштита, препоручљиво је да се у струјно коло угради заштитни уређај (РЦД) са резидуалном струјом која није већа од 30 мА. Обратите се професионалном електричару по овом питању.
13. Никада не користите овај уређај близу воде, на пример: под тушем, у кади или изнад лавабоа напуњеног водом.
-  14. Ако користите уређај у купатилу након употребе, уклоните утикач из утичнице утичницу, јер близина воде представља ризик, чак и ако је уређај искључен.
15. Не дозволите да се уређај покваси. Ако уређај падне у воду, одмах извуците утикач из утичнице. Ако је уређај напајан, немојте стављати руке у воду. Нека уређај провери квалификовани електричар пре него што га поново употребите.
16. Не додирујте уређај или адаптер за напајање мокрим рукама.

17. Никада немојте користити уређај у просторијама са високом влажношћу – купатилу, туш кабини, купању базени итд. Влага може изазвати кратак спој и утицати на оштећење уређаја.
18. Немојте повезивати уређај на уређај за аутоматско пребацивање, на пример уређај за контролу температуре или временски прекидач.
19. Запаљиви материјали, на пример намештај, постељина, папир, одећа, завесе треба држати најмање један метар од уређаја.
20. Грејне површине се могу загрејати на температуру од 60°C или више. Уређај треба да буде на месту коме деца и животиње немају приступ.
21. Уређај није намењен за уградњу или употребу у возилима.
22. Неки делови унутар уређаја могу бити врући или изазвати варничење. Немојте користити уређај на местима где се користе или чувају бензин, боје или други запаљиви материјали.
23. Уређај се не сме налазити непосредно испод утичне.
24. Не покривајте уређај и не стављајте било какве предмете на њега док ради. Немојте користити уређај за сушење одеће.



„Опрез Врућа површина“ – Температура доступних површина може бити виша када је опрема унутра рада, што значи да се елементи кућишта загревају током рада, ОПРЕЗ!



**УПОЗОРЕЊЕ:** Да бисте избегли прегревање - немојте покривати грејач. Уређај не треба прекривати одећу, ћебад и друге текстилне производе који могу изазвати паљење.

### УПОЗОРЕЊА:

- Немојте користити овај грејач у малим просторијама где постоје људи који не могу да их напусте сами, осим ако је обезбеђен стални надзор.
- Да бисте смањили ризик од пожара, држите текстил, завесе или друге запаљиве материјале најмање 1 м од излаза за ваздух из грејача.

### СКУПШТИНА

1. Пре употребе грејача, точкови (7) који се испоручују засебно у кутији, морају бити постављени на уређај. Пажљиво поставите уређај наопако.
2. Притисните точак (7) до отвора – погледајте слику Ц. Затим поставите завртањ (9) у округли отвор базе точкова и чврсто га заврните одвијачем.
3. Поновите за базу другог точка.
4. Окрените уређај на прави начин према горе.

### ПРЕ ПРВЕ УПОТРЕБЕ

1. Немојте користити грејач осим ако обе базе са точковима нису правилно састављене.
2. Не постављајте уређај на тепихе са веома високим гомилама. Уверите се да се уређај не налази близу завеса или намештаја јер то може да изазове пожар.
3. Поставите уређај на равну, равну површину.
4. Увек искључите уређај пре него што га преместите са једне локације на другу.

## УПОЗОРЕЊА:

1. Нормално је да грејачи могу да емитују неки мирис и испарења када се грејачи укључе први пут или када се укључе након што нису коришћени дужи временски период. Мирис и испарења ће нестати након кратког времена рада.
2. Да би се избегла опасност услед ненамерног ресетовања термичког искључивања, овај уређај не сме да се напаја преко екстерног прекидача као што је тајмер или повезан на коло које се редовно укључује и искључује од стране комуналне компаније.
3. Не користите овај грејач у малим просторијама када су у њима особе које нису у могућности да саме напусте просторију, осим ако је обезбеђен стални надзор.

Опис уређаја: Конвекторски грејач – погледајте слику А

1. Ручка
2. Решетка за излаз ваздуха
3. Индикаторска лампица
4. Дугме термостата
5. Дугме за грејање
6. Складиште кабла за напајање
7. Тачкови
8. Положај термостата OFF
9. Вијци за монтажу постоља точка

## ОПЕРАЦИЈА

1. Поставите уређај усправно на равну и стабилну површину на удаљености од 1 метар од других предмета.
2. Уверите се да је дугме за грејање (5) у искљученом положају и да је термостат искључен у положај (8). Укључите уређај у одговарајућу утичницу.
3. Уређај је радио када су и дугме за грејање (5) и дугме термостата (4) активни. Индикатор (3) не светли црвено када је укључен у струјну утичницу, светли када се грејач загрева.

Укључите уређај у два корака:

3а. Окрените дугме за грејање (5) у положај:

И – означава снагу грејања 1000В или ИИ – означава снагу грејања 2000В

3б. Окрените дугме термостата (4) до краја у смеру казаљке на сату до максималног подешавања. Када се постигне жељена собна температура, дугме термостата (4) треба полако окретати у смеру супротном од казаљке на сату све док се термостат не чује да се искључи и индикаторска лампица (3) се не угаси. Након тога уређај ће аутоматски укључити и искључити температуру ваздуха у просторији на подешеној температури. Црвена индикаторска лампица (3) ће се палити и гасити у интервалима када се грејач загрева.

4. Да бисте потпуно искључили уређај, окрените дугме за грејање (5) у нулти положај, а дугме термостата (4) у положај за искључење (8), тада ће се угасити и индикаторска лампица (3).

## СИГУРНОСНИ УРЕЂАЈИ

**ЗАШТИТА ОД ПРЕГРЕВАЊА** Овај грејач је заштићен искључивањем за заштиту од прегревања који га аутоматски искључује ако се прегреје. Прегревање може бити узроковано ометањем улаза ваздуха на задњој страни грејача или роштиља на предњој страни. Ако се то догоди, искључите грејач из електричне утичнице и оставите га да се охлади 30 минута. Уклоните све препреке и поново укључите грејач. Грејач би требало да ради нормално. Ако проблем и даље постоји, обратите се свом малопродајном продавцу.

**СИГУРНОСНИ ПРЕКИДАЧ ОД ПРЕКУРАЊА** Грејач је опремљен сигурносним прекидачем за искључивање грејача ако се преврне. Ако је грејач преврнут и прекидач за искључивање се активира, искључите грејач на утичници и будите ВЕЛИКО пажљиви када поставите грејач усправно јер ће и даље бити врућ. Проверите да ли грејач има оштећења, посебно грејних елемената и кабла за напајање. Ако су видљива оштећења, немојте укључивати грејач.

## ЧИШЋЕЊЕ И ОДРЖАВАЊЕ

Уверите се да уређај није врућ. Извуците утикач из утичнице пре чишћења. Одржавајте улазне и излазне решетке чистима. Очистите спољашњи део грејача брисањем влажном крпом и полирањем сувом крпом. Немојте користити никакве детерџенте или абразиве и не дозволите да вода уђе у грејач. Не урањајте уређај у воду. Спакујте уређај у врећу да бисте га заштитили од прашине. Чувајте га на хладном и сувом месту до следеће употребе.

## ТЕХНИЧКИ ПОДАЦИ

Напон: 220-240В ~50/60Хз

Снага: 1800-2000В



За заштиту животне средине: молимо вас да одвојите картонске кутије и пластичне кесе и одложите их у одговарајуће канте за смеће. Коришћени уређај треба да буде испоручен на наменске сакупљане тачке због оштрих компоненти, што може утицати на животну средину. Немојте одлагати овај уређај у заједничку корпу за отпатке.

## SIKKERHEDSBETINGELSER VIGTIGE INSTRUKTIONER OM SIKKERHED VED BRUG LÆS VENLIGST OMHYGGELIGT OG OPBEVAR TIL FREMTIDIG REFERENCE

Garantibetingelserne er anderledes, hvis enheden bruges til kommercielle formål.

1. Inden du bruger produktet, bedes du læse omhyggeligt og altid overholde følgende instruktioner. Producenten er ikke ansvarlig for eventuelle skader som følge af misbrug.
2. Produktet må kun bruges indendørs. Brug ikke produktet til noget formål, der ikke er kompatibelt med dets anvendelse.
3. Den gældende spænding er 220-240V, ~50Hz. Af sikkerhedsmæssige årsager er det ikke hensigtsmæssigt at tilslutte flere enheder til en stikkontakt.
4. Vær forsigtig, når du bruger tæt på børn. Lad ikke børn lege med produktet. Lad ikke børn eller personer, der ikke kender enheden, bruge den uden opsyn.
5. ADVARSEL: Denne enhed må kun bruges af børn over 8 år og personer med nedsatte fysiske, sensoriske eller mentale evner, eller personer uden erfaring eller viden om enheden, kun under opsyn af en person, der er ansvarlig for deres sikkerhed, eller hvis de er blevet instrueret i sikker brug af enheden og er opmærksomme på farerne forbundet med dens drift. Børn bør ikke lege med enheden. Rengøring og vedligeholdelse af enheden bør ikke udføres af børn, medmindre de er over 8 år, og disse aktiviteter udføres under opsyn.
6. Når du er færdig med at bruge produktet, skal du altid huske forsigtigt at tage stikket ud af stikkontakten, mens du holder i stikkontakten med hånden. Brug ikke enheden, hvis netledningen er beskadiget.
7. Sæt aldrig stikket eller hele enheden i vandet. Udsæt aldrig produktet for atmosfæriske forhold såsom direkte sollys eller regn osv. Brug aldrig produktet under fugtige forhold.
8. Brug aldrig produktet, hvis det er tabt eller beskadiget på anden måde, eller hvis det ikke fungerer korrekt. Forsøg ikke selv at reparere det defekte produkt, da det kan føre til elektrisk stød. Vend altid den beskadigede enhed til et professionelt servicested for at reparere den. Alle reparationer kan kun udføres af autoriserede serviceteknikere. Reparationen, der er udført forkert, kan forårsage farlige situationer for brugeren.
9. Anbring aldrig produktet på eller tæt på de varme eller varme overflader eller køkkenmaskiner som den elektriske ovn eller gasblus.
10. Brug aldrig produktet i nærheden af brændbare stoffer.
11. Lad aldrig produktet være tilsluttet strømkilden uden opsyn. Selv når brugen afbrydes i kort tid, skal du slukke den fra netværket, tage strømmen ud.
12. For at yde yderligere beskyttelse anbefales det at installere en reststrømsenhed (RCD) i strømkredsløbet med en reststrøm på højst 30 mA. Kontakt professionel elektriker i denne sag.
13. Brug aldrig denne enhed tæt på vand, f.eks.: Under bruser, i badekar eller over håndvask fyldt med vand.
14. Hvis du bruger enheden i badeværelset efter brug, skal du tage stikket ud af stikket stikkontakt, fordi vandnærhed udgør en risiko, selvom enheden er slukket.



15. Lad ikke enheden blive våd. Hvis enheden falder i vand, skal du straks tage stikket ud af stikkontakten. Hvis enheden er tændt, må du ikke stikke hænderne i vandet. Få enheden efterset af en kvalificeret elektriker, før den tages i brug igen.
16. Rør ikke ved enheden eller strømadapteren med våde hænder.
17. Brug aldrig enheden i rum med høj luftfugtighed – badeværelse, brusebad, svømning pools osv. Fugtigheden kan forårsage kortslutning og skade enheden.
18. Forbind ikke enheden til f.eks. den automatiske omskifter temperaturstyringsanordning eller tidskontakt.
19. Brandfarlige materialer, for eksempel møbler, sengetøj, papir, tøj, gardiner skal holdes mindst en meter fra enheden.
20. Varmefladerne kan opvarmes til en temperatur på 60°C eller højere. Enheden skal være på et sted, som børn og dyr ikke har adgang til.
21. Enheden er ikke beregnet til at blive installeret eller brugt i køretøjer.
22. Nogle dele inde i enheden kan være varme eller forårsage gnister. Brug ikke enheden på steder, hvor benzin, maling eller andre brændbare materialer bruges eller opbevares.
23. Apparatet må ikke placeres umiddelbart under en stikkontakt.
24. Undlad at tildække enheden eller lægge genstande på den, mens den er i drift. Brug ikke apparat til at tørre tøj.



"Forsigtig varm overflade" - Temperaturen på tilgængelige overflader kan være højere, når udstyret er i drift, hvilket betyder at huselementerne bliver varme under drift, PAS PÅ !!!



**ADVARSEL:** For at undgå overophedning - tildæk ikke varmeren. Apparatet må ikke tildækkes med. tøj, tæpper og andre tekstilprodukter, der kan forårsage antændelse.

## ADVARSLER:

- Brug ikke denne varmeovn i små rum, hvor der er personer, der ikke er i stand til at forlade dem alene, medmindre der er sikret konstant opsyn.
- For at reducere risikoen for brand skal tekstiler, gardiner eller andre brændbare materialer holdes mindst 1 m væk fra varmelegemets luftudtag.

## MONTERING

1. Inden varmeren tages i brug, skal hjulene (7), der leveres separat i kartonen, monteres på enheden. Placer enheden forsigtigt på hovedet.
2. Tryk hjulet (7) fast i hullet – se på figur C. Sæt derefter skruen (9) i det runde hul på hjulets bund og skru det fast med en skruetrækker.
3. Gentag for det andet hjuls base.
4. Drej enheden den rigtige vej op.

## FØR FØRSTE BRUG

1. Brug ikke varmeren, medmindre begge baser med hjul er korrekt monteret.
2. Anbring ikke enheden på tæpper med en meget høj luv. Sørg for, at enheden ikke er placeret tæt på gardiner eller møbler, da dette kan skabe en brandfare.
3. Placer enheden på en flad, jævn overflade.
4. Tag altid stikket ud af enheden, før du flytter den fra et sted til et andet.

## ADVARSLER:

1. Det er normalt, når varmelegemeerne tændes for første gang, eller når de tændes efter ikke at have været brugt i længere tid, at varmeelementerne kan afgive en vis lugt og dampe. Lugten og dampene forsvinder efter kort tids drift.
2. For at undgå en fare på grund af utilsigtet nulstilling af termoafbryderen må denne enhed ikke forsynes via en ekstern koblingsenhed, såsom en timer, eller tilsluttes et kredsløb, der regelmæssigt tændes og slukkes af forsyningen.
3. Brug ikke denne varmeovn i små rum, når de er optaget af personer, der ikke er i stand til at forlade rummet på egen hånd, medmindre der er konstant opsyn.

Enhedsbeskrivelse: Konvektorvarmer – se figur A

- |                  |                           |                                       |
|------------------|---------------------------|---------------------------------------|
| 1. Håndtag       | 2. Luftudtagsgitter       | 3. Indikationslampe                   |
| 4. Termostatknop | 5. Varmeknap              | 6. Opbevaring af strømledning         |
| 7. Hjul          | 8. Termostat OFF position | 9. Skruer til montering af hjulbunden |

## OPERATION

1. Placer enheden oprejst på en flad og stabil overflade med 1 meters afstand til andre genstande.
2. Sørg for, at varmeknappen (5) er i slukket position, og at termostaten er drejet til slukket position (8). Sæt enheden i en passende stikkontakt.
3. Enheden fungerer, når både varmeknappen (5) og termostatknappen (4) er aktive. Indikationslampen (3) lyser ikke rødt, når den er sat i stikkontakten, den lyser, når varmeren varmer.  
Tænd enheden i to trin:  
3a. Drej varmeknappen (5) til position:  
I – betyder varmeeffekt 1000W eller II – betyder varmeeffekt 2000W  
3b. Drej termostatknappen (4) helt i urets retning til den maksimale indstilling. Når den ønskede rumtemperatur er nået, skal termostatknappen (4) drejes langsomt mod uret, indtil termostaten høres at klikke fra, og indikationslampen (3) slukkes. Herefter vil apparatet holde lufttemperaturen i rummet på den indstillede temperatur ved automatisk at tænde og slukke. Den røde indikationslampe (3) vil tænde og slukke med intervaller, når varmeren varmer.
4. For at slukke for apparatet helt skal du dreje varmeknappen (5) til nulstilling og termostatknappen (4) til slukket position (8), hvorefter indikationslampen (3) også slukkes.

## SIKKERHEDSANORDNINGER

**OVERHEDSBESKYTTELSE** Denne varmeovn er beskyttet med en overophedningsbeskyttelse, der slukker den automatisk, hvis den overophedes. Overophedning kan være forårsaget af blokering af luftindtaget på bagsiden af varmeren eller grillen på forsiden. Hvis dette sker, skal du tage varmeren ud af stikkontakten og lade den køle af i 30 minutter. Fjern enhver hindring og tænd for varmeren igen. Varmeapparatet skal fungere normalt. Kontakt din forhandler, hvis problemet fortsætter.

**SIKKERHEDSKONTAKT TIL VÆPNING** Varmeren er forsynet med en sikkerhedsafbryder til at slukke for varmelegemet, hvis det vælter. Hvis varmelegemet vælter, og udkoblingskontakten aktiveres, sluk for varmeren ved stikkontakten og vær EKSTRA forsigtig, når du rejser varmeren rigtigt, da den stadig vil være varm. Efterse varmeren for skader, især på varmeelementerne og forsyningsledningen. Hvis der er synlige skader, må du ikke bruge varmeren.

## RENGØRING OG VEDLIGEHOLDELSE

Sørg for, at enheden ikke er varm. Tag stikket ud af stikkontakten før rengøring. Hold indløbs- og udløbsgitteret rene. Rengør ydersiden af varmeren ved at tørre med en fugtig klud og polere med en tør klud. Brug ikke rengøringsmidler eller slibemidler, og lad ikke vand trænge ind i varmeren. Nedsæk ikke enheden i vand. Pak enheden i posen for at beskytte mod støvet. Opbevar det på et køligt, tørt sted indtil næste brug.

## TEKNISK DATA

Spænding: 220-240V ~50/60Hz

Effekt: 1800-2000W



Af hensyn til miljøet. Venligst overfør papemballage til affaldspapir. Hæld polyethylenposer (PE) i plastbeholderen. Slidt enhed skal returneres til det relevante punkt opbevaring, fordi det er farligt i enheden ingredienser kan udgøre en trussel for miljøet. Den elektriske enhed skal overleveres for at begrænse dets genanvendelse og brug. Hvis i enheden der er batterier, fjern dem og vende tilbage til punktet opbevares separat.

(UA) УКРАЇНЬСЬКА

**УМОВИ БЕЗПЕКИ ВАЖЛИВІ ІНСТРУКЦІЇ ЩОДО БЕЗПЕКИ ВИКОРИСТАННЯ  
УВАЖНО ПРОЧИТАЙТЕ ТА ЗБЕРЕЖІТЬ ДЛЯ ДОВІДКИ У МАЙБУТНІЙ**

Умови гарантії відрізняються, якщо пристрій використовується в комерційних цілях.

1. Перед використанням продукту уважно прочитайте та завжди дотримуйтесь

- наведених нижче інструкцій. Виробник не несе відповідальності за будь-які збитки, спричинені будь-яким неправильним використанням.
2. Виріб можна використовувати тільки в приміщенні. Не використовуйте продукт для будь-яких цілей, які несумісні з його застосуванням.
3. Допустима напруга 220-240 В, ~50 Гц. З міркувань безпеки недоцільно підключати кілька пристроїв до однієї розетки.
4. Будьте обережні при використанні поблизу дітей. Не дозволяйте дітям гратися з виробом. Не дозволяйте дітям або людям, які не знають пристрій, використовувати його без нагляду.
5. **ПОПЕРЕДЖЕННЯ:** цим пристроєм можуть користуватися діти віком від 8 років та особи з обмеженими фізичними, сенсорними чи розумовими здібностями, а також особи, які не мають досвіду чи знання пристрою, лише під наглядом особи, відповідальної за їхню безпеку, або якщо вони проінструктовані щодо безпечного використання пристрою та знають про небезпеки, пов'язані з його експлуатацією. Діти не повинні гратися з пристроєм. Очищення та технічне обслуговування пристрою не повинні проводитися дітьми, якщо їм не виповнилося 8 років і ці дії виконуються під наглядом.
6. Після того, як ви закінчите користуватися виробом, завжди не забудьте обережно витягнути вилку з розетки, утримуючи розетку рукою. Не використовуйте пристрій, якщо шнур живлення пошкоджений.
7. Ніколи не кидайте вилку або весь пристрій у воду. Ніколи не піддавайте виріб впливу атмосферних умов, наприклад, прямих сонячних променів або дощу тощо. Ніколи не використовуйте виріб у вологих умовах.
8. Ніколи не використовуйте виріб, якщо він був упущений або пошкоджений іншим чином, або якщо він не працює належним чином. Не намагайтеся відремонтувати пошкоджений виріб самостійно, оскільки це може призвести до ураження електричним струмом. Завжди звертайте пошкоджений пристрій до професійного сервісного центру для його ремонту. Всі ремонтні роботи можуть виконувати тільки авторизовані спеціалісти. Неправильно виконаний ремонт може призвести до небезпечних ситуацій для користувача.
9. Ніколи не кладіть виріб на гарячі або теплі поверхні чи кухонні прилади, як-от електрична духовка чи газовий конфорка, або близько до них.
10. Ніколи не використовуйте виріб поблизу горючих речовин.
11. Ніколи не залишайте виріб підключеним до джерела живлення без нагляду. Навіть якщо використання на короткий час перервано, вимкніть його від мережі, від'єднайте живлення.
12. Для забезпечення додаткового захисту в ланцюзі живлення рекомендується встановлювати пристрій захисного струму (УЗО) з номінальним струмом залишкового струму не більше 30 мА. У цьому питанні зверніться до професійного електрика.
13. Ніколи не використовуйте цей пристрій поблизу води, наприклад: під душем, у ванній або над раковиною, наповненою водою.
14. Якщо пристрій використовується у ванній кімнаті після використання,



вийміть штепсель із розетки розетки, оскільки близькість до води становить ризик, навіть якщо пристрій вимкнено.

15. Не допускайте намокання пристрою. Якщо пристрій впаде у воду, негайно вийміть вилку з розетки. Якщо пристрій підключено до живлення, не опускайте руки у воду. Перед повторним використанням перевірте пристрій у кваліфікованого електрика.

16. Не торкайтеся пристрою або адаптера живлення мокрими руками.

17. Ніколи не використовуйте прилад у приміщеннях з високою вологістю – ванній кімнаті, душовій, купанні

басейни тощо. Вологість може спричинити коротке замикання та пошкодити пристрій.

18. Не підключайте пристрій до пристрою автоматичного перемикачання, наприклад пристрій контролю температури або таймер.

19. Займість матеріали, наприклад, меблі, постільна білизна, папір, одяг, штори тримайтеся на відстані не менше одного метра від пристрою.

20. Нагрівальні поверхні можуть нагріватися до температури 60°C або вище. Пристрій має бути в місці, до якого діти та тварини не мають доступу.

21. Пристрій не призначений для встановлення або використання в транспортних засобах.

22. Деякі частини всередині пристрою можуть бути гарячими або викликати іскри. Не використовуйте пристрій у місцях, де використовуються або зберігаються бензин, фарби та інші легкозаймість матеріали.

23. Пристрій не повинен розташовуватися безпосередньо під розеткою.

24. Не накривайте пристрій і не ставте на нього будь-які предмети під час його роботи. Не використовуйте пристрій для сушіння білизни.

«Обережно, гаряча поверхня» – температура доступних поверхонь може бути вищою, коли обладнання знаходиться всередині експлуатації, а це означає, що під час роботи елементи корпусу нагріваються, **БУДЬТЕ ОБЕРЕЖНІ !!!**



**ПОПЕРЕДЖЕННЯ:** Щоб уникнути перегріву, не накривайте обігрівач. Пристрій не можна накривати одяг, ковдри та інші текстильні вироби, які можуть спричинити займання.

## ПОПЕРЕДЖЕННЯ:

- Не використовуйте цей обігрівач у невеликих приміщеннях, де є люди, які не можуть залишити їх самі, якщо не забезпечений постійний нагляд.
- Щоб зменшити ризик пожежі, тримайте текстиль, штори або інші легкозаймість матеріали на відстані щонайменше 1 м від вихідного отвору повітря нагрівача.

## ЗБОРКА

1. Перед використанням нагрівача колеса (7), які постачаються окремо в коробці, повинні бути встановлені на пристрій. Обережно розташуйте пристрій догори дном.
2. Притисніть коліщатко (7) до отвору – дивіться на малюнок С. Потім помістіть гвинт (9) у круглий отвір основи коліщаток і щільно закрутіть його викруткою.
3. Повторіть для основи другого колеса.
4. Поверніть пристрій правильною стороною.

## ПЕРЕД ПЕРШИМ ВИКОРИСТАННЯМ

1. Не використовуйте обігрівач, якщо обидві основи з колесами не зібрані правильно.
2. Не ставте пристрій на килими з дуже високим ворсом. Переконайтеся, що пристрій не розташований поблизу штор або меблів, оскільки це може створити небезпеку пожежі.
3. Розмістіть пристрій на плоскій рівній поверхні.
4. Завжди від'єднуйте пристрій від мережі, перш ніж переносити його з одного місця в інше.

## ПОПЕРЕДЖЕННЯ:

1. Це нормально, коли обігрівачі вмикаються вперше або коли вони вмикаються після того, як вони не використовувалися протягом тривалого періоду часу, що нагрівальні елементи можуть виділяти запах і пари. Запах і дим зникають після короткого часу роботи.
2. Щоб уникнути небезпеки через ненавмисне скидання термозапобіжника, цей пристрій не можна живити через зовнішній перемикаючий пристрій, такий як таймер, або підключати до ланцюга, який регулярно вмикається та вимикається комунальним підприємством.
3. Не використовуйте цей обігрівач у невеликих кімнатах, якщо в них перебувають люди, які не можуть самостійно покинути кімнату, якщо не забезпечено постійний нагляд.

Опис пристрою: Конвекторний обігрівач – дивіться рисунок А

- |                                       |  |
|---------------------------------------|--|
| 1. Ручка                              | 2. Решітка для випуску повітря         |
| 3. Індикаторна лампа                  | 4. Ручка термостата                    |
| 5. Ручка нагріву                      | 6. Місце для зберігання шнура живлення |
| 7. Колеса                             | 8. Положення термостата OFF            |
| 9. Гвинти для кріплення основи колеса |  |

## ЕКСПЛУАТАЦІЯ

1. Розмістіть пристрій у вертикальному положенні на рівній і стійкій поверхні на відстані 1 метра від будь-яких інших об'єктів.
2. Переконайтеся, що ручка нагріву (5) знаходиться у вимкненому положенні, а термостат у вимкненому положенні (8). Вставте пристрій у відповідну розетку.
3. Пристрій працював, коли активні як ручка нагріву (5), так і ручка термостата (4). При включенні в розетку індикаторна лампа (3) не горить червоним, вона горить під час нагрівання обігрівача.

Увімкніть пристрій у два кроки:

За. Поверніть ручку нагріву (5) у положення:

I – означає потужність нагріву 1000 Вт або II – означає потужність нагріву 2000 Вт

Повністю поверніть ручку термостата (4) за годинниковою стрілкою до максимального значення. Коли бажана кімнатна температура буде досягнута, ручку термостата (4) слід повільно повертати проти годинникової стрілки, доки не почуєте клацання термостата, а індикаторна лампа (3) не згасне. Після цього прилад буде підтримувати температуру повітря в кімнаті на заданому рівні, автоматично вмикаючись і вимикаючись. Червона індикаторна лампа (3) періодично вмикається та вимикається, коли обігрівач нагрівається.

4. Щоб повністю вимкнути пристрій, поверніть ручку нагрівання (5) у нульове положення, а ручку термостата (4) у положення вимкнено (8), після чого також згасне індикаторна лампа (3).

## ЗАХИСНІ ПРИСТРОЇ

**ЗАХИСТ ВІД ПЕРЕГРІВАННЯ** Цей обігрівач захищено системою відключення від перегріву, яка автоматично вимикає його, якщо він перегрівастся. Перегрів може бути викликаний перешкодою для повітропроводів на задній панелі обігрівача або решітки на передній панелі. Якщо це сталося, будь ласка, від'єдняйте обігрівач від розетки та дайте йому охолонути протягом 30 хвилин.

Усувіть всі перешкоди та знову увімкніть обігрівач. Обігрівач повинен працювати нормально. Якщо проблема не зникає, зверніться до роздрібного продавця.

**БЕЗПЕЧНИЙ ВИМИКАЧ ПЕРЕКРИВАННЯ** Обігрівач оснащено захисним вимикачем, щоб вимкнути обігрівач у разі перекидання.

Якщо обігрівач перекинувся і спрацював вимикач, вимкніть обігрівач з розетки та будьте ДУЖЕ обережні, правильно ставлячи обігрівач, оскільки він все ще буде гарячим. Огляньте обігрівач на наявність пошкоджень, особливо нагрівальних елементів і шнура живлення. Якщо є видимі пошкодження, не використовуйте обігрівач.

## ЧИЩЕННЯ ТА ОБСЛУГОВУВАННЯ

Переконайтеся, що прилад не гарячий. Перед чищенням вийміть вилку з розетки. Тримайте вхідну та вихідну решітки в чистоті. Очистіть обігрівач зовні, протерши його вологою тканиною та відполірувавши сухою тканиною. Не використовуйте жодних миючих засобів або абразивів і не допускайте потрапляння води всередину нагрівача. Не занурюйте пристрій у воду. Упакуйте пристрій у сумку, щоб захистити від пилу. Зберігайте його в прохолодному сухому місці до наступного використання.

## ТЕХНІЧНІ ДАНІ

Напруга: 220-240В ~50/60Гц

Потужність: 1800-2000Вт





У интересах навколишнього середовища.

Будь ласка, віддайте картонну упаковку в місце збору мукулатури. Політиленові мішки (PE) викинути в смітник для пластику. Відпрацьований пристрій повинен бути відправлений у відповідну точку зберігання, тому що в пристрої є небезпечні інгредієнти, які можуть становити загрозу навколишньому середовищу. Електричний пристрій потрібно повернути так, щоб обмежити його повторне використання. Якщо у пристрої є батарейки, то потрібно їх витягнути і віддати до відповідного пункту.

(AR) عربي

شروط السلامة تعليمات مهمة حول سلامة الاستخدام يرجى القراءة بعناية والاحتفاظ بها للرجوع إليها في المستقبل

تختلف شروط الضمان إذا تم استخدام الجهاز لأغراض تجارية.

١. قبل استخدام المنتج ، يرجى القراءة بعناية والالتزام دائماً بالإرشادات التالية. الشركة المصنعة ليست مسؤولة عن أي أضرار ناتجة عن أي سوء استخدام.
٢. المنتج لاستخدامه في الداخل فقط. لا تستخدم المنتج لأي غرض لا يتوافق مع تطبيقاته.
٣. الجهد المطبق هو ٢٢٠-٢٤٠ فولت ، ~ ٥٠ هرتز. لأسباب تتعلق بالسلامة ، ليس من المناسب توصيل أجهزة متعددة بمأخذ طاقة واحد.
٤. يرجى توخي الحذر عند الاستخدام بالقرب من الأطفال. لا تدع الأطفال يلعبون بالمنتج. لا تدع الأطفال أو الأشخاص الذين لا يعرفون الجهاز لاستخدامه دون إشراف.
٥. تحذير: يمكن استخدام هذا الجهاز من قبل الأطفال الذين تزيد أعمارهم عن ٨ سنوات والأشخاص الذين يعانون من ضعف القدرات البدنية أو الحسية أو العقلية ، أو الأشخاص الذين ليس لديهم خبرة أو معرفة بالجهاز ، فقط تحت إشراف شخص مسؤول عن سلامتهم ، أو إذا تم إرشادهم بشأن الاستخدام الآمن للجهاز وكانوا على دراية بالمخاطر المرتبطة بتشغيله. يجب ألا يلعب الأطفال بالجهاز. لا ينبغي أن يقوم الأطفال بتنظيف الجهاز وصيانته ، إلا إذا كان عمرهم أكبر من ٨ سنوات ويتم تنفيذ هذه الأنشطة تحت إشراف.
٦. بعد الانتهاء من استخدام المنتج ، تذكر دائماً إزالة القابس برفق من مأخذ التيار الكهربائي الذي يمسك المنفذ بيدك. لا تستخدم الجهاز في حالة تلف سلك الطاقة.
٧. لا تضع القابس أو الجهاز بالكامل في الماء. لا تعرض المنتج أبداً للظروف الجوية مثل ضوء الشمس المباشر أو المطر ، إلخ. لا تستخدم المنتج أبداً في الظروف الرطبة.
- ٨- لا تستخدم المنتج أبداً إذا سقط أو تعرض للتلف بأي طريقة أخرى أو إذا كان لا يعمل بشكل صحيح. لا تحاول إصلاح المنتج المعيب بنفسك لأنه قد يؤدي إلى حدوث صدمة كهربائية. قم دائماً بتحويل الجهاز التالف إلى موقع خدمة احترافي لإصلاحه. لا يمكن إجراء جميع الإصلاحات إلا بواسطة متخصصي الخدمة المعتمدين. قد يتسبب الإصلاح الذي تم بشكل غير صحيح في حدوث مواقف خطيرة للمستخدم.
- ٩- لا تضع المنتج أو بالقرب من الأسطح الساخنة أو الدافئة أو أدوات المطبخ مثل الفرن الكهربائي أو الموقد الغازي.
١٠. لا تستخدم المنتج بالقرب من المواد القابلة للاحتراق.
١١. لا تترك المنتج متصلاً بمصدر الطاقة أبداً دون إشراف. حتى عند انقطاع الاستخدام لفترة قصيرة ، قم بإيقاف تشغيله من الشبكة ، وافصل الطاقة.
- في دائرة الطاقة ، مع (RCD) (١٢). من أجل توفير حماية إضافية ، يوصى بتثبيت جهاز بقايا التيار تصنيف التيار المتبقي لا يزيد عن ٣٠ مللي أمبير. تواصل مع كهربائي محترف في هذا الشأن.
١٣. لا تستخدم هذا الجهاز أبداً بالقرب من الماء ، على سبيل المثال: تحت الدش أو في حوض الاستحمام أو فوق الحوض المملوء بالماء.
١٤. في حالة استخدام الجهاز في الحمام بعد الاستخدام ، قم بإزالة قابس الطاقة من المقبس ، لأن القرب من المياه يمثل خطراً ، حتى إذا تم إيقاف تشغيل الجهاز.
١٥. لا تدع الجهاز يبيل. إذا سقط الجهاز في الماء ، فقم على الفور بإزالة قابس الطاقة من المقبس. إذا



كان الجهاز يعمل بالطاقة ، فلا تضع يديك في الماء. افحص الجهاز بواسطة كهربائي مؤهل قبل استخدامه مرة أخرى.

١٦. لا تلمس الجهاز أو محول الطاقة ويداك مبتلتان.

١٧. لا تستخدم الجهاز أبداً في غرف الرطوبة العالية - الحمام ، غرفة الاستحمام ، السباحة قد تتسبب الرطوبة في حدوث قصر في الدائرة الكهربائية وتؤدي إلى إتلاف الجهاز.

١٨. لا تقم بتوصيل الجهاز بجهاز التحويل الآلي ، على سبيل المثال جهاز التحكم في درجة الحرارة أو مفتاح الوقت.

١٩. المواد القابلة للاشتعال ، مثل الأثاث ، والبياضات ، والورق ، والملابس ، والستائر تبقى على بعد متر واحد على الأقل من الجهاز.

٢٠. يمكن تسخين أسطح التسخين إلى درجة حرارة ٦٠ درجة مئوية أو أعلى. يجب أن يكون الجهاز في مكان لا يستطيع الأطفال والحيوانات الوصول إليه.

٢١- الجهاز غير مخصص للتركيب أو الاستخدام في المركبات.

٢٢. يمكن أن تكون بعض الأجزاء داخل الجهاز ساخنة أو تسبب شرراً. لا تستخدم الجهاز في الأماكن التي يتم فيها استخدام أو تخزين البنزين أو الدهانات أو المواد الأخرى القابلة للاشتعال.

٢٣. يجب ألا يكون الجهاز موجوداً مباشرة أسفل مأخذ توصيل.

٢٤. لا تغطي الجهاز أو تضع عليه أي أشياء أثناء تشغيله. لا تستخدم جهاز لتجفيف الملابس.

"تحذير السطح الساخن" - قد تكون درجة حرارة الأسطح التي يمكن الوصول إليها أعلى عندما يكون الجهاز في الداخل

العملية ، مما يعني أن عناصر السكن تصبح ساخنة أثناء التشغيل ، فاحذر !!!



تحذير: لتجنب ارتفاع درجة الحرارة - لا تقم بتغطية سخان. الجهاز غير مغطى الملابس والبطانيات والمنتجات النسيجية الأخرى التي يمكن أن تسبب الاشتعال.

تحذيرات:

• لا تستخدم هذه المدفأة في الغرف الصغيرة حيث يوجد أشخاص غير قادرين على تركها بأنفسهم ، ما لم يتم ضمان الإشراف المستمر.

• لتقليل مخاطر نشوب حريق ، احتفظ بالمنسوجات أو الستائر أو غيرها من المواد القابلة للاشتعال على بعد متر واحد على الأقل من مخرج هواء السخان.

التجمع

١- قبل استخدام السخان ، يجب تركيب العجلات (٧) الموردة بشكل منفصل في الكرتون بالجهاز. ضع الجهاز بعناية رأساً على عقب.

٢- اضغط على العجلة (٧) في الفتحة - انظر إلى الشكل ج. ثم ضع المسمار (٩) في الفتحة المستديرة لقاعدة العجلات وقم بلفها بإحكام باستخدام مفك البراغي.

٣- كرر لقاعدة العجلة الثانية.

٤- اقلب الجهاز في الاتجاه الصحيح.

قبل الاستخدام الأول

١. لا تستخدم السخان إلا إذا تم تجميع كلتا القاعدتين مع العجلات بشكل صحيح.

٢. لا تضع الجهاز على السجاد الذي يحتوي على كومة عالية جداً. تأكد من عدم وضع الجهاز بالقرب من الستائر أو الأثاث لأن ذلك قد يؤدي إلى نشوب حريق.

٣. ضع الجهاز على سطح مستو ومستو.

٤- افصل الجهاز دائماً قبل نقله من مكان إلى آخر.

تحذيرات:

١- من الطبيعي عند تشغيل السخانات لأول مرة أو عند تشغيلها بعد عدم استخدامها لفترة طويلة أن تتبعث بعض الروائح والأبخرة من عناصر التسخين. ستختفي الراحة والأبخرة بعد وقت قصير من التشغيل.

٢- من أجل تجنب الخطر الناجم عن إعادة ضبط غير المتعمدة للقطع الحراري ، يجب عدم تزويد هذا الجهاز من خلال جهاز تبديل خارجي مثل جهاز ضبط الوقت أو توصيله بدائرة يتم تشغيلها وإيقافها بانتظام بواسطة الأداة المساعدة. 78

3- لا تستخدم هذا السخان في الغرف الصغيرة عندما يشعلها أشخاص غير قادرين على مغادرة الغرفة بمفردهم ، ما لم يتم توفير إشراف مستمر.

وصف الجهاز: سخان حراري - انظر إلى الشكل أ

1. مقبض
2. شبكة مخرج الهواء
3. مصباح إشارة
4. مقبض ترموستات
5. مقبض تسخين
6. تخزين سلك الطاقة
7. عجلات
8. إيقاف ترموستات الموقف
9. براغي لتجميع قاعدة العجلة

عملية

1. ضع الجهاز في الوضع العمودي على سطح مستو وثابت مع مسافة 1 متر من أي أجسام أخرى.

2. تأكد من أن مقبض التسخين (5) في وضع إيقاف التشغيل وأن منظم الحرارة في وضع الإيقاف (8). قم بتوصيل الجهاز بمقبض مناسب.

3- تم تشغيل الجهاز عندما يكون كل من مقبض التسخين (5) ومقبض الترموستات (4) نشطين. لا يضيء مصباح الإشارة (3) باللون الأحمر عند توصيله بمقبض الطاقة ، بل يضيء عند تسخين السخان.

قم بتشغيل الجهاز في خطوتين:

3 أ. أدر مقبض التسخين (5) إلى الوضع:

W تعني قوة التسخين 2000 - أو W تعني قوة التسخين 1000 - I

ب. أدر مفتاح الترموستات (4) بالكامل في اتجاه عقارب الساعة إلى أقصى إعداد. عند الوصول إلى درجة حرارة الغرفة المطلوبة ، يجب تدوير مقبض منظم الحرارة (4) ببطء عكس اتجاه عقارب الساعة حتى يتم سماع صوت منظم الحرارة ينطفئ وينطفئ مصباح الإشارة (3). بعد ذلك ، سيحافظ الجهاز على درجة حرارة الهواء في الغرفة عند درجة الحرارة المحددة عن طريق التشغيل وإيقاف التشغيل تلقائيًا. سوف يضيء مصباح الإشارة الأحمر (3) وينطفئ على فترات عند تسخين السخان.

4. لإيقاف تشغيل الجهاز تمامًا ، أدر مقبض التسخين (5) إلى وضع الصفر ومقبض الترموستات (4) إلى وضع الإيقاف (8) ، ثم سيتم إيقاف تشغيل مصباح الإشارة (3) أيضًا.

أجهزة السلامة

الحماية من الحرارة الزائدة هذا السخان محمي بخاصية قطع الحماية من الحرارة الزائدة التي تغلقه تلقائيًا إذا ارتفعت درجة حرارته. يمكن أن يكون سبب ارتفاع درجة الحرارة هو عاقبة دخول الهواء إلى الجزء الخلفي من المدفأة أو الشوابة في المقدمة. في حالة حدوث ذلك ، يرجى فصل السخان عن مقبض الطاقة وتركه يبرد لمدة 30 دقيقة. قم بإزالة أي عائق وأعد تشغيل السخان. يجب أن يعمل السخان بشكل طبيعي. إذا استمرت المشكلة ، اتصل ببنائ التجرئة الخاص بك.

مفتاح أمان أكثر من تلميح السخان مزود بمفتاح قطع أمان لإيقاف تشغيل السخان إذا تم طرده. إذا تم طرق السخان وتم تنشيط مفتاح الفصل ، فقم بإيقاف تشغيل السخان عند مأخذ الطاقة وتوخ الحذر الشديد عند وضع السخان في أعلى اليمين لأنه سيظل ساخنًا. افحص السخان بحثًا عن أي تلف خاصًا بعناصر التسخين وسلك الإمداد. إذا ظهر أي ضرر ، فلا تقم بتشغيل السخان.

التنظيف والصيانة

تأكد من أن الجهاز ليس ساخنًا. قم بإزالة القابس من المقبض قبل التنظيف. حافظ على شبكات المدخل والمخرج نظيفة. نظف الجزء الخارجي من السخان عن طريق المسح بقطعة قماش مبللة وتلميعها بقطعة قماش جافة. لا تستخدم أي منظفات أو مواد كاشطة ولا تسمح بدخول أي ماء إلى السخان. لا تغمر الجهاز في الماء. قم بتعبئة الجهاز في الحقيبة لحمايته من الغبار. قم بتخزينه في مكان بارد وجاف حتى الاستخدام التالي.

معلومات تقنية

الجهد: 220-240 فولت ~ 50/60 هرتز

الطاقة: 1800-2000 واط

يرجى نقل عيوب الورق المقوى إلى نفايات الورق. اسكب أكياس البولي إيثيلين في الحاوية البلاستيكية  
يجب إعادة الجهاز البالي إلى نقطة تخزين مناسبة لأنه خطير في الجهاز  
قد تشكل المكونات تهديدًا للبيئة. يجب تسليم الجهاز الكهربائي للحد  
فعلبك إخراجها وإعطائها إلى النقطة المختصة بشكل منفصل ، إعادة استخدامها واستخدامها. إذا كان هناك بطاريات في الجهاز



(BG) БЪЛГАРСКИ

УСЛОВИЯ ЗА БЕЗОПАСНОСТ ВАЖНИ ИНСТРУКЦИИ ОТНОСНО БЕЗОПАСНОСТТА  
ПРИ УПОТРЕБА МОЛЯ, ПРОЧЕТЕТЕ ВНИМАТЕЛНО И ЗАПАЗЕТЕ ЗА БЪДЕЩА  
СПРАВКА

Гаранционните условия са различни, ако устройството се използва за търговски цели.

1. Преди да използвате продукта, моля, прочетете внимателно и винаги спазвайте следните инструкции. Производителят не носи отговорност за щети, дължащи се на неправилна употреба.

2. Продуктът трябва да се използва само на закрито. Не използвайте продукта за цели, които не са съвместими с приложението му.
3. Приложимото напрежение е 220-240V, ~50Hz. От съображения за безопасност не е подходящо да свързвате няколко устройства към един електрически контакт.
4. Моля, бъдете внимателни, когато използвате близо до деца. Не позволявайте на децата да си играят с продукта. Не позволявайте на деца или хора, които не познават устройството, да го използват без надзор.
5. ПРЕДУПРЕЖДЕНИЕ: Това устройство може да се използва от деца над 8 години и лица с намалени физически, сетивни или умствени способности или лица без опит или познания за устройството, само под наблюдението на лице, отговорно за тяхната безопасност, или ако са били инструктирани за безопасната употреба на уреда и са наясно с опасностите, свързани с неговата работа. Децата не трябва да играят с устройството. Почистването и поддръжката на уреда не трябва да се извършват от деца, освен ако не са на възраст над 8 години и тези дейности се извършват под наблюдение.
6. След като приключите с използването на продукта, винаги не забравяйте внимателно да извадите щепсела от контакта, като държите контакта с ръка. Не използвайте уреда, ако захранващият кабел е повреден.
7. Никога не поставяйте щепсела или цялото устройство във водата. Никога не излагайте продукта на атмосферни условия като пряка слънчева светлина или дъжд и т.н.. Никога не използвайте продукта във влажни условия.
8. Никога не използвайте продукта, ако е бил изпуснат или повреден по някакъв друг начин или ако не работи правилно. Не се опитвайте сами да ремонтирате дефектния продукт, защото това може да доведе до токов удар. Винаги обръщайте повреденото устройство в професионален сервиз, за да го поправите. Всички ремонти могат да се извършват само от оторизирани сервизни специалисти. Неправилно извършеният ремонт може да доведе до опасни ситуации за потребителя.
9. Никога не поставяйте продукта върху или близо до горещи или топли повърхности или кухненски уреди като електрическа фурна или газова горелка.
10. Никога не използвайте продукта в близост до запалими вещества.
11. Никога не оставяйте продукта свързан към източника на захранване без надзор. Дори когато употребата е прекъсната за кратко време, изключете го от мрежата, изключете захранването.
12. За осигуряване на допълнителна защита се препоръчва в захранващата верига да се монтира защитно устройство (RCD) с номинален ток на остатъчен ток не повече от 30 mA. Свържете се с професионален електротехник по този въпрос.
13. Никога не използвайте това устройство близо до вода, например: под душа, във вана или над мивката, пълна с вода.
14. Ако използвате устройството в банята след употреба, извадете щепсела от захранването контакт, тъй като близостта с вода представлява риск, дори ако устройството е изключено.
15. Не позволявайте на устройството да се намокри. Ако уредът падне във вода, незабавно извадете щепсела от контакта. Ако устройството е захранвано, не поставяйте ръце във водата. Проверете устройството от квалифициран електротехник, преди да го използвате отново.
16. Не докосвайте устройството или захранващия адаптер с мокри ръце.
17. Никога не използвайте уреда в помещения с висока влажност – баня, душ кабина, плуване басейни и др. Влажността може да причини късо съединение и да повреди устройството.
18. Не свързвайте устройството например към устройството за автоматично превключване



устройство за контрол на температурата или времеви превключвател.

19. Запалими материали, например мебели, спално бельо, хартия, дрехи, завеси трябва да се държи на поне един метър от устройството.

20. Нагревателните повърхности могат да се нагреват до температура от 60°C или по-висока. Устройството трябва да бъде на място, до което децата и животните нямат достъп.

21. Устройството не е предназначено за инсталиране или използване в превозни средства.

22. Някои части вътре в устройството може да са горещи или да причинят искри. Не използвайте уреда на места, където се използват или съхраняват бензин, бои или други запалими материали.

23. Устройството не трябва да се намира непосредствено под контакт.

24. Не покривайте устройството и не поставяйте предмети върху него, докато работи. Не използвайте устройство за сушене на дрехи.



„Внимание, гореща повърхност“ – Температурата на достъпните повърхности може да е по-висока, когато оборудването е вътре работа, което означава, че елементите на корпуса се нагреват по време на работа, **ВНИМАВАЙТЕ !!!**



**ПРЕДУПРЕЖДЕНИЕ:** За да избегнете прегряване - не покривайте нагревателя. Устройството не трябва да се покрива с дрехи, одеяла и други текстилни продукти, които могат да причинят запалване.

#### ПРЕДУПРЕЖДЕНИЯ:

- Не използвайте този нагревател в малки помещения, където има хора, които не могат да ги напуснат сами, освен ако не е осигурено постоянно наблюдение.
- За да намалите риска от пожар, дръжте текстил, завеси или други запалими материали на разстояние най-малко 1 m от изхода на въздуха на нагревателя.

#### МОНТАЖ

1. Преди да използвате нагревателя, колелцата (7), доставени отделно в кашона, трябва да се монтират към устройството. Поставете устройството внимателно с главата надолу.
2. Натиснете колело (7) към отвора – вижте фигура С. След това поставете винта (9) в кръглият отвор на основата на колелата и го завийте здраво с отвертка.
3. Повторете за основата на второто колело.
4. Завъртете устройството в правилната посока нагоре.

#### ПРЕДИ ПЪРВА УПОТРЕБА

1. Не използвайте нагревателя, освен ако и двете основи с колела не са сглобени правилно.
2. Не поставяйте устройството върху килими с много висок косъм. Уверете се, че устройството не е разположено близо до завеси или мебели, тъй като това може да създаде опасност от пожар.
3. Поставете устройството върху равна, равна повърхност.
4. Винаги изключвайте устройството от контакта, преди да го преместите от едно място на друго.

#### ПРЕДУПРЕЖДЕНИЯ:

1. Нормално е, когато нагревателите се включат за първи път или когато се включат, след като не са били използвани за дълъг период от време, отоплителните елементи може да излъчват миризма и изпарения. Миризмата и изпаренията ще изчезнат след кратко време на работа.
2. За да се избегне опасност поради неволно нулиране на термичния прекъсвач, това устройство не трябва да се захранва чрез външно превключващо устройство като таймер или свързано към верига, която редовно се включва и изключва от електрическата мрежа.
3. Не използвайте този нагревател в малки стаи, когато са обитавани от хора, които не могат да напуснат стаята сами, освен ако не е осигурено постоянно наблюдение.

Описание на устройството: Конвекторен нагревател – виж фигура А

1. Дръжка
2. Решетка за изпускане на въздух
3. Индикаторна лампа
4. Копче за термостат
5. Копче за отопление
6. Съхранение на захранващия кабел
7. Колела
8. Термостатът е изключен
9. Винтове за сглобяване на основата на колелото

#### ЕКСПЛОАТАЦИЯ

1. Поставете устройството в изправено положение върху равна и стабилна повърхност на разстояние 1 метър от други предмети.
2. Уверете се, че копчето за отопление (5) е в изключено положение и термостатът е изключен в положение (8). Включете устройството в подходящ контакт.
3. Уредът работи, когато копчето за отопление (5) и копчето за термостат (4) са активни. Индикаторната лампа (3) не свети

червено, когато е включена в контакта, свети, когато нагревателят загрява.

Включете устройството в две стъпки:

3а. Завъртете копчето за отопление (5) в положение:

I – означава отоплителна мощност 1000W или II – означава отоплителна мощност 2000W

3б. Завъртете копчето на термостата (4) докрай по посока на часовниковата стрелка до максималната настройка. Когато се достигне желаната стайна температура, копчето на термостата (4) трябва да се завърти бавно обратно на часовниковата стрелка, докато се чуе изщракване на термостата и индикаторната лампа (3) изгасне. След това устройството ще поддържа температурата на въздуха в помещението на зададената температура, като се включва и изключва автоматично. Червената индикаторна лампа (3) ще се включва и изключва на интервали, когато нагревателят загрява.

4. За да изключите напълно уреда, завъртете копчето за отопление (5) на нулева позиция и копчето на термостата (4) на изключено положение (8), след което индикаторната лампа (3) също ще изгасне.

#### ЗАЩИТНИ УСТРОЙСТВА

**ЗАЩИТА ОТ ПРЕГРЯВАНЕ** Този нагревател е защитен със защита от прегряване, която го изключва автоматично, ако прегрее. Прегряването може да бъде причинено от запушване на въздуховодите отзад на нагревателя или решетката отпред. Ако това се случи, моля, изключете нагревателя от контакта и го оставете да изстине за 30 минути. Отстранете всички препятствия и включете отново нагревателя. Нагревателят трябва да работи нормално. Ако проблемът продължава, свържете се с вашия продавач на дребно.

**ПРЕДПАЗЕН ПРЕВКЛЮЧВАТЕЛ ПРИ ПРЕОБРАЩАНЕ** Нагревателят е снабден с предпазен прекъсвач за изключване на нагревателя, ако бъде съборен. Ако нагревателят бъде преобърнат и превключвателят за изключване се активира, изключете нагревателя от контакта и внимавайте **ИЗКЛЮЧИТЕЛНО**, когато изправяте нагревателя правилно, тъй като той все още ще бъде горещ. Проверете нагревателя за повреди, особено по нагревателните елементи и захранващия кабел. Ако има видима повреда, не работете с нагревателя.

#### ПОЧИСТВАНЕ И ПОДДРЪЖКА

Уверете се, че устройството не е горещо. Извадете щепсела от контакта преди почистване. Поддържайте входната и изходната решетка чисти. Почистете външната част на нагревателя, като избършете с влажна кърпа и полирате със суха кърпа. Не използвайте почистващи препарати или абразиви и не позволявайте вода да навлезе в нагревателя. Не потапяйте устройството във вода. Опаковайте устройството в чанта, за да го предпазите от прах. Съхранявайте го на хладно и сухо място до следваща употреба.

#### ТЕХНИЧЕСКИ ДАННИ

Напрежение: 220-240V ~50/60Hz

Мощност: 1800-2000W



Моля, прехвърлете картонените опаковки в отпадъчна хартия. Изсипете полиетиленовите торбички (PE) в пластмасовия контейнер. Износеното устройство трябва да се върне в съответното място за съхранение, тъй като е опасно в устройството съставките могат да представляват заплаха за околната среда. Електрическото устройство трябва да бъде предадено докрай повторното му използване и използване. Ако в устройството има батерии, трябва да извадите и да дадете на точката, съхранявана отделно.

### (AZ) AZƏRBAYCAN

## TƏHLÜKƏSİZLİK ŞƏRTLƏRİ İSTİFADƏ TƏHLÜKƏSİZLİYİ ÜZRƏ VACİB TƏLİMATLARI DİQQƏTLƏ OXUYUN VƏ GƏLƏCƏK İSTİFADƏ ÜÇÜN SAXLAYIN.

Cihaz kommersiya məqsədləri üçün istifadə olunarsa, zamanət şərtləri fərqlidir.

1. Məhsulu istifadə etməzdən əvvəl diqqətlə oxuyun və həmişə aşağıdakı təlimatlara əməl edin. İstehsalçı hər hansı yanlış istifadə nəticəsində yaranan hər hansı zərərə görə məsuliyyət daşımır.
2. Məhsul yalnız qapalı məkanda istifadə olunmalıdır. Məhsulu tətbiqi ilə uyğun gəlməyən hər hansı bir məqsəd üçün istifadə etməyin.
3. Tətbiq olunan gərginlik 220-240V, ~50Hz-dir. Təhlükəsizliyə görə birdən çox cihazı bir elektrik rozetkasına qoşmaq düzgün deyil.
4. Uşaqlara yaxın istifadə edərkən diqqətli olun. Uşaqların məhsulla oynamasına icazə verməyin. Uşaqların və ya cihazı tanımayan insanların nəzarətsiz istifadə etməsinə icazə verməyin.
5. **XƏBƏRDARLIQ:** Bu cihaz 8 yaşdan yuxarı uşaqlar və fiziki, hissiyyat və ya əqli imkanları zəif olan şəxslər və ya cihaz haqqında təcrübəsi və ya

bilgi olmayan şəxslər tərəfindən yalnız onların təhlükəsizliyinə cavabdeh olan şəxsin nəzarəti altında istifadə edilə bilər və ya əgər onlar cihazın təhlükəsiz istifadəsi ilə bağlı təlimatlandırılıbsa və onun istismarı ilə bağlı təhlükələrdən xəbərdardırlarsa. Uşaqlar cihazla oynamamalıdır. Cihazın təmizlənməsi və saxlanması 8 yaşdan yuxarı olmadıqda və bu fəaliyyətlər nəzarət altında həyata keçirilmədikdə, uşaqlar tərəfindən həyata keçirilməməlidir.

6. Məhsuldan istifadəni bitirdikdən sonra həmişə elektrik rozetkasından əlinizlə fişini yumşaq bir şəkildə çıxarmağı unutmayın. Elektrik kabeli zədələnsə, cihazı istifadə etməyin.

7. Heç vaxt fişini və ya bütün cihazı suya qoymayın. Məhsulu heç vaxt birbaşa günəş işığı və ya yağış kimi atmosfer şəraitinə məruz qoymayın. Məhsulu heç vaxt nəmli şəraitdə istifadə etməyin.

8. Məhsul düşmüş və ya hər hansı başqa şəkildə zədələnmişsə və ya düzgün işləmirsə, heç vaxt istifadə etməyin. Qüsurlu məhsulu özünüz təmir etməyə çalışmayın, çünki bu, elektrik şokuna səbəb ola bilər. Zədələnmiş cihazı təmir etmək üçün həmişə onu peşəkar xidmət yerinə çevirin. Bütün təmir işləri yalnız səlahiyyətli xidmət mütəxəssisləri tərəfindən həyata keçirilə bilər. Səhv edilmiş təmir istifadəçi üçün təhlükəli vəziyyətlərə səbəb ola bilər.

9. Heç vaxt məhsulu isti və ya isti səthlərə və ya elektrik sobası və ya qaz sobası kimi mətbəx cihazlarının üzərinə və ya yaxınına qoymayın.

10. Məhsulu heç vaxt yanan maddələrin yaxınlığında istifadə etməyin.

11. Heç vaxt nəzarətsiz məhsulu enerji mənbəyinə qoşulmuş vəziyyətdə qoymayın. İstifadə qısa müddətə kəsildikdə belə, onu şəbəkədən söndürün, elektrik enerjisini ayırın.

12. Əlavə qorunma təmin etmək üçün elektrik dövrəsində qalıq cərəyanı 30 mA-dan çox olmayan qalıq cərəyan qurğusunun (RCD) quraşdırılması tövsiyə olunur. Bu məsələdə peşəkar elektrikçi ilə əlaqə saxlayın.

13. Bu cihazı heç vaxt suya yaxın istifadə etməyin, məsələn: Duş altında, küvetdə və ya su ilə dolu lavabonun üstündə.

14. Cihazı vanna otağında istifadə etdikdən sonra elektrik fişini prizdən çıxarın



priz, çünki cihaz söndürülsə belə suyun yaxınlığı risk yaradır.

15. Cihazın islanmasına icazə verməyin. Cihaz suya düşərsə, dərhal elektrik fişini rozetkadan çıxarın. Cihaz enerjilidirsə, əllərinizi suya qoymayın. Yenidən istifadə etməzdən əvvəl cihazı ixtisaslı elektrikçiye yoxlayın.

16. Yaş əllərlə cihaza və ya elektrik adapterinə toxunmayın.

17. Cihazı heç vaxt yüksək rütubətli otaqlarda – vanna otağında, duş otağında, üzgüçülükdə istifadə etməyin hovuzlar və s. Rütubət qısa qapanmaya və cihazın zədələnməsinə səbəb ola bilər.

18. Məsələn, cihazı avtomatik keçid cihazına qoşmayın temperatur nəzarət cihazı və ya vaxt açarı.

19. Yanan materiallar, məsələn, mebel, yataq dəsti, kağız, paltar, pərdələr olmalıdır cihazdan ən azı bir metr məsafədə saxlayın.

20. Qızdırıcı səthlər 60°C və ya daha yüksək temperatūra qədər qıza bilər. Cihaz uşaqların və heyvanların girə bilməyəcəyi yerdə olmalıdır.

21. Cihaz nəqliyyat vasitələrində quraşdırılmaq və ya istifadə üçün nəzərdə tutulmayıb.

22. Cihazın içərisində olan bəzi hissələr isti ola bilər və ya qığılcımlara səbəb ola bilər. Cihazı benzin, boyalar və ya digər yanan materialların istifadə olunduğu və ya saxlandığı yerlərdə istifadə etməyin.

23. Cihaz rozetkanın dərhal altında yerləşdirilməməlidir.

24. Cihaz işləyərkən onu örtməyin və üzərinə hər hansı əşya qoymayın. istifadə etməyin paltar qurutmaq üçün cihaz.



"Diqqət isti səth" - Əlçatan səthlərin temperaturu daha yüksək ola bilər avadanlıq işləyərkən, bu o deməkdir ki, mənzil elementləri əməliyyat zamanı isti olur, Ehtiyatlı olun !!!



**XƏBƏRDARLIQ:** Həddindən artıq istiləşməmək üçün - qızdırıcının üstünü örtməyin. Cihazdır mümkün olan geyim, yorğan və digər tekstil məhsulları ilə örtülməməlidir alovlanmasına səbəb olur.

### XƏBƏRDARLIQ:

- Daimi nəzarət təmin edilmədikdə, bu qızdırıcıdan təkbaşına tərk edə bilməyən insanların olduğu kiçik otaqlarda istifadə etməyin.
- Yanğın riskini azaltmaq üçün toxuculuq, pərdələr və ya digər yanan materialları qızdırıcının hava çıxışından ən azı 1 m məsafədə saxlayın.

### YAP

1. Qızdırıcıdan istifadə etməzdən əvvəl qutuda ayrıca verilmiş təkərlər (7) cihazı quraşdırılmalıdır. Cihazı diqqətlə tərs yerə qoyun.
2. Çarxı (7) çuxura sıxın – C şəklinə baxın. Sonra vinti (9) təkərlərin əsasının dairəvi dəliyinə yerləşdirin və tornavida ilə möhkəm vidalayın.
3. İkinci təkərin bazası üçün təkrarlayın.
4. Cihazı sağ tərəfə çevirin.

### İLK İSTİFADƏDƏN ƏVVƏL

1. Təkərli hər iki altlıq düzgün yığılmayıbsa, qızdırıcıdan istifadə etməyin.
2. Cihazı çox hündür xovlu xalçaların üzərinə qoymayın. Cihazın pərdələrə və ya mebelə yaxın yerləşmədiyinə əmin olun, çünki bu, yanğın təhlükəsi yarada bilər.
3. Cihazı düz, bərabər səthə qoyun.
4. Cihazı bir yerdən başqa yerə köçürməzdən əvvəl həmişə onu ayırın.

### XƏBƏRDARLIQ:

1. Qızdırıcılar ilk dəfə işə salındıqda və ya uzun müddət istifadə edilmədikdən sonra işə salındıqda qızdırıcı elementlərdən bəzi qoxu və tüstü buraxması normaldır. Qısa müddətdə işlədikdən sonra qoxu və duman yox

- olacaq.
- İstilik kəsilməsinin təsadüfən sıfırlanması nəticəsində yaranan biləcək təhlükənin qarşısını almaq üçün bu cihaz təymer kimi xarici keçid cihazı ilə təchiz edilməməli və ya kommunal xidmət tərəfindən müntəzəm olaraq açılıb-söndürülən dövrəyə qoşulmamalıdır.
  - Daimi nəzarət təmin edilmədikdə, otaqdan təkbaşına çıxıb bilməyən şəxslər tərəfindən tutulmuş kiçik otaqlarda bu qızdırıcıdan istifadə etməyin.

Cihazın təsviri: Konvektor qızdırıcısı – şəkil A-ya baxın

- Tutacaq
- Hava çıxışı şəbəkəsi
- Göstərici lampa
- Termostat düyməsi
- Qızdırma düyməsi
- Elektrik kabelinin saxlanması
- Təkərlər
- Termostat OFF vəziyyəti
- Təkər əsasının yığılması üçün vintlər

### ƏMƏLİYYAT

- Cihazı hər hansı digər obyektlərdən 1 metr məsafədə düz və dayanıqlı səthə dik vəziyyətdə yerləşdirin.
  - Qızdırma düyməsinin (5) sönmək vəziyyətdə olduğundan və termostatın söndürülməsindən (8) əmin olun.
  - Cihazı uyğun bir rozetkaya qoşun.
  - Cihaz həm qızdırıcı düymə (5) həm də termostat düyməsi (4) aktiv olduqda işləyir. Göstərici lampa (3) elektrik rozetkasına qoşulduqda qırmızı rəngdə yanır, qızdırıcı qızdırılan zaman yanır.
- Cihazı iki addımda yandırın:
- Qızdırma düyməsini (5) bu vəziyyətə çevirin:  
I – istilik gücü 1000W və ya II – istilik gücü 2000W deməkdir
  - Termostat düyməsini (4) tam saat əqrəbi istiqamətində maksimum parametreyə çevirin. İstənilən otaq temperaturuna çatdıqda, termostatın düyməsini (4) yavaş-yavaş saat əqrəbinin əksinə çevirmək lazımdır ki, termostatın sönməsi əşidilsin və göstərici lampa (3) sönməyə başlayacaq. Bundan sonra cihaz avtomatik olaraq yandırılıb-söndürməklə otaqdakı havanın temperaturunu müəyyən edilmiş temperaturda saxlayacaq. Qızdırıcı qızdırılan zaman qırmızı göstərici lampası (3) fasilələrlə yanıb-sönməyə başlayacaq.
  - Cihazı tam söndürmək üçün qızdırıcı düyməsini (5) sıfır vəziyyətinə və termostat düyməsini (4) söndürmə vəziyyətinə (8) çevirin, bundan sonra göstərici lampa (3) də sönməyə başlayacaq.

### TƏHLÜKƏSİZLİK CİHAZLARI

**HƏDƏR İSTİYYƏTƏ MÜDAFİƏ** Bu qızdırıcı həddindən artıq istidən qorunma qurğusu ilə qorunur və həddindən artıq qızdıqda onu avtomatik söndürür. Həddindən artıq istiləşmə qızdırıcısının arxasındakı hava qəbulunun və ya ön tərəfdəki qrilə maneə törədilə bilər. Bu baş verərsə, qızdırıcını elektrik rozetkasından ayırın və 30 dəqiqə soyumağa icazə verin. Hər hansı maneəni aradan qaldırın və qızdırıcını yenidən işə salın. Qızdırıcı normal işləməlidir. Problem davam edərsə, perakəndə satıcınızla əlaqə saxlayın.

**TIP-OVER TƏHLÜKƏSİZLİK AÇIRI** Qızdırıcı yığılıqda onu söndürmək üçün qoruyucu söndürmə açarı ilə təchiz edilmişdir. Qızdırıcı yığılıbsa və söndürmə açarı işə salınsa, qızdırıcını elektrik rozetkasından söndürün və qızdırıcını yuxarı qaldırarkən HÖVDƏN ehtiyatlı olun, çünki hələ də isti olacaq. Qızdırıcını, xüsusilə qızdırıcı elementlərə və təchizatı kabelinə ziyan olub-olmadığını yoxlayın. Hər hansı bir zədə görünərsə, qızdırıcını işə salmayın.

### TƏMİZLİK VƏ XİDMƏT

Cihazın istisna olmadığından əmin olun. Təmizləməzdən əvvəl fişini rozetkadan çıxarın. Giriş və çıxış şəbəkələrini təmiz saxlayın. Qızdırıcının xarici hissəsini nəm parça ilə silin və quru parça ilə cilalayın. Heç bir yuyucu və aşındırıcı vasitələrdən istifadə etməyin və qızdırıcıya suyun daxil olmasına icazə verməyin. Cihazı suya batırmayın. Tozdan qorumaq üçün cihazı çantaya yığın. Növbəti istifadəyə qədər sərin, quru yerdə saxlayın.

### TEXNİKİ MƏLUMAT

Gərginlik: 220-240V ~50/60Hz

Güc: 1800-2000W

Zhmət olmasa karton qablaşdırmanı tullantı kağıza köçürün. Polietilen torbaları (PE) plastik qaba tökün

Aşınmış cihaz müvafiq anbara qaytarılmalıdır, çünki o, cihazda təhlükəlidir

maddə trafik mühit üçün təhlükə yarada bilər. Elektrik cihazı limit qədər təhlil edilmişdir

onun təkrar istifadəsi və istifadəsi. gr cihazda batareyalar varsa, onu çıxarıb ayrıca saxlanan nöqtəyə vermək lazımdır



# ADLER

EUROPE



**COFFEE GRINDER**  
AD 4446



**TOASTER 2 SLICE**  
AD 3214



**HAND BLENDER**  
Ad4625



**MIXER WITH BOWL**  
AD 4222



**AIR FRYER OVEN**  
AD 6309



**MICROWAVE OVEN**  
AD 6205



**WAFFLE MAKER**  
AD 3049



**KITCHEN SCALE**  
AD 3170



**ELECTRIC KETTLE**  
AD 1286



**SANDWICH MAKER**  
AD 3043



**PORTABLE FRIDGE**  
AD 8077



**Electric Oven With HOB**  
AD 6020



**FAN HEATER**  
AD 7728



**MOSQUITO LAMP**  
AD 7938



**HEATED PAD**  
AD 7433



**ORAL IRRIGATOR**  
AD 2176

# ADLER

EUROPE



**AIR COOLER**  
AD 7913



**FOOT SPA**  
AD 2177



**HAIR CLIPPER**  
AD 2831



**HAIR DRYER**  
AD 2265



**HEATED PAD**  
AD 7412



**CERAMIC FAN HEATER**  
AD 7731



**OIL-FILLER RADIATOR**  
AD 7811



**KITCHEN SCALE**  
AD 3171



**CHOCOLATE FOUNTAIN**  
AD 4487



**HAND BLENDER**  
AD 4617



**LINT REMOVER**  
AD 9616



**VACUUM CLEANER**  
AD 7044



**MEAT MINCER**  
AD 4811



**Blender**  
AD 4078



**ELECTRIC GRILL**  
AD 6610



**ELECTRIC KETTLE**  
AD 1293



## AFTER SALE SERVICE NOTICE

|     |  |
|-----|--|
| GB  | If you want to buy spare parts or make any complaints, please contact the seller who issued the receipt directly.  |
| DE  | Wenn Sie Ersatzteile kaufen oder reklamieren möchten, wenden Sie sich bitte direkt an den Verkäufer, der die Quittung ausgestellt hat.                       |
| FR  | Si vous souhaitez acheter des pièces de rechange ou faire des réclamations, veuillez contacter directement le vendeur qui a émis le reçu.                    |
| ES  | Si desea comprar repuestos o presentar alguna queja, comuníquese directamente con el vendedor que emitió el recibo.  |
| PT  | Se você quiser comprar peças de reposição ou fazer alguma reclamação, entre em contato diretamente com o vendedor que emitiu o recibo.                       |
| LT  | Jei norite įsigyti atsarginių dalių ar pateikti nusiskundimą, susisiekite tiesiogiai su kvitą išdavusiu pardavėju.   |
| LV  | Ja vēlaties iegādāties rezerves daļas vai izteikt pretenzijas, lūdzu, sazinieties tieši ar pārdevēju, kurš izsniedza čeku.                                   |
| EST | Kui soovite osta varuosi või esitada pretensioone, võtke otse ühendust kvitungi väljastanud müüjaga.   |
| HU  | Ha pótalkatrészeket szeretne vásárolni, vagy panaszt szeretne tenni, forduljon közvetlenül a bizonylatot kiállító eladóhoz.                                  |
| BS  | Ako želite kupiti rezervne dijelove ili napraviti reklamaciju, obratite se direktno prodavaču koji je izdao račun.   |
| RO  | Если вы хотите купить запчасти или предъявить какие-либо претензии, пожалуйста, свяжитесь напрямую с продавцом, выдавшим чек.                                |
| CZ  | Chcete-li zakoupit náhradní díly nebo uplatnit jakoukoli reklamaci, kontaktujte přímo prodejce, který účtenku vystavil.                                      |
| RU  | Dacă doriți să cumpărați piese de schimb sau să faceți vreo reclamație, vă rugăm să contactați direct vânzătorul care a emis chitanța.                       |
| GR  | Εάν θέλετε να αγοράσετε ανταλλακτικά ή να κάνετε οποιαδήποτε παράπονα, επικοινωνήστε απευθείας με τον πωλητή που έφθισσε την απόδειξη.                       |
| MK  | Ako sakate da kupite rezervni delovi ili da podnesete kakvi bilo poplaka, kontaktirajte direktno sa prodavacot koj ja izdal сметката.                        |
| NL  | Als u reserveonderdelen wilt kopen of een klacht wilt indienen, neem dan rechtstreeks contact op met de verkoper die de bon heeft afgegeven.                 |
| SL  | Če želite kupiti nadomestne dele ali vložiti reklamacije, se obrnite neposredno na prodajalca, ki je izdal račun.  |
| FI  | Jos haluat ostaa varaosia tai tehda valituksia, ota yhteyttä suoraan kuitenkin antaneeseen myyjään.  |
| PL  | W przypadku chęci zakupu części zamiennych lub zgłoszenia ewentualnych reklamacji należy kontaktować się bezpośrednio ze sprzedawcą, który wystawił paragon. |
| IT  | Se desidero acquistare pezzi di ricambio o presentare reclami, contatta direttamente il venditore che ha emesso la ricevuta.                                 |
| HR  | Se desidero acquistare pezzi di ricambio o presentare reclami, contatta direttamente il venditore che ha emesso la ricevuta.                                 |
| SV  | Om du vill köpa reservdelar eller göra några reklamationer, vänligen kontakta säljaren som utfärdat kvittot direkt.  |
| DK  | Hvis du ønsker at købe reservedele eller reklamere, bedes du kontakte sælgeren, som har udstedt kvitteringen, direkte.                                       |
| UA  | Якщо ви хочете придбати запчастини або подати будь-які претензії, зверніться безпосередньо до продавця, який видав чек.                                      |
| SR  | Ako želite da kupite rezervne delove ili da uložite reklamaciju, obratite se direktno prodavcu koji je izdao račun.  |
| SK  | Ak si chcete kúpiť náhradné diely alebo uplatniť akúkoľvek reklamáciu, kontaktujte priamo predajcu, ktorý účtenku vystavil.                                  |
| AR  | إذا كنت ترغب في شراء قطع غيار أو تقديم أي شكوى ، فيرجى الاتصال بالبيع الذي أصدر الإيصال مباشرة.  |
| BG  | Ако искате да закупите резервни части или да направите оплаквания, моля, свържете се директно с продавача, който е издал касовата бележка.                   |
| AZ  | Ehtiyat hissələri almaq və ya hər hansı şikayət etmək istəyirsinizsə, qəbzı verən satıcı ilə birbaşa əlaqə saxlayın.   |